

Heruntergeladen von www.technik.de

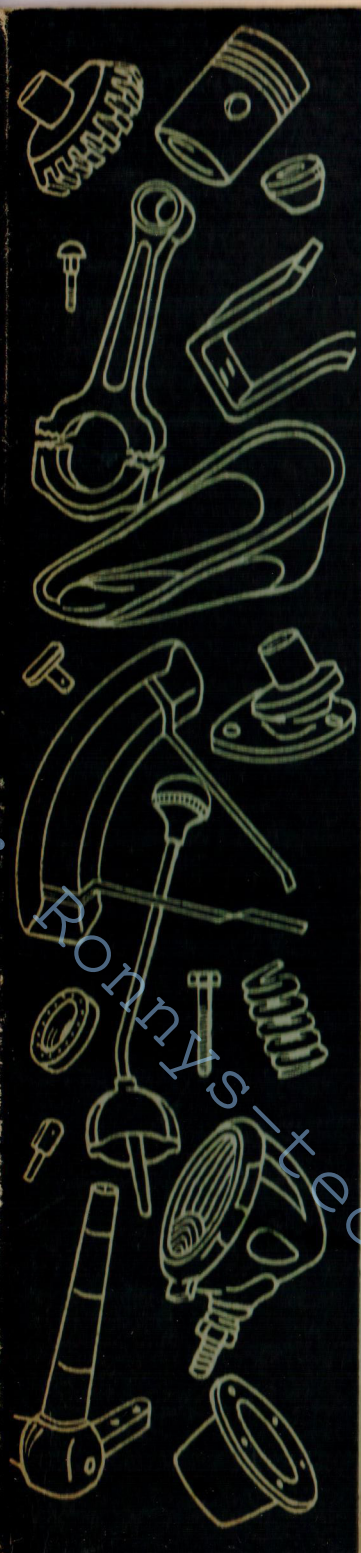

Mayer
Kramer

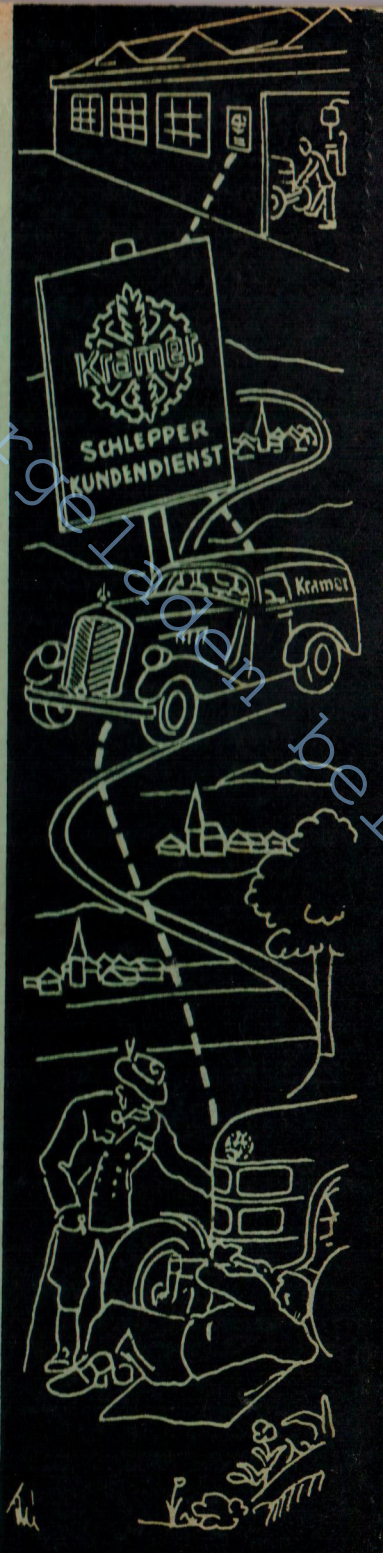

ERSATZTEIL-LISTE

KB 25

Ronnys-technik.de

Ersatzteil-Liste

KB 25



Inhaltsverzeichnis

	Seite		Seite
Vorwort	3	Bildseite	31-32
Bildseite	5-6	Anhängekupplg. Ackeranhänge- schiene, Andrehkurbel	
Getriebe		Rückstrahler	33
Getriebegehäuse, Rücklauf- rad, Hauptwelle, Vorgelegewelle, Mähantriebsrad	7	Bildseite	34
Ausgleichsgetriebe, Haupt- vorgelege, Lagergehäuse, Spannschraube, Spannscheibe, Zapfwellen-Lagerung	8	Elektrische Ausrüstung	
Bildseite	9-10	Steckdose, Batterie, Signal- horn, Scheinwerfer, Lampen	35
Lagerdeckel, Riemenscheiben- antrieb, Schmierkasten, Zapf- wellenschaltung, Deckel, Öl- meßstab	11	Anlasserkabel, Armaturen- blech, Armaturenblech	36
Achstrichter, Hinterachsen, Achslager, Bremshebel, Dif- ferentialschaltung, Schaltgabel	12	Lichtmasch., Anlasser, Batterie- rahmen, Batt.-Deckel, Öldrucklt.	37
Bildseite	13-14	Bildseite	38
Handbremse, Handbrems- segment, Bremsgestänge, Servobremse	15	Auspuff, Ölbadluftf., Felgen	39
Bildseite	16	Bildseite	40
Schaltung, Träger für Schalt- gabeln, Deckel zum Getriebe- gehäuse, Schalthebel, Gas- regulierung, Fußgashebel	17	Motor	
Kupplungsgehäuse		Kurbelgehäuse, Deckel und Verschalung, Zylinderbüchse	41
Kupplungsgehäuse, Kupp- lungspedal und Welle, Fuß- bremswelle, Lenkbremsteile	18	Bildseite	42
Bildseite	19-20	Kurbelwelle, Kolben und Pleuelstange, Schwungrad	43
Lenkung		Bildseite	44
Lenksegment, Lenkstock, Lenk- rohr, Lenkwelle, Spannring	21	Nockenwelle, Ventilbetätigg. Dekompressionshebel, Regler Drehzahlverst., Reglergestänge	45
Sterngriff, Kupplung	22	Bildseite	46
Kupplung		Zylinderkopf, Ventile, Haube, Kühlwasseraustritt	47
Antriebswelle, Lenkschubstg.	23	Bildseite	48
Bildseite	25-26	Einspritzpumpe, Einspritzltg., Ölsieb, Ölsaugleitg., Ölpumpe Öldruckleitg. Spaltfilter, Kühl- wasserpumpe und Lüfter	49
Vorderachskonsole, Kühler, Motorhaube	27	Bildseite	50
Vorderachse, Vorderachsträger, Radnabe, Achsschenkel	28	Kraftstoff-Filter	51
Spindellager, Tankträger, Brenn- stoffbehälter, Leckölleitung	29	Mähantrieb u. Mähwerk	52
Sitz, Hinterradkotflügel, Fuß- blech, Vorderradkotflügel	30	Bildseite	53-54
		Mähantrieb u. Mähwerk Forts.	55
		Mähantrieb u. Mähwerk Forts.	56
		Mähantrieb u. Mähwerk Forts.	57
		Bildseite	58
		Sonderausführung	
		Kriechgg., Gangabh. Zapfwelle	59
		Verst. Spur, Belastungsgewichte	60
		Bildseite	61-62
		Verstellb. Ackeranhängeschiene	63
		Einzelradlenkbremse	63
		Stopplicht, Fernthermometer, Rückscheinwerfer, Rückspiegel	64

Vorwort

zur Ersatzteilliste des KB 25 Schleppers.

Mit dieser Ersatzteilliste geben wir besonders dem Händler eine Unterlage zur Anlegung eines wohlsortierten Ersatzteillagers an Hand.

Dieser Lagerbestand ist stets vollzählig zu halten. Bei Entnahme eines Ersatzteiles soll der Bestand durch sofortige Nachbestellung ergänzt werden, da andernfalls unliebsame Betriebsstörungen bis zum Eintreffen des erst bei Bedarf bestellten Ersatzteiles entstehen können.

Die Lieferung von Ersatzteilen usw. erfolgt nur gegen Nachnahme oder bei Abholung gegen bar. Versand- und Verpackungskosten sind in jedem Falle vom Besteller zu tragen. Im Falle der Zusendung geht die Gefahr auf den Käufer über, sobald das Ersatzteil einem Transportunternehmen übergeben ist.

Zur besonderen Beachtung!

Bei allen **Bestellungen beim Händler oder im Werk**, sind unter Hinweis auf diese Ausgabe anzugeben:

1. Die Fahrgestell- und Motor-Nummer.
2. Die Getriebe-Nummer.
3. Die benötigte Stückzahl.
4. Die Teilebezeichnung unter Hinweis auf die Bildnummer gemäß vorliegender Ersatzteilliste.
(Im Zweifelsfalle Muster oder Skizze einsenden.)
5. Die gewünschte Versandart: Post, Fracht usw.

Die **Fahrgestellnummer** ist außer auf dem Typenschild noch rechts auf der Vorderachskonsole eingeschlagen.

Die **Motornummer** befindet sich auf dem Typenschild und rechts neben dem Schmierölspaltfilter-Einsatz.

Die **Getriebeummer** ist auf dem Getriebegehäuse-Deckel hinter der Sitzfeder-Halterung eingeschlagen.

Wie bei Bestellungen ist auch im Falle von Rücksendungen (Garantiebeanstandungen) sinngemäß zu verfahren und sind die zurückzusendenden Teile mit einem Anhänger zu versehen. Diese Anhänger können vom Werk bezogen werden. Neuteile werden bis zum Eingang der beanstandeten Teile pro forma belastet.

Es wird um frühzeitige Aufgabe der Lager-Ersatzteilbestellungen gebeten.

Da die Preise Änderungen unterworfen sind, haben wir sie in der Ersatzteilliste nicht eingesetzt.

Bildnummern in () sind in den Abbildungen nicht enthalten.

MASCHINENFABRIK GEBR. KRAMER GMBH.

GUTMADINGEN/BADEN
ÜBERLINGEN/BODENSEE

Getriebegehäuse
 Rücklaufrad
 Hauptwelle
 Vorgelegewelle
 Mähantriebsrad

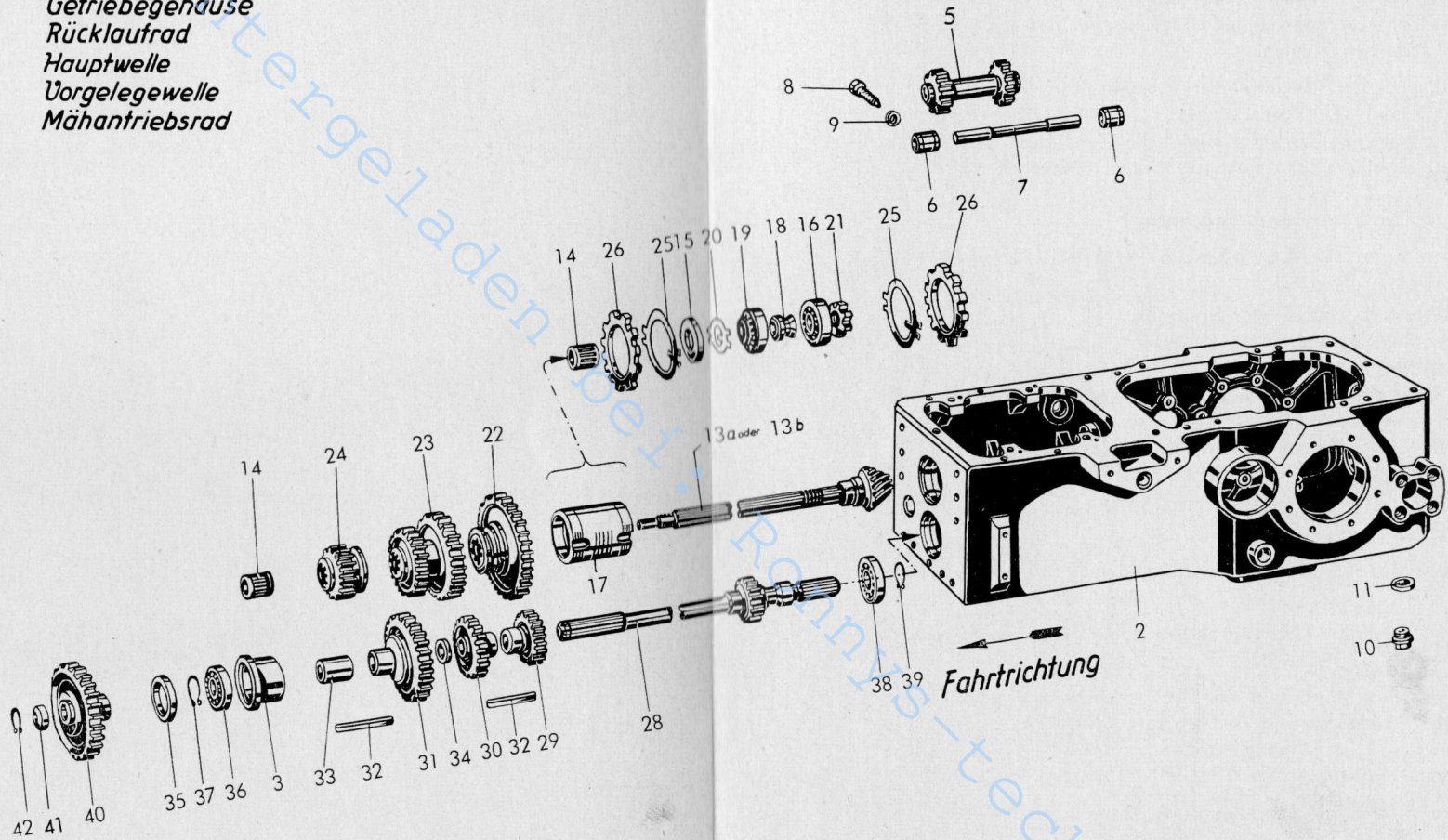



Getriebe

Getriebegehäuse, Rücklaufgrad, Hauptwelle,
Vorgelegewelle, Mähantriebsrad.

Bild- und Bestell-Nummer	Benennung	Anzahl	DIN	Teilnummer	Bemerkungen
(1)	Zus. Bau Getriebegehäuse	1		22 220 00 02	
2	Getriebegehäuse	1		22 221 00 01	
3	Lagerbüchse für Vorgelegewelle	1		22 221 00 50	
(4)	Zus. Bau Rücklaufgrad	1		22 220 00 03	
5	Rücklaufgrad	1		22 221 00 10	
6	Laufbüchse (verpreßt)	2		22 221 01 50	
7	Rücklaufachse	1		22 221 00 15	
8	Sechskantschrb. mit Zapfen M 10x40	1	561/5 S		
9	Federring B 10	1	127		
10	Verschlußschraube M 22x1,5	1		00 990 02 10	
11	Dichtring B 22x29	1	7603		
(12)	Zus. Bau Hauptwelle	1		25 220 00 07	
13a	Hauptwelle mit Kegelritzel Z=8	1		25 222 04 21	
13b	Hauptwelle mit Kegelritzel Z=9	1		25 222 05 21	
14	Walzenkranz W 118	2	5407		
15	Zwischenring	1		22 222 01 51	
16	Kegellager 30209 PH 15	1	720		
17	Lagerbüchse für Hauptwelle	1		22 222 01 50	
18	Spannhülse	1		22 222 00 54	
19	Kegellager 30209 PH 15	1	720		
20	Sicherungsblech 45 Ø	1	70952		
21	Nutmutter M 45x1,5	1	70852		
22	Schieberad 1. Gang-Rg.	1		22 222 00 10	
23	Schieberad 2. Gang - 3. Gang	1		22 222 00 11	
24	Schieberad 4. Gang - 5. Gang	1		22 222 00 12	
25	Sicherungsblech 95 Ø	2	70952		
26	Nutmutter M 95x1,5, 12 Nuten	2	70852		
(27)	Zus. Bau Vorgelegewelle	1		25 220 00 09	
28	Vorgelegewelle	1		25 223 00 20	
29	Vorgelegerad Z=20 (I)	1		22 223 00 10	
30	Vorgelegerad Z=25 (II)	1		22 223 00 11	
31	Vorgelegerad Z=30 (III)	1		22 223 00 12	
32	Paßfeder 8x12x68,5	2		00 991 06 05	
33	Zwischenring	1		22 223 00 51	
34	Zwischenring	1		22 223 01 51	
35	Distanzbüchse zur Vorgelegewelle	1		25 223 00 50	
36	Rillennager 6208	1	625		
37	Seegerring A 40x1,75	1	471		
38	Rillennager 6207	1	625		
39	Seegerring i. 72x2,5	1	472		
40	Mähantriebsrad Z=47	1		25 352 02 10	
41	Distanzrohr	1		25 352 00 51	
42	Seegerring a 35x1,5	1	471		

Die in () gesetzten Bild-Nummern erscheinen nicht in der Abbildung. Bei Bestellung Motor-, Fahrgestell- und Getriebe-Nummer angeben



Getriebe

Ausgleichgetriebe, Hauptvorgelege,
Lagergehäuse-Spannschraube,
Spannscheibe, Zapfwellen-Lagerung.

Bild- und Bestell-Nummer	Benennung	Anzahl	DIN	Teilnummer	Bemerkungen
(43)	Zus. Bau Ausgleichgetriebe	1		22 230 00 01	
44	Ausgleichgehäuse	1		22 231 00 01	
45	Ausgleichkegelrad	2		22 232 00 10	
46	Ausgleichtrabant	2		22 232 00 11	
47	Ausgleichachse 30 Ø x 215	1		22 232 00 15	
48	Zyl.-Stift 6 Ø x 55	1	7 m 6		
49	Stirnrad	1		22 233 00 10	
50	Sechskantpaßschraube M 14x45	8	(609)	22 232 00 90	
51	Kronenmutter M 14	8	935-4D		
52	Splint 3x28	8	94		
53	Unterlegscheibe 15 Ø	1	125		
(54)	Zus. Bau Hauptvorgelege	1		22 230 00 05	
(55)	Zus. Bau Hauptvorgelegewelle	1		25 230 00 06	
56	Hauptvorgelegewelle	1		22 233 00 20	
57	Paßfeder 12x8x52,5	1		00 991 07 05	
58a	Tellerrad Z = 31	1		25 233 05 11	
58b	Tellerrad Z = 31	1		25 233 04 11	
59	Kegellager 32 309	1	720		
60	Kegellager 32 308	1	720		
(61)	Z. B. Lagergehäuse-Spannschrb.	1		22 230 00 10	
62	Lagergehäuse für Hauptvorgelege	1		22 233 00 02	
63	Spannschraube	1		22 233 00 90	
64	Einstellscheibe	1		22 233 00 52	
65	Rundschnurring 100x5	1	V 5-1435	00 906 08 05	
66	Flache Sechskantmutter M 26x1,5	1	936-5S		
67	Sicherungsscheibe	1		22 233 02 52	
68	Sechskantschraube M 10x20	2	933-8G		
69	Federring B 10	2	127		
(70)	Zus. Bau Spannscheibe	1		22 230 00 12	
71	Spannscheibe	1		22 233 01 52	
72	Rundschnurring 90x5	1	V 5-664	00 996 07 05	
73	Kronenmutter M 14x1,5	1	935-4D		
74	Splint 3x28	1	94		
75	Sechskantschraube M 14x35	2	931-8G		
76	Federring B 14	2	127		
77	Rundschnurring 11x3	1	V 5/1108	00 996 06 05	
78	Unterlagscheibe 15 Ø	1	125		
(79)	Zus. Bau Zapfwelle u. Lagerung	1		22 220 00 19	
(80)	Zus. Bau Zapfwelle	1		22 220 00 20	
81	Zapfwelle	1		22 226 01 20	
82	Schaltmuffe	1		22 226 00 25	
83	Kegelrad	1		22 226 00 10	
84	Abstandbüchse	1		22 226 00 53	
85	Paßfeder 10x6x40	1	6885		
86	Rundschnurring 30 Ø x 3	1		00 996 05 05	Gummi V5-689
87	Walzlagerbolzen	1		22 226 00 93	
88	Walzlager 14x22x20	1	5407W114		

Die in () gesetzten Bild-Nummern erscheinen nicht in der Abbildung. Bei Bestellung Motor-, Fahrgestell- und Getriebe-Nummer angeben

Bildseite innen



Getriebe

Lagerdeckel, Riemenscheibenantrieb,
Schmierkasten, Zapfwellenschaltung,
Deckel, Olmeßstab.

Bild- und Bestell-Nummer	Benennung	Anzahl	DIN	Teilnummer	Bemerkungen
(89)	Zus. Bau Lagerdeckel	1		22 220 00 22	
90	Lagerdeckel	1		22 226 00 05	
91	Kugellager (Rillenkugellager) 6207	1	625		
92	Abstandbüchse	1		22 226 00 53	
93	Simmerring 45x72 Ø x 12	1	E 6503		
94	Seegerring 72x2,5	1	472		
95	Seegerring a 35x2,5	1	471		
96	Schutzkappe	1		22 226 00 07	
97	Halbrundscheibe M 6x10	3	86-5 S		
98	Federring B 6 Ø	3	127		
99	Dichtung 0,3+1 stark	2		00 996 00 10	Preßspan
100	Senkschraube M 10x20	4	63-5S		
(101)	Zus. Bau Riemenscheibenantrieb	1		22 220 00 15	
(102)	Z. B. Gehäuse für Riemenantrieb mit Ritzelwelle	1		22 220 00 16	
103	Gehäuse für Riemenantrieb	1		22 226 00 02	
104	Ritzelwelle	1		22 226 00 21	
105	Ringkegellager 30 207	1	720		
106	Kugellager (Rillenkugellager) 6207	1	625		
107	Simmerring 45x72x12	1	E 6503		
108	Zwischenscheibe-Preßspan	1		00 996 01 10	
109	Zwischenring für Riemenscheibe	1		22 226 00 52	
110	Riemenscheibe	1		22 226 01 03	
111	Paßfeder 10x6x45	1	6885		
112	Abstandbüchse	1		22 226 00 53	
113	Sicherungsblech 35 Ø	1	70952		
114	Nutmutter M 35	1	70852		
115	Sechskantschrauben M 14x35	4	931-8G		
116	Federring B 14	4	127		
117	Dichtung 0,1—0,3 stark	1		22 221 00 96	
118	Blindflansch, Riemenscheibenantrieb	1		22 221 00 95	
117	Dichtung 0,1—0,3 stark	1		22 221 00 95	
119	Federring B 14	4	127		
120	Sechskantschraube M 14x35	4	931-8G		
121	Zus. Bau Schmierkasten	1		22 220 00 30	
122	Sicherungsblech 6 Ø	1		22 221 00 99	
123	Sechskantschraube M 6x12	2	933-8G		
124	Federring B 6	2	127		
(125)	Zus. Bau Zapfwellenschaltung	1		22 220 00 35	
(126)	Zus. Bau Schaltwelle	1		22 220 00 36	
127	Schaltwelle	1		22 226 00 22	
128	Schaltfinger	1		22 226 00 23	
129	Seegerring 20x1,2	1	471		
130	Kerbstift 6x32	1	1471		
131	Schalthebel f. Zapfwelle 3x25x180	1		22 226 00 43	
132	Spannstift 6 Ø x 25	1	1481		
(133)	Zus. Bau Gehäusedeckel	1		22 220 00 04	
134	Gehäusedeckel	1		22 221 02 05	
135	Zylinderstift 12x25	4	7 m 6		
136	Sechskantschraube M 10x40	9	931-8G		
137	Federring B 10	9	127		
138	Olmeßstab 4x8x520	1		22 225 00 32	
139	Verschlußschraube M 12x1,5	1		00 990 01 10	
140	Dichtring B 22x29	1	7603		
141	Kugellager (Rillenkugellager) 6017	2	625		

Die in () gesetzten Bild-Nummern erscheinen nicht in der Abbildung. Bei Bestellung Motor-, Fahrgestell- und Getriebe-Nummer angeben

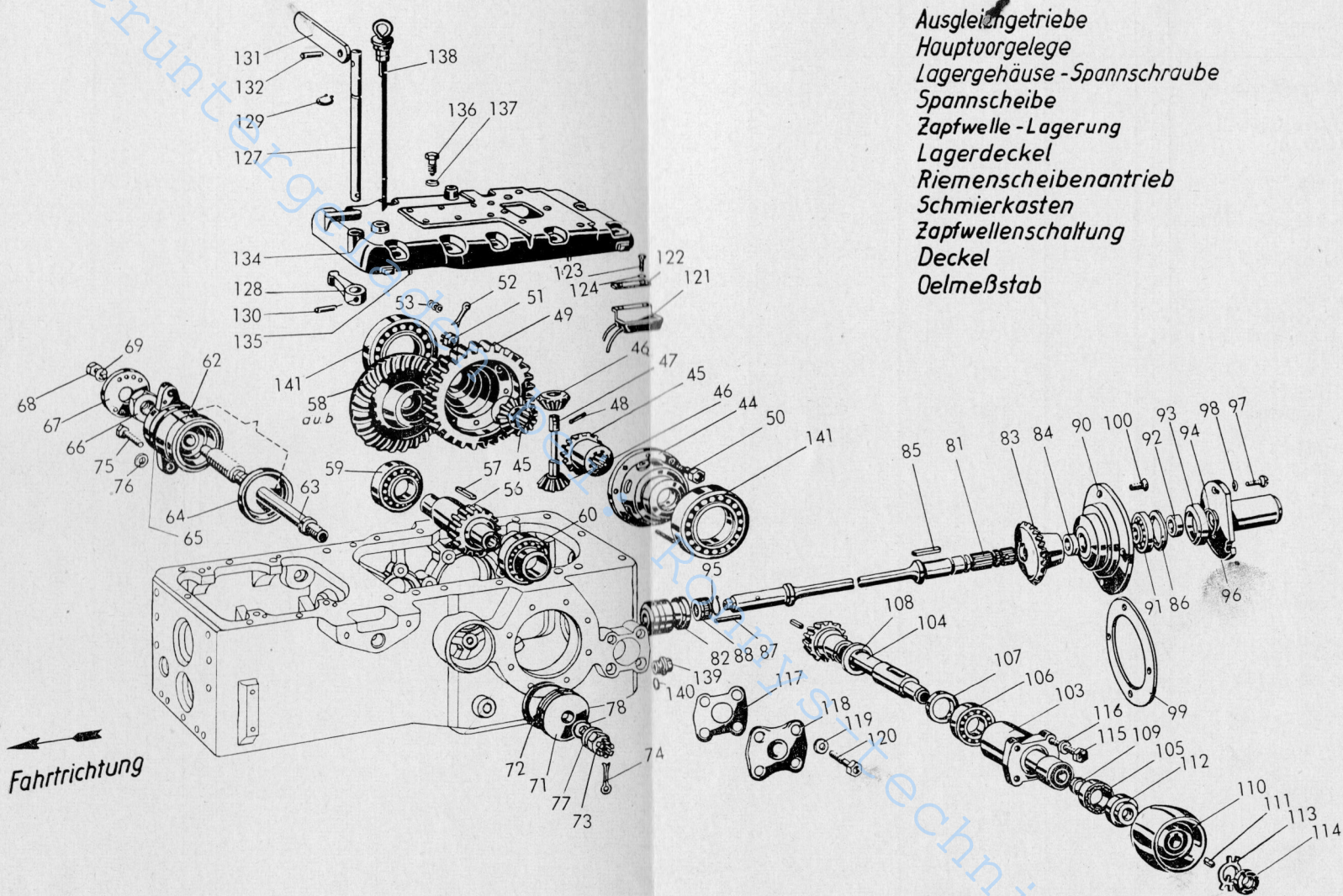

- Ausgleichgetriebe
- Hauptvorgelege
- Lagergehäuse - Spannschraube
- Spannscheibe
- Zapfwelle - Lagerung
- Lagerdeckel
- Riemenscheibenantrieb
- Schmierkasten
- Zapfwellenschaltung
- Deckel
- Ölmeßstab

Fahrtrichtung



Getriebe

Achstrichter, Hinterachsen, Achslager,
Bremshebel, Differentialschaltung,
Schaltgabel.

Bild- und Bestell-Nummer	Benennung	Anzahl	DIN	Teilnummer	Bemerkungen
(142)	Zus. Bau Achstrichter rechts	1		22 230 02 20	
(143)	Zus. Bau Achstrichter links	1		22 230 03 20	
144	Achstrichter rechts	1		22 231 01 02	
145	Achstrichter links	1		22 231 01 03	
146	Sechskantschraube M 14x45	16	931-8G		
147	Federring B 14	16	127		
(148)	Zus. Bau Hinterachse rechts vollst.	1		22 230 00 02	
(149)	Zus. Bau Hinterachse links vollst.	1		22 230 00 03	
(150)	Zus. Bau Hinterachse rechts	1		22 230 00 21	
(151)	Zus. Bau Hinterachse links	1		22 230 00 26	
152	Hinterachse rechts lang	1		22 235 00 15	
153	Hinterachse links kurz	1		22 235 00 16	
(154)	Zus. Bau Achslager (links u. rechts)	2		22 230 00 22	
155	Lagerdeckel	2		22 234 00 05	
156	Kugellager (Rillenlager) 6211	2	625		
157	Seegerring 100x3	2	472		
158	Simmerring 70x100x13	2	E 6503		
159	Seegerring a 55x3	2	471		
160	Schaltmuffe für Ausgleich-Sperre	1		22 232 00 25	
161	Schmiernippel H 1 A 8	2	71412		
162	Sechskantschraube M 12x50	16	931-8G		
163	Sechskantmutter M 12	16	934-5S		
164	Federring B 12	16	127		
165	Bremshebel rechts	1		22 241 00 30	
166	Bremshebel links	1		22 241 01 30	
167	Paßfeder 7x8x25	2		00 991 01 05	
168	Sechskantschraube M 10x40	2	931-8G		
169	Federring B 10	2	127		
170	Bremstrommel	2		22 241 00 01	
171	Sechskantschraube M 18x45	12	931-8G		
172	Federring C 18,5	12	Kr 4361		
(173)	Zus. Bau Differential-Schaltung	1		22 230 00 35	
(174)	Zus. Bau Schaltwelle	1		22 230 00 36	
175	Schaltwelle	1		22 232 00 22	
176	Verbindungsrohr	1		22 332 00 55	
177	Kerbstift 6 Ø x 32	1	1471		
(178)	Zus. Bau Schaltgabel	1		22 230 00 37	
179	Schaltgabel	1		22 232 00 56	
180	Schaltstein	2		22 232 00 30	
181	Splint 3 Ø x 20	2	94		
182	Schalthebel für Differential-Schaltg. (Absperrfeder) 3x25x210	1		22 232 00 43	
183	Spannstift 6 Ø x 25	1	1481		

Die in () gesetzten Bild-Nummern erscheinen nicht in der Abbildung. Bei Bestellung Motor-, Fahrgestell- und Getriebe-Nummer angeben

Bildseite innen



Getriebe

Handbremse, Handbremssegment,
Bremsgestänge, Servo-Bremse.

Bild- und Bestell-Nummer	Benennung	Anzahl	DIN	Teilnummer	Bemerkungen
(184)	Zus. Bau Handbremse vollst.	1		22 240 01 01	
(185)	Zus. Bau Handbremshebel	1		22 240 01 20	
186	Handbremshebel	1		22 243 01 30	
187	Druckstück	1		22 243 01 88	
188	Druckfeder	1		00 992 05 05	
189	Druckstangen	1		22 243 01 43	
190	Klinke	1		22 243 00 44	
191	Bolzen zur Klinke	1		22 243 00 94	
192	Sechskantmutter M 10	1	934		
193	Federring B 10	1	127		
194	Unterlagscheibe 6,4 Ø	1	125		
195	Splint 1,5x15	1	94		
196	Handbremswelle	1		22 243 00 20	
197	Kerbstift 8 Ø x 40	1	1471		
198	Rundschnurring 25x2,5	2		00 996 04 05	Gummi V5-1485
199	Kurzer Hebel	1		22 243 01 31	
200	Splint für Kurz- u. Lang-Hebel 3x40	2	94		
201	Kerbstift KS 1 8 Ø x 40	1	1471		
(202)	Zus. Bau Handbremssegment	1		22 240 00 21	
203	Handbremssegment	1		22 243 00 39	
204	Spannstift 10x20	1	1481		
205	Sechskantschraube M 10x25	2	931-8G		
206	Federring B 10	2	127		
207	Bremsgestänge 840 lang	2		25 241 00 48	
208	Kugelmutter	6		22 241 01 91	
209	Flache Sechskantmutter M 10	6	936-5S		
(210)	Bremse vollständig, links	1		240 00 30	BE 35 d 178 L
(211)	Bremse vollständig, rechts	1		240 00 31	BE 35 d 178 R
212	Bremsbacke kompl.				BG 156 d 117
213	Bremsbacke kompl.				BG 156 d 118
214	Bremsdeckplatte kompl. links				BG 159 c 173 L
215	Bremsdeckplatte kompl. rechts				BG 159 c 173 R
216	Bremswelle kompl. links				BG 161 e 188 L
217	Bremswelle kompl. rechts				BG 161 e 188 R
218	Bremsbelag				B 157 e 111
219	Bremsbelag				B 157 e 112
220	Nockenhebel links				B 160 d 136 L
221	Nockenhebel rechts				B 160 d 136 R
222	Dichtungsring				B 228 e 112
223	Druckstück kompl.				BG 229 e 139
224	Zugfeder				B 301 e 116
225	Zugfeder				B 301 e 117
226	Zugfeder				B 301 e 118
227	Blattfeder				B 304 e 107
228	Flanschlagler				B 501 e 102
229	Stift				B 728 e 109-4
230	Scheibe				B 729 e 177
231	Scheibe				B 129 e 109
232	Sicherungsring 26x1,2		471		
233	Zvlinderniete B4x10		74268 FI		

L-links = linke Fahrzeugseite
R-rechts = rechte Fahrzeugseite

Die in () gesetzten Bild-Nummern erscheinen nicht in der Abbildung. Bei Bestellung Motor-, Fahrgestell- und Getriebe-Nummer angeben

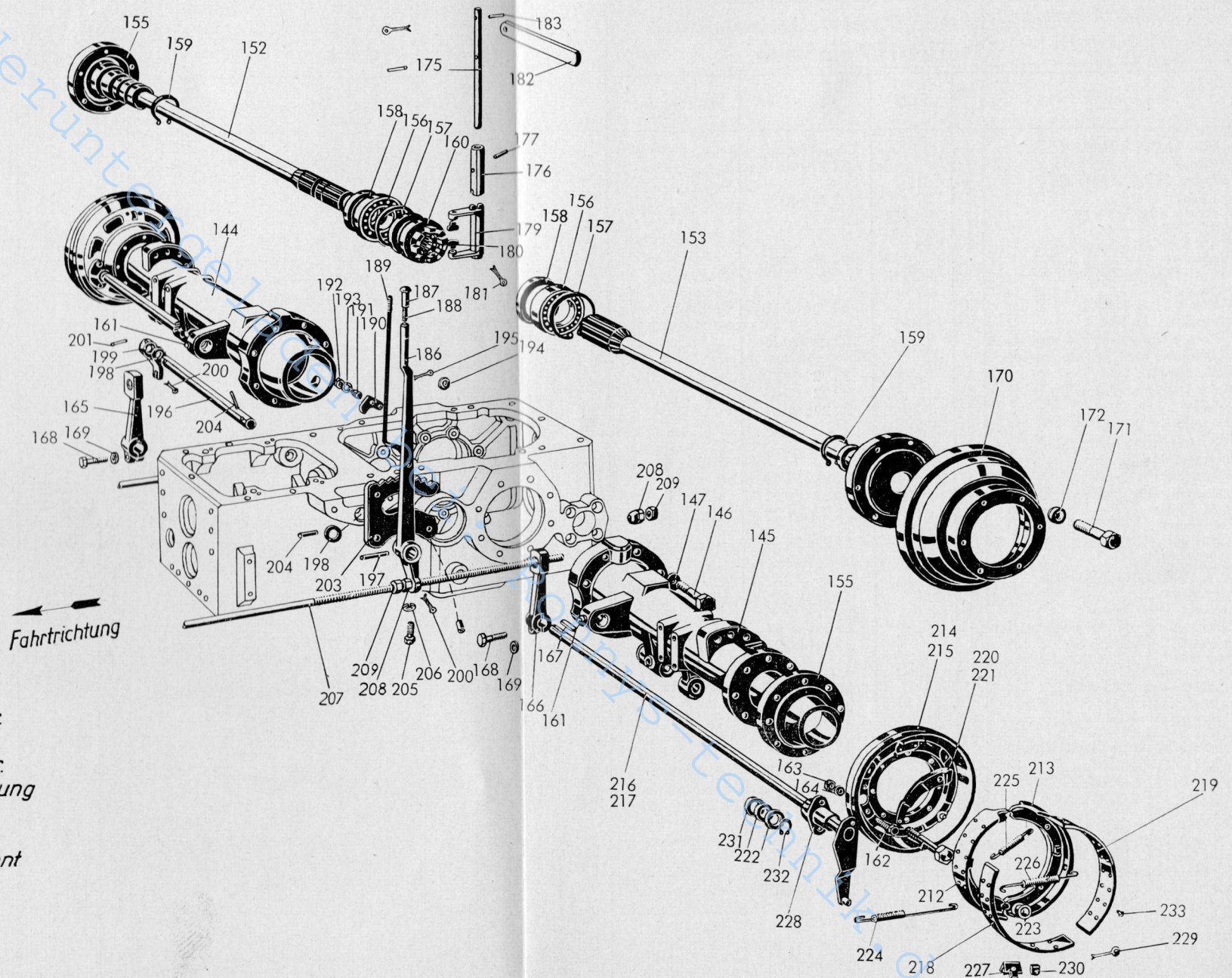

Achstrichter l.u.r.
 Hinterachsen l.u.r.
 Achslager l.u.r.
 Bremshebel l.u.r.
 Differentialschaltung
 Schaltgabel
 Handbremse
 Handbremssegment
 Bremsgestänge
 Servo-Bremse

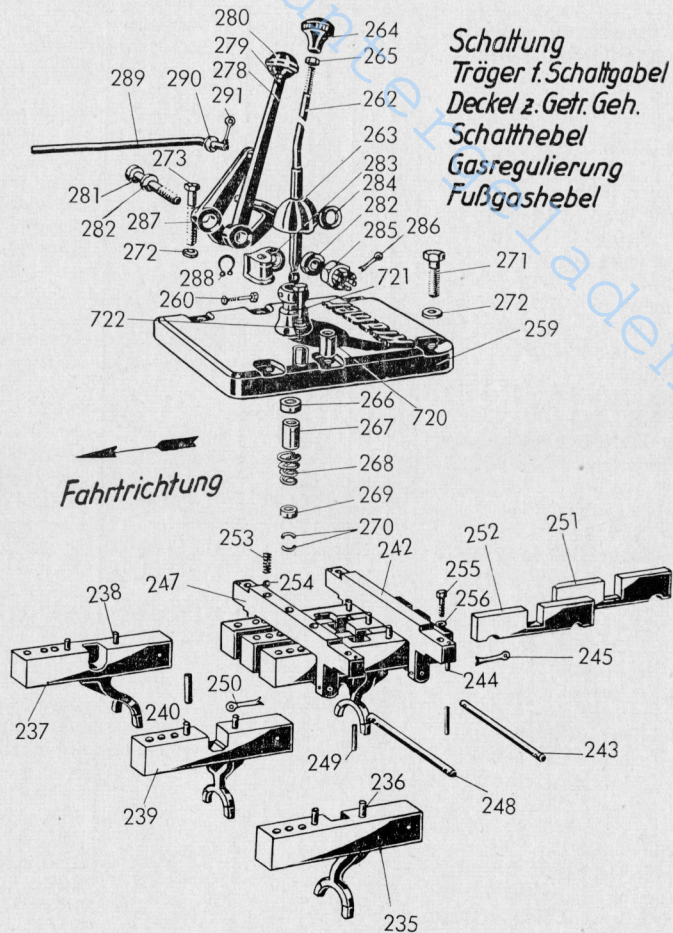

*Schaltung
Träger f. Schaltgabel
Deckel z. Getr. Geh.
Schalthebel
Gasregulierung
Fußgashebel*



Getriebe

Schaltung, Träger für Schaltgabeln, Deckel zum Getriebegehäuse, Schalthebel, Gasregulierung, Fußgashebel.

Bild und Bestell-Nummer	Benennung	Anzahl	Teilnummer DIN-Nr.	Bild- und Bestell-Nummer	Benennung	Anzahl	Teilnummer DIN-Nr.
(234)	Z. B. Schaltung (Gangschaltg.)	1	22 220 00 40	(261)	Zus. Bau Schalthebel	1	22 220 00 46
235	Zus. Bau 4. und 5. Gang	1	22 220 00 41	262	Schalthebel	1	22 224 01 30
236	Spannstift 8 ϕ x18	2	DIN 1481	263	Schalthebelkappe	1	22 224 00 31
237	Z. B. 1. u. Rückwärtsgang	1	22 220 00 42	264	Schalthebel-Knopf 36 ϕ , M10 Gew.	1	00 996 01 30
238	Spannstift 8 ϕ x18	2	DIN 1481	265	Sechskantmutter M 10	1	DIN 934-5S
239	Z. B. 2. und 3. Gang	1	22 220 00 43	266	Begrenzungs-scheibe 30x5	1	22 225 00 52
240	Spannstift 8 ϕ x18	2	DIN 1481	267	Abstandrohr	1	22 225 00 53
(241)	Z. B. Träger f. Schaltgabel (hint.)	1	22 220 00 44	268	Spiralfeder (konisch)	1	00 992 01 05
242	Träger für Schaltgabel	1	22 224 00 60	269	Haltering 25x5	1	22 225 00 56
243	Sicherungs-Bolzen für Schaltgabelführung	1	22 224 00 93	270	Sicherungsring 2-teilig	1	22 225 01 56
244	Zylinderstift 4 ϕ x16	2	DIN 94	271	Sechskantschraube M 10x40	4	DIN 931-8G
245	Splint 4 ϕ x30	1	DIN 7 m 6	272	Federring B 10	6	DIN 127
(246)	Z. B. Träger f. Schaltgabel (vorn)	1	22 220 00 45	273	Sechskantschraube M 10x85	2	DIN 931-8G
247	Träger für Schaltgabel	1	22 224 01 60	(274)	Z. B. Gasregulierung	1	25 170 02 01
248	Sicherungs-Bolzen für Schaltgabelführung	1	22 224 00 93	(275)	Z. B. Hand- u. Fußgashebel	1	22 170 00 02
249	Zylinderstift 4 ϕ x16	2	DIN 94	(276)	Z. B. Handgashebel vollst.	1	22 170 01 10
250	Splint 4 ϕ x30	1		(277)	Z. B. Handgashebel	1	22 170 02 10
251	Zwischenlage und Sperre für Schaltgabel Rg.-1. Gang	1	22 224 00 66	278	Handgashebel	1	22 171 01 35
252	Zwischenlage f. Schaltgabel- führung	1	22 224 01 66	279	Sechskantmutter M 8	1	DIN 934-5S
253	Schraubenfeder-Draht $\phi = 1,5$ 10 ϕ x20	3	00 992 00 05	280	Kugel 35 ϕ M 8	1	00 996 04 30
254	Kugel gehärtet, geschl. pol. 10 ϕ	3	00 994 00 80	281	Bolzen zur Fußgasregulierung	1	12 171 00 94
255	Sechskantschraube M 10x35	4	DIN 931-8G	282	Bremsscheibe	1	12 171 00 20
256	Federring B 10	4	DIN 127	283	Halter für Gasregulierung	1	25 171 01 40
(257)	Z. B. Deckel z. Getr.-Geh. kpl.	1	22 220 00 50	284	Tellerfeder 40x14,3x2	3	00 992 02 15
(258)	Z. B. Deckel z. Getriebegehäuse (Schaltgetriebe-Deckel)	1	22 220 00 51	285	Kronenmutter M 14	1	DIN 935-4D
259	Deckel für Schaltgetriebe	1	22 225 02 05	286	Splint 3x28	1	DIN 94
260	Kugelkopfstift	2	22 225 00 93	287	Zus. Bau Fußgashebel	1	22 170 01 05
				288	Seegerring 20x1,2	1	DIN 471
				289	Gasgestänge	1	25 171 03 45
				290	Unterlagscheibe 8,4	2	DIN 125
				291	Splint 2x20	2	DIN 94

Die in () gesetzten Bild-Nummern erscheinen nicht in der Abbildung. Bei Bestellung Motor-, Fahrgestell- und Getriebe-Nummer angeben



Kupplungsgehäuse

Kupplungsgehäuse, Kupplungspedal und Welle, Fußbremswelle, Lenkbremsteile.

Bild- und Bestell-Nummer	Benennung	Anzahl	DIN	Teilnummer	Bemerkungen
292	Kupplungsgehäuse	1		25 211 01 01	
293	Simmerring 30x62x12	1	6503		
294	Sechskantschraube M 14x175	3	931-8G		
295	Sechskantschraube M 14x40	2	931-8G		
296	Federring B 14	7	127		
297	Stiftschraube M 14x135	2	939-8G		
298	Zylinderstift 12 m 6x25	1	7		
299	Verschlußschraube M 35x1,5	3		00 990 00 10	
300	Dichtring B 36x41	3	7603		
301	Verschlußdeckel 20 Ø	3	443		
(302)	Z. B. Kupplungspedal m. Welle	1		25 210 00 06	
303	Kupplungswelle	1		25 212 01 20	
(304)	Zus. Bau Kupplungspedal	1		25 250 00 01	
305	Kupplungspedal	1		25 251 01 35	
306	Spannstift 8x50	2	1481		
307	Kupplungsgabel	1		25 212 00 10	
308	Kerbstift 8x40	2	1471		
309	Seegerring A 25x1,2	1	471		
310	Sechskantschraube M 10x40	2	933-8G		
311	Sechskantmutter M 10	2	934-5S		
312	Zugfeder f. Kupplungspedal	1		00 992 10 05	
313	Schmiernippel H3 A8	2	71412		
314	Schmiernippel H1 A8	3	71412		
(315)	Z. B. Fußbremswelle, Lenkbr. Teil	1		25 240 00 03	
(316)	Z. B. Fußbremswelle, Pedal	1		25 240 00 02	
317	Fußbremswelle	1		25 241 00 20	
318	Bremspedal	1		25 252 00 35	
319	Spannstift 8x50	2	1481		
320	Lenkbremshebel links	1		25 244 00 15	
321	Lenkbremshebel rechts	1		25 244 01 15	
322	Mitnehmerstück	1		12 242 00 10	
323	Kerbstift 8x40	2	1471		
324	Seegerring A 25x1,2	1	471		
325	Beilagscheibe 24x40 Ø x 0,3, 0,4, 0,5	3-4		00 993 04 40	
326	Spannhebel f. Fuß- u. Lenkbremse l.	1		12 252 00 05	
327	Spannhebel f. Fuß- u. Lenkbremse r.	1		12 252 01 05	

Die in () gesetzten Bild-Nummern erscheinen nicht in der Abbildung. Bei Bestellung Motor-, Fahrgestell- und Getriebe-Nummer angeben

Bildseite innen



Lenkung

Lenksegment, Lenkstock, Lenkrohr, Lenkwelle, Spannring.

Bild- und Bestell-Nummer	Benennung	Anzahl	DIN	Teilnummer	Bemerkungen
328	Paßfeder 6x10x40	2	6885		
329	Sechskantschraube M 10x40	2	933-8G		
330	Federring B 10	2	127		
331	Befestigungsplatte	1		12 354 00 03	
332	Anschlag für Fußbremspedal	1		25 252 00 40	
333	Sechskantschraube M 14x35	3	931-8G		
334	Sechsk.-Schr. M 12x25 (M 12x35 MW)	1	933-8G		
335	Sechskantschraube M 12x90	1	933-8G		
336	Sechskantmutter M 12	1	934-8G		
337	Federring B 14	3	127		
338	Feder für Bremspedal	1		00 992 10 05	
339	Lenksegment links	1		25 272 00 10	
340	Lenksegment rechts	1		25 272 01 10	
341	Gewindestift m. Kegelsatz M 10x40	2	551-5 S		
342	Sechskantmutter M 10	2	934-5 S		
343	Lager für Lenkung links	1		25 272 00 15	
344	Lager für Lenkung rechts	1		25 272 01 15	
345	Einstellscheibe für Lenkung	6-8		00 993 06 40	
346	Sechskantschraube M 10x35	3	931-8G		
347	Sechskantschraube M 10x90	1	931-8G		
348	Federring B 10	4	127		
349	Sechskantmutter M 10	1	934-5S		
350	Lenkstockhebel links	1		25 274 00 30	
351	Lenkstockhebel rechts	1		25 274 01 30	
352	Paßfeder 8x7x28	2		00 991 12 05	
353	Flache Kronenmutter M 24x1,5	2	937-4D		
354	Splint 5x45	2	94		
355	Beilagscheiben 32x50x0,3, 0,5, 1,0 st.	x		00 993 01 40	
(356)	Zus. Bau Lenkstock kompl.	1		25 270 00 01	
(357)	Zus. Bau Lenkrohr	1		25 270 00 04	
358	Lenkrohr	1		25 273 00 55	
359	Lagerbüchse für Lenkung	1		25 273 00 50	
(360)	Zus. Bau Lenkwelle	1		12 270 00 08	
361	Lenkwelle	1		12 273 00 20	
362	Lenkkegelrad	1		12 273 00 10	
363	Zylinderstift 6m 6x32	2	7		
364	Lenkstock	1		12 273 00 05	
365	Schmiernippel H3 A8	1	71412		
366	Seegerring a 22	1	471		
367	Scheibe 22x35x0,5	x		12 227 00 52	
(358)	Zus. Bau Spannring	1		25 270 00 22	
369	Spannring	1		25 273 00 23	
370	Seegerring i 40x1,75	1	472		

Die in () gesetzten Bild-Nummern erscheinen nicht in der Abbildung. Bei Bestellung Motor-, Fahrgestell- und Getriebe-Nummer angeben

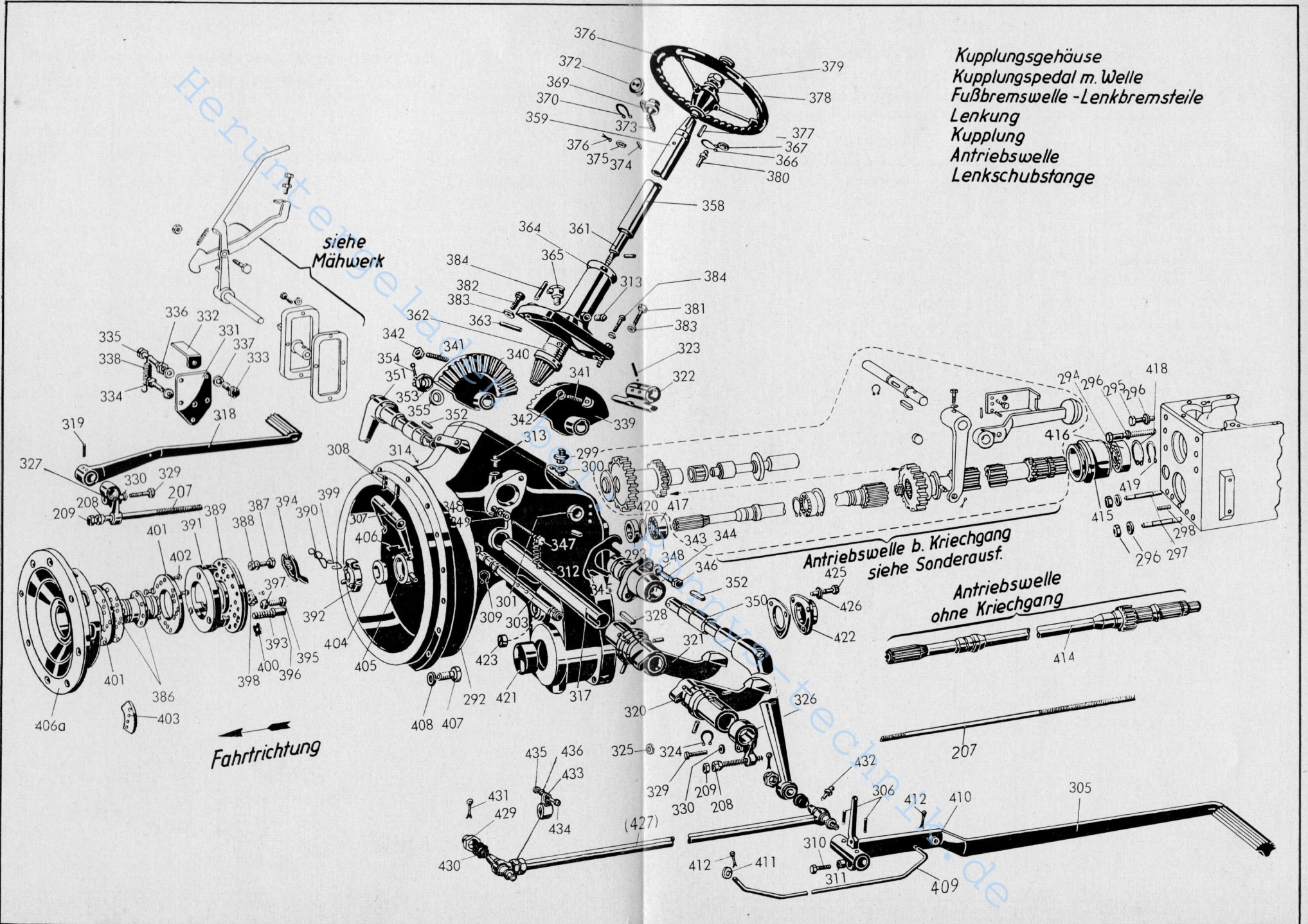

Kupplungsgehäuse
 Kupplungspedal m. Welle
 Fußbremswelle - Lenkbremsteile
 Lenkung
 Kupplung
 Antriebswelle
 Lenkschubstange

siehe
 Mähwerk

Antriebswelle b. Kriechgang
 siehe Sonderausf.

Antriebswelle
 ohne Kriechgang

Fahrtrichtung



Lenkung

Sterngriff, Kupplung.

Bild- und Bestell-Nummer	Benennung	Anzahl	DIN	Teilnummer	Bemerkungen
(371)	Zus. Bau Sterngriff	1		25 270 00 25	
372	Griffmutter	1		25 273 01 26	
373	Spannschraube M 10x70	1		25 273 00 90	
374	Spannstift 4x22	1	1481		
375	Unterlagscheibe 6,4 Ø	1	125		
376	Splint 1,5x15	1	94		
376	Handrad m. Abdeckplatte	1	74101	25 273 00 01	
377	Paßfeder f. Lenkwelle 5x5x22	1	6885		
378	Unterlagscheibe 21 Ø	1	125		
379	Flache Sechskantmutter M 20x1,5	1	936-4D		
480	Schmiernippel H1 A 8	2	71412		
381	Sechskantschraube M 12x45	2	931-8G		
382	Sechskantschraube M 12x35	2	931-8G		
383	Federring B 12	4	127		
384	Zylinderstift 10 m 6x20	2	7		
(385)	Kupplung kompl. K 16 Z	1		25 212 00 03	
386	Mitnehmerscheibe f. Kupplung	1		25 212 00 04	
387	Sechskantschraube M 8x20	12	933-8G		
388	Federring B 8	12	127		
Weitere Einzelteile zur Kupplung :					
389	Abschlußplatte	1		18 72 150	
390	Schenkelfeder	3		18 25 012	
391	Anpressplatte	1		18 02 281	
392	Ausrückring	1		18 03 270	
393	Hauptfeder	9		18 05 070	
394	Hebel	3		18 06 210	
395	Kugelbolzen	3		18 09 250	
396	Federtülle	9		18 14 060	
397	Kugelmutter	3		18 15 590	
398	Gelenkstück	3		18 20 150	
399	Bügel zur Schenkelfeder	3		18 20 160	
400	Federhaltstück	9		18 14 151	
401	Belag	2		18 41 390	
402	Niete für Belag	24		18 17 153	
403	Blattfedern	6		18 25 182	
404	Grafitring	1		18 44 020	
405	Fassung	1		18 44 121	
406	Formfeder	2		18 05 420	
406a	Anschlußfl. f. Kupplg. F&S, K 16 Z	1			Lieferumfang Motor

Die in () gesetzten Bild-Nummern erscheinen nicht in der Abbildung. Bei Bestellung Motor-, Fahrgestell- und Getriebe-Nummer angeben



Kupplung

Antriebswelle, Lenkschubstange.

Bild- und Bestell-Nummer	Benennung	Anzahl	DIN	Teilnummer	Bemerkungen
407	Sechskantschraube M 10x35	14	931-8G		
408	Federring B 10	14	127		
409	Spaltfiltergestänge	1		25 252 00 45	
410	Unterlagscheibe 8,4 Ø	1	125		
411	Unterlagscheibe 5,3 Ø	1	125		
412	Splint 2x12	2	94		
(413)	Zus. Bau Antriebswelle	1		25 220 01 05	
414	Antriebswelle	1		25 222 04 20	
415	Zentrierbüchse f. Antriebswelle	1		25 222 00 50	
416	Ringgrillenlager 6209	1	625		
417	Ringgrillenlager 6206	1	625		
418	Seegerring 85x3	1	472		
419	Seegerring 45x1,75	1	471		
420	Seegerring 30x1,5	1	471		
421	Verschlußdeckel, 72 Ø	1	443		
422	Blindflansch	1		25 211 00 95	
423	Verschlußdeckel, 30 Ø	2	443		
(424)	Verschlußdeckel, 20 Ø	1	443		
425	Sechskantschraube M 14x35	3	931-8G		
426	Federring B 14	3	127		
(427)	Zus. Bau Lenkschubstange 1010 lg.	2		25 270 05 10	
(428)	Kugelkopf komplett	2			
429	Kronenmutter M 14x1	4			
430	Staubkappe (Gummi)	4			
431	Splint	4			
432	Schmiernippel M 10x1	4			
433	Spannring	1			
434	Sechskantschraube M 8x30	1			
435	Sechskantmutter M 8	1			
436	Federring B 8	1			

Die in () gesetzten Bild-Nummern erscheinen nicht in der Abbildung. Bei Bestellung Motor-, Fahrgestell- und Getriebe-Nummer angeben



Vorderachskonsole, Kühler, Motorhaube.

Bild- und Bestell-Nummer	Benennung	Anzahl	DIN	Teilnummer	Bemerkungen
437	Vorderachskonsole	1		25 264 03 01	
438	Sechskantschraube M 14x130	2	931-8G		
439	Sechskantschraube M 14x60	6	931-8G		
440	Federring B 14	8	127		
(441)	Zus. Bau Kühler	1		25 150 00 01	
442	Kühler	1		25 151 00 04	
443	Kühlerverschluß (Deckel)	1		22 151 00 05	
444	Wasserablaßhahn	1		22 151 00 06	
445	Dichtring A 14x20 Alu	1	7603		
446	Einfäßscheibe	2		00 993 00 70	
447	Kühlerunterlage	2		00 993 02 80	
448	Kronenmutter M 12	2	935-5S		
449	Splint 3x25	2	94		
450	Kühlerstütze	1		25 151 00 08	
451	Sechskantschraube M 8x25	1	931-8G		
452	Sechskantmutter M 8	1	934-5S		
453	Federring B 8	1	127		
454	Sechskantschraube M 8x20	1	933-8G		
455	Federring B 8	1	127		
456	Kühlwasserrohr oben 32 Øx270	1		25 151 00 11	
(457)	Flansch = Lieferumfang Motor mit Dichtung, Schrauben, Federringen	1		25 151 00 95	
458	Schlauchstück 32 Øx80	4		22 151 01 19	
459	Schlauchband	8		00 993 00 15	
460	Kühlwasserrohr unten 32 Øx250	1		25 151 01 11	
(461)	Zus. Bau Motorhaube	1		25 300 00 30	
462	Motorhaube	1		25 305 00 03	
463	Stützstange	1		12 305 00 09	
464	Bougierrohr	1		00 305 00 10	
465	Filzstreifen 5x20x105	1		00 993 05 90	
466	Sechskantschraube M 6x20	1	933-8G		
467	Sechskantmutter M 6	2	934-5S		
468	Ring	1		00 993 00 82	
469	Stützstangenhalter	1			
469a	Stützstangenklemme	1			
470	Sechskantmutter M 10x40	2	933-8G		
471	Sechskantmutter M 10	2	934-5S		
472	Federring B 10	2	127		
473	Anhängeöse f. Haubenhalter	1		12 305 00 57	
474	Rundkopfschraube M 4x12	2	86-5S		
475	Sechskantmutter M 4	2	934-5S		
476	Federring B 4	2	127		
477	Firmenschild „Kramer“	1		00 435 00 10	
478	Halbrundschrabe M 4x10	4	86-MS		
479	Sechskantmutter M 4	4	934-5S		
480	Federring B 4	4	127		

Die in () gesetzten Bild-Nummern erscheinen nicht in der Abbildung. Bei Bestellung Motor-, Fahrgestell- und Getriebe-Nummer angeben

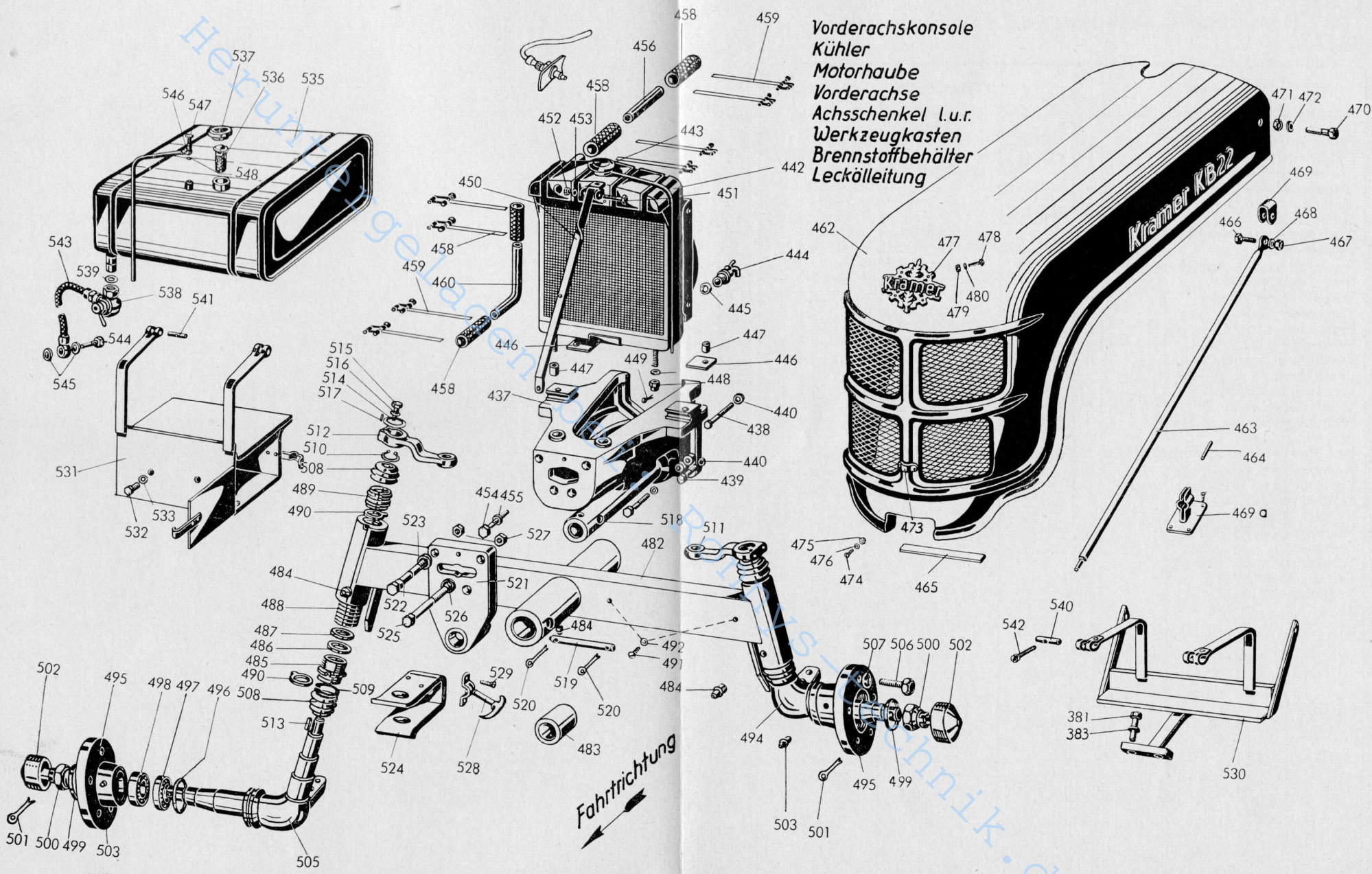



Vorderachse, Vorderachsträger, Radnabe, Achsschenkel.

Bild- und Bestell-Nummer	Benennung	Anzahl	DIN	Teilnummer	Bemerkungen
(481)	Zus. Bau Vorderachse kpl.	1		25 260 01 01	
482	Zus. Bau Vorderachsträger	1		25 260 01 02	
483	Büchse für Spindelrohr	2		22 261 00 50	
484	Schmiernippel H1 A 8	3	71412		
485	Untere Laufbüchse	2		17 261 01 50	
486	Scheibenrillenlager 51 108	2	711		
487	Zwischenring	2		22 261 00 51	
488	Spiralfeder 40 i Ø x123 lang x 13 Ø	2		00 992 07 05	
489	Obere Laufbüchse	2		17 261 00 50	
490	Sicherungsblech 7,2 Ø x83 Ø x1	4		00 992 01 30	
491	Halbrundschraube M 8x12	2	86-5S		
492	Federring B 8	2	127		
(493)	Z. B. Achsschenkel l. m. Radnabe	1		25 260 00 05	
494	Achsschenkel links	1		25 262 02 01	
495	Radnabe	2		22 263 01 01	
496	Filzring 63,5x72x4	2		22 263 00 92	
497	Ringkegellager 30207	2	720		
498	Ringkegellager 30206	2	720		
499	Unterlagscheibe 26,5 Ø x52 Ø x5	2		22 263 00 52	
500	Kronenmutter M 26x1,5	2	937-4D		
501	Splint 5x50	2	94		
502	Schutzkappe	2		22 263 00 95	
503	Schmiernippel H1 M 10x1	2	71412		
(504)	Zus. Bau Achsschenkel, rechts	1		25 260 01 05	
505	Achsschenkel rechts	1		25 262 03 01	
506	Sechskantschraube M 18x35	10	931-8G		
507	Federring C 18,5	10	Kr. 4361		
508	Faltenbalg	4		00 996 00 50	
509	Federbügel	4		00 992 00 25	
510	Seegerring a 35x2,5	2	471		
511	Lenkschenkel links	1		25 274 00 32	
512	Lenkschenkel rechts	1		25 274 01 32	
513	Paßfeder 8x12x30	2		00 991 10 05	
514	Unterlagscheibe 15 Ø x55x5	2		00 993 00 40	
515	Sechskantschraube M 14x30	2	931-8G		
516	Federring B 14	2	127		
517	Zylinderstift 4 m 6x16	2	7		
518	Spindel	1		25 264 00 20	
519	Sichergs.-Bolzen f. Vorderachsspind.	1		25 264 00 93	
520	Splint 4x25	2	94		

Die in () gesetzten Bild-Nummern erscheinen nicht in der Abbildung. Bei Bestellung Motor-, Fahrgestell- und Getriebe-Nummer angeben



Spindellager, Tankträger, Brennstoff- behälter, Leckölleitung.

Bild- und Bestell-Nummer	Benennung	Anzahl	DIN	Teilnummer	Bemerkungen
521	Z. B. Schild mit Spindellager	1		25 200 02 01	
522	Sechskantschraube M 14x40	2	931-8G		
523	Federring B 14	2	127		
524	Anhängeöse	1		25 202 01 06	
525	Paßschraube M 16x70	2	609-8G		
526	Federring B 16	2	127		
527	Sechskantmutter M 16	2	934-5S		
528	Haubenhalter (auf Öse befestigt)	1		22 305 00 40	
529	Senkschraube M 6x12	2	87-5S		
530	Z. B. Hint. Tankträger m. Drehrarm	1		25 160 01 12	
531	Z. B. Werkzeug. u. Tankträger	1		25 160 00 05	
532	Sechskantschraube M 10x15	2	933-8G		
533	Federring B 10	2	127		
(534)	Zus. Bau Brennstoffbehälter	1		25 160 00 01	
535	Kraftstoffbehälter 36 Liter	1		25 161 01 01	
536	Sieb	1		22 161 00 02	
537	Deckel	1		22 161 00 03	
538	Winkelbrennstoffhahn M 16x1,5	1		22 161 00 05	
539	Dichtring A 16x24	1	7603		
540	Bolzen mit Gewinde	2		00 990 00 15	
541	Bolzen ohne Gewinde	2		00 990 01 15	
542	Zylinderschraube AM 6x50	2	84-5S		
543	Kraftstofflg. 200 Ig. (M 16x1,5)	1		22 083 00 08	
544	Hohlschraube A 8 (M 14x1,5)	1	7623		
545	Dichtring C14x20	2	7603-AL		
546	Zus. Bau Leckölleitung 455 Ig.	1		25 110 00 07	
547	Durchflußschraube M 8x1x16	1	7623		
548	Dichtring Cu 8x12	2	7603		

Die in () gesetzten Bild-Nummern erscheinen nicht in der Abbildung. Bei Bestellung Motor-, Fahrgestell- und Getriebe-Nummer angeben



Sitz, Hinterradkotflügel, Fußblech, Vorderradkotflügel.

Bild- und Bestell-Nummer	Benennung	Anzahl	DIN	Teilnummer	Bemerkung
(549)	Zus. Bau Sitz	1		22 290 03 01	
550	Sitzfederblatt	1		22 292 03 01	
551	Kübelsitz	1		22 291 00 01	
552	Flachrundschr. M 12x40 Mu	2	603-4D		
553	Federring B 12	2	127		
554	Lasche für Sitzfeder	1		10 292 01 05	
555	Sechskantschraube M 10x45	4	931-8G		
556	Federring B 10	4	127		
557	Z. B. Hinterradkotflügel links f. Reifen 10-28, 8-32, 9-24, 9.00-24	1		22 300 12 02	
557a	Z. B. Hinterradkotflügel links f. Reifen 8-36, 9-36, 11-28	1		22 302 05 05	
558	Zus. Bau Rückenlehne links	1		22 300 04 14	
559	Sechskantschraube M 8x20	6	933-8G		} Schrauben für beide Seiten
560	Sechskantmutter M 8	6	934-5S		
561	Federring B 8	6	127		
562	Halter für Andrehkurbel	2		22 302 00 41	
563	Sechskantschraube M 8x20	4	933-8G		} Schrauben für beide Seiten
564	Sechskantmutter M 8	4	934-5S		
565	Federring B 8	4	127		
566	Sechskantschraube M 16x60	6	931-8G		
567	Sechskantmutter M 16	6	934-5S		
568	Federring B 16	6	127		
569	Z. B. Hinterradkotflügel rechts f. Reifen 10-28, 8-32, 9-24, 9.00-24	1		22 300 13 02	
569a	Z. B. Hinterradkotflügel rechts f. Reifen 8-36, 9-36, 11-28	1		22 302 06 05	
570	Zus. Bau Rückenlehne rechts	1		22 300 05 14	
571	Zus. Bau Fußblech links	1		22 300 00 45	
572	Zus. Bau Fußblech rechts	1		22 300 01 45	
573	Sechskantschraube M 10x20	4	933-8G		
574	Federring B 10	4	127		
575	Zus. Bau Vorderradkotflügel l.	1		10 300 02 10	
576	Zus. Bau Vorderradkotflügel r.	1		10 300 03 10	
577	Verstellschiene links	1		10 301 00 32	
578	Verstellschiene rechts	1		10 301 01 32	
579	Sechskantschraube M 8x25	4	931-8G		
580	Sechskantmutter M 8	4	934-5S		
581	Federring B 8	4	127		
582	Spritzgummi	2		22 261 00 97	
583	Halteblech	2		22 301 00 35	
584	Halbrundschrabe M 4x15	6	86-5S		
585	Sechskantmutter M 4	6	934-5S		
586	Federring B 4	6	127		
587	Sechskantschraube M 8x20	4	933-8G		
588	Federring B 8	4	127		

Die in () gesetzten Bild-Nummern erscheinen nicht in der Abbildung. Bei Bestellung Motor-, Fahrgestell- und Getriebe-Nummer angeben

Bildseite innen



Anhängekupplung, Ackeranhängeschiene, Andrehkurbel, Rückstrahler.

Bild- und Bestell-Nummer	Benennung	Anzahl	DIN	Teilnummer	Bemerkung
(589)	Zus. Bau Anhängerkupplung	1		22 200 01 05	
590	Zus. Bau Anhängergehäuse (verschw.)	1		22 200 01 06	
591	Anhängemaul	1		22 202 01 07	
592	Gummipuffer zyl. Pos. 2	4		22 202 00 97	
593	Zwischenscheibe	3		22 202 00 51	
594	Führungsring	1		22 202 00 58	
595	Kronenmutter M 24	1	935-4D		
596	Splint 5 Øx45	1	94		
597	Gummipuffer konisch Pos. 1	1		22 202 01 07	
598	Sechskantschraube M 14x35	4	931-8G		
599	Federring B 14	4	127		
600	Anhängezapfen	1		22 202 01 35	
601	Sicherungsfeder	1		22 202 01 08	
602	Sicherungskette 350 lang	1		22 202 00 36	
603	Z. B. Ackeranhängeschiene für Reifen 8-32, 10-28, 11-28, 8-36	1		22 200 03 10	
603a	Z. B. Ackeranhängeschiene für Reifen 9.00-24	1		22 200 04 10	
604	Sechskantschraube M 16x70	4	931-8G		
605	Sechskantmutter M 16	4	934-5S		
606	Federring B 16	4	127		
607	Strebe	2		22 203 00 22	
608	Sechskantschraube M 14x45	2	931-8G		
609	Sechskantmutter M 14	2	934-5S		
610	Federring B 14	2	127		
611	Sechskantschraube M 14x50	2	931-8G		
612	Sechskantmutter M 14	2	934-5S		
613	Federring B 14	2	127		
614	Zus. Bau Andrehkurbel	1		25 430 00 01	
(615)	Zus. Bau Rückstrahler links	1		22 330 02 06	
616	Halter Oberteil	1		22 332 02 40	
617	Halter Unterteil	1		22 332 03 40	
618	Halbrundniet 6x10	1	660		
619	Rückstrahler R 5	1		00 332 00 07	
(620)	Zus. Bau Rückstrahler rechts	1		22 330 00 06	
621	Halter für Rückstrahler	1		22 332 00 40	
619	Rückstrahler R 5	1		00 332 00 07	
622	Sechskantschraube M 8x20	2	933-8G		
623	Sechskantmutter M 8	2	934-5S		
624	Federring B 8	2	127		

Die in () gesetzten Bild-Nummern erscheinen nicht in der Abbildung. Bei Bestellung Motor-, Fahrgestell- und Getriebe-Nummer angeben

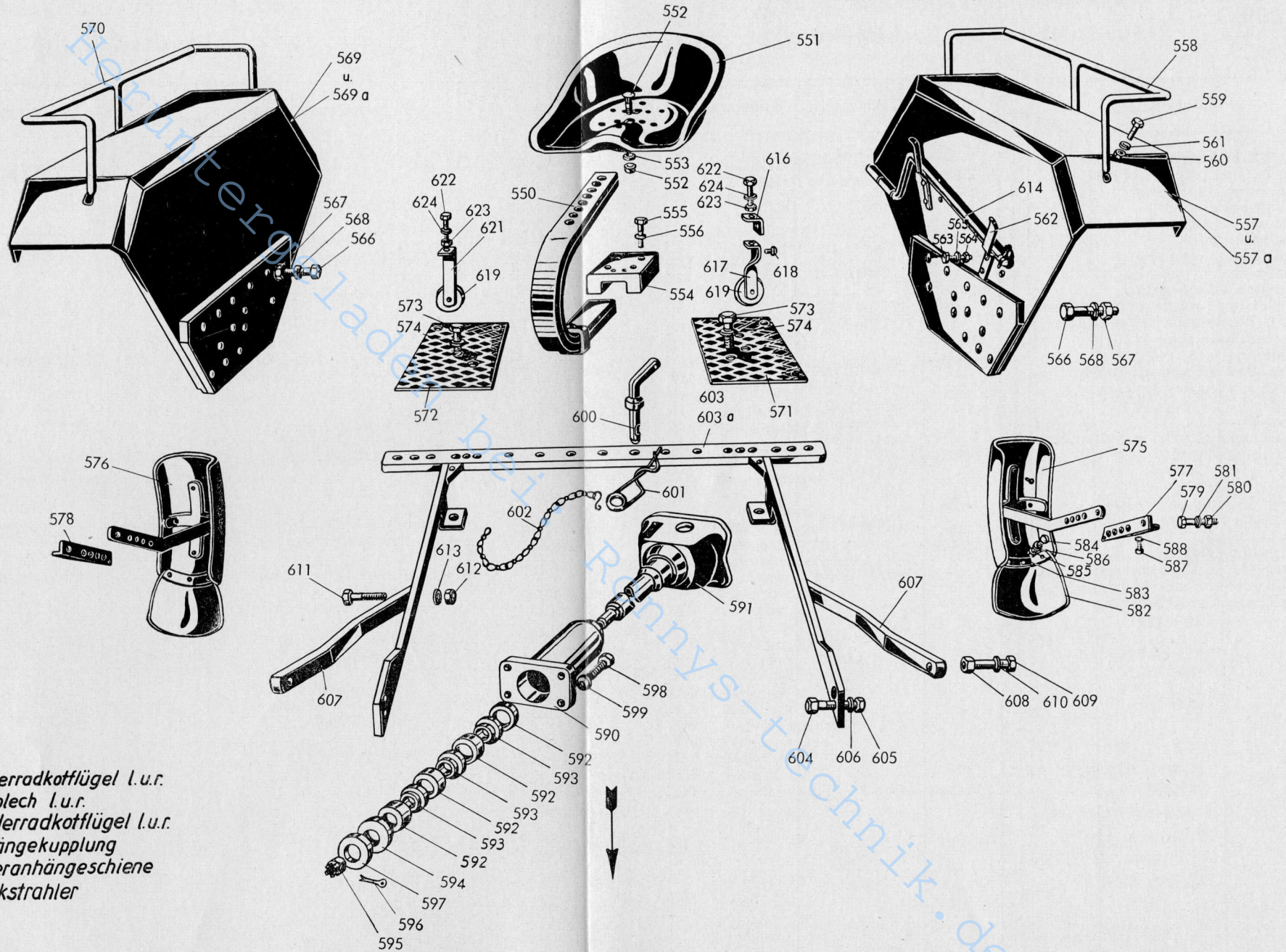

Sitz
 Hinterradkotflügel l.u.r.
 Fußblech l.u.r.
 Vorderradkotflügel l.u.r.
 Anhängerkupplung
 Ackeranhängeschiene
 Rückstrahler

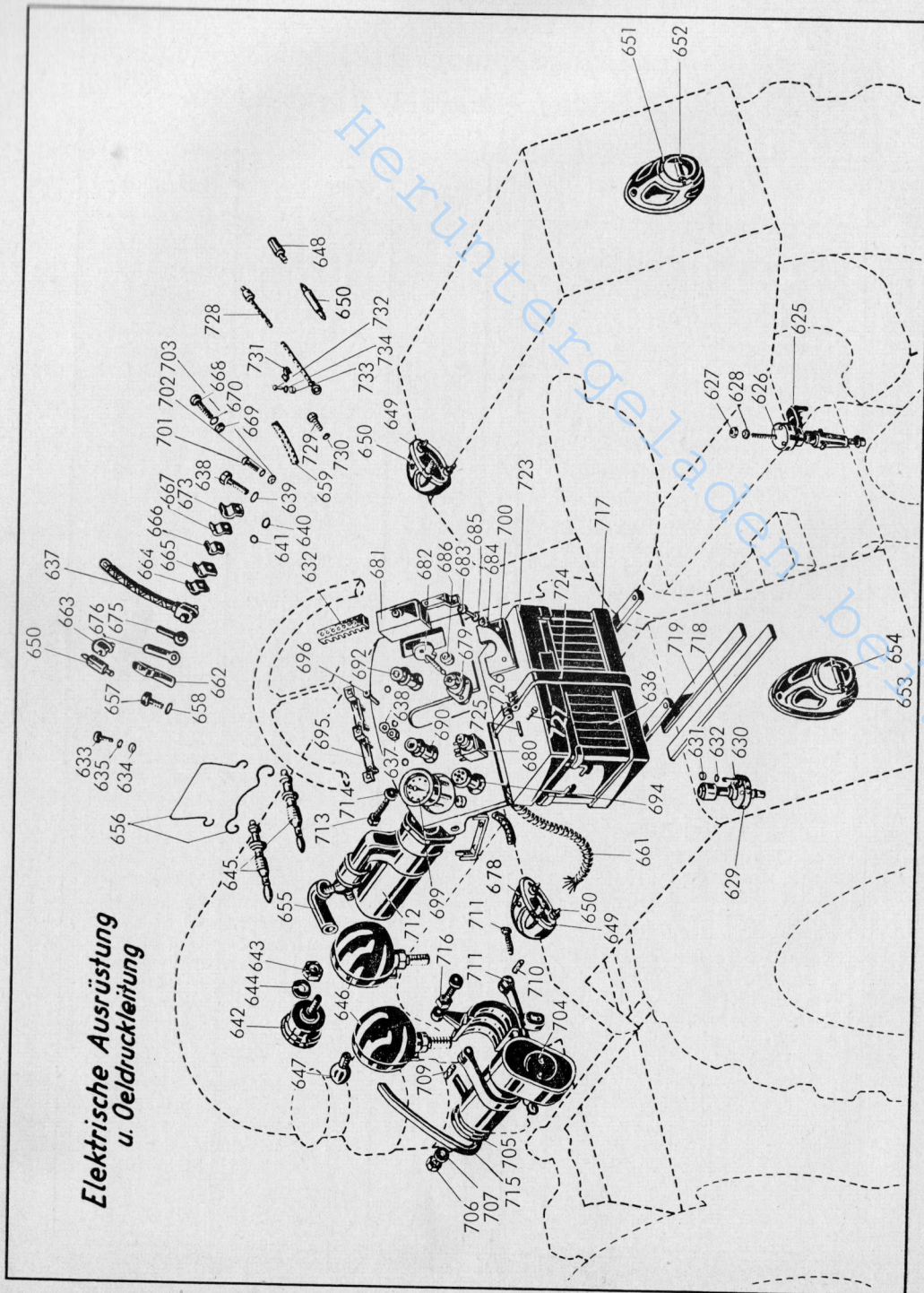

Elektrische Ausrüstung. Steckdose, Batterie, Signalhorn, Scheinwerfer, Lampen.

Bild- und Bestell-Nummer	Benennung	Anzahl	DIN	Teilnummer	Bemerkungen
625	Steckdose	1	72576		
626	Senkschraube M 5x30	3	63-5S		
627	Sechskantmutter M 5	3	934-5S		
628	Federring B 5	3	127		
629	Fußabblendschalter kpl. SSH49/3Z	1		00 333 00 05	
630	Senkschraube M 5x30	2	63-5S		
631	Sechskantmutter M 5	2	934-5S		
631 ^a	Federring B 5	2	127		
632	Reihenklemme	2		00 333 01 60	
633	Halbrundschrabe M 5x20	2	86-5S		
634	Sechskantmutter M 5	2	934-5S		
635	Federring B 5	2	127		
636	Batterie 12V—62,5 A/H	1		00 335 00 12	
637	Masseband 265 lg.	1		22 335 00 20	
638	Sechskantschraube M 8x15	1	933-8G		
639	Unterlagscheibe 8,4 Ø	1	125		
640	Sechskantmutter M 8	1	934-5S		
641	Federring B 8	1	127		
642	Signalhorn (o. Schwingfd.) BIII 12 V	1		00 332 00 05	
643	Sechskantmutter M 8	1	934-5S		
644	Federring B 8	1	127		
645	Glühkerze 318 Ge	1	75520		
646	Scheinwerfer	2	130/95K	00 332 00 01	
647	Glühbirne Bilux 12 V 25 W Osr. 7326	2		00 332 00 10	
648	Glühbirne 12 V 1,5 W Osr. 3796	2		00 332 02 10	
649	Begrenzungs Lampe kpl. m. Schraube Hel. 10/52	2		00 332 00 02	
650	Glühbir. 12 V-3 W (Soffitte) Osr. 6428	2		00 332 04 10	
651	Rücklicht o. Nummernbelchtg. S 52	1		00 332 00 03	
652	Glühbirne 12 V—5 W (Soffitte) Osr. 6418	1		00 332 01 10	
653	Rücklicht mit Nummernbeleuchtg. SK 52	1		00 332 01 03	
654	Glühbirne 12 V—5 W (Soffitte) Osr. 6418	1		00 332 01 10	
655	Gummikappe für Anl. WNK 500/1x	1		22 335 00 97	
656	Überbrückungsdrähte zus. 500 lg. MS	2		22 334 01 15	
657	Sechskantschraube M 10x15	1	933-8G		
658	Federring B 10	1	127		
659	Schlauchband (Kabelbefestigung)	1		00 993 00 15	

Die in () gesetzten Bild-Nummern erscheinen nicht in der Abbildung. Bei Bestellung Motor-, Fahrgestell- und Getriebe-Nummer angeben



Elektrische Ausrüstung

Anlasserkabel, Armaturenbrett, Armaturenblech.

Bild- und Bestell-Nummer	Benennung	Anzahl	DIN	Teilnummer	Bemerkungen
(660)	Zusammenbau Anlasserkabel	1		25 330 00 12	
661	Anlasserkabel 1500lg. AAL	1		25 334 00 30	
662	Kabelschuh (Anlasserst.) NKS 111/1	1		00 993 00 20	
663	Kabelschuh (Batterieseite)	1		00 993 08 20	
664	Kabelschelle 2x10x20x10,5 ∅	10		00 993 03 30	
665	Kabelschelle 2x15x20x10,5 ∅	1		00 993 05 30	aufbohren auf 12,5 ∅ alter Bestand
666	Kabelschelle 2x5x20x10,5 ∅	1		00 993 09 30	
667	Kabelschelle 2x12x15x15 ∅	2		00 993 11 30	
668	Sechskantschraube M 8x20	5	933-8G		
669	Sechskantmutter M 8	5	934-5S		
670	Federring B 8	5	127		
(671)	Zusammenbau Kabelsatz A	1		25 330 03 10	
(672)	Zusammenbau Kabelsatz B	1		25 330 04 10	
673	Kabelschuh f. Fernlicht 1,5 mm ² x6,5 ∅	1		00 993 07 20	
(674)	Zus.-Bau Kabel, Lichtmaschine - Anlasser	1		22 330 00 15	
675	Gummikabel 6 mm ² 0,315 m	1		22 334 05 20	
676	Kabelschelle 6 mm ² 10,5 ∅	1		00 993 03 20	
(677)	Zus.-Bau Armaturenbrett vollst.	1		25 330 00 05	
678	Zus.-Bau Armaturenblech	1		25 330 01 08	
679	Schaltkasten Hela 31/25	1		00 333 00 06	
680	Vorglühschalter SH/GAZ 1/1	1		00 333 01 07	
681	Sicherungskasten 7780	1		00 333 01 29	
682	Bügel für Sicherungskasten	1		22 333 01 21	
683	Halbrundschrabe M 4x12	2	86-5S		
684	Sechskantmutter M 4	2	934-5S		
685	Federring B 4	2	127		
686	Signalknopf AK 102	1		00 332 00 20	
(687)	Halbrundschrabe M 3x8	2	86-5S'		
(688)	Sechskantmutter M 3	2	939-5S		
(689)	Federring B 3	2	127		
690	Kontrollampe rot 50-12 Hell.	1		00 332 00 12	
(691)	Glühbirne 12 V/1,5 W Osr. 3796	1		00 332 02 10	
692	Kontrollampe blau (Fernl.) 50-10 Hel.	1		00 332 01 12	
(693)	Glühbirne 12 V/1,5 W Osr. 3796	1		00 332 02 10	
694	Glühmelder SWJ27/25	1		00 331 00 12	
695	Glühkerzenwiderstand SWJ10/4	2		22 331 01 15	
696	Halbrundschrabe M 6x15	3	86-5S		
697	Sechskantmutter M 6	2	934-5S		
698	Federring B 6	1	127		
699	Oldruckmesser	1		00 113 00 01	
700	Halter für Armaturenblech	1		25 331 00 40	
701	Halbrundschrabe M 6x10	2	86-5S		
702	Sechskantmutter M 6	2	934-5S		
703	Federring B 6	2	127		

Die in () gesetzten Bild-Nummern erscheinen nicht in der Abbildung. Bei Bestellung Motor-, Fahrgestell- und Getriebe-Nummer angeben



Elektrische Ausrüstung

Lichtmaschine - Anlasser - Batterierahmen, Batteriedeckel - Oldruckleitung.

Bild- und Bestell-Nummer	Benennung	Anzahl	DIN	Teilnummer	Bemerkungen
704	Lichtmasch. REE 75/12 - 1800 BR 7	1		22 335 01 14	
705	Riemenscheibe für Lichtmaschine	1		12 335 00 70	
706	Sechskantmutter M 12x1,5	1			
707	Federring	1			
708	Spannband für Lichtmaschine	1		00 993 00 10	
709	Bolzen mit Gewinde	1		00 990 00 15	
710	Bolzen ohne Gewinde	1		00 990 01 15	
711	Zylinderschraube AM 6x50	1	84-5S		
712	Anlasser (Flanschlager links)	1		17 335 00 10	EJD 1.8-12 R 66
713	Sechskantschraube M 12x30	2	931-8G		
714	Federring B 12	2	127		
715	Keilriemen 17x1180	1	2215		
716	Konsole für 75 Watt Lichtmaschine	1		DN 407	Lieferumf. Mot.
717	Zus.-Bau Batterierahmen	1		25 300 00 40	
718	Filzstreifen 5x20x360	2		00 993 06 90	
719	Filzstreifen 5x20x130	2		00 993 11 90	
720	Distanzbüchse links (lang)	1		25 304 00 51	= gez. bei Deckel zum Getr. Gehäuse
721	Sechskantschraube M 10x20	2	933-8G		
722	Federring B 10	2	127		
723	Zus.-Bau Batteriedeckel	1		25 300 00 36	
724	Spannband 295 lang	2		00 993 02 10	
725	Bolzen mit Gewinde	1		00 990 00 15	
726	Bolzen ohne Gewinde	1		00 990 01 15	
727	Zylinderschraube AM 6x50	1	84-5S		
728	Zus. Bau Oldruckleitung	1		25 110 00 11	
729	Durchflußschraube M 10x1x16	1	7623		
730	Dichtring Cu 10x14	2	7603		
731	Kabelschelle 2x7x20x10,5	1		00 993 04 30	
732	Sechskantschraube M 8x15	1	933-8G		
733	Sechskantmutter M 8	1	934-5S		
734	Federring B 8	1	127		

Die in () gesetzten Bild-Nummern erscheinen nicht in der Abbildung. Bei Bestellung Motor-, Fahrgestell- und Getriebe-Nummer angeben

Auspuff, Ölbadluftfilter Felgen.

(Siehe auch Sonderausf. Verstellb. Felgen)

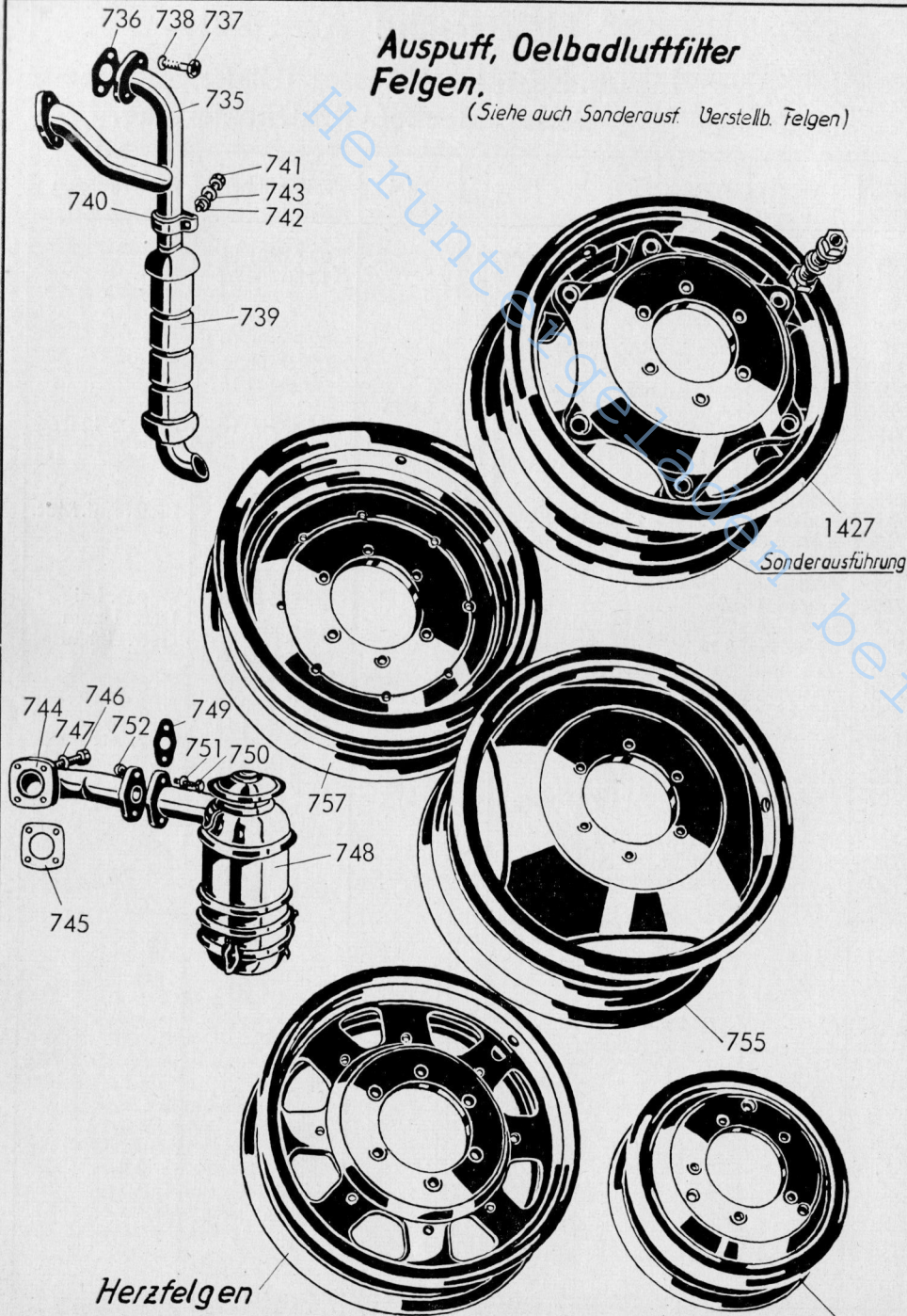

753



Auspuff, Ölbadluftfilter, Felgen.

Bild- und Bestell-Nr.	Benennung	Anzahl	DIN	Teilnummer	Bemerkungen
735	Auspuffkrümmer	1		25 321 00 85	
736	Dichtung	2		25 322 00 96	
737	Sechskantschraube M 10x25	4	931-8G		
738	Federring B 10	4	127		
739	Auspufftopf	1		22 321 00 01	
740	Rohrschelle	1		22 321 00 39	
741	Sechskantschraube M 10x30	1	931-8G		
742	Sechskantmutter M 10	1	934-5S		
743	Federring B 10	1	127		
744	Ansaugkrümmer	1		25 101 00 60	
745	Dichtung 110x70x0,5	1		00 996 03 20	
746	Sechskantschraube M 8x25	4	931-8G		
747	Federring B 8	4	127		
748	Ölbadluftfilter	1	LOZ2-114	25 101 00 01	
749	Papierdichtung 48 Øx0,5	1	71511		
750	Sechskantschraube M 10x25	2	931-8G		
751	Federring B 10	2	127		
752	Sechskantmutter M 10	2	934-5S		
753	Scheibenrad 3.25 Dx16	2		00 311 00 05	
(754)	Reifen und Schlauch 5.00-16	2		00 311 00 10	
755	Scheibenrad W 7x36	2		00 312 12 05	
(756)	Reifen mit Schlauch 8-36	2		00 312 10 10	
	oder				
757	Scheibenrad W 9x28	2		00 312 03 05	
(758)	Reifen mit Schlauch 10-28	2		00 312 03 10	

Die Nummern 759-799
sind freigelassen!

Die in () gesetzten Bild-Nummern erscheinen nicht in der Abbildung. Bei Bestellung Motor-, Fahrgestell- und Getriebe-Nummer angeben

Motor
Kurbelgehäuse
Deckel u. Verschalung
Zylinderbüchse

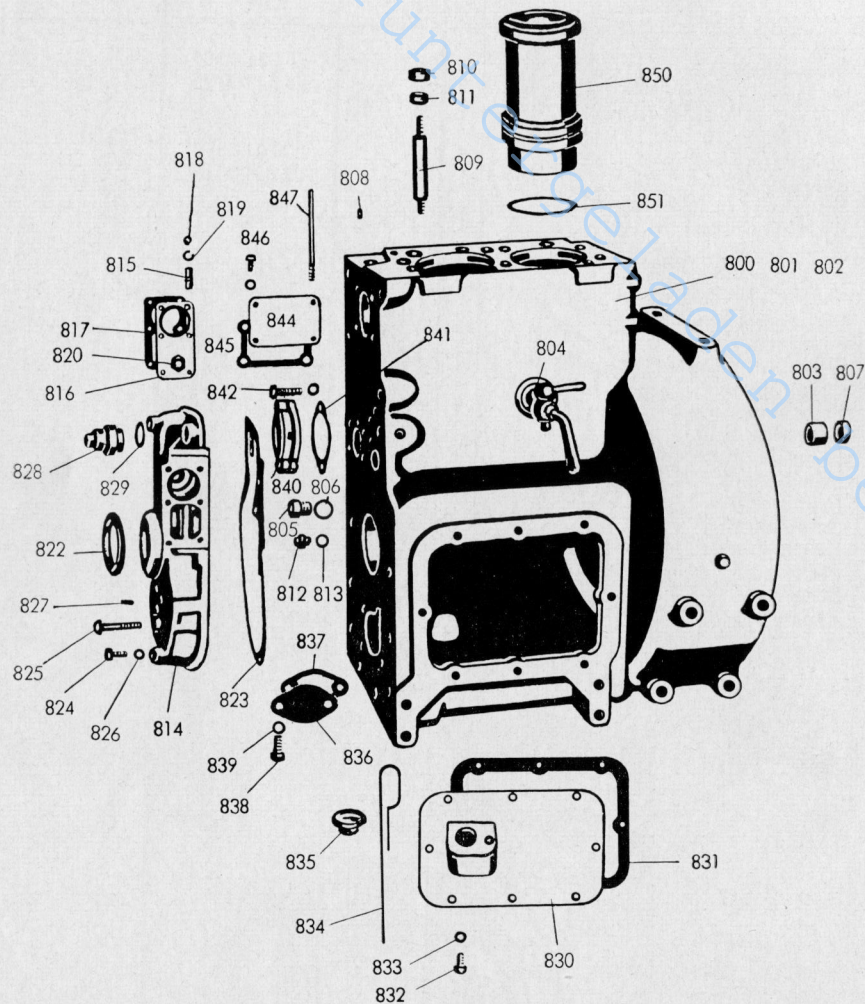

Motor
Kurbelgehäuse, Deckel und Verschalung,
Zylinderbüchse.

Bild- und Bestell-Nummer	Benennung	Anzahl	DIN	Teilnummer	Bemerkungen
800	Kurbelgehäuse	1		BN 1	
801	Kurbelgehäuse kpl. mit Büchse für Nockenwelle, Stiftschrauben und Muttern	1		2 BN 10/VG	
802	Kurbelgehäuse kpl. mit Büchse für Nockenwelle, Stiftschrauben, Muttern und Zylinder-Büchsen	1		2 BN 10/1 VG	
803	Büchse für Nockenwelle	1		BN 2	
804	Wasserabflahhahn kpl. mit Rohr	1		DN 5	
805	Einschraubstutzen (für Ölleitung)	1		DN 6	
806	Dichtring für Bild Nr. 805	1		X 100	
807	Verschlussdeckel (für Nockenwelle)	1		X 46	
808	Zylinderstift (für Zylinderkopf)	2		X 60	
809	Stiftschraube (für Zylinderkopf)	6		X 26	
810	Sechskantmutter für Bild Nr. 809	6		X 41	
811	Scheibe für Bild Nr. 809	6		BN 3	
812	Verschlusschraube	1		X 34	
813	Dichtring für Bild Nr. 812	1		X 98	
814	Vordere Verschalung	1		DN 23	
815	Stiftschraube für Bild Nr. 816	6		X 24	
816	Deckel (Ölfilter) kpl. mit Ablassrohr bis Motor Nr. 250 459/60	1		DN 45	
817	Dichtung für Bild Nr. 816 bis Motor Nr. 250 459/60	1		DN 46	
818	Sechskantmutter für Bild Nr. 816 bis Motor Nr. 250 459/60	6		X 36	
819	Federscheibe für Bild Nr. 816 bis Motor Nr. 250 459/60	6		X 54	
820	Verschlusschraube für Bild Nr. 816 bis Motor Nr. 250 459/60	1		X 104	
(821)	Dichtring für Bild Nr. 820	1		X 101	
822	Radialdichtring	1		X 85	
823	Dichtung für Bild Nr. 814	1		DN 26	
824	Sechskantschraube für Bild Nr. 814	8		X 3	
825	Sechskantschraube für Bild Nr. 814	3		X 7	
826	Federscheibe für Bild Nr. 814	11		X 55	
827	Paßkerbstift für Bild Nr. 814	2		X 63	
828	Verschlusskappe	1		DN 54	
829	Dichtring für Bild Nr. 828	1		X 103	
830	Verschlussdeckel	1		DN 31	
831	Dichtung für Bild Nr. 830	1		DN 34	
832	Sechskantschraube für Bild Nr. 830	8		X 3	
833	Federscheibe für Bild Nr. 830	8		X 55	
834	Olmeßstab	1		BN 4	
835	Verschlusschraube für Bild Nr. 830	1		D 8	
836	Deckel (Olablaß)	1		DN 41	
837	Dichtung für Bild Nr. 836	1		DN 42	
838	Sechskantschraube für Bild Nr. 836	2		X 10	
839	Federring für Bild Nr. 836	2		X 52	
840	Deckel (für Nockenwelle)	1		DN 37	
841	Dichtung für Bild Nr. 840	1		DN 38	
842	Sechskantschraube für Bild Nr. 840	2		X 12	
(843)	Dichtring für Bild Nr. 840	2		X 97	
844	Deckel (für Dekompression)	1		DN 49	
845	Dichtung für Bild Nr. 844	1		DN 50	
846	Sechskantschraube für Bild Nr. 844	3		X 3	
847	Stiftschraube für Bild Nr. 844	1		DN 51	
(848)	Sechskantmutter für Bild Nr. 844	1		X 37	
(849)	Federring für Bild Nr. 844	4		X 51	
850	Zylinderbüchse	2		BN 5	
851	Gummiring	2		DA 6	
(852)	Zylinderbüchse mit Gummiring	1		2 BN 12/VG	

Die in () gesetzten Bild-Nummern erscheinen nicht in der Abbildung. Bei Bestellung Motor-, Fahrgestell- und Getriebe-Nummer angeben

Motor
Kurbelwelle
Kolben u. Pleuelstange
Schwungrad

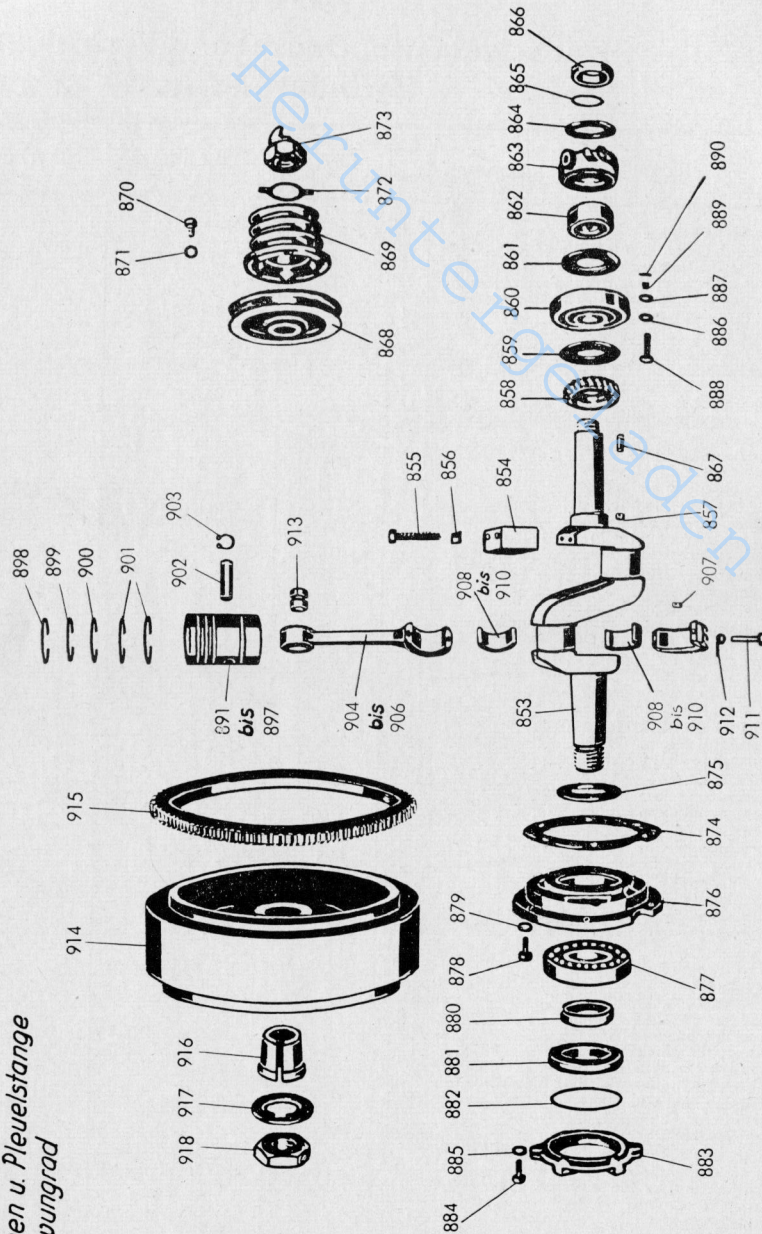

Motor
Kurbelwelle, Kolben und Pleuelstange,
Schwungrad.

Bild- und Bestell-Nummer	Benennung	Anzahl	Teilnummer	Bild- und Bestell-Nummer	Benennung	Anzahl	Teilnummer
853	Kurbelwelle kpl. mit Bild Nr. 857 und 867	1	2 BN 20/VG	891	Kolben normal	2	BN 21
854	Gegengewicht	2	BN 12	892	Kolben normal mit Bolzen und Sich.-Ringen	2	2 BN 22/VG
855	Sechskantschr. für Bild Nr. 854	4	X 17	893	Kolben, 1 mm Übermaß, m. Bolzen und Sich.-Ringen	2	2 BN 22/1VG
856	Sicherungsblech für Bild Nr. 854	2	D 78	894	Satz Kolbenringe, normal, für 1 Kolben	2	2 BN 22/2VG
857	Paßfeder für Bild Nr. 858	1	X 73	895	Satz Kolbenringe, normal, für 2 Kolben	1	2 BN 22/2 VG/2
858	Kurbelwellenrad	1	BN 13	896	Satz Kolbenringe, 1 mm Übermaß, für 1 Kolben	2	2 BN 22/3 VG
859	Zwischenscheibe	1	BN 14	897	Satz Kolbenringe, 1 mm Übermaß, für 2 Kolben	1	2 BN 22/3 VG/2
860	Ring Zylinderlager	1	X 88	898	Verdichtungsring, schräg rechts, verchromt	2	X 126
861	Zwischenscheibe	1	DN 88	899	Verdichtungsring, schräg rechts	2	X 127
862	Olzuführungsring innen	1	DN 102	900	Verdichtungsring, schräg links	2	X 128
863	Olzuführungsring außen	1	DN 103	901	Schlitzring	4	X 130
864	Schleuderscheibe	1	DN 104	902	Kolbenbolzen	2	X 122
865	Rundschnurring	1	F 116	903	Seeger-Ring für Bild Nr. 902	4	X 83
866	Abstandsbüchse	1	F 112	904	Pleuelstange mit Deckel	2	BN 22
867	Paßfeder für Bild Nr. 868	1	X 74	905	Pleuelstange kpl. mit Bild Nr. 907-913 (o. Pleuellagerschal.)	2	2 BN 23/VG
868	Keilriemenscheibe (f. Kühlwasserpumpenantrieb)	1	DN 107	906	Pleuelstange kpl. mit Bild Nr. 907-913	2	2 BN 23/1VG
869	Keilriemenschal. (f. Mähantrieb)	1	DN 425	907	Haltestift für Bild Nr. 908	2	F 132
870	Innen-Sechskantschraube für Bild Nr. 869	6	X 27	908	Pleuellagerschale 2 tlg.	2	BN 23
871	Federscheibe für Bild Nr. 869	6	X 55	909	dito, für Untermaß bis 1 mm	2	BN 23 A
872	Sicherungsblech f. Bild Nr. 873	1	DN 109	910	dito, für Untermaß v. 1-2 mm	2	BN 23 B
873	Andrehmutter	1	DN 108	911	Pleuelschraube f. Bild Nr. 904	4	BN 24
874	Dichtung für Bild Nr. 876	1	BN 15	912	Sicherungsblech f. Bild Nr. 904	4	X 133
875	Zwischenring hinten	1	BN 16	913	Pleuelbüchse	2	BN 25
876	Lagerschild	1	BN 17	914	Schwungrad (ohne Zahnkranz)	1	BN 26
877	Ring-Tonnenlager	1	X 93	915	Zahnkranz	1	BN 27
878	Sechskantschr. f. Bild Nr. 876	6	X 10	(915a)	Schwungrad kpl. mit Zahnkranz	1	2 BN 78/VG
879	Federring für Bild Nr. 876	6	X 52	916	Abziehhülse	1	BN 28
880	Lauftring hinten	1	BN 18	917	Sicherungsblech f. Bild Nr. 918	1	D 53
881	Radial-Dichtring	1	X 86	918	Schwungradmutter	1	D 59
882	Dichtung für Bild Nr. 883	1	D 65				
883	Deckel	1	DN 96 A				
884	Sechskantschr. f. Bild Nr. 883	6	X 4				
885	Federscheibe für Bild Nr. 883	6	X 55				
886	Scheibe zum Rollenlager, innen	1	F 102				
887	Scheibe zum Rollenlager, außen	1	BN 20				
888	Senkschraube für Bild Nr. 886	1	D 79				
889	fl. Kronenmutter f. Bild Nr. 886	1	X 43				
890	Splint für Bild Nr. 886	1	X 70				

Motor
Nockenwelle, Regler
Ventilbetätigung, Drehzahlverstellung
Dekompression, Reglergestänge

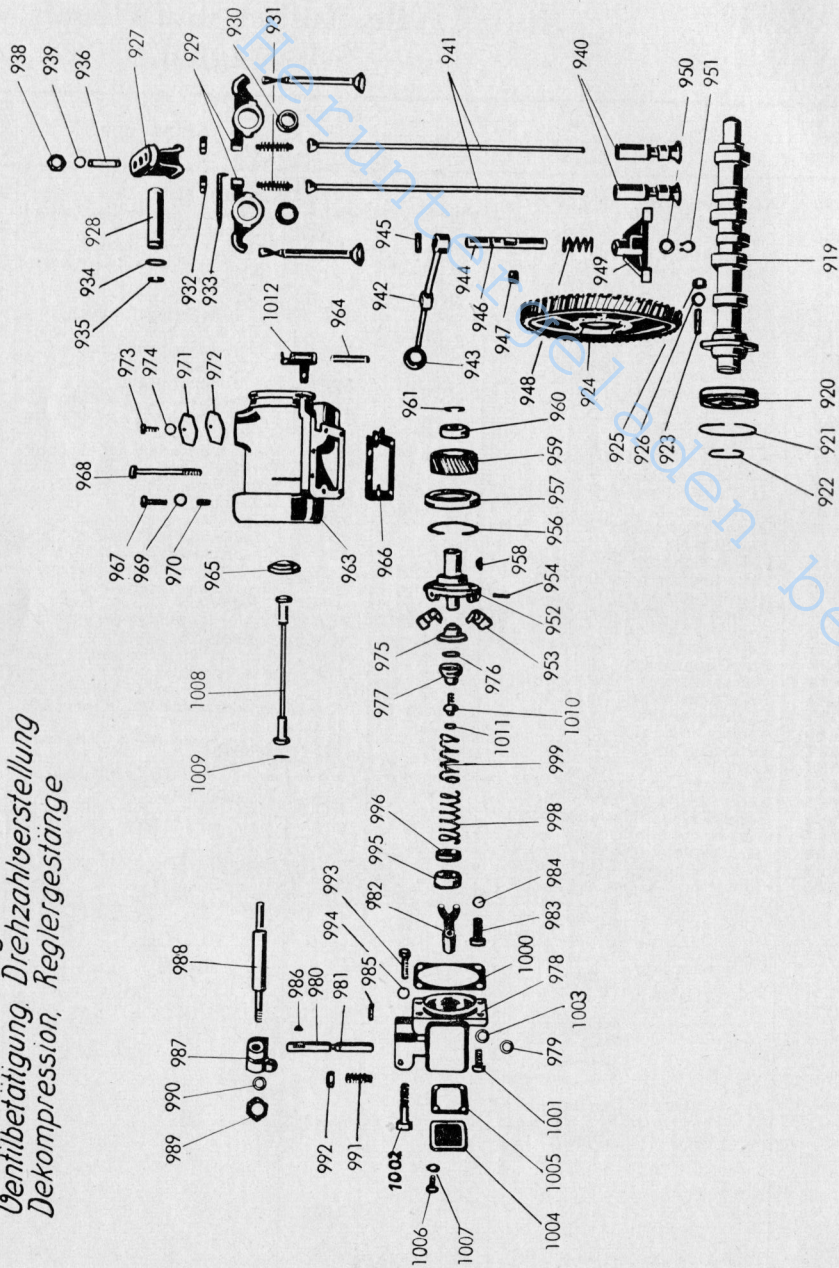

Motor
Nockenwelle, Ventilbetätigung,
Dekompressionshebel, Regler,
Drehzahlverstellung, Reglergestänge.

Bild- und Bestell-Nummer	Benennung	Anzahl	Teilnummer	Bild- und Bestell-Nummer	Benennung	Anzahl	Teilnummer
919	Nockenwelle	1	BN 35		Drehzahlverstellung	1	
920	Ring-Rillenkörper	1	X 89	978	Gehäuse	1	DN 268
921	Sprengring für Bild Nr. 920	1	X 134	979	Verschluss Scheibe f. Bild Nr. 980	1	X 48
922	Seeger-Ring für Bild Nr. 920	1	X 81	980	Welle	1	DN 270
923	Stiftschraube für Bild Nr. 924	3	X 19	981	Rundschnurring für Bild Nr. 980	1	DN 271
924	Zahnrad	1	BN 36	982	Klemmhebel	1	DN 272
925	Sechskantmutter f. Bild Nr. 924	3	X 37	983	Sechskantschr. f. Bild Nr. 982	1	DN 273
926	Federring für Bild Nr. 924	3	X 51	984	Federring für Bild Nr. 982	1	X 51
	Ventilbetätigung			985	Spannstift für Bild Nr. 980	1	X 67
927	Kipphebelbock	2	BN 37	986	Scheibenfeder für Bild Nr. 987	1	X 75
928	Kipphebelachse	2	BN 38	987	Anschlaghebel	1	DN 281
929	Kipphebel	4	BN 39	988	Verstellhebel	1	DN 282
930	Nadellager für Bild Nr. 929	4	DN 163	989	Sechskantmutter f. Bild Nr. 988	1	X 38
931	Einstellschraube f. Bild Nr. 929	4	D 178	990	Federring für Bild Nr. 988	1	X 52
932	fl. Sechskantmutter f. Bild Nr. 929	4	X 42	991	Leerlaufschraube	1	DN 276
933	Spritzblech	1	DN166A	992	Sechskantmutter f. Bild Nr. 991	1	DN 277
934	Anlaufscheibe für Bild Nr. 929	4	DN 168	993	Sechskantschr. (Drehzahlbegr.)	1	X 14
935	Seeger-Ring für Bild Nr. 929	4	X 78	994	Sechskantmutter f. Bild Nr. 993	1	X 36
936	Stiftschraube für Haube	2	X 20	995	Plombe m. Draht f. Bild Nr. 993	1	DN 285
(937)	Kipphebelbock kpl., best. aus Bild Nr. 927-936 o. Spritzblech	2	2 BN 26/VG	996	Federteller	1	DN 286
938	Sechskantmutter für Bild Nr. 927	4	X 38	997	Einsatz für Bild Nr. 995	1	DN 287
939	Federring für Bild Nr. 927	4	X 52	(997)	Federteller kpl. mit Einsatz	1	2 DN 34 VG
940	Pilzstößel	4	DN 173	998	äußere Reglerfeder	1	DN 289
941	Stoßstange	4	BN 40	999	innere Reglerfeder	1	DN 288
942	Dekompressionshebel	1	DN 180	1000	Dichtung für Bild Nr. 978	1	DN 295
943	Knopf für Bild Nr. 942	1	D 468	1001	Sechskantschr. für Bild Nr. 978	3	X 3
944	Achse	1	DN 178	1002	Sechskantschr. für Bild Nr. 978	1	X 6
945	Spannstift für Bild Nr. 944	1	X 68	1003	Federscheibe für Bild Nr. 978	4	X 55
946	Rundschnurring f. Bild Nr. 944	1	DN 271	1004	Deckel	1	DN 290
947	Gewindestift mit Zapfen	1	X 32	1005	Dichtung für Bild Nr. 1004	1	DN 291
948	Feder	1	DN 184	1006	Zylinder-Schr. f. Bild Nr. 1004	4	X 29
949	Pratze	1	DN 185	1007	Federscheibe für Bild Nr. 1004	4	X 54
950	Scheibe für Bild Nr. 949	1	DN 186		Reglergestänge		
951	Regler-Ring für Bild Nr. 949	1	X 76	1008	Reglerstg. kpl. m. 2 Bundmuttern	1	DN 250
	Regler			1009	Splint für Bild Nr. 1008	1	X 69
952	Gewichtsträg. kpl. m. Lagerdorn	1	DN 235	1010	Kugelstück	1	DN 252
953	Reglergewicht	2	GK142A	1011	Sondermutter	1	DN 253
954	Zylinderstift f. Bild Nr. 953	2	X 61	1012	Regelhebel	1	BN 43
(955)	Gewichtstr. kpl. m. Reglergew.	1	2 DN 33/VG				
956	Seeger-Ring f. kpl. Reglerantrieb	1	X 84				
957	Ring-Rillenkörper	1	X 90				
958	Scheibenfeder f. Bild Nr. 959	1	X 75				
959	Ritzel	1	DN 240				
960	Ring-Rillenkörper	1	X 91				
961	Seeger-Ring f. Bild Nr. 960	1	X 79				
(962)	Reglerantrieb kpl., best. aus Bild Nr. 952-961	1	2DN33/VG				
963	Gehäuse	1	BN 41				
964	Achse für Bild Nr. 1012	1	DN 234				
965	Lagerdeckel	1	DN 244				
966	Dichtung für Bild Nr. 963	1	BN 42				
967	Sechskantschr. f. Bild Nr. 963	5	X 3				
968	Sechskantschr. für Bild Nr. 963	1	X 8				
969	Federring für Bild Nr. 963	6	X 51				
970	Paßkerbstift f. Bild Nr. 963	2	X 62				
971	Deckel	1	DN 254				
972	Dichtung für Bild Nr. 971	1	DN 255				
973	Sechskantschr. f. Bild Nr. 971	2	X 1				
974	Federring für Bild Nr. 971	2	X 50				
975	Reguliermuffe	1	DN 246				
976	Längslager - Blechkäfig	1	DN 247				
977	Federteller innen	1	DN 248				

Die in () gesetzten Bild-Nummern erscheinen nicht in der Abbildung. Bei Bestellung Motor-, Fahrgestell- und Getriebe-Nummer angeben

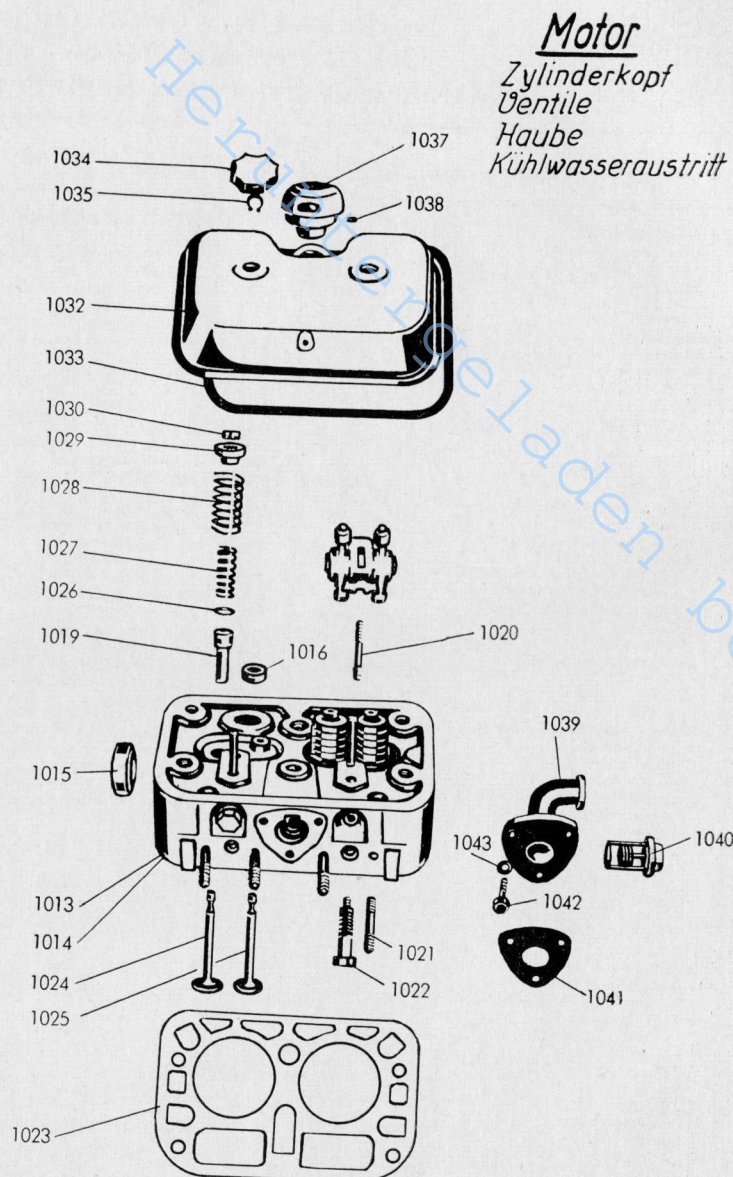

Motor

Zylinderkopf, Ventile, Haube, Kühlwasseraustritt.

Bild- und Bestell-Nummer	Benennung	Anzahl	DIN	Teilnummer	Bemerkungen
1013	Zylinderkopf	1		2 BN 13/VG	
	kpl. mit Stiftschrauben u. Ventilfehrung	1			
1014	Zylinderkopf kpl. mit Ventilen	2		2 BN 31/1VG	
1015	Verschlussdeckel (seitlich)	2		X 47	
1016	Verschlussdeckel (oben)	2		X 45	
(1017)	Verschlusscheibe	2		X 49	
(1018)	Ventilsitzringe	4		BN 48	
1019	Ventilfehrung	4		DN 61	
1020	Stiftschraube (für Kipphebelbock)	4		X 23	
1021	Stiftschraube (für Düsenhalter)	4		X 22	
1022	Zündpapierhalter	2		DN 447	
1023	Zylinderkopfdichtung	1		BN 49	
	Ventile				
1024	Auslassventil	2		BN 50	
1025	Einlassventil	2		BN 51	
1026	Federteller unten	4		DN 156	
1027	Ventilfeder innen	4		D 167	
1028	Ventilfeder außen	4		D 166	
1029	Federteller oben	4		D 168	
1030	Ventilkegelstück geteilt	4		D 169	
(1031)	Je 1 Ein- und Auslassventil kpl. mit Federn und Federteller	2		2 BN 26/1VG	
1032	Haube	1		BN 52	
1033	Dichtung für Bild Nr. 1032	1		BN 53	
1034	Griffmutter	2		DN 74	
1035	Seeger-Ring für Bild Nr. 1034	2		X 77	
(1036)	Haube kpl. mit Griffmutter und Dichtung	1		2 BN 14/VG	
1037	Entlüfterstützen	1		D 287	
1038	Cewindestift für Bild Nr. 1037	1		X 33	
	Kühlwasseraustritt				
1039	Krümmer	1		BN 57	
1040	Thermostat	1		BN 58	
1041	Dichtung für Krümmer	1		BN 59	
1042	Sechskantschraube für Krümmer	3		X 4	
1043	Federring für Krümmer	3		X 51	

Motor
Kraftstoff-Filter u.
Leitungen

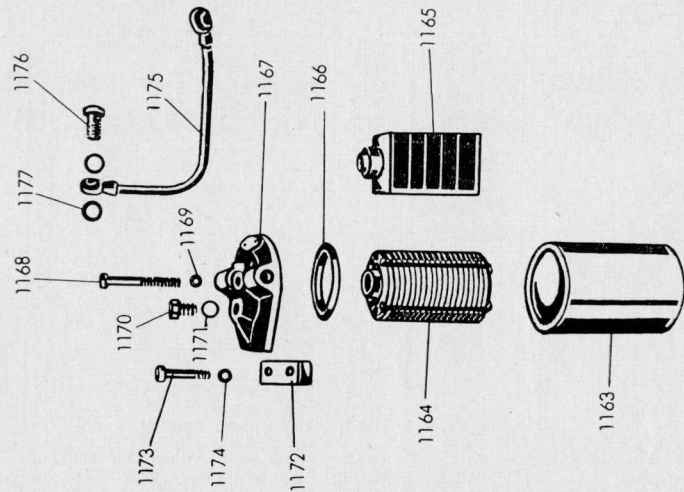

Heruntergeladen bei:

Pornys-technik.de



Motor
Kraftstoff-Filter.

Bild- und Bestell-Nummer	Benennung	Anzahl	DIN	Teilnummer	Bemerkungen
(1162)	Kraftstoff-Filter kpl. wahlweise Bosch oder Knecht	1		DN 191	
1163	Kraftstoff-Filtertopf	1		DN 553	
1164	Filtereinsatz (Micronic)	1		DN 554	
1165	Filtereinsatz (Filz)	1		DN 555	
1166	Dichtring	1		DN 556	
1167	Gehäusedeckel	1		DN 557	
1168	Sechskantschraube f. Kraftstoff-Filter	1		X 385	
1169	Dichtring für Bild Nr. 1168	1		X 96	
1170	Einfüllschraube	1		X 386	
1171	Dichtring für Bild Nr. 1170	1		X 99	
1172	Unterlegblech f. Kraftstofffilter	1		DN 192	
1173	Sechskantschraube für Kraftstofffilter	2		X 4	
1174	Federring für Kraftstofffilter	2		X 51	
1175	Kraftstoffleitung von Filter z. Pumpe	1		DN 194	
1176	Hohlschraube für Bild Nr. 1175	1		X 107	
1177	Dichtring für Bild Nr. 1175	2		X 99	
	Die Nummern 1178 - 1189 sind freigelassen!				

Die in () gesetzten Bild Nummern erscheinen nicht in der Abbildung. Bei Bestellung Motor-, Fahrgestell- und Getriebe-Nummer angeben



Mähantrieb und Mähwerk.

Bild- und Bestell-Nummer	Benennung	Anzahl	DIN	Teilnummer	Bemerkungen
(1190)	Zus. Bau Mähantrieb	1		25 350 0003	
(1191)	Zus. Bau Mähantriebswelle	1		25 350 0005	
1192	Mähantriebswelle	1		25 352 0020	
1193	Ringrillenlager 6209	1	625		
1194	Ringrillenlager 6206	1	625		
1195	Konsole für Mähantrieb	1		25 352 0035	
1196	Dichtung für Konsole	1		00 996 12 10	
1196a	Verschlußschraube M 22x1,5	1		00 990 02 10	
1196b	Dichtring B 22x29	1	7603		
1197	Zus. Bau Kurbelscheibe	1		12 220 0070	
1198	Rutschkupplung u. Riemenscheibe	1		12 227 00 17	
1199	Paßfeder A 12x8x40	1	6885		
1200	Druckhülse für Rutschkupplung	1		12 227 00 53	
1201	Druckfeder für Rutschkupplung	1		00 992 11 05	
1202	Scheibe f. Druckfeder 22x35x0,5	1		12 227 00 52	
1203	Innensechskantschr. Ribelc M 14x90	1	6912		
1204	Federring B 14	1			
1205	Z. B. Schutzhaube f. Kurbelstange	1		25 350 00 42	
1206	Sechskantschraube M 10x20	2	933-8G		
1207	Federring B 10	2	127		
(1208)	Zus. Bau Mähtriebschaltrad	1		25 350 00 10	
1109	Mähtriebschaltrad	1		25 352 00 12	
1210	Lagerbüchse	1		25 352 00 50	
1211	Steckachse	1		25 352 00 15	
1212	Halter für Steckachse	1		22 352 00 40	
1213	Rundschnurring 26Øx3	2	V5 1508	00 996 09 05	
1214	Sechskantschraube M 10x20	1	933-8G		
1215	Federring B 10	1	127		
1215a	Schmiernippel H 1 A 8	1	71412		
(1216)	Z. Bau Mäh-Ein- u. -Ausrückung	1		25 350 01 14	
1217	Schaltstange	1		25 352 01 33	
1218	Schaltstein	1		22 232 00 30	
1219	Splint 3x20	1	94		
1220	Deckel zum Kupplungsgehäuse	1		25 211 00 05	
1221	Rundschnurring 18 Øx2,5	1	V5 1023	00 996 10 05	
1222	Zus. Bau Mäheintrückhebel	1		25 350 00 12	
1223	Spannstift 8x36	1	1481		

Die in () gesetzten Bild-Nummern erscheinen nicht in der Abbildung. Bei Bestellung Motor-, Fahrgestell- und Getriebe-Nummer angeben

Bildseite innen



Mähantrieb und Mähwerk.

Bild- und Bestell-Nummer	Benennung	Anzahl	DIN	Teilnummer	Bemerkungen
(1224)	Zus. Bau Sperrhebel	1		25 350 03 17	
1225	Sperrhebel	1		25 352 03 32	
1226	Zylinderstift 4m6x16	1	7		
1227	Sechskantschraube M 10x40	1	933-8G		
1228	Sechskantmutter M 10	1	934-5S		
1229	Klinkenschraube M 10	1		22 352 01 90	
1230	Sechskantmutter M 10	1	934-5S		
1231	Federring B 10	1	127		
1232	Druckfeder 8 Øx48,5 lang	1		00 992 03 05	
1233	Haltewinkel f. Mähanschaltfeder	1		25 352 00 40	
1234	Sechskantschraube M 14x25	1	931-8G		
1235	Zugfeder 100 lang	1		00 992 02 05	
1236	Sechskantschraube M 8x110	1	933-8G		
1237	Gewindemutter M 8	1		22 211 00 91	
1238	Sechskantmutter M 8	1	934-5S		
1239	Dicht. zu Deckel f. Kuppl. Gehäuse	1		00 996 13 10	
1240	Sechskantschraube M 10x30	4	931-8G		
1141	Federring B 10	4	127		
(1242)	Zus. Bau Mähwerk KB 25 (mit 2 BN u. MWM-AKD 12 Z - Motor)	1		25 350 00 01	
(1243)	Zus. Bau Mähauzug	1		25 350 00 02	
(1244)	Zus. Bau Aufzughebel - Aufhängekonsole - Ausrückstange	1		25 350 00 09	
(1245)	Zus. Bau Aufzughebel vollst.	1		01 350 01 71	
(1246)	Z. B. Aufzughebewinkel und Aufzughebel	1		01 350 01 23	
1247	Aufzughebewinkel	1		01 354 01 01	
1248	Aufzughebel	1		01 354 02 10	
1249	Rundkopfniet 10x30	2	124		
1250	Schmiernippel H 1 A 8	1	71412		
1251	Segmentstift	1	(K 57)	01 354 00 06	
1252	Feder zum Segmentstift	1		00 992 14 05	
1253	Hebeldrücker	1		01 354 00 12	
1254	Senkriet 7x30	1	661		
1255	Gestänge einhängen	1		01 354 00 55	
1256	Zus. Bau Segmentplatte	1		01 350 01 24	
1257	Unterlagscheibe 25 Ø	1	125		
1258	Splint 5x40	1	94		
(1259)	Z. B. Aufhängekons. Ausrückstg.	1		25 350 00 37	
1260	Aufhängekonsole	1		01 354 01 20	
1261	Mähaustrückstange	1		01 354 02 25	
1262	Sechskantschraube M 10x25	1	933-8G		
1263	Sechskantmutter (flach) M 10	1	936-4D		

Die in () gesetzten Bild-Nummern erscheinen nicht in der Abbildung. Bei Bestellung Motor-, Fahrgestell- und Getriebe-Nummer angeben

Mähantrieb
Mähwerk

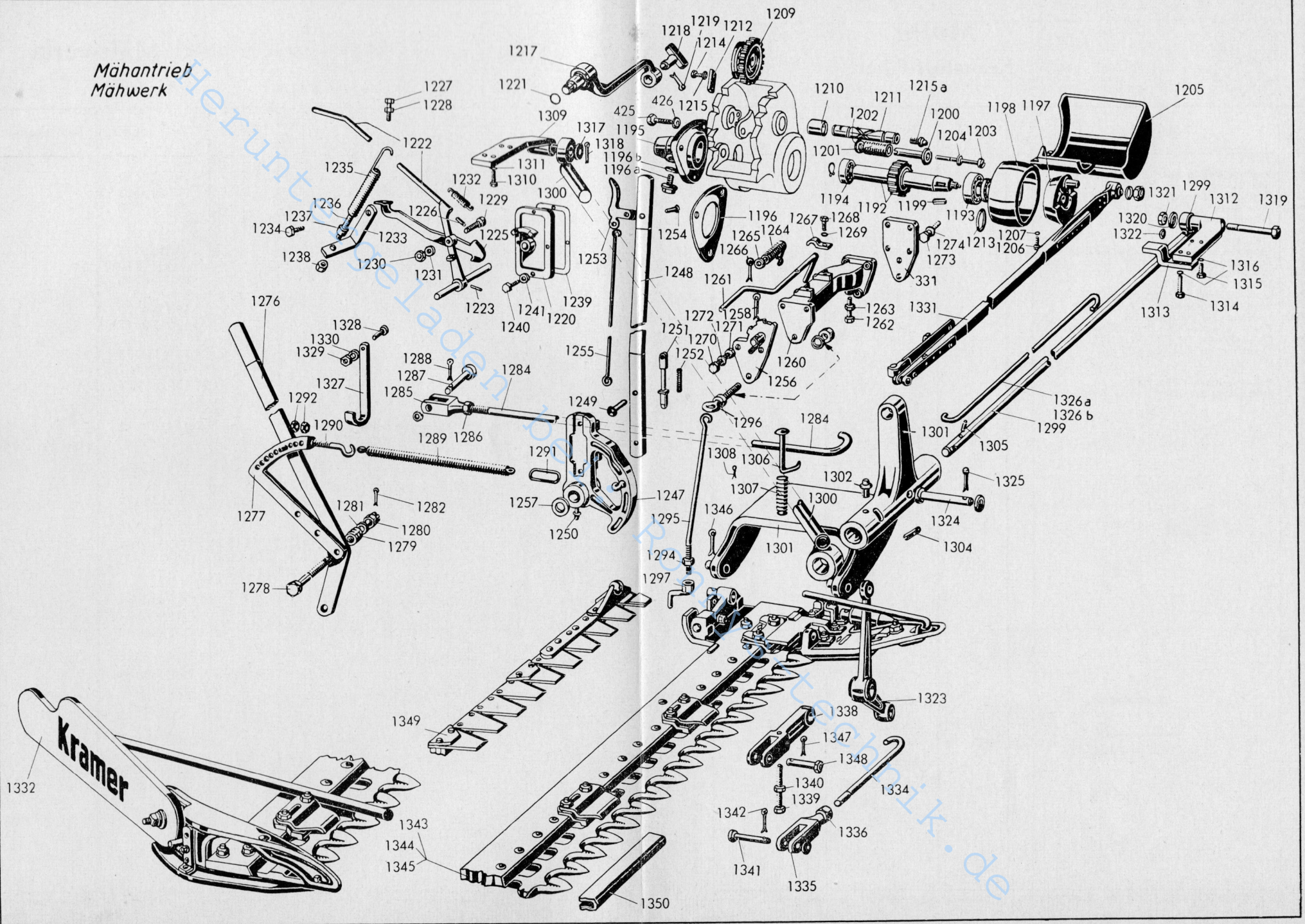



Mähantrieb und Mähwerk.

Bild- und Bestell-Nummer	Benennung	An-zahl	DIN	Teilnummer	Bemerkungen
1264	Feder für Mähaustrückstange	1		009922305	
1265	Unterlagscheibe 13 Ø	1	125		
1266	Splint 3x25	1	94		
1267	Lagerschalendeckel	2		013540015	
1268	Sechskantschraube M 8x18	2	933-8G		
1269	Federring B 8	2	127		
1270	Sechskantschraube M 12x40	2	931-8G		
1271	Sechskantmutter M 12	3	934-5S		
1272	Federring B 12	3	127		
1273	Sechskantschraube M 12x35	2	931-8G		
1274	Federring B 12	2	127		
(1275)	Z. B. Kipphebel - Einstellraste	1		013500320	
1276	Zus. Bau Kipphebel	1		013500321	
1277	Zus. Bau Einstellraste	1		013500416	
1278	Sechskantschr. m. Splintl. M 14x70	1	931-8G	009950360	
1279	Feder für Einstellraste	1		009921505	
1280	Kronenmutter M 14	1	935-4D		
1181	Unterlagscheibe 15 Ø	1	125		
1282	Splint 3x28	1	94		
(1283)	Zus. Bau Einstellhaken	1		013500115	
1284	Einstellhaken 760 lang	1		013540130	
1285	Verbindungsgabel	1		013540035	
1286	Sechskantmutter M 20	1	934-5S		
1287	Niet mit Splintloch 13x40	1	124	009950255	
1288	Splint 5x30	1	94		
1289	Aufzugfeder	1		009921605	
1290	Haken f. Aufzugfeder (r=135)	1		013540031	
1291	Verlängerungsglied	1		253540028	
1292	Sechskantmutter M 12	2	934-5S		
(1293)	Zus. Bau Balkenhalter	1		253500025	
1294	Sechskantmutter M 12	1	934-5S		
1295	Balkenhalter 5' (525 lang)	1		253540140	
1296	Ringschraube M 12	1		013540190	
1297	Kurbelmutter M 12	1		013540091	
(1298)	Zus. Bau Aufzugwelle mit Stützwelle und Klauenstück	1		013500150	
1299	Zus. Bau Aufzugwelle	1		013500231	
1300	Zus. Bau Stützwelle	1		013500230	
1301	Klauenstück	1		013510015	
1302	Schmiernippel A 1 A 8	1	71412		
1303					
1304	Spannstift 10x60	1	1481		
1305	Spannstift 10x60	1	1481		
1306	Aufhängehaken für Kurbelstange	1		013510030	
1307	Feder z. Aufhängehaken 87 lang	1		009921405	
1308	Splint 3x25	1	94		

Die in () gesetzten Bild-Nummern erscheinen nicht in der Abbildung. Bei Bestellung Motor-, Fahrgestell- und Getriebe-Nummer angeben



Mähantrieb und Mähwerk.

Bild- und Bestell-Nummer	Benennung	An-zahl	DIN	Teilnummer	Bemerkungen
1309	Aufhängelager für Stützwelle	1		253510110	
1310	Sechskantschraube M 14x40	4	931-8G		
1311	Federring B 14	4	127		
1312	Aufhängelager für Aufzugwelle	1		253510011	
1313	Anschlag für Aufzugwelle	1		253510108	
1314	Sechskantschraube M 14x50	2	931-8G		
1315	Sechskantschraube M 14x40	2	931-8G		
1316	Federring B 14	4	127		
1317	Unterlagscheibe 25 Ø	1	125		
1318	Splint 8x40	1	94		
1319	Sechskantschraube M 10x140	1	931-8G		
1320	Unterlagscheibe 10,5 Ø x 45 Ø x 6	1		013510052	
1321	Sechskantmutter M 10	1	934-5S		
1322	Federring B 10	1	127		
1323	Aufzugwinkel	1		013510031	
1324	Lagerbolzen	1		013510093	
1325	Splint 5x30	1	94		
1326	Aufzuhaken lang (435 lang) für Reifen 10x28	1		253510029	
1326a	Aufzuhaken lang (470 lang) für Reifen 8x30	1		253510129	
1327	Haltefeder für Balkenhalter	1		013540039	
1328	Sechskantschraube M 6x15	1	933-8G		
1329	Sechskantmutter M 6	1	934-5S		
1330	Federring B 6	1	127		
1331	Kurbelstange 986 lang	1		013500104	
1332	Zus. Bau Schwadenbrett	1		013500060	
(1333)	Zus. Bau Aufzuhaken, kurz	1		013500135	
1334	Aufzuhaken kurz	1		013510128	
1335	Verbindungsgabel (Öse)	1		013510135	
1336	Sechskantmutter M 14	1	934-5S		
(1337)	Zus. Bau Gelenkstück	1		013500140	
1338	Gelenkstück	1		013510136	
1339	Sechskantschraube M 14x65	1	931-8G		
1340	Sechskantmutter M 14	1	934-5S		
1341	Niet mit Splintloch 13x40	1	124	009950255	
1342	Splint 4x28	1	94		
1343	Z. B. Messerbalken 5' Normalfinger.	1		013501151	
1344	Z. B. Messerbalken 5' Mittelfinger	1		013501251	
1345	Z. B. Messerbalken 5' Engfinger	1		013501351	
1346	Splint 8x40	2	94		
1347	Splint 4x20	1	94		
1348	Bolzen 12h 11x40x33	1	1435		St 60.11
1349	Messer 5'	2		013500152	
1350	Fingerschutz (f. Messerbalken 5')	1		013500155	

Die in () gesetzten Bild-Nummern erscheinen nicht in der Abbildung. Bei Bestellung Motor-, Fahrgestell- und Getriebe-Nummer angeben

Sonderausf.
Kriechgang

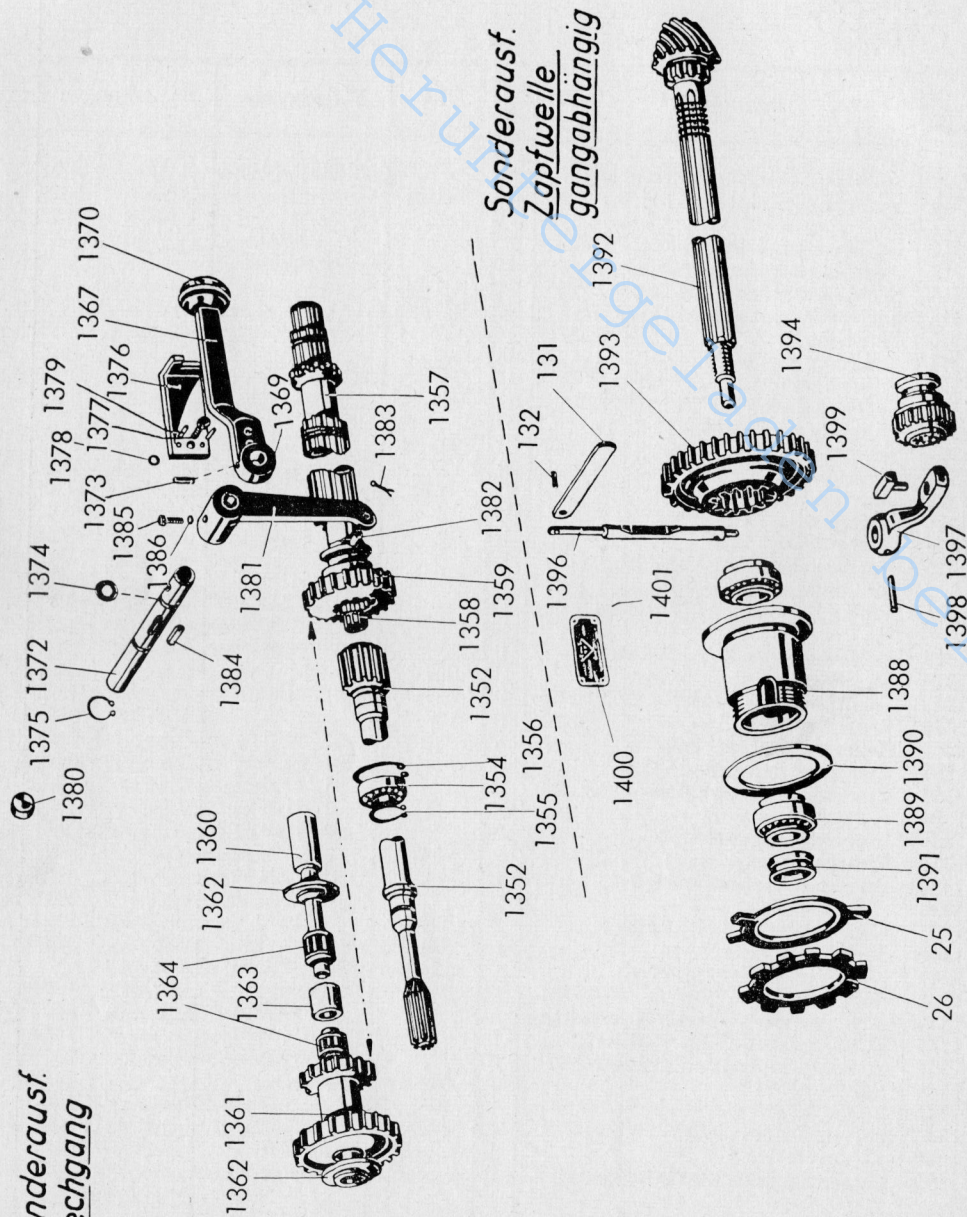

Sonderausf.
Zapfwelle
gangabhängig



Sonderausführung

Kriechgang - Gangabhängige Zapfwelle.

Bild- und Bestell-Nummer	Benennung	Anzahl	DIN	Teilnummer	Bemerkungen
(1351)	Zus. Bau Kriechgang	1		25 220 00 53	
1352	Antriebswelle oder bei Geräteträger:	1		22 222 04 20	
(1353)	Antriebswelle für Geräteträger	1		25 222 06 20	
1354	Ringrillennlager 6208	1	625		
1355	Seegerring a 40x1,75	1	471		
1356	Seegerring i 80x2,5	1	472		
1357	Hauptwelle für Kriechgang	1		25 228 02 20	
1358	Walzenkranz W 116 16x20x24	1	5407		
1359	Kriechgangschaltrrad Z=37	1		25 228 03 10	
1360	Vorgelegewelle für Kriechgang	1	C-5.1268	25 228 00 21	
1361	Vorgelegerad f. Kriechg. Z=37/17	1		25 228 02 11	
1362	Zwischenscheibe	2	C-5.1333	25 228 00 50	
1363	Distanzbüchse	1	C-5.1296	25 228 00 51	
1364	Walzenkranz W 120 20x28x20	2	5407		
(1365)	Z. B. Kriechgangschaltung vollst.	1		25 220 00 55	
(1366)	Z. B. Handhebel z. Kriechgang	1		25 220 00 76	
1367	Federblech	1		25 228 00 72	
(1368)	Sechskantschraube M 8x20	1	933-8G		
1369	Nabe zum Handhebel	1		25 228 00 30	
1370	Kugelgriff 35 Ø, M 8	1		00 996 04 30	
(1371)	Sechskantmutter M 8	1	934-5S		
1372	Schaltwelle für Kriechgang	1		25 228 00 22	
1373	Spannstift 8x40	1	1481		
1374	Rundschnurring 14x1,6	2	V5-1599	00 996 14 05	
1375	Seegerring A 20x1,2	1	471		
1376	Rasterwinkel	1		25 228 00 70	
1377	Sechskantschraube M 10x25	1	931-8G		
1378	Federring B 10	1	127		
1379	Zylinderstift 10 m 6x20	2	7		
1380	Verschlussdeckel 20 Ø	3	443		
1381	Schalthebel für Kriechgang	1		25 228 01 25	
1382	Führungsstück	1		25 228 00 35	
1383	Splint 3x20	1	94		
1384	Paßfeder 6x4x22	1	6885		
1385	Sechskantschraube M 8x30	1	931-8G		
1386	Sicherungsblech	1		00 992 03 30	
(1387)	Z. B. Zapfwelle gangabhängig	1		25 220 00 20	
	Lieferumfang	1		22 222 04 50	
1388	Lagerbüchse für Hauptwelle	1	720		
1389	Ringkegellager 32209	1		00 993 09 40	
1390	Einstellscheibe 0,1, 3,0, 0,6 stark	x		22 222 01 54	
1391	Spannhülse	1			
1392	Hauptwelle mit Kegelritzel	1		22 226 00 11	je n. Reifengröße
1393	Zapfwellenantriebsrad	1		22 226 01 25	
1394	Zapfwellenschaltrrad	1		22 220 00 36	
(1395)	Zus. Bau Schaltwelle	1		22 226 01 22	
1396	Schaltwelle	1		22 226 00 28	
1397	Schalthebel	1			
1398	Spannstift 6x36	1	1481		
1399	Schalstein	1		13 226 00 35	
1400	Schild für Zapfwelle gangabhängig	1		00 435 00 24	
1401	Halbrundkerbnagel 3x4	4	1476-MS		

Die in () gesetzten Bild-Nummern erscheinen nicht in der Abbildung. Bei Bestellung Motor-, Fahrgestell- und Getriebe-Nummer angeben



Sonderausführung: Verstellbare Spur, Belastungsgewichte.

Bild- und Bestell-Nummer	Benennung	Anzahl	DIN	Teilnummer	Bemerkungen
(1402)	Z. B. Vorderachse verst. Spur für KB 22 und 25	1		25 260 0001	
(1403)	Z. B. Vorderachse verst. Spur für KL 22	1		22 260 03 01	
(1404)	Z. B. Vorderachsträger verst.	1		25 260 02 02	
(1405)	Z. B. Vorderachsträger verst.	1		22 260 03 02	
1406	Achsträger	1		25 261 00 01	
1407	Spindelrohr	1		25 261 00 05	
1408	Spindelbüchse	2		25 261 00 50	
1409	Lasche	16		25 261 00 19	
1410	Z. B. Vorderachstr. auszieh. Tl.	2		25 260 00 04	
1411	Distanzrohr	16		25 261 00 15	
1412	Schmiernippel H 1 A 8	3	71412		
1413	Sechskantschraube M 12x40	8	931-8G		
1414	Sechskantmutter M 12	8	934-5S		
1415	Federring B 12	8	127		
1416	Sechskantschraube M 12x95	4	931-8G		
1417	Sechskantmutter M 12	4	934-5S		
1418	Federring B 12	4	127		
(1419)	Z. B. Lenkschubst. verst. 1010 Ig.	2		25 270 00 10	
1420	Lenkschubstange (2-teilig)	4		25 275 00 01	
1421	Kugelkopf 24x40 AE 30-4/102	4	M 20x1,5	00994 00 35	
1422	Fl. Sechskantmutter M 20x1,5	4	936-4D		
1423	Sechskantschr. m. Splintl. M 10x40	4	931-8G	00995 04 60	
1424	Kronenmutter M 10	4	935-4D		
1425	Splint 2x22	4	94		
1426	Zwischenring f. verst. Spur	2	C-1.1340	25 313 00 01	
1427	Scheibenrad verstellbar W7x36	2	(T.1526B)	00312 13 05	
1428	Sechskantschraube M 18x60	12	931-8G	00990 06 05	
1429	Federring C 18,5	12	Kr 4361		
1430	Sechskantschraube M 18	12	934-5S		
1431	Belastungsgewicht vorn (42 kg)	2		25 431 00 12	
1432	Sechskantschraube M 16x40	6	933-8G		
1433	Federring B 16	6	127		
1434	Belastungsgewicht hinten (88 kg)	2		25 431 02 12	je 12 Schrauben und Federringe wie 1432/33
1435	Belastungsgewichte hinten (292 kg)	2		25 431 01 12	

Die in () gesetzten Bild-Nummern erscheinen nicht in der Abbildung. Bei Bestellung Motor-, Fahrgestell- und Getriebe-Nummer angeben

Bildseite innen



Sonderausführung: Verstellb. Ackeranhängeschiene, Einzelradlenkbremse.

Bild- und Bestell-Nummer	Benennung	Anzahl	DIN	Teilnummer	Bemerkungen
(1436)	Zus. Bau Ackeranhängeschiene verstellbar KB 25	1	C-0.1099	22 200 00 11	
(1437)	Z. B. Aufhängung vollst. links	1	C-3.1055	22 200 00 15	
(1438)	Z. B. Aufhängung vollst. rechts	1	C-3.1054	22 200 01 15	
1439	Grundplatte	2	C-3.1053	22 203 00 45	
1440	Sechskantschraube M 14x45	8	931-8G		
1441	Federring B 14	8	127		
1442	Halteplatte	2	C-3.1057	22 203 00 46	
1443	Sechskantschraube M 16x70	4	931-8G		
1444	Sechskantmutter M 16	4	934-5S		
1445	Federring B 16	4	127		
1446	Begrenzungsplatte	4	C-3.1058	22 203 00 47	
1447	Sechskantschraube M 16x70	4	931-8G		
1448	Sechskantmutter M 16	4	934-5S		
1449	Federring B 16	4	127		
1450	Zugstange	2	C-3.1056	22 203 00 02	
1451	Splint 5x40	2	94		
1452	Sechskantschraube M 16x70	2	931-8		
1453	Sechskantmutter M 16	2	934-5S		
1454	Federring B 16	2	127		
(1455)	Z. B. Ackeranhängeschiene vollst.	1	C-2.1061	22 200 01 10	
1456	Ackeranhängeschiene	1	C-3.1059	22 203 02 01	
1457	Sechskantschraube M 16x55	2	931-8G		
1458	Sechskantmutter M 16	2	934-5S		
1459	Federring B 16	2	127		
1460	Sechskantschraube M 16x40	2	933-8G		
1461	Unterlagscheibe 17	2	125		
1462	Z. B. Einzelradlenkbremse	2		22 270 02 35	
1463	Paßfeder A 8x7x40	2	6885		
1464	Sechskantschraube M 8x35	2	931-8G		
1465	Federring B 8	2	127		
1466	Zugfeder	2		00992 10 05	

Die in () gesetzten Bild-Nummern erscheinen nicht in der Abbildung. Bei Bestellung Motor-, Fahrgestell- und Getriebe-Nummer angeben

Sonderausf.
*Verstellbare Spur, Belastungsgewichte,
 verstellb. Ackeranhängeschiene, Einzelrad-
 lenkbremse, Stopplicht, Fernthermometer,
 Rückscheinwerfer, Rückspiegel.*

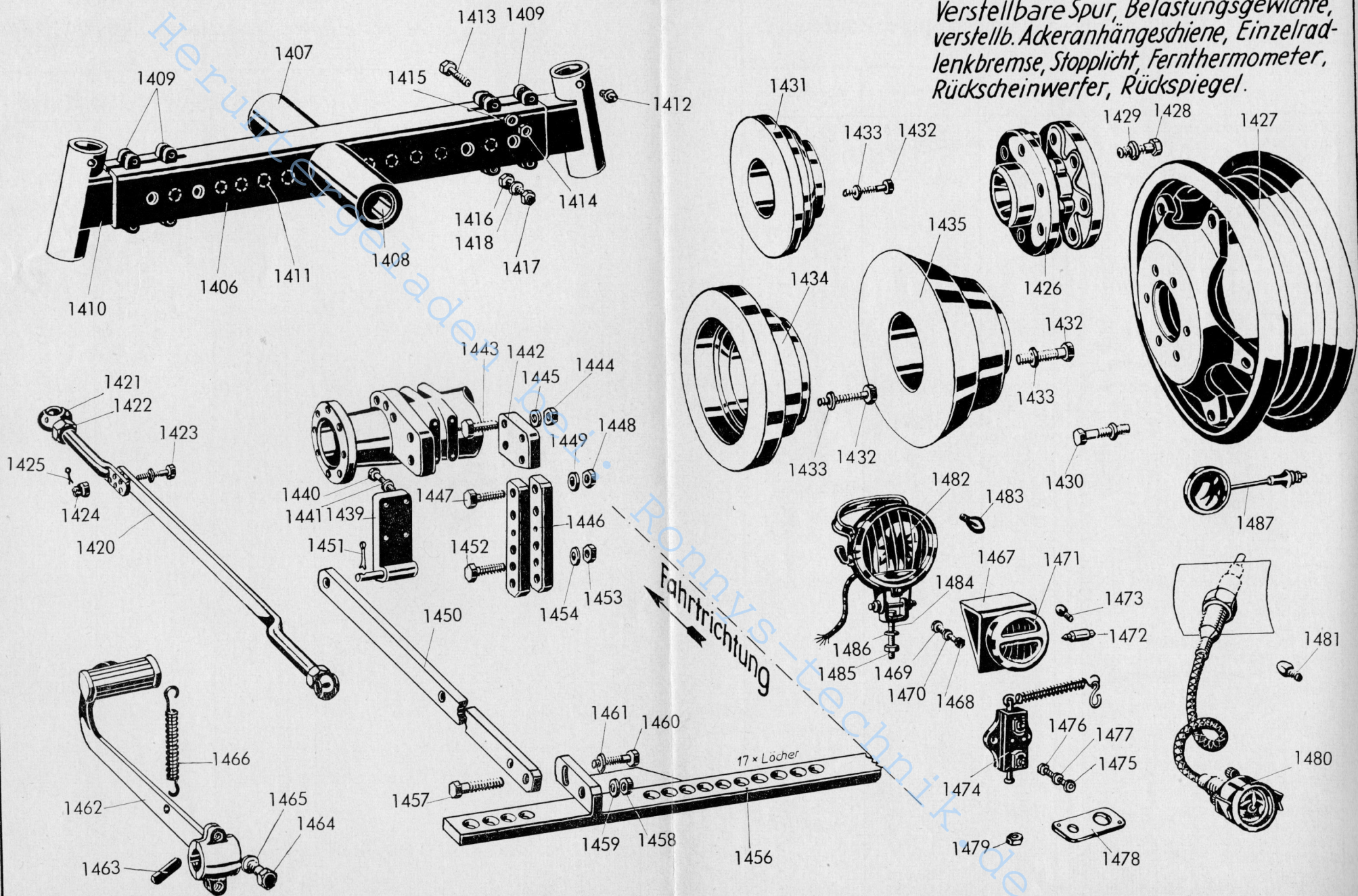



Sonderausführung:

Stopplicht, Fernthermometer, Rückscheinwerfer, Rückspiegel.

Bild- und Bestell-Nummer	Benennung	Anzahl	DIN	Teilnummer	Bemerkungen
1467	Z. B. Halter für Stopplicht	2		25 330 01 22	
1468	Sechskantschraube M 6x12	4	933-8G		
1469	Sechskantmutter M 6	4	934-5S		
1470	Federring B 6	4	127		
1471	Bremslichtschlußleuchte „Hella“ SBK 100	2		00 332 00 15	
1472	Glühbirne (Soffitte) 12 V—5W Osram 6418	2		00 332 01 10	
1473	Glühbirne 12 V—5 W Osr. 6451	2		00 332 06 10	
1474	Stopplichtschalter AK 251 a	1		00 332 01 16	
1475	Halbrundschraube M 4x12	2	86-5S		
1476	Sechskantmutter M 4	3	934-5S		
1477	Federring B 4	3	127		
1478	Befestigungsblech	1		25 332 00 45	
1479	Flache Sechskantmutter M 10	2	936-5S		
1480	Fernthermometer für Wasser mit Sockel BA 7 S kpl. 103/52	1		00 433 00 25	
1481	Glühbirne 12 V—1,2 Watt	1			
1482	Rückscheinwerfer mit Sockel BA 15 130 LRV	1		00 433 00 26	
1483	Glühbirne Osr. 7530	1		00 332 07 10	
1484	Sechskantschraube M 8x15	2	933-8G		
1485	Sechskantmutter M 8	2	934-5S		
1486	Federring B 8	2	127		
1487	Rückspiegel mit Halter	1		00 433 00 27	

Die in () gesetzten Bild-Nummern erscheinen nicht in der Abbildung. Bei Bestellung Motor-, Fahrgestell- und Getriebe-Nummer angeben.

Heruntergeladen bei: Ronny's-technik.de