

Heruntergeladen bei:



Kramer



ERSATZTEIL-LISTE

KLD 330

(KA 330)

(KL 330 A)

Ronnys-technik.de

Ersatzteil-Liste

KLD 330

(KA 330)

(KL 330 A)



- 1 Südbaden, Südwürttemberg - Werkslager Kramer Gutmadingen
- 2 Ober- und Niederbayern, Ost-Schwaben - Friedrich Cesinger, Augsburg
- 3 Ober- und Unterfranken, Rheinpfalz - Andreas Drenthöfer, Nürnberg
- 4 Südliches Allgäu - Siegfried Watz, Lindenberg
- 5 Nördliches Allgäu, Teil Schwaben - Gebr. Guggemos, Marktoberdorf
- 6 Nördl. Württemberg - Adolf Mülhens, Stuttgart-Fellbach
- 7 Nordbaden, Main-Franken - Leonard Wilkens, Tauberbischofsheim
- 8 Odenwald - Bergstraße - Heinrich Fuchs & Schae, Haxhöhl üB. Ernstshofen
- 9 Rheinpfalz - Fr. Hekler, Mannheim-Neckarau
- 10 Hunsrück - Taunus - F. Schümacher, Wiesbaden
- 11 Eifel - Peter Kuhn, Berncastel
- 12 Kreis Cochem, Kreis Mayen - Josef Meurer, Cochem
- 13 Hessen - Gustav Störmer, Marburg
- 14 Niederrhein - W. Richter, Köln-Rayenthal
- 15 Westfalen - Sauerland - Ing. H. Wagner, Langschede
- 16 Südl. Oldenburg, östl. Westfalen - Hans Heitling, Melle
- 17 Oldenburg - Werner Böttger, Oldenburg
- 18 Niederelbe, Schlesw.-Holst. - H. J. Schlüter, Hamburg 19



Inhaltsverzeichnis

	Seite		Seite
Vorwort	3	Motor	
Bildseite	4	Kurbelgehäuse-Oberteil	35
Getriebe		Bildseite	36
Gehäuse, Rücklauf, Vorgelege- welle, Hauptwelle mit Kegel- ritzeln	5	Kurbelgehäuse-Oberteil	37
Ausgleichgetriebe, Hauptvor- gelegewelle, Zapfwelle, Lager- deckel	6	Kurbelgehäuse-Oberteil, Öl- wanne	38
Bildseite	7-8	Zylinder, Kurbelwelle, Pleuel- stange	39
Lagerdeckel, Riemenscheiben- antrieb, Schmierkasten, Zapf- wellenschaltung, Schaltwelle, Gehäusedeckel	9	Bildseite	40
Achstrichter, Hinterachse, Bremsen	10	Kolben	41
Bildseite	11-12	Bildseite	42
Differentialschaltung, Hand- bremse, Bremsstrommel und Bremsbacke f. Getriebebremse Bildseite	13	Zylinderkopf	43
Schaltung, Deckel zum Ge- triebegehäuse, Schalthebel	14	Zylinderkopfschraube, Nocken- welle, Steuerungsteile f. Ein- und Auslaß	44
Gasregulierung, Fußgashebel	15	Steuerungsteile für Ein- und Auslaß, Schmierölpumpe	45
Kupplung		Bildseite	46
Kupplungsgehäuse, Hohlwelle, Kupplungswelle u. a. Kupp- lungsteile	17	Schmierölpumpe, Schmieröl- filter	47
Bildseite	18-20	Schmierölkühler mit Befesti- gungsteilen, Schmierölleitg. Einspritzpumpe und Förder- pumpe	48
Kupplungsteile	21	Bildseite	49
Lenkteile	22	Antrieb zur Einspritzpumpe mit Spritzversteller, normaler und staubgeschützter Kupp- lung, Einspritzventil	50
Antriebswelle, Zweifachkplg. Bildseite	23	Bildseite	51
Befestigungsteile		Kraftstofffilter mit Befestigung, Kraftstoffleitungen, Luftan- saugleitung, Ölbadluftfilter mit Befestigungsteilen	52
Befestigungsteile, Schlepper- sitz, Auspuff, Hinterradkot- flügel	24	Bildseite	53
Bildseite	25-26	Kühlluftgebläse mit Antrieb und Befestigung, Kühlluft- Führung	54
Fußbleche, Werkzeugkasten Kraftstoffbehält. Kraftstoffltg. Kraftstoffleitg., Motorhaube, Vorderachskonsole, Vorder- achse, Vorderachsschenkel	27	Kühlluft-Führung, Auspuff- sammelrohr	55
Vorderachsschenkel, Lenk- schenkel, Lenkschubstange, Anhängerkupplung	28	Bildseite	56
Ackeranhängeschiene, Vorder- radkotflügel, Vorder- und Hinterräder, Rückstrahler	29	Normale Werkzeuge	57
Elektrische Ausrüstung	30	Bildseite	58
Bildseite	31	Mähwerk	59-60
Elektrische Ausrüstung	32	Mähwerk mit Schwingen	61-64
Bildseite	33	Sonderausrüstungen	65-66
	34	Bildseite	67-68
		Kriechgang, Zapfwelle gang- abhängig	69
		Verstellb. Spur, Belastungs- gewichte, Einzelradlenkbremse Stopplicht, Rückscheinwerfer, Rückspiegel	70
			71

Vorwort

Mit dieser Ersatzteilliste geben wir besonders dem Händler eine Unterlage zur Anlegung eines wohlsortierten Ersatzteillagers an Hand.

Dieses Lager ist stets vollzählig zu halten. Bei Entnahme eines Ersatzteiles sollte der Bestand durch sofortige Nachbestellung wieder ergänzt werden, da andernfalls unliebsame Betriebsstörungen bis zum Eintreffen des erst bei Bedarf bestellten Ersatzteiles entstehen können.

Die Lieferung von Ersatzteilen usw. erfolgt nur gegen Nachnahme oder bei Abholung gegen bar. Versand- und Verpackungskosten sind in jedem Falle vom Besteller zu tragen. Im Falle der Zusendung geht die Gefahr auf den Käufer über, sobald das Ersatzteil einem Transportunternehmen übergeben ist.

Zur besonderen Beachtung!

Bei allen Bestellungen, sei es beim Händler oder im Werk, sind anzugeben:

1. Die Fahrgestell- und Motor-Nummer
2. Die Getriebe-Nummer
3. Die benötigte Stückzahl
4. Die Teilebezeichnung unter Hinweis auf die Bildnummer vorliegender Ersatzteilliste (Im Zweifelsfalle Muster oder Skizze einsenden)
5. Die gewünschte Versandart: Post, Fracht usw.

Die **Fahrgestellnummer** ist außer auf dem Typenschild noch rechts auf der Vorderachskonsole eingeschlagen.

Die **Motornummer** befindet sich auf dem Typenschild und rechts hinter dem Brennstofffilter unter den Brennstoffleitungen.

Die **Getriebeummer** ist am Getriebegehäuse hinten seitlich der Zapfwelle eingeschlagen.

Wie bei Bestellungen sind diese Nr. auch bei Rücksendungen (Garantiebeanstandungen) anzugeben. Am besten versehen Sie die zurückzusendenden Teile mit einem entsprechenden Anhänger. Diese Anhänger können vom Werk bezogen werden. Neuteile werden bis zum Eingang der beanstandeten Teile pro forma belastet.

Da die Preise Änderungen unterworfen sind, haben wir sie in der Ersatzteilliste nicht eingesetzt.

Bildnummern in () sind in den Abbildungen dieser Liste nicht enthalten.

MASCHINENFABRIK GEBR. KRAMER GMBH.
GUTMÄDINGEN/BADEN
ÜBERLINGEN/BODENSEE

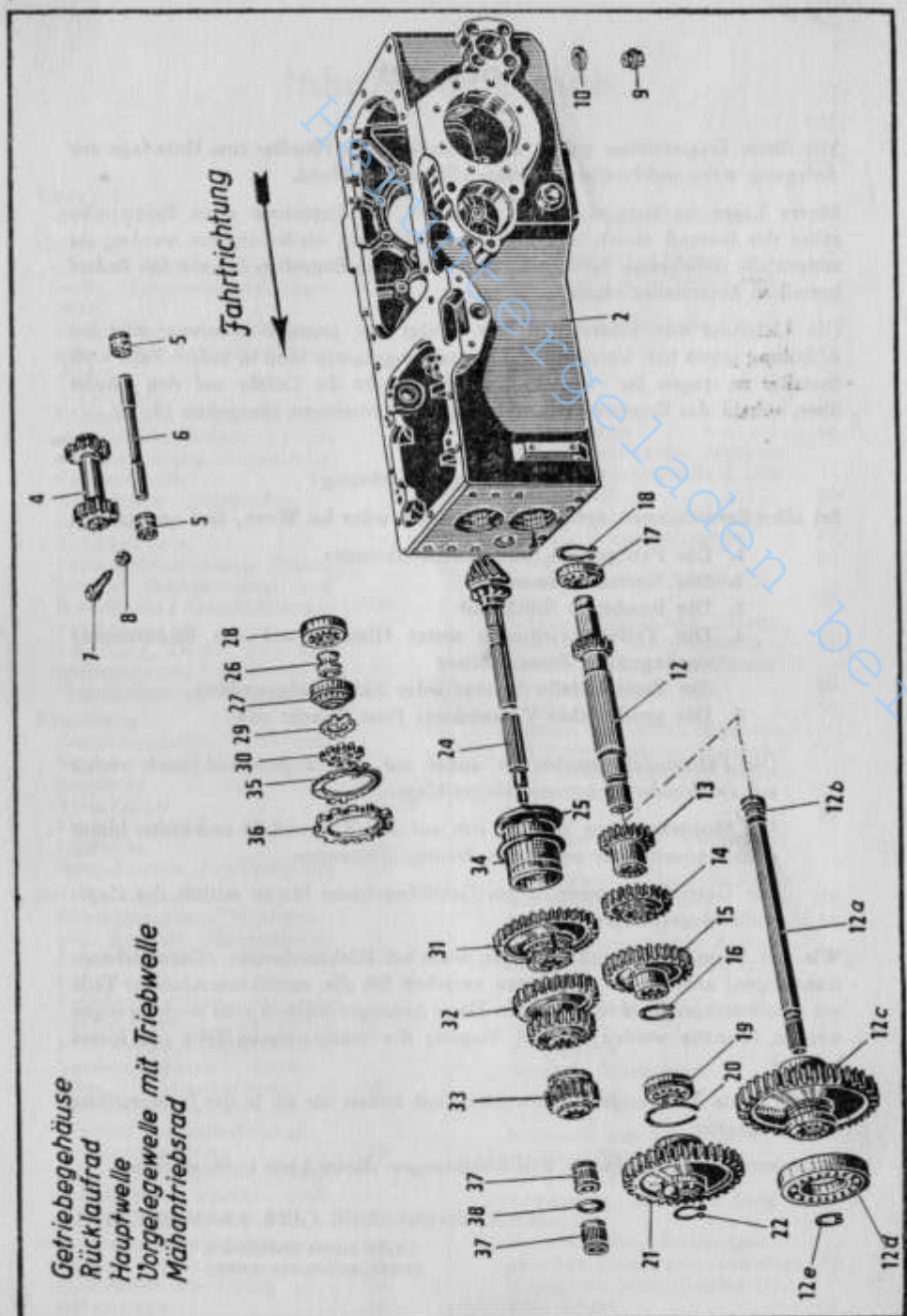

Getriebe

Gehäuse, Rücklauf, Vorgelegewelle, Hauptwelle mit Kegelritzel

Bild- und Bestell-Nummer	Benennung	Anzahl	DIN	Teilnummer	Bemerkung
(1)	Zus. Bau Getriebe (ohne Kriechg.)	1		33 220 02 01	
2	Getriebegehäuse	1		22 221 00 01	
(3)	Zus. Bau Rücklauf	1		22 220 00 03	
4	Rücklaufrad	1		22 221 00 10	
5	Laufbuchse	2		22 221 01 50	
6	Rücklaufachse	1		22 221 00 15	
7	Sechskantschraube mit Zapfen M 10 x 40	1	561/5 S		
8	Federring B 10	1	127		
9	Verschlußschraube M 22 x 1,5	1		00 990 02 10	
10	Dichtring C 22 x 29	1	7603		
(11)	Zus. Bau Vorgelegewelle	1		33 220 00 09	
12	Vorgelegewelle	1		33 223 00 20	
12a	Triebwelle	1		33 226 00 19	
12b	Walzenkranz 28 x 33 x 17 (K 28/17)	1		00 994 06 12	
12c	Triebrad (für Zapfwelle)	1		33 226 00 13	
12d	Ringrillennager 6207	1	625		
12e	Sicherungsring J 23 x 1,2	1		00 992 01 35	
13	Vorgelegerad Z = 20	1		33 223 00 10	
14	Vorgelegerad Z = 25	1	471	33 223 00 11	
15	Vorgelegerad Z = 30	1	625	33 223 00 12	
16	Sicherungsring 50 x 2	1	471		
17	Ringrillennager 6208	1	625		
18	Sicherungsring 40 x 1,75	1	5417		
19	Ringrillennager 6208 N	1			
20	Sprengling Sp 80 A	1	471		
21	Mähantriebsrad	1		33 352 00 10	
22	Sicherungsring 40 x 1,75	1			
(23)	Zus. Bau Hauptwelle m. Kegelritzel	1		25 220 02 07	
24	Hauptwelle mit Kegelritzel Z=7	1		25 222 09 21	
25	Lagerbuchse für Hauptwelle	1		22 222 05 50	
26	Spannhülse	1		22 222 01 54	
27	Kegellager 32 209	1	720		
28	Kegellager 30 209 PH 15	1	720		
29	Sicherungsblech 45 Ø	1	70952		
30	Nutmutter M 45 x 1,5	1	70852		
31	Schieberad 1. Gang und R.-Gang	1		22 222 00 10	
32	Schieberad 2. Gang und 3. Gang	1		22 222 00 11	
33	Schieberad 4. Gang und 5. Gang	1		22 222 00 12	
34	Einstellscheibe, Stärke nach Bedarf	x		00 993 09 40	
35	Sicherungsblech 95 Ø	1	70952		
36	Nutmutter (12 Nut) M 95 x 1,5	1	70852		
37	Walzenkranz W 118	2	5407		
38	Zwischenring	1		22 222 01 51	

Die in () gesetzten Bild-Nummern erscheinen nicht in der Abbildung. Bei Bestellung Motor-, Fahrgestell- und Getriebe-Nummern angeben

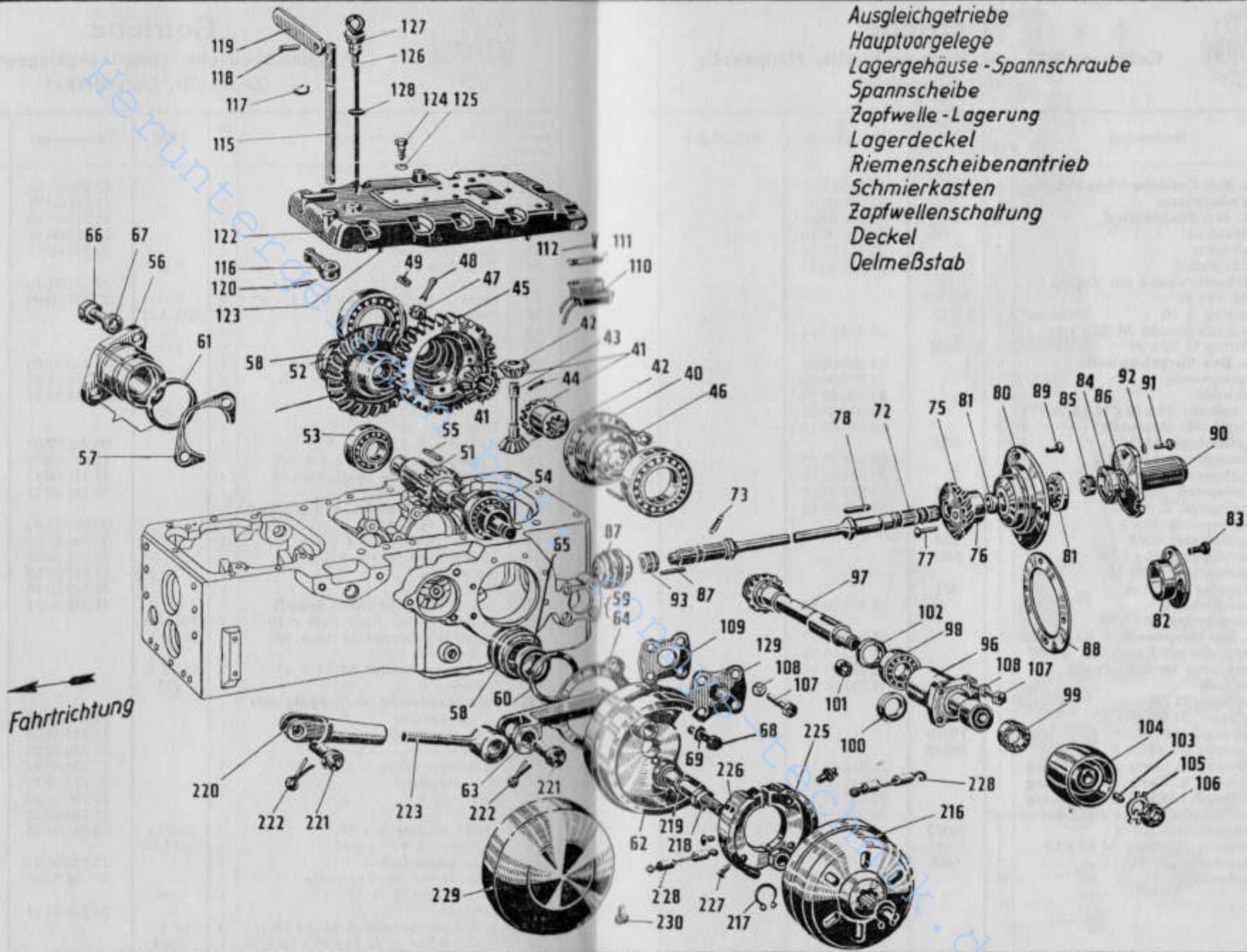



Getriebe

Ausgleichgetriebe, Hauptvorgelegewelle, Zapfwelle, Lagerdeckel

Bild- und Bestell-Nummer	Benennung	Anzahl	DIN	Teilnummer	Bemerkung
(39)	Zsb. Ausgleichgetriebe	1		22 230 01 01	
40	Ausgleichkorb	1		22 231 00 01	
41	Ausgleich-Kegelrad	2		22 232 01 10	
42	Ausgleich-Trabant	2		22 232 00 11	
43	Ausgleichachse	1		22 232 00 15	
44	Zylinderstift 6 m 6 x 55	1	7-St		
45	Stirnrad Z = 59	1		22 233 01 10	
46	Sechskantpaßschraube M 14 x 45	8	609	22 232 00 90	
47	Kronenmutter M 14	8	935-4 D		
48	Splint 3 x 28	8	94		
49	Scheibe 15	x	125		
(50)	Zsb. Hauptvorgelegewelle	1		33 230 01 06	
51	Hauptvorgelegewelle Z = 10	1		33 233 01 20	
52	Tellerrad Z = 30	1		25 233 03 11	
53	Kegellager 32 309	1	720		
54	Kegellager 32 308	1	720		
55	Paßfeder A 12 x 8 x 52,5	1		00 991 07 05	
56	Lagergehäuse für Hauptvorgel.	1		33 233 00 02	
57	Ausgleichscheibe (nach Bedarf)	x		33 233 00 52	
58	Zwischenring	1		33 233 00 51	
59	Ausgleichscheibe (St. und Stückzahl nach Bedarf)	1-2		00 993 24 40	
60	Rundschnurring 90 x 5	1		00 996 07 05	
61	Rundschnurring 100 x 5	1		00 996 08 05	
62	Bremsschild	1		33 242 00 08	
63	Bremsschlüssel	1		33 242 00 16	
64	Ausgleichscheibe (nach Bedarf)	x		33 242 00 51	
65	Radialdichtring B 44 x 60 x 10	1	6504 ähnl.		
66	Sechskantschraube M 14 x 40	2	931-8 G		
67	Federring B 14	2	127		
68	Sechskantschraube M 14 x 45	2	931-8 G		
69	Federring B 14	2	127		
(70)	Zsb. Zapfwelle vollständig mit Lagerung	1		22 220 01 19	
(71)	Zsb. Zapfwelle	1		22 220 01 20	
72	Zapfwelle	1		22 226 02 20	
73	Wälzlagerbolzen	1		22 226 00 93	
(74)	Zsb. Kegelrad	1		22 220 00 12	
75	Kegelrad	1		22 226 01 10	
76	Nabe	1		22 226 00 32	
77	Halbrundniete 8 x 30	1	660-St	00 995 04 55	
78	Paßfeder A 10 x 6 x 40	1	6885-60		
(79)	Zsb. Lagerdeckel	1		22 220 01 22	
80	Lagerdeckel für Zapfwelle	1		22 226 01 05	
81	Schräglager Q A 35	1	628		
82	Deckel	1		22 226 02 05	
83	Sechskantschraube A M 8 x 18	3	87-8G		
84	Radialdichtring A 45 x 65 x 12	1	6503		

Die in () gesetzten Bild-Nummern erscheinen nicht in der Abbildung. Bei Bestellung Motor-, Fahrgestell- und Getriebe-Nummer angeben

zu Bildseite 7/8



Getriebe

Lagerdeckel, Riemenscheibenantrieb, Schmierkasten, Zapfwellenschaltung, Schaltwelle, Gehäusedeckel

Bild- und Bestell-Nummer	Benennung	Anzahl	DIN	Teilnummer	Bemerkung
85	Abstandbüchse	1		22 226 00 53	
86	Sicherungsring A 35 x 2,5 Sd.	1	471 ähnl.		
87	Schaltmuffe	1		22 226 00 25	
88	Dichtung 0,3 u. 1 stark	x		00 996 00 10	
89	Senkschraube M 10 x 20	4	63-5 S		
90	Schutzkappe	1		22 226 00 07	
91	Halbrundschrabe M 6 x 10	3	86-5 S		
92	Federring B 6	3	127		
93	Walzenkranz 14 x 18 x 17 (K 14/17)	1		00 994 07 12	
(94)	Zsb. Riemenscheibenantrieb	1		22 220 01 15	
(95)	Zsb. Gehäuse mit Ritzelwelle	1		22 220 01 16	
96	Gehäuse für Riemenantrieb	1		22 226 00 02	
97	Ritzelwelle	1		22 226 01 21	
98	Ringkegellager 32 207	1	720		
99	Ringkegellager 30 207	1	720		
100	Distanzring	1		22 226 02 52	
101	Abstandring	1		22 226 00 53	
102	Radialdichtring A 45 x 72 x 12	1	6503		
103	Paßfeder A 10 x 6 x 45	1	6885-5t60		
104	Riemenscheibe	1		21 226 01 03	
105	Sicherungsblech 35 Ø	1	70952		
106	Nutmutter M 35 x 1,5	1	70852		
107	Sechskantschraube M 14 x 35	4	931-8 G		
108	Federring B 14	4	127		
109	Dichtung 0,1-0,3 stark (n. Wahl)	x		22 221 00 96	
110	Zsb. Schmierkasten	1		22 220 01 30	
111	Sicherungsblech	1		22 221 00 99	
112	Sechskantschraube M 6 x 12	2	933-8 G		
(113)	Zsb. Zapfwellenschaltung	1		22 220 00 35	
(114)	Zsb. Schaltwelle	1		22 220 00 36	
115	Schaltwelle	1		22 226 00 22	
116	Schaltfinger	1		22 226 00 23	
117	Sicherungsring 20 x 1,2	1	471		
118	Kerbstift 6 x 32	1	1471		
119	Absperrfeder	1		22 226 00 43	
120	Spannstift 6 x 24	1	1481		
(121)	Zsb. Gehäusedeckel	1		22 220 00 04	
122	Gehäusedeckel	1		22 221 02 05	
123	Zylinderstift 12 m 6 x 25	4	7-St.		
124	Sechskantschraube M 10 x 40	9	931-8 G		
125	Federring B 10	9	127		
126	Olmeßstab	1		22 225 00 32	
127	Verschlußschraube M 22 x 1,5	1		00 990 01 10	
128	Dichtring C 22 x 29	1	7603		
129	Blindflansch	1		22 221 00 95	

Die in () gesetzten Bild-Nummern erscheinen nicht in der Abbildung. Bei Bestellung Motor-, Fahrgestell- und Getriebe-Nummer angeben

zu Bildseite 7/8

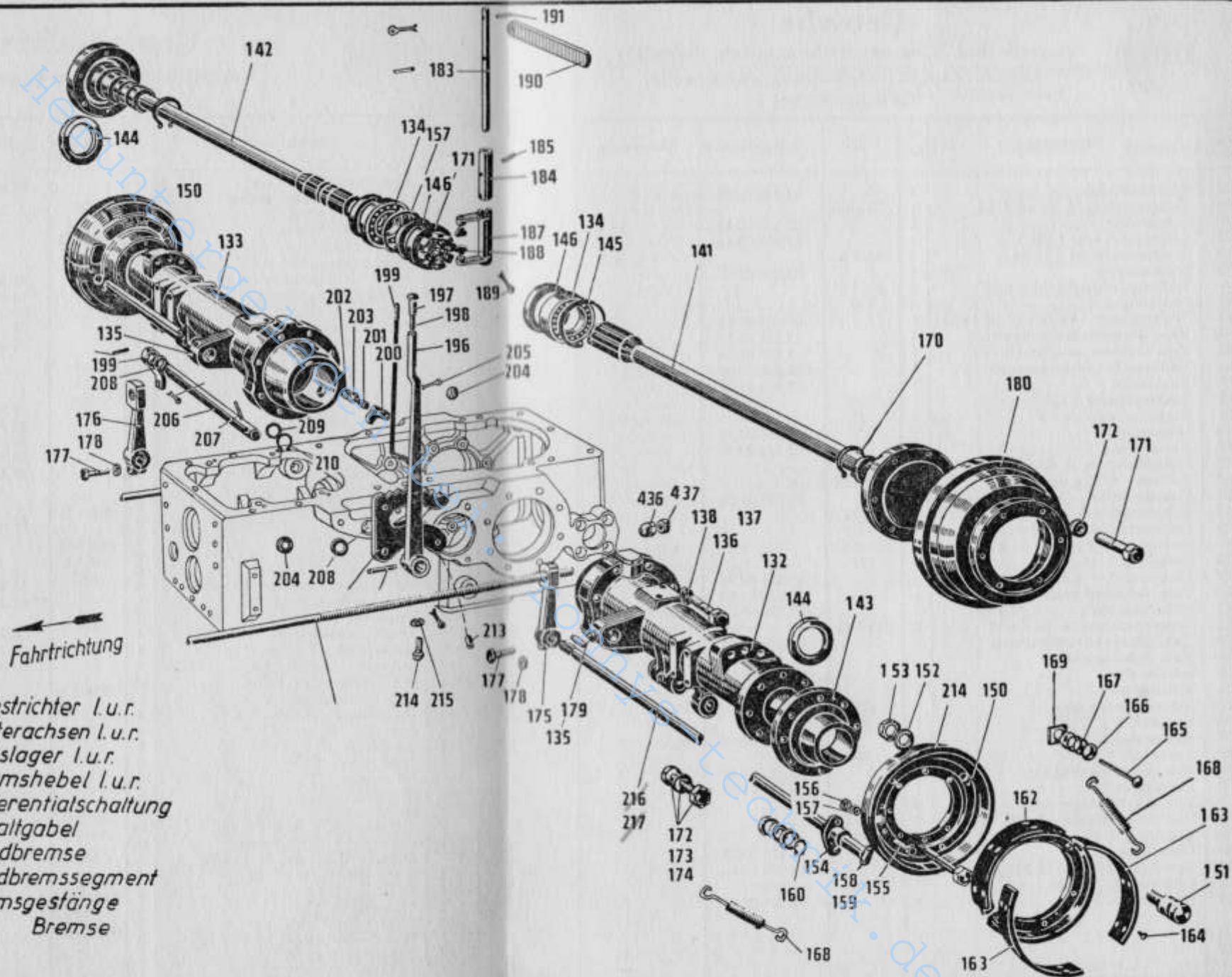



Getriebe/Bremsen

Achstrichter, Hinterachsen, Bremse

Bild- und Bestell-Nummer	Benennung	Anzahl	DIN	Teilnummer	Bemerkung
(130)	Zsb. Achstrichter links	1		33 230 00 20	
(131)	Zsb. Achstrichter rechts	1		33 230 01 20	
132	Achstrichter links	1		33 231 00 02	
133	Achstrichter rechts	1		33 231 00 03	
134	Ringrillennlager 6017	2	625		
135	Schmiernippel H 1 A 8	2	71412		
136	Sechskantschraube M 14 x 45	14	931-8 G		
137	Sechskantschraube M 14 x 40	2	931-8 G		
138	Federring B 14	16	127		
(139)	Zsb. Hinterachse links vollst.	1		33 230 00 02	
(140)	Zsb. Hinterachse rechts vollst.	1		33 230 00 03	
141	Hinterachse links	1		22 235 03 16	
142	Hinterachse rechts	1		22 235 03 15	
143	Lagerdeckel für Achstrichter	2		22 234 01 05	
144	Ringrillennlager 6212	2	625		
145	Sicherungsring 110 x 4	2	472		
146	Radialdichtring A 70 x 110 x 13	2	6503		
(147)	Zsb. Bremse vollst. links	1		33 240 00 30	
(148)	Zsb. Bremse vollst. rechts	1		33 240 01 30	
(149)	Zsb. Bremsendeckplatte	2		33 240 00 45	
150	Bremsendeckplatte	2		33 245 00 08	
151	Backenbolzen	2		33 245 00 94	
152	Blanke Scheibe 25	2	1440		
153	Sechskantmutter M 24 x 1,5	2	936-4 D		
154	Bremsschlüssellager	2		33 245 00 35	
155	Sechskantschraube M 10 x 30	4	931-8 G		
156	Sechskantmutter M 10	4	934-5 S		
157	Federring B 10	4	127		
158	Bremsschlüssel links	1		33 245 00 16	
159	Bremsschlüssel rechts	1		33 245 01 16	
160	Sicherungsring 30 x 1,5	2	471		
(161)	Zsb. Bremsbacke vollst.	4		33 240 00 35	(Handbremse)
162	Zsb. Bremsbacke	4		33 240 00 36	
163	Bremsbelag	4		00 993 01 60	
164	Niet B 5 x 8	64	7338-Cu		
165	Spannstift	4		50 245 01 55	
166	Federteller	4		50 245 00 57	
167	Druckfeder	4		00 992 30 05	
168	Zugfeder	4		00 992 31 05	
169	Scheibe	4		50 245 00 52	
170	Sicherungsring A 60 x 3 sd.	2		00 992 02 35	
171	Schaltmuffe (Diff.-Sperr)	1		22 232 01 25	
172	Sechskantschraube M 12 x 50	16	931-8 G		
173	Sechskantmutter M 12	16	934-5 S		
174	Federring B 12	16	127		
175	Bremshebel links	1		33 241 00 30	
176	Bremshebel rechts	1		33 241 01 30	
177	Sechskantschraube M 10 x 40	2	931-8 G		
178	Federring B 10	2	127		
179	Paßfeder A 8 x 5 x 32	2	6886-St60		
180	Bremstrommel	2		33 241 00 01	

zu Bildseite 11/12



Getriebe

Differentialschaltung, Handbremse, Bremstrommel und Bremsbacke f. Getriebebremse

Bild- und Bestell-Nummer	Benennung	Anzahl	DIN	Teilnummer	Bemerkung
(181)	Zus. Bau Differentialschaltung	1		22 230 00 35	
(182)	Zsb. Schaltwelle	1		22 230 00 36	
183	Schaltwelle	1		22 232 00 22	
184	Verbindungsrohr	1		22 232 00 55	
185	Kerbstift 6 x 32	1	1471		
(186)	Zsb. Schaltgabel	1		22 230 00 37	
187	Schaltgabel	1		22 232 00 56	
188	Schaltstein	2		22 232 00 30	
189	Splint 3 x 20	2	94		
190	Absperrfeder	1		22 232 00 43	
191	Spannstift 6 x 24	1	1481		
(192)	Schild für Differential-Sperre	1		00 435 00 22	Schild auf Gehäusedeckel befestigen
(193)	Halbrundkerbnagel 3 x 4	4	1476		
(194)	Zus. Handbremse vollständig	1		33 240 00 01	
(195)	Zsb. Handbremshebel mit Welle	1		33 240 00 20	
196	Handbremshebel	1		33 243 00 30	
197	Druckstück	1		22 243 01 88	
198	Druckfeder	1		00 992 05 05	
199	Druckstange	1		22 243 01 43	
200	Klinke	1		22 243 00 44	
201	Bolzen für Klinke	1		22 243 00 94	
202	Sechskantmutter M 10	1	934-5 S		
203	Federring B 10	1	127		
204	Scheibe 6,4	1	125-St.		
205	Splint 1,5 x 15	1	94		
206	Handbremswelle	1		33 243 00 20	
207	Kerbstift 8 x 40	1	1471		
208	Rundschnurring 25 x 2,5	2		00 996 04 05	
209	Scheibe	1		00 993 03 70	
210	Sicherungsring 25 x 1,2	1	471		
(211)	Zsb. Handbremssegment	1		22 240 00 21	
212	Handbremssegment	1		22 243 00 39	
213	Spannstift 10 x 20	1	1481		
214	Sechskantschraube M 10 x 25	2	933-8 G		
215	Federring B 10	2	127		
216	Bremstrommel (Getriebebremse)	1		33 241 01 01	s. Bildseite 7/8
217	Sicherungsring 42 x 1,75	2	471		
218	Lagerbolzen	1		33 242 00 94	"
219	Federring B 18	1	127		"
220	Gabelkopf H 12 x 48	1	71752-St.		"
221	Bolzen mit Kopf 12 h 11 x 35 x 27	2	1435-St.		"
222	Splint 4 x 20	2	94		"
223	Augenschraube BM 12 x 140/45	1	444-4 D		"
(224)	Zsb. Bremsbacke vollst. (Getr.-Br.)	2		13 240 00 35	s. Bildseite 7/8
225	Zsb. Bremsbacke	2		13 240 00 36	"
226	Bremsbelag	2		00 993 00 60	"
227	Niet C 4 x 8	20	7338-Cu		"
228	Zugfeder	2		00 992 24 05	"
229	Abdeckblech	1		33 242 00 85	"
230	Linsenschraube BM 4 x 8	2	85-5 S		"

Die in () gesetzten Bild-Nummern erscheinen nicht in der Abbildung. Bei Bestellung Motor-, Fahrgestell- und Getriebe-Nummer angeben

zu Bildseite 11/12

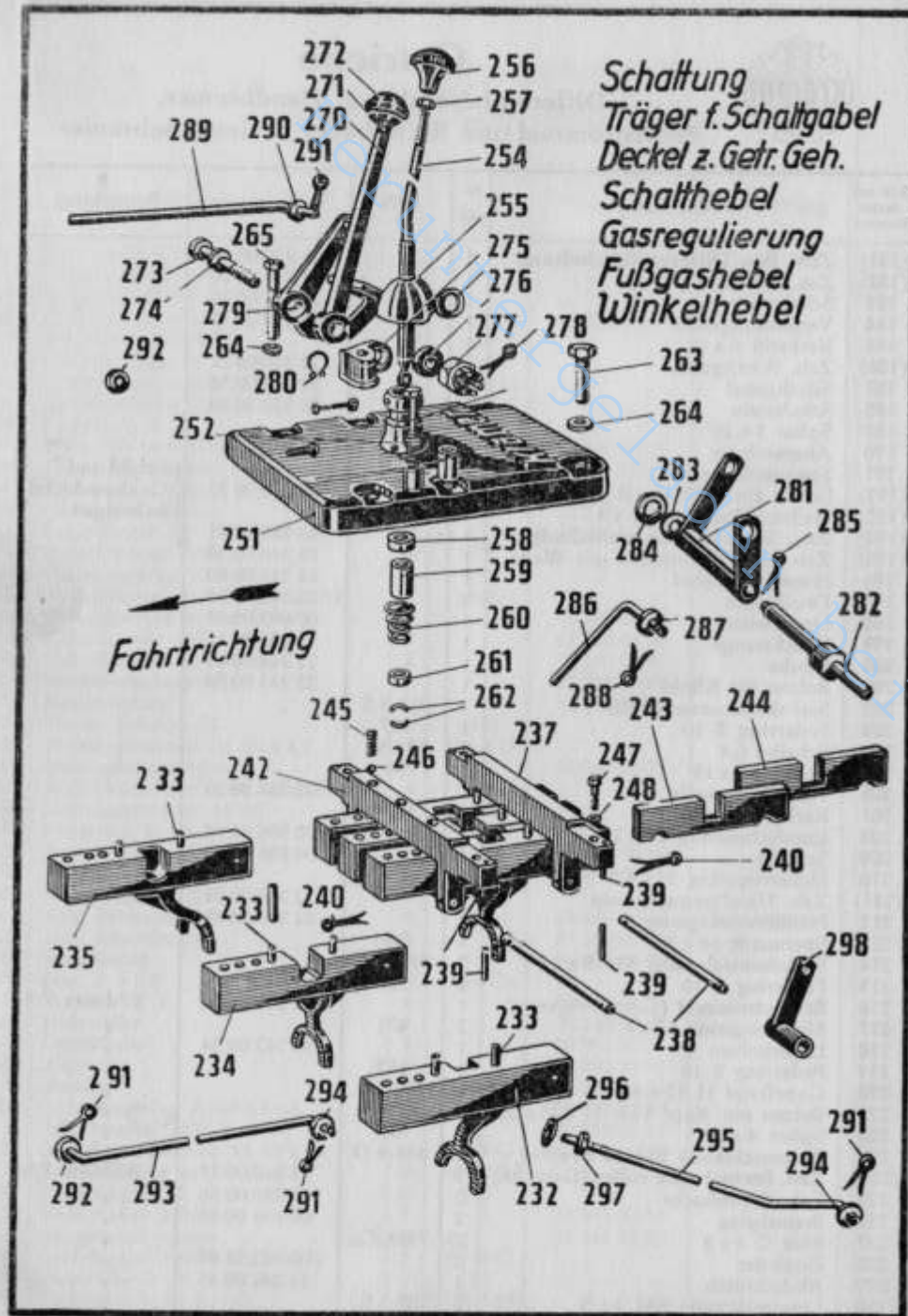

Schaltung
 Träger f. Schaltgabel
 Deckel z. Getr. Geh.
 Schalthebel
 Gasregulierung
 Fußgashebel
 Winkelhebel



Getriebe

Schaltung, Deckel zum Getriebegehäuse,
 Schalthebel

Bild- und Bestell-Nummer	Benennung	Anzahl	DIN	Teilnummer	Bemerkung
(231)	Zsb. Schaltung	1		22 220 00 40	
232	Zsb. Schaltgabel 4.—5. Gang	1		22 220 00 41	
233	Spannstift 8 x 18	6	1481		
234	Zsb. Schaltgabel 2.—3. Gang	1		22 220 00 43	
235	Zsb. Schaltgabel 1. und R.-Gang	1		22 220 00 42	
(236)	Zsb. Träger für Schaltgabeln hinten	1		22 220 00 44	
237	Träger für Schaltgabeln	1		22 224 00 60	
238	Sicherungsbolzen f. Schaltg.-Führg.	2		22 224 00 93	
239	Zylinderstift 4 m 6 x 16	4	7-St.		
240	Splint 4 x 30	2	94		
(241)	Zsb. Träger für Schaltgabeln (vorn)	1		22 220 00 45	
242	Träger für Schaltgabeln	1		22 224 01 60	
243	Zwischenlage u. Sperre Rg. = 1 Gg.	1		22 224 00 66	
244	Zwischenlage für Schaltg.-Führg.	1		22 224 01 66	
245	Schraubenfeder	3		00 992 00 05	
246	Kugel, gehärtet, poliert 10 Ø	3		00 994 00 80	
247	Sechskantschraube M 10 x 35	4	931-8 G		
248	Federring B 10	4	127		
(249)	Zsb. Deckel z. Getr.-Geh. kpl.	1		22 220 00 50	
(250)	Zsb. Deckel z. Getr.-Gehäuse	1		22 220 00 51	
251	Deckel für Schaltgetriebe	1		22 225 02 05	
252	Kugelpfoststift	2		22 225 00 93	
(253)	Zsb. Schalthebel	1		22 220 00 46	
254	Schalthebel	1		22 224 01 30	
255	Schalthebelkappe	1		22 224 00 31	
256	Schalthebelknopf M 10	1		00 996 01 30	
257	Sechskantmutter M 10	1	934-5 S		
258	Begrenzungsscheibe	1		22 225 00 52	
259	Abstandrohr	1		22 225 00 53	
260	Spiralfeder	1		00 992 01 05	
261	Haltering	1		22 225 00 56	
262	Sicherungsring, zweiteilig	1		22 225 01 56	
263	Sechskantschraube M 10 x 40	4	931-8 G		
264	Federring B 10	6	127		
265	Sechskantschraube M 10 x 85	2	931-8 G		

Die in () gesetzten Bild-Nummern erscheinen nicht in der Abbildung. Bei Bestellung Motor-, Fahrgestell- und Getriebe-Nummer angeben

Heruntergeladen bei technik.de

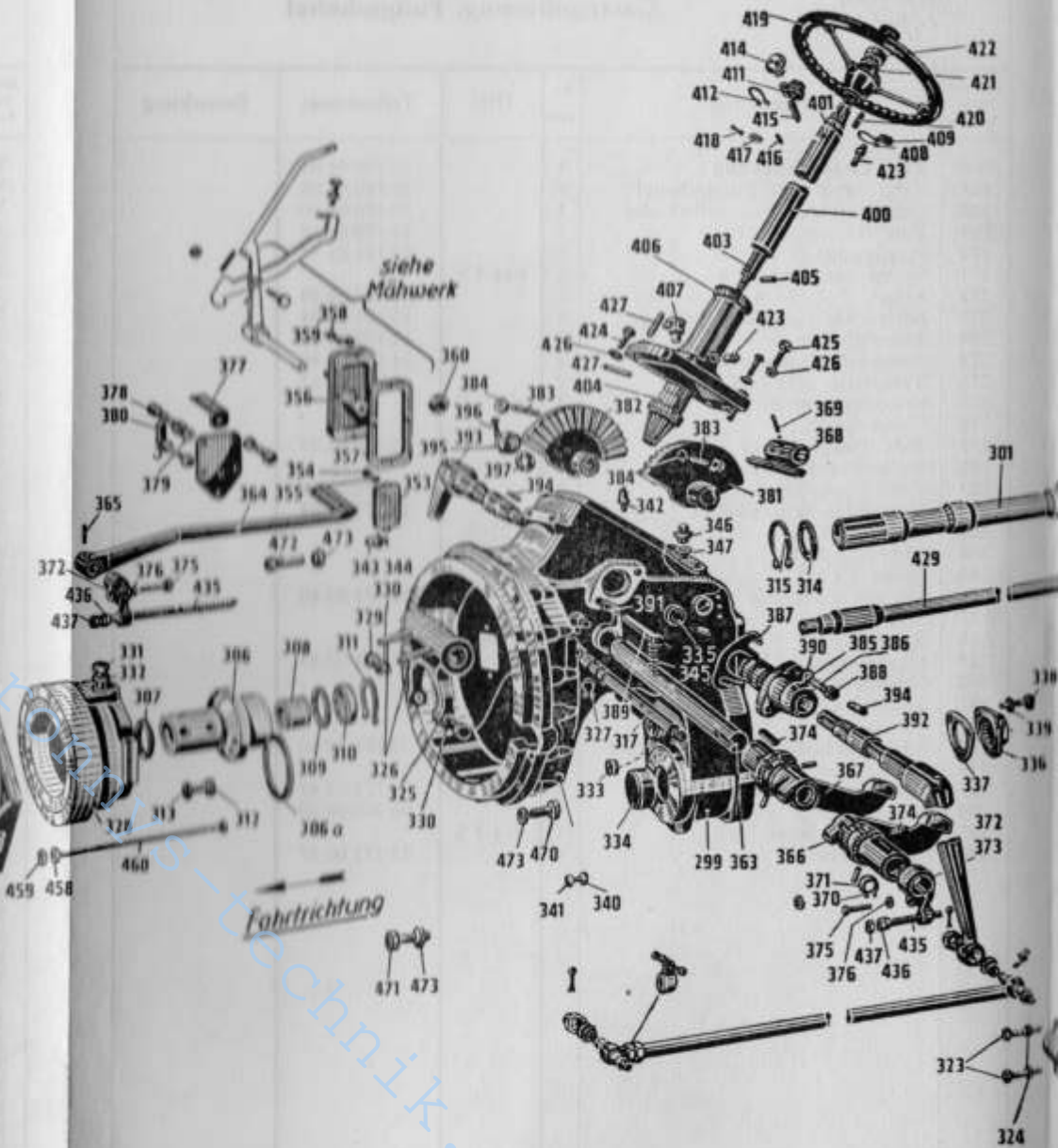
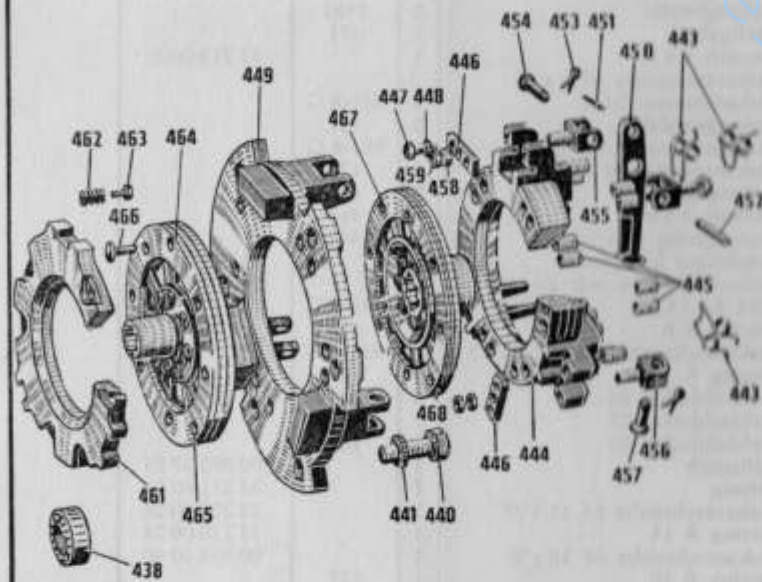

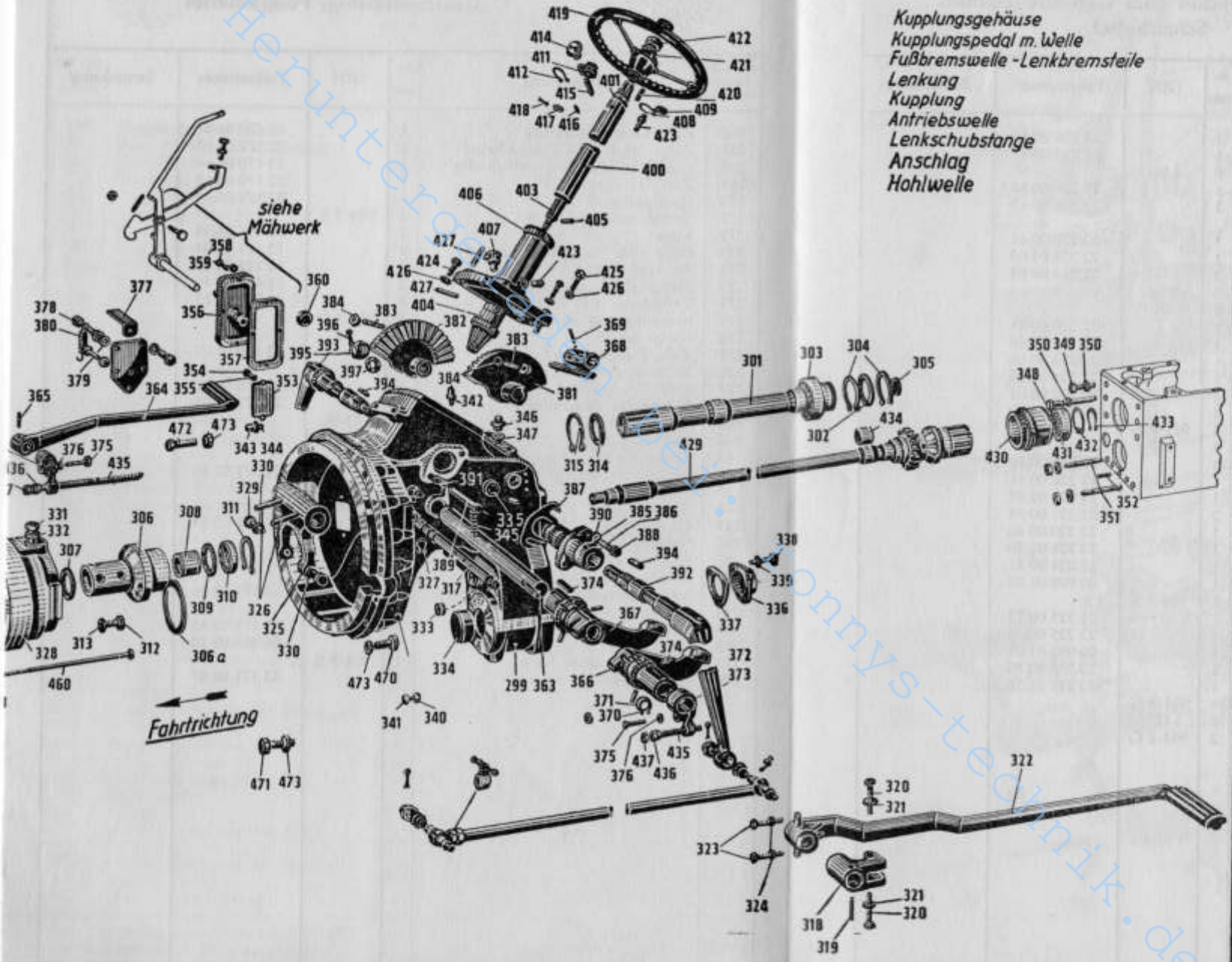

Kupplungsgehäuse
 Kuplungspedal m. Welle
 Fußbremswelle - Lenkbremsteile
 Lenkung
 Kupplung
 Antriebswelle
 Lenkschubstange
 Anschlag
 Hohlwelle

siehe Mähwerk

Fahrrichtung

471 473



Getriebe

Gasregulierung, Fußgashebel

Bild- und Bestell-Nummer	Benennung	Anzahl	DIN	Teilnummer	Bemerkung
(266)	Zsb. Gasregulierung	1		33 170 01 01	
(267)	Zsb. Hand- und Fußgashebel	1		22 170 00 02	
(268)	Zsb. Handgashebel vollständig	1		22 170 01 10	
(269)	Zsb. Handgashebel	1		22 170 02 10	
270	Handgashebel	1		22 171 01 35	
271	Sechskantmutter M 8	1	934-5 S		
272	Kugel 35 Ø, M 8	1		00 996 04 30	
273	Bolzen für Fußgasregulierung	1		12 171 00 94	
274	Bremsscheibe	1		12 171 00 20	
275	Halter für Gasregulierung	1		25 171 01 40	
276	Tellerfeder 40 x 14,3 x 2	3		00 992 02 15	
277	Kronenmutter M 14	1	935-4 D		
278	Splint 3 x 28	1	94		
(279)	Zsb. Fußgashebel	1		22 170 01 05	
280	Sicherungsring 20 x 1,2	1	471		
281	Zsb. Winkelhebel	1		33 170 00 16	
282	Bolzen für Winkelhebel	1		22 171 01 94	
283	Scheibe 13	1	125-St.		
284	Federring B 10	1	127		
285	Splint 2 x 22	1	94		
286	Verbindungsstange	1		22 171 02 46	
287	Scheibe 8,4	2	125-St.		
288	Splint 2 x 12	2	94		
289	Gasgestänge	1		33 171 02 45	
290	Scheibe 8,4	1	125-St.		
291	Splint 2 x 12	5	94		
292	Scheibe 5,3	2	125-St.		
293	Verbindungsstange (für Spaltfilter)	1		33 171 00 46	
294	Scheibe 6,4	2	125-St.		
295	Abstellgestänge	1		33 171 03 45	
296	Kugelknopf 25 Ø, M 6	1		00 996 08 30	
297	Sechskantmutter M 6	1	934-5 S		
298	Abstellhebel	1		33 171 00 37	

Die in () gesetzten Bild-Nummern erscheinen nicht in der Abbildung. Bei Bestellung Motor-, Fahrgestell- und Getriebe-Nummer angeben

zu Bildseite 14



Kupplung

Kupplungsgehäuse, Hohlwelle, Kupplungswelle u. a. Kupplungsteile

Bild- und Bestell-Nummer	Benennung	Anzahl	DIN	Teilnummer	Bemerkung
299	Kupplungsgehäuse	1		33 211 00 01	
(300)	Zsb. Hohlwelle komplett	1		33 220 00 26	
301	Zsb. Hohlwelle	1		33 220 00 24	
302	Beilagscheibe	1		00 993 30 40	
303	Ringrillennlager 6010 X	1	625		
304	Sicherungsring 50 x 2	2	471		
305	Dichtring (Filz)	1		33 222 01 57	
306	Zsb. Lagerrohr	1		33 220 00 66	
306a	Dichtung (Papier)	1		00 996 05 12	
307	Dichtring (vorn, Filz)	1		33 222 00 57	
308	Walzenkranz 42 x 52 x 20	1	5407		
309	Scheibe	1		33 222 02 51	
310	Radialdichtring A 42 x 55	1	6503		
311	Sicherungsring 55 x 2	1	472		
312	Sechskantschraube M 8 x 20	3	933-8 G		
313	Federring B 8	3	127		
314	Distanzscheibe	1		33 222 00 51	
315	Sicherungsring 80 x 2,5	1	472		
(316)	Zsb. Kupplungswelle	1		33 210 00 06	
317	Kupplungswelle	1		33 212 00 20	
318	Einstellgabel	1		33 251 00 30	
319	Spannstift 8 x 36	1	1481		
320	Sechskantschraube M 8 x 30	2	933-8 G		
321	Sechskantmutter M 8	2	934-5 S		
322	Kupplungspedal	1		33 251 00 35	
323	Sechskantschraube M 10 x 45	2	933-8 G		
324	Sechskantmutter M 10	2	934-5 S		
325	Kupplungsgabel	1		33 212 00 10	
326	Spannstift 8 x 40	2	1481		
327	Sicherungsring 25 x 1,2	1	471		
328	Ausrücklager komplett	1		33 212 00 35	
329	Sechskantschraube mit Zapfen BM 6 x 15	2	561-8 G		
330	Federring B 6	2	127		
331	Sechskantschraube M 10 x 1 x 12	1	961-8 G		
332	Federring B 10	1	127		
333	Verschlußdeckel 30	2	443		
334	Verschlußdeckel 72	1	443		
335	Verschlußdeckel 20	3	443		
336	Blindflansch	1		25 211 00 95	
337	Dichtung	1		00 996 12 10	
338	Sechskantschraube M 14 x 25	3	933-8 G		
339	Federring B 14	3	127		
340	Sechskantschraube M 10 x 20	2	933-8 G		
341	Federring B 10	2	127		
342	Schmiernippel H3 a8	3	71412		
343	Schmiernippel H1 a8	1	71412		
344	Schmiernippel (f. K.-We. li.) H2 a8	1	71412		
345	Zugfeder (f. Kupplungs-Pedal)	1		00 992 37 05	

Die in () gesetzten Bild-Nummern erscheinen nicht in der Abbildung. Bei Bestellung Motor-, Fahrgestell- und Getriebe-Nummer angeben

zu Bildseite 18/20

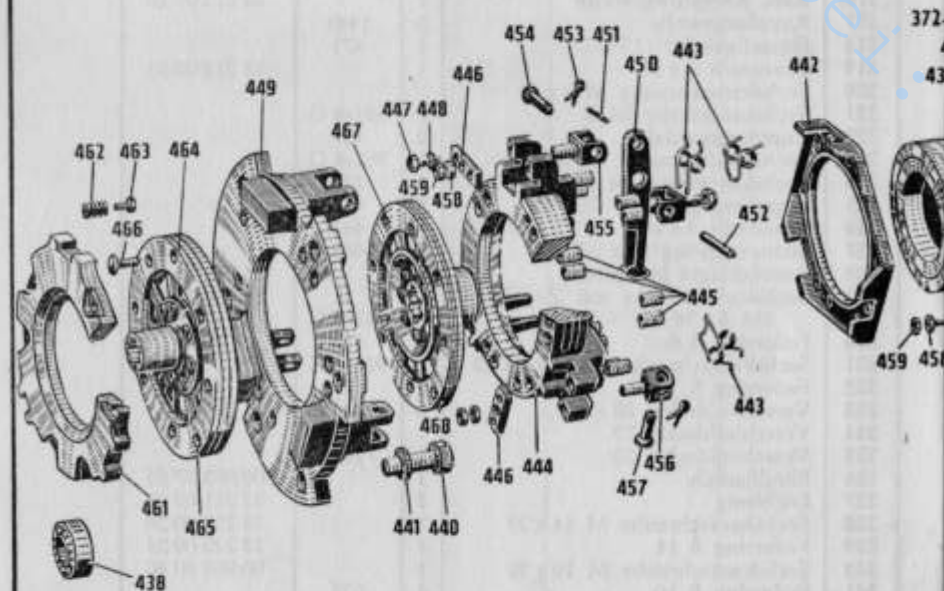

Kupplung

Kupplungsteile

Bild- und Bestell-Nummer	Benennung	Anzahl	DIN	Teilnummer	Bemerkung
346	Verschlußschraube M 35 x 1,5	1		00 990 00 10	
347	Dichtring C 36 x 41	1	7603-Alu/Asb.		
348	Sechskantschraube M 14 x 175	3	931-8 G		
349	Sechskantschraube M 14 x 35	2	931-8 G		
350	Federring B 14	7	127		
351	Stiftschraube M 14 x 170	2	939-9 G		
352	Zylinderstift 12m 6 x 25	1	7-St		
353	Deckel	1		33 211 00 05	
354	Halbrundschrabe M 6 x 10	2	86-5 S		
355	Federring B 6	2	127		
356	Deckel für Kupplungs-Gehäuse	1		25 211 00 05	
357	Dichtung	1		00 996 13 10	
358	Sechskantschraube M 10 x 30	3	931-8 G		
359	Federring B 10	3	127		
360	Verschlußdeckel 20	1	443		
(361)	Zsb. Fußbremswelle-Lenkbremsteile	1		25 240 00 03	
(362)	Zsb. Fußbremswelle-Pedal	1		25 240 00 02	
363	Fußbremswelle	1		25 241 00 20	
364	Bremspedal	1		25 252 00 35	
365	Spannstift 8 x 50	2	1481		
366	Lenkbremshebel links	1		25 244 00 15	
367	Lenkbremshebel rechts	1		25 244 01 15	
368	Mitnehmerstück	1		12 242 00 10	
369	Spannstift 8 x 40	2	1481		
370	Sicherungsring 25 x 1,2	1	471		
371	Beilagscheibe 24 x 40 Ø x 0,3; 0,4; 0,5	2-3		00 993 04 40	
372	Spannhebel für Fuß- u. Lenkbremse links	1		12 252 00 05	
373	Spannhebel für Fuß- u. Lenkbremse rechts	1		12 252 01 05	
374	Paßfeder A 6 x 10 x 40	2	6885-St 60		
375	Sechskantschraube M 10 x 40	2	933-8 G		
376	Federring B 10	2	127		
377	Anschlag für Bremshebel	1		25 252 00 40	
378	Sechskantschraube M 14 x 25	1	933-8 G		
379	Federring B 14	1	127		
380	Zugfeder	1		00 992 37 05	

Die in () gesetzten Bild-Nummern erscheinen nicht in der Abbildung. Bei Bestellung Motor-, Fahrgestell- und Getriebe-Nummer angeben



Lenkung

Lenkteile

Bild- und Bestell-Nummer	Benennung	Anzahl	DIN	Teilnummer	Bemerkung
381	Lenksegment links	1		25 272 00 10	
382	Lenksegment rechts	1		25 272 01 10	
383	Gewindestift m. Kegels. M 10 x 55	2	551-5 S		
384	Sechskantmutter M 10	2	934-5 S		
385	Lager für Lenkung links	1		25 272 00 15	
386	Lager für Lenkung rechts	1		25 272 01 15	
387	Einstellscheibe für Lenkung	6-8		00 993 06 40	
388	Sechskantschraube M 10 x 35	2	931-8 G		
389	Sechskantschraube M 10 x 90	2	933-8 G		
390	Federring B 10	4	127		
391	Sechskantmutter M 10	2	934-5 S		
392	Lenkstockhebel links	1		25 274 00 30	
393	Lenkstockhebel rechts	1		25 274 01 30	
394	Paßfeder A 8 x 7 x 28	2		00 991 12 05	
395	Kronenmutter M 24 x 1,5	2	937-4 D		
396	Splint 5 x 45	2	94		
397	Beilagscheibe 32 x 50 x 0,3; 0,5; 1,0	x		00 993 01 40	
(398)	Zsb. Lenkstock	1		25 270 00 01	
399	Zsb. Lenkrohr	1		25 270 00 04	
400	Lenkrohr	1		25 273 00 55	
401	Lagerbuchse für Lenkung	1		25 273 00 50	
(402)	Zsb. Lenkwelle	1		12 270 00 08	
403	Lenkwelle	1		12 273 00 20	
404	Lenkkegelrad	1		12 273 00 10	
405	Zylinderstift 6 m 6 x 32	2	7-St		
406	Lenkstock	1		12 273 00 05	
407	Schmiernippel H 3 a 8	1	71412		
408	Sicherungsring 22 x 1,2	1	471		
409	Scheibe 22 x 35 x 0,5	x		12 227 00 52	
(410)	Zsb. Spannring vollständig	1		25 270 00 22	
411	Spannring	1		25 273 00 23	
412	Sicherungsring 40 x 1,75	1	472		
(413)	Zsb. Sterngriff	1		25 270 00 25	
414	Griffmutter	1		25 273 01 26	
415	Spannschraube M 10 x 70	1		25 273 00 90	
416	Spannstift 4 x 22	1	1481		
417	Scheibe 6,4 Ø	1	125-St		
418	Splint 1,5 x 15	1	94		
419	Handrad mit Abdeckplatte	1	74101	25 273 00 01	
420	Paßfeder A 5 x 5 x 22	1	6885-St 60		
421	Scheibe 21 Ø	1	125-St		
422	Sechskantmutter M 20 x 1,5	1	936-4 D		
423	Schmiernippel H 1 a 8	2	71412		
424	Sechskantschraube M 12 x 45	2	931-8 G		
425	Sechskantschraube M 12 x 35	2	931-8 G		
426	Federring B 12	4	127		
427	Zylinderstift 10 m 6 x 20	2	7-St		

Die in () gesetzten Bild-Nummern erscheinen nicht in der Abbildung. Bei Bestellung Motor-, Fahrgestell- und Getriebe-Nummer angeben

zu Bildseite 18/20



Kupplung

Antriebswelle, Zweifachkupplung

Bild- und Teil-Nummer	Benennung	Anzahl	DIN	Teilnummer	Bemerkung
(428)	Zsb. Antriebswelle	1		33 220 00 05	
429	Antriebswelle (ohne Kriechgang)	1		33 222 00 20	
430	Zentrierbuchse	1		25 222 00 50	
431	Ringrillenlager 6209	1	625		
432	Sicherungsring 85 x 3	1	472		
433	Sicherungsring 45 x 1,75	1	471		
434	Lagerbuchse	1		33 228 00 49	
435	Bremsgestänge	2		33 241 00 48	
436	Kugelmutter	4		22 241 01 91	
437	Sechskantmutter M 10	4	936-5 S		
438	Ringrillenlag. 6304 m. 1 Deckscheibe	1	625		
(439)	Zweifachkupplung komplett	1		33 212 01 03	
440	Sechskantschraube M 10 x 25	6	931-8 G		
441	Federring B 10	6	127		
442	Gehäuse	1		18 017 00	
443	Schenkelfeder	3		18 300 50	
444	Anpreßplatte (Gesriebeseite)	1		18 025 60	
445	Hauptfeder	12		18 256 60	
446	Druckplatte	3		18 161 10	
447	Sechskantschraube	6		18 150 70	
448	Federring	6		24 514 00	
449	Hauptplatte	1		18 016 90	
450	Hebel	3		18 064 80	
451	Nadel	114		18 122 10	
452	Achse zur Hauptplatte	3		18 071 20	
453	Splint	6		18 100 70	
454	Achse zu äußerem Hebelböckchen	3		18 071 40	
455	Hebelböckchen außen	3		18 093 60	
456	Hebelböckchen innen	3		18 094 40	
457	Achse zu innerem Hebelböckchen	3		18 071 30	
458	Einstellmutter	3		18 157 30	
459	Sechskantmutter	18		18 156 70	
460	Spannschraube	6		18 152 50	
461	Anpreßplatte (motorseitig)	1		18 025 50	
462	Zwischenfeder	3		18 053 31	
463	Schraube	3		18 151 90	
464	Kupplungsscheibe (motorseitig)	1		18 642 61	
465	Belag	2		18 419 40	
466	Niete	24		18 171 62	
467	Belag	2		18 419 30	
468	Kupplungsscheibe (getriebeseitig)	1		18 642 71	
(469)	Einstellschlüssel	1		18 592 20	
470	Sechskantschraube M 10 x 65	2	931-8 G		
471	Sechskantschraube M 10 x 60	8	931-8 G		
472	Sechskantschraube M 10 x 50	4	931-8 G		
473	Federring	14	127		

Die in () gesetzten Bild-Nummern erscheinen nicht in der Abbildung. Bei Bestellung Motor-, Fahrgestell- und Getriebe-Nummer angeben

zu Bildseite 18/20

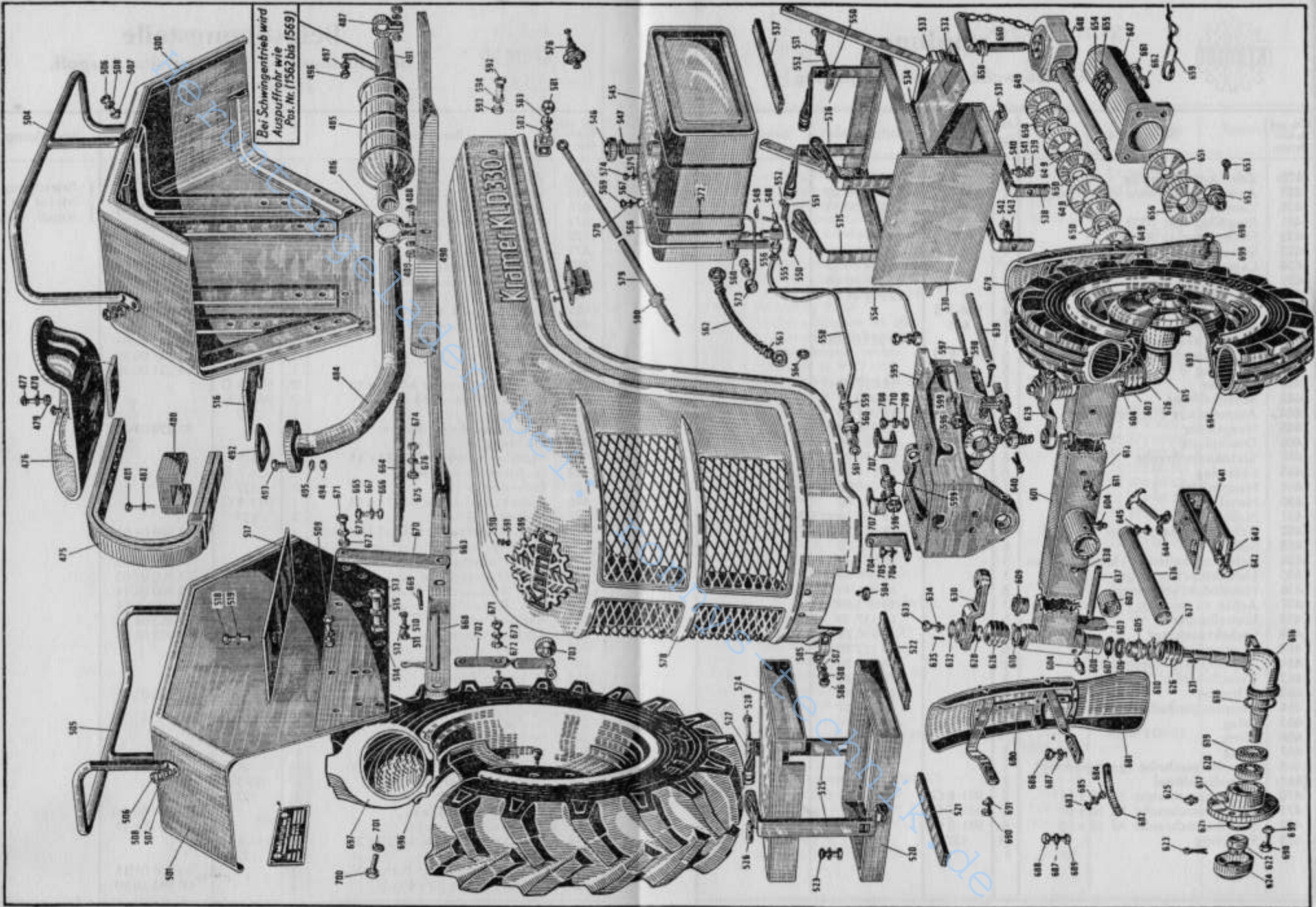



Befestigungsteile

Befestigungsteile, Schleppersitz, Auspuff,
Hinterradkotflügel

Bild- und Bestell-Nummer	Benennung	Anzahl	DIN	Teilnummer	Bemerkung
(474)	Zsb. Sitz	1		22 290 03 01	} Befestigung Motor an Kuppl. Geh.
475	Sitzfederblatt	1		22 292 03 01	
476	Schleppersitz	1		22 291 00 01	
477	Flachrundschaube M 12 x 40 Mu	2	603-4 D		
478	Federring B 12	2	127		
479	Mutter M 12	2	934-5 S		
480	Lasche für Sitzfeder	1		10 292 01 05	
481	Sechskantschraube M 10 x 45	4	931-8 G		
482	Federring B 10	4	127		
(483)	Zsb. Auspuff vollständig	1		33 320 01 01	
484	Zsb. Auspuffrohr vorn	1		33 320 01 03	
485	Auspufftopf	1		33 321 01 01	
486	Rohrschelle	1		22 321 00 39	
487	Rohrschelle	1		33 321 00 39	
488	Sechskantschraube M 10 x 30	2	931-8 G		
489	Sechskantmutter M 10	2	934-5 S		
490	Federring B 10	2	127		
491	Zsb. Auspuffrohr hinten	1		33 320 03 03	
492	Dichtung	1			
493	Sechskantschraube M 12 x 45	3	933-8 G		
494	Sechskantmutter M 12	3	934-5 S		
495	Federring B 12	3	127		
496	Sechskantschraube M 14 x 25	1	933-8 G		
497	Federring B 14	1	127		
(498)	Zsb. Hinterradkotflügel l. vollst.	1		33 300 04 01	
(499)	Zsb. Hinterradkotflügel rechts vollst.	1		33 300 05 01	
(500)	Zsb. Hinterradkotflügel links	1		33 300 06 02	
(501)	Zsb. Hinterradkotflügel rechts	1		33 300 07 02	
(502)	Zsb. Rückenlehne links	1		22 300 04 14	
(503)	Zsb. Rückenlehne rechts	1		22 300 05 14	
504	Rückenlehne links	1		22 302 04 14	
505	Rückenlehne rechts	1		22 302 05 14	
506	Sechskantschraube M 8 x 20	2	933-8 G		
507	Sechskantmutter M 8	6	934-5 S		
508	Federring B 8	6	127		
(508a)	Befestigungsplatte	2		22 302 05 45	
509	Sechskantschraube M 10 x 45	2	931-8 G		
510	Senkschraube CM 10 x 45	14	87-5 S		
511	Sechskantmutter M 10	2	934-5 S		
512	Federring B 10	16	127		
513	Sechskantschraube M 16 x 60	16	931-8 G		
514	Sechskantmutter M 16	6	934-5 S		
515	Federring B 16	6	127		
516	Zsb. Fußblech links	6		33 300 00 45]	
517	Zsb. Fußblech rechts	1		22 300 01 45	
518	Sechskantschraube M 10 x 20	1	933-8 G		
519	Federring B 10	4	127		
520	Winkelrahmen (für Batterie)	1		33 304 01 15	
521	Filzstreifen 5 x 20 x 495	2		00 993 10 90	

Die in () gesetzten Bild-Nummern erscheinen nicht in der Abbildung. Bei Bestellung Motor-, Fahrgestell- und Getriebe-Nummer angeben

zu Bildseite 25/26



Befestigungsteile

Fußbleche, Werkzeugkasten, Kraftstoffbehälter
Kraftstoffleitung

Bild- und Bestell-Nummer	Benennung	Anzahl	DIN	Teilnummer	Bemerkungen
522	Filzstreifen 5 x 20 x 140	2		00 993 04 90	
523	Senkschraube AM 8 x 15	4	63-5 S		
524	Batteriedeckel	1		33 304 01 05	
525	Spannband 330 lang	2		00 993 05 10	
526	Bolzen mit Gewinde	1		00 990 00 15	
527	Bolzen ohne Gewinde	1		00 990 01 15	
528	Zylinderkopfschraube AM 6 x 50	1	84-5 S		
(529)	Zsb. Werkzeugkasten und Tank-träger	1		34 160 01 05	
530	Zsb. Werkzeugkasten	1		33 160 01 10	
531	Halter für Schließfeder	1		25 162 00 40	
532	Zsb. Tür	1		33 160 01 06	
533	Schließfeder	1		10 162 00 39	
534	Scharnier	1		10 162 00 10	
535	Spannband	2		00 993 04 10	
536	Spannband	2		00 993 10 10	
537	Filzstreifen 5 x 20 x 380	2		00 993 16 90	
538	Haltewinkel	2		33 162 01 20	
539	Sechskantschraube M 8 x 20	4	933-8 G		
540	Sechskantmutter M 8	4	934-5 S		
541	Federring B 8	4	127		
542	Sechskantschraube M 10 x 25	2	933-8 G		
543	Federring B 10	2	127		
(544)	Zsb. Kraftstoffbehälter vollst.	1		33 160 01 01	
545	Zsb. Kraftstoffbehälter (40 l)	1		33 160 00 03	
546	Verschlußdeckel 60	1	73400		
547	Sieb	1		00 160 00 02	
548	Winkelbrennstoffhahn M 16 x 1,5	1		33 161 00 05	
549	Dichtring A 16 x 24	1	7603-Preßs.		
550	Bolzen mit Gewinde	2		00 990 00 15	
551	Bolzen ohne Gewinde	2		00 990 01 15	
552	Zylinderschraube AM 6 x 50	2	84-5 S		
(553)	Zsb. Kraftstofflg. (Beh.-Förderp.)	1		33 080 00 10	
554	Kraftstoffleitung	1		33 083 00 10	
555	Überwurfmutter 8 M 16 x 1,5	1	7606-6 S		
556	Dichtkegel B 8	1	7608-6 S		
(557)	Zsb. Kraftstoffleitg. (Förderp. Filter)	1		33 080 03 10	
558	Kraftstoffleitung	1		33 083 04 10	
559	Ringstück B 8	2	7622-St.		
560	Hohlschraube A 8	2	7623-6 S		
561	Dichtring A 14 x 18	4	7603-Cu		
562	Kraftstoffleitung (Filter-Einspritzp.)	1		12 083 02 08	
563	Hohlschraube A 8	2	7623-6 S		
564	Dichtring A 14 x 18	4	7603-Cu		
(565)	Zsb. Überlaufleitung vollst. (Einspritzpumpe Behälter)	1		33 080 02 12	
566	Zsb. Überlaufleitung (Anschluß an Einspritzpumpe)	1		33 080 03 12	
567	Ringstück B 8	1	7622-St.		

Die in () gesetzten Bild-Nummern erscheinen nicht in der Abbildung. Bei Bestellung Motor-, Fahrgestell- und Getriebe-Nummer angeben

zu Bildseite 25/26



Befestigungsteile

Kraftstoffleitung, Motorhaube, Vorderachskonsole,
Vorderachse, Vorderachsschenkel

Bild- und Bestellnummer	Benennung	Anzahl	DIN	Teilnummer	Bemerkungen
568	Verbindungsuffe	1		00 996 03 55	
569	Hohl-schraube A 8	2	7623-6 S		
570	Dichtring A 14 x 18	1	7603-Cu		
(571)	Zsb. Leckölleitung	1		33 110 01 07	
572	Leckölleitung	1		33 114 01 07	
573	Ringstück	1		00 991 00 15	
574	Hohlschraube A 2/3	1	7623-6 S		
575	Dichtung A 8 x 12	2	7603-Cu		
576	Oldruckschalter M 10 x 1 k	1	75552		
(577)	Zsb. Motorhaube	1		33 300 01 30	
578	Motorhaube	1		33 305 01 03	
579	Stützstange	1		33 305 01 09	
580	Bougierrohr	1		00 305 00 10	
581	Sechskantschraube M 6 x 20	1	933-8 G		
582	Sechskantmutter M 6	1	934-5 S		
583	Ring	1		00 993 00 82	
584	Puffer-Pilz	1		00 993 03 78	
585	Anhängeöse für Haubenhalter	1		12 305 00 57	
586	Halbrundschrabe M 4 x 12	2	86-5 S		
587	Sechskantmutter M 4	2	934-5 S		
588	Federring B 4	2	127		
589	Firmenschild „Kramer“	1		00 435 00 10	
590	Halbrundschrabe M 4 x 10	4	86-5 S		
591	Sechskantmutter M 4	4	934-5 S		
592	Sechskantschraube M 10 x 40	2	933-8 G		
593	Sechskantmutter M 10	2	934-5 S		
594	Federring B 10	2	127		
595	Vorderachskonsole	1		33 264 01 01	
596	Sechskantschraube M 14 x 40	2	931-8 G		
597	Stiftschraube M 14 x 100	4	939-8 G		
598	Sechskantmutter M 14	4	934-5 S		
599	Federring B 14	6	127		
(600)	Zsb. Vorderachse komplett	1		33 260 03 01	
601	Zsb. Vorderachsträger	1		33 260 03 02	
602	Buchse für Spindelrohr	2		22 261 00 50	
603	Anschlag für Achsschenkel	2		22 261 00 58	
604	Schmiernippel H 1 A 8	3	71412		
605	Untere Laufbuchse	2		17 261 01 50	
606	Scheibenrillenlager 51108	2	711		
607	Zwischenring	2		22 261 00 51	
608	Spiralfeder	2		00 992 07 05	
609	Obere Laufbuchse	2		17 261 00 50	
610	Sicherungsblech	4		00 992 01 30	
611	Halbrundschrabe M 8 x 12	2	86-5 S		
612	Federring B 8	2	127		
(613)	Zsb. Vorderachsschenkel links mit Radnabe	1		25 260 00 05	
(614)	Zsb. Vorderachsschenkel rechts mit Radnabe	1		25 260 01 05	

Die in () gesetzten Bild-Nummern erscheinen nicht in der Abbildung. Bei Bestellung Motor-, Fahrgestell- und Getriebe-Nummer angeben

zu Bildseite 25/26



Befestigungsteile

Vorderachsschenkel, Lenkschenkel,
Lenkschubstange, Anhängerkupplung

Bild- und Bestellnummer	Benennung	Anzahl	DIN	Teilnummer	Bemerkungen
615	Vorderachsschenkel links	1		25 262 02 01	
616	Vorderachsschenkel rechts	1		25 262 03 01	
617	Radnabe	2		22 263 01 01	
618	Filzring	2		22 263 00 92	
619	Ringkugellager 30 207	2	720		
620	Ringkugellager 30 206	2	720		
621	Unterlegscheibe 26,5 Ø x 52 Ø x 5	2		22 263 00 52	
622	Kronenmutter M 26 x 1,5	2	937-4 D		
623	Splint 5 x 50	2	94		
624	Schutzkappe	2		22 263 00 95	
625	Schmiernippel H 1 M 10 x 1	2	71412		
626	Faltenbalg	4		00 996 00 50	
627	Federbügel	4		00 992 00 25	
628	Sicherungsring 35 x 2,5	2	471 Seeger		
629	Lenkschenkel links	1		25 274 00 32	
630	Lenkschenkel rechts	1		25 274 01 32	
631	Paßfeder A 12 x 8 x 30	2		00 991 10 05	
632	Unterlegscheibe	2		00 993 00 40	
633	Sechskantschraube M 14 x 30	2	931-8 G		
634	Federring B 14	2	127		
635	Zylinderstift 4 m 6 x 16	2	7-St.		
636	Spindel	1		25 264 03 20	
637	Bolzen 12 h 11 x 120 x 108	1	1433-St.		
638	Splint 4 x 20	2	94		
639	Zsb. Lenkschubstange 1135 lang	2		33 270 01 10	
640	Splint 3 x 25	4	94		
641	Anhängeöse	1		25 202 01 06	
642	Sechskantschraube M 16 x 45	2	931-8 G		
643	Federring B 16	2	127		
644	Haubenhalter	1		22 305 00 40	
645	Senkschraube M 6 x 12	2	87-5 S		
(646)	Zsb. Anhängerkupplung	1		22 200 01 05	
647	Zsb. Anhängergehäuse	1		22 200 01 06	
648	Anhängemaul	1		22 202 01 07	
649	Gummipuffer zylindr.	4		22 202 00 97	
650	Zwischen-scheibe	3		22 202 00 51	
651	Führungsring für Anhängerkupplung	1		22 202 00 58	
652	Kronenmutter M 24	1	935-4 D		
653	Splint 5 x 45	1	94		
654	Typenschild	1		00 435 02 15	
655	Halbrundkerbnagel 3 x 4	4	1476		
656	Gummipuffer	1		22 202 01 97	
(657)	Zsb. Anhängzapfen mit Kette	1		22 200 00 29	
658	Anhängzapfen	1		22 202 01 35	
659	Sicherungs-splint	1		22 202 01 08	
660	Sicherungskette	1		22 202 00 36	
661	Sechskantschraube M 14 x 35	4	931-8 G		
662	Federring B 14	4	127		

Die in () gesetzten Bild-Nummern erscheinen nicht in der Abbildung. Bei Bestellung Motor-, Fahrgestell- und Getriebe-Nummer angeben

zu Bildseite 25/26



Befestigungsteile

Ackeranhängeschiene, Vorderradkotflügel,
Vorder- und Hinterräder, Rückstrahler

Bild- und Teil- nummer	Benennung	An- zahl	DIN	Teilnummer	Bemerkung
663	Zsb. Ackeranhängeschiene	1		22 200 08 10	
664	Bodenbrett	1		22 203 00 06	
665	Sechskantschraube M 10 x 25	4	933-8 G		
666	Sechskantmutter M 10	4	934-5 S		
667	Federring B 10	4	127		
668	Bolzen	2		22 203 02 93	
669	Kegelkerbstift 6 x 70	2	1475-6 S		
670	Strebe	2		22 203 02 22	
671	Sechskantschraube M 14 x 45	2	931-8 G		
672	Sechskantmutter M 14	2	934-5 S		
673	Federring B 14	2	127		
674	Sechskantschraube M 14 x 50	2	931-8 G		
675	Sechskantmutter M 14	2	934-5 S		
676	Federring B 14	2	127		
(677)	Zsb. Vorderradkotflügel mit Spritzgummi links	1		33 300 02 10	
(678)	Zsb. Vorderradkotflügel mit Spritzgummi rechts	1		33 300 03 10	
679	Zsb. Vorderradkotflügel links	1		33 300 04 10	
680	Zsb. Vorderradkotflügel rechts	1		33 300 05 10	
681	Spritzgummi	2		22 261 00 97	
682	Halteblech für Spritzgummi	2		22 301 00 35	
683	Halbrundschrabe M 4 x 15	6	86-5 S		
684	Sechskantmutter M 4	6	934-5 S		
685	Federring B 4	6	127		
686	Sechskantschraube M 10 x 20	2	933-8 G		
687	Federring B 10	4	127		
688	Sechskantschraube M 10 x 30	2	933-8 G		
689	Sechskantmutter M 10	2	934-5 S		
690	Sechskantschraube M 8 x 20	2	933-8 G		
691	Federring B 8	4	127		
(692)	Zsb. Vorderräder 6.00-16	4		00 310 04 05	
693	Scheibenrad 4.00 E x 16	2		00 311 04 05	
694	Reifen m. Schlauch 6.00-16 AS Front	2		00 311 04 10	
695	Zsb. Hinterräder 11-28	2		00 310 12 10	
696	Scheibenrad W 10 x 28	2	ET - 0	00 312 17 05	
697	Reifen mit Schlauch 11-28 AS	2		00 312 12 10	
698	Sechskantschraube M 18 x 35	10	931-8 G		
699	Federring C 18,5	10	74361		
700	Sechskantschraube M 18 x 45	12	931-8 G		
701	Federring C 18,5	12	74361		
702	Zsb. Halter für Rückstrahler	2		22 330 05 06	
703	Rückstrahler	2		00 332 00 07	
704	Halter (für Signalhorn)	1		33 332 04 40	
705	Sechskantschraube M 8 x 25	1	933-8 G		
706	Federring B 8	1	127		
707	Scheinwerferhalter	2		33 332 05 40	
708	Sechskantschraube M 14 x 40	2	931-8 G		
709	Sechskantmutter M 14	2	934-5 S		
710	Federring B 14	2	127		

Die in () gesetzten Bild-Nummern erscheinen nicht in der Abbildung. Bei Bestellung Motor-, Fahrgestell- und Getriebe-Nummer angeben

zu Bildseite 25/26



Elektrische Ausrüstung

Bild- und Bestell- nummer	Benennung	An- zahl	DIN	Teilnummer	Bemerkung
711	Steckdose A	1	72576		
712	Senkschraube M 5 x 30	3	63-5 S		
713	Sechskantmutter M 5	3	934-5 S		
714	Federring B 5	3	127		
715	Fußabblendschalter komplett	1		00 333 00 05	
716	Senkschraube M 5 x 30	2	63-5 S		
717	Sechskantmutter M 5	2	934-5 S		
718	Federring B 5	2	127		
719	Reihenklammer	2		00 333 01 60	
720	Halbrundschrabe M 5 x 20	2	86-5 S		
721	Sechskantmutter M 5	2	934-5 S		
722	Federring B 5	2	127		
723	Reglerf. Lichtmasch. RS/LIA 130/12/4	1			
724	Sechskantschraube M 5 x 12	4	933-8 G		
725	Sechskantmutter M 5	4	934-5 S		
726	Federring B 5	4	127		
727	Batterie 12 V, 105 Ah	1	72311		
728	Masseband	1		22 335 00 20	
729	Sechskantschraube M 8 x 15	1	933-8 G		
730	Sechskantmutter M 8	1	934-5 S		
731	Scheibe 8,4	1	125-St.		
732	Federring B 8	1	127		
733	Signalhorn (ohne Schwingfeder)	1		00 332 00 05	
734	Sechskantmutter M 8	1	934-5 S		
735	Federring B 8	1	127		
736	Begrenzungsleuchte kpl. m. Schraube	2		00 332 00 02	
737	Glühbirne (Soffitte) 12 V — 3 W	2		00 332 04 10	
738	Rückleuchte (ohne Nummern- beleuchtung)	1		00 332 00 03	
739	Glühbirne (Soffitte) 12 V — 5 W	1		00 332 01 10	
740	Kennzeichen-Leuchte (mit Nummernbeleuchtung)	1		00 332 01 03	
741	Glühbirne (Soffitte) 12 V — 5 W	1		00 332 01 10	
742	Glühkerze Beru 214 Ge-0,9 V	3			
743	Gummikappe für Anlasser	1		22 335 00 97	
744	Schlauchband	1		00 993 00 15	
745	Schlauchband	1		00 993 01 15	
746	Zsb. Anlasserkabel	1		00 330 00 12	
747	Kabelschuh (Batterieklammer)	1		00 993 08 20	
748	Kabelschelle	1		00 993 03 30	
749	Sechskantschraube M 8 x 15	1	933-8 G		

Die in () gesetzten Bild-Nummern erscheinen nicht in der Abbildung. Bei Bestellung Motor-, Fahrgestell- und Getriebe-Nummer angeben

zu Bildseite 32

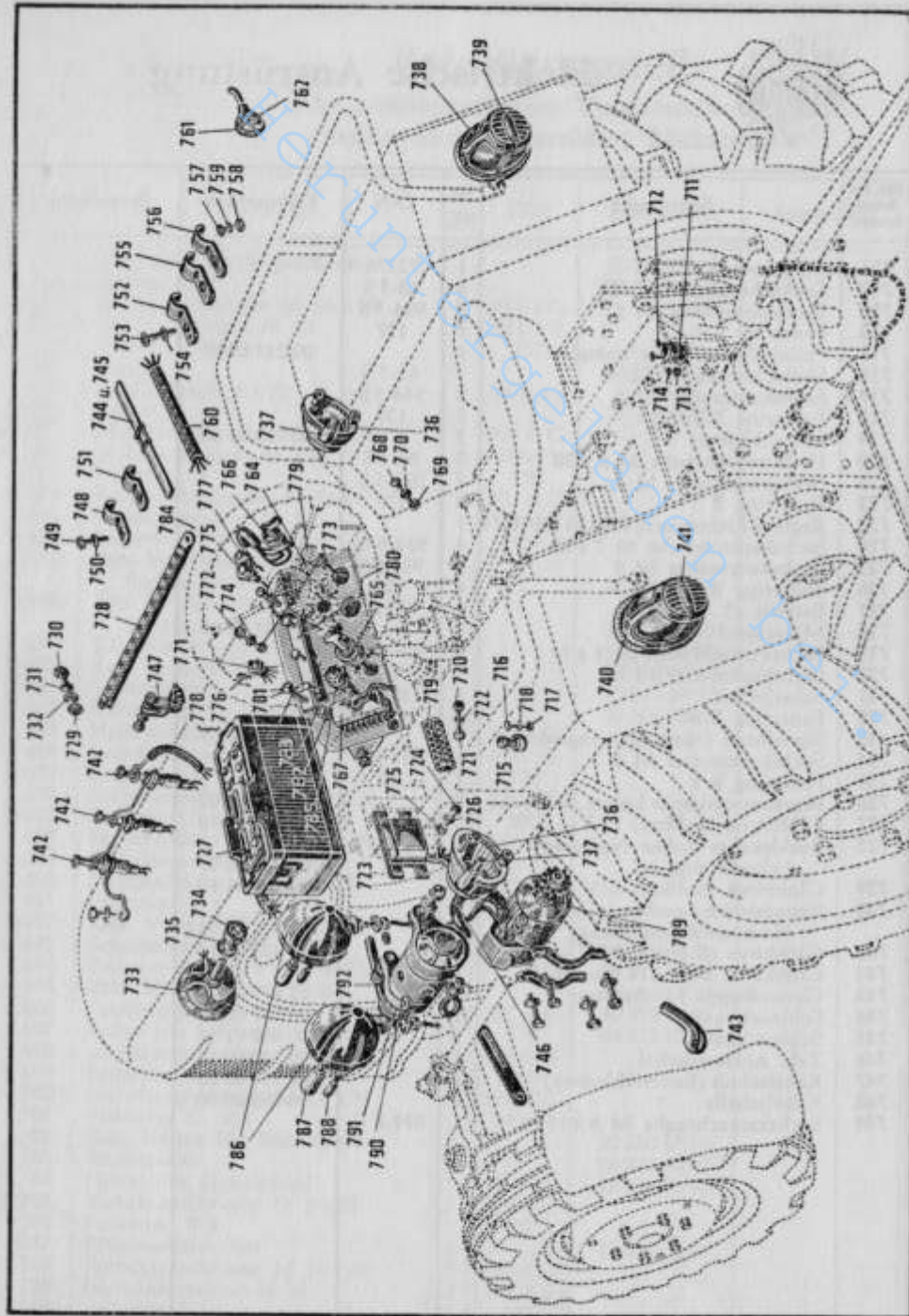

Elektrische Ausrüstung

Bild- und Teilnummer	Benennung	Anzahl	DIN	Teilnummer	Bemerkungen
750	Federring B 8	1	127		
751	Kabelschelle 2 x 10 x 20 x 10,5 Ø	10		00 993 03 30	
752	Kabelschelle 2 x 15 x 20 x 10,5 Ø	2		00 993 05 30	
753	Sechskantschraube M 8 x 15	2	933-8 G		
754	Federring B 8	2	127		
755	Kabelschelle 2 x 5 x 20 x 10,5 Ø	1		00 993 09 30	
756	Kabelschelle 2 x 12 x 25 x 15 Ø	3		00 993 11 30	
757	Sechskantschraube M 8 x 20	2	933-8 G		
758	Sechskantmutter M 8	2	934-5 S		
759	Federring B 8	2	127		
760	Zsb. Kabelsatz	1		33 330 01 10	
761	Kabelschuh (für Fernlicht) 1,5 mm ² 6,5 Ø	1		00 993 07 20	
762	Kabelschuh (für Oldruckleitung) 4 x 2 x 1,5	1	46211		
(763)	Zsb. Armaturenblech vollständig	1		33 330 01 05	
764	Zsb. Armaturenblech	1		33 330 02 08	
765	Schaltkasten	1		00 333 00 06	
766	Glühanlaßschalter	1		00 333 01 07	
767	Sicherungskasten	1		00 333 01 20	
768	Halbrundschrabe M 4 x 12	2	86-5 S		
769	Sechskantmutter M 4	2	934-5 S		
770	Federring B 4	2	127		
771	Signalknopf AK 102	1		00 332 00 20	
772	Halbrundschrabe M 3 x 8	2	86-5 S		
773	Sechskantmutter M 3	2	934-5 S		
774	Federring B 3	2	127		
775	Kontrolllampe rot	1		00 332 00 12	
776	Glühbirne 12 V - 2 W	1		00 332 02 10	
777	Kontrolllampe blau (Fernlicht)	1		00 332 01 12	
778	Glühbirne 12 V - 2 W	1		00 332 02 10	
779	Glühmelder	1		00 331 00 12	
780	Glühkerzenwiderstand WV 72/38-7, 2 V	1		00 331 00 15	
781	Halbrundschrabe M 6 x 15	2	86-5 S		
782	Sechskantmutter M 6	2	934-5 S		
783	Federring B 6	2	127		
784	Kontrolllampe rot (Oldruck)	1		00 332 00 12	
776	Glühbirne 12 V - 2 W	1		00 332 02 10	
785	Steckdose D	1	72591		
786	Scheinwerfer	2		00 332 00 01	
787	Glühbirne Bilux 12 V - 25 W	2		00 332 00 10	
788	Glühbirne 12 V - 2 W	2		00 332 02 10	
789	Anlasser Bosch BNG 2,5/12 DR 9Z11	1			
790	Lichtmaschine Bosch LJ GJJ 130/12/ 1500 R 3 mit getrenntem Regler	1			
791	Keilriemenscheibe für Lichtmaschine	1			
792	Keilriemen für Lichtmaschine 12,7 x 11 x 1075	1			

Die in () gesetzten Bild-Nummern erscheinen nicht in der Abbildung. Bei Bestellung Motor-, Fahrzeugteil- und Getriebe-Nummern angeben

Kurbelgehäuse-Oberteil

(Längsschnitt)

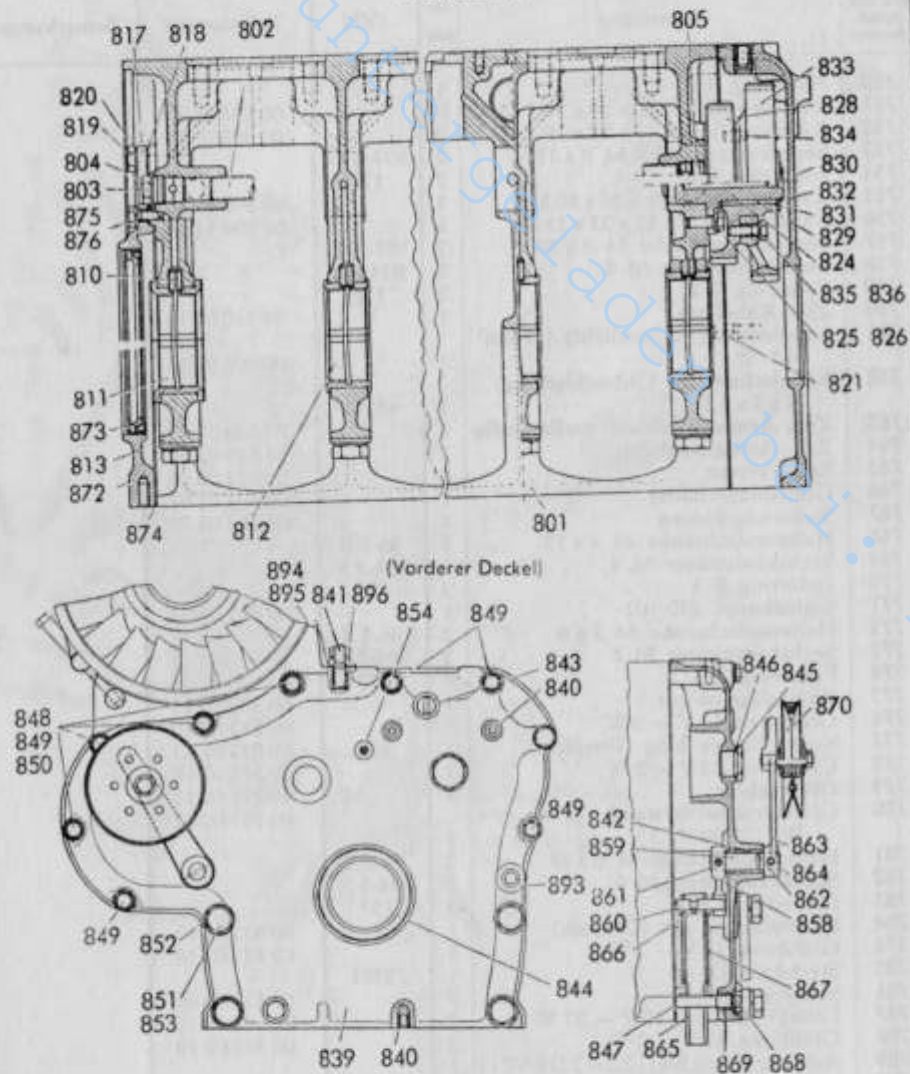

Motor

Kurbelgehäuse-Oberteil

Bild und Bestell-Nummer	Benennung	Anzahl	DIN	Teilnummer	Bemerkung
(800)	Kurbelgehäuse-Oberteil vollst., best. aus 801, 802, 806, 809, 810, 813-816, 821, 822	1		(0101)	
801	Kurbelgehäuse-Oberteil	1		0104	
802	Hauptölrohr	1		0107	
803	Verschlußschraube AM 22 x 1,5	1	7604	0110	
804	Dichtring A 22 x 27 Kupfer	1	7603	0111	
805	Schlitzstopfen M 22 x 1,5	1		0112	
806	Schlitzstopfen m. Bohrung (z. Dosierung)	4		0113	
807	Verschlußschraube AM 12 x 1,5	4	7604	0114	
808	Dichtring A 12 x 16	4	7603	0115	
809	Führungsrohr zum Ölmeßstab	1		0116	
810	Spannbuchse B 11 x 16	4		0117	
811	Kurbelwellenpaßlag. (Fertigmaß 70mm Ø)	1		0118	
(811a)	Kurbelwellenpaßlager (vorgebohrt auf 69,5 mm Ø)	x		(0119)	nach Bedarf
(811b)	Kurbelwellenpaßlager (Stufenlag. 68mm Ø)	x		(0120)	" "
812	Kurbelwellenlager (Fertigmaß 70mm Ø)	3		0121	
(812a)	Kurbelwellenlager (vorgebohrt auf 69,5 mm Ø)	x		(0122)	nach Bedarf
(812b)	Kurbelwellenlager (Stufenlager 68mm Ø)	x		(0123)	" "
813	Lagerdeckel	3		0124	
814	Lagerdeckel mit zwei M 8 Gew.-Bohrung zur Ölsaugleitbefestigung	1		0125	
815	Sechskantschraube M 14 x 110-10 K	8		0126	
816	Scheibe	8		0127	
817	Deckel (Nockenwelle)	1		0128	
818	Dichtung (Papier 0,3 mm)	1		0129	
819	Sechskantschraube M 10 x 20	2	933m 8C	0130	
820	Federring B 10	2	127	0131	
821	Spannbuchse B 11 x 16	2		0132	
822	Kernlochverschluß	2		0133	
(823)	Zwischenradlagerung vollst., bestehend aus 823—836	1		(0134)	
824	Lagerzapfen	1		0135	
825	Sechskantschraube M 8 x 22	2	933 m8C	0136	
826	Federring B 8	2	127	0137	
(827)	Zwischenrad vollst., best. aus 828 und 829	1		(0138)	
828	Zahnrad (44 Zähne)	1		0139	
829	Lagerbuchse	1		0140	
830	Stopfen	1		0141	
831	Scheibe	1		0142	
832	Sicherungsring 25 x 12	1	471	0143	
833	Zahnrad (55 Zähne)	1		0144	
834	Zylinderstift 8 m 6 x 12	1	7	0145	
835	Federring B 8	4	127	0146	
836	Sechskantschraube M 8 x 20	4	933 m8C	0147	

Die in () gesetzten Bild-Nummern erscheinen nicht in der Abbildung. Bei Bestellung Motor-, Fahrgestell- und Getriebe-Nummer angeben

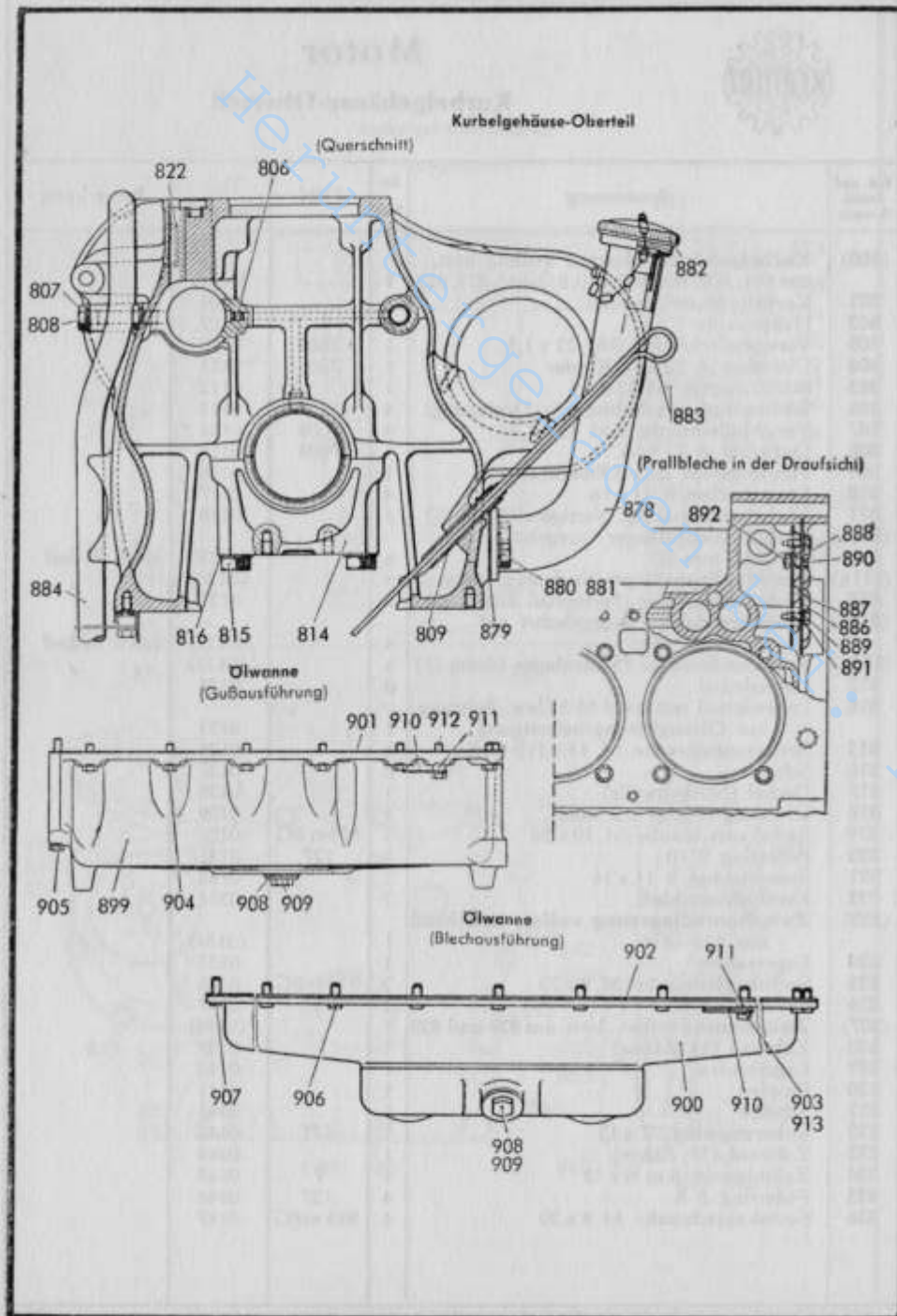

Motor

Kurbelgehäuse-Oberteil

Bild- und Bestellnummer	Benennung	Anzahl	DIN	Teilnummer	Bemerkung
(837)	Vorderer Deckel vollst., bestehend aus (838), 839, 870, 893—896	1		(0148)	
(838)	Vorderer Deckel mit Büchsen vollst., best. aus 839—843	1		(0150)	
839	Vorderer Deckel	1		0152	
840	Gewindebüchse	6		0154	
841	Stiftschraube (für Spannflansche und Spannband) M 10 x 22	2	835-6 S	0155	
842	Lagerbüchse	1		0157	
843	Schlitzstopfen M 18 x 1,5	1		0158	
844	Abdichtring	1		0161	
845	Verschlußschraube	1		0162	
846	Dichtring A 24 x 30	1	7603	0163	
847	Dichtung zw. vorderem Deckel und Kurbelgehäuse (0,3 Papier)	1		0164	
848	Sechskantschraube M 8 x 60	4	931 m8G	0165	
849	Sechskantschraube M 8 x 70	4	931 m8G	0166	
850	Scheibe 8,4	8	125	0167	
851	Sechskantschraube M 14 x 100	4	931 m8G	0169	
852	Scheibe	4		0170	
853	Federring B 14	4	127	0172	
854	Spannstift als Totpunktanzeiger 6 x 50	1	1481	0173	
(855)	Spannrolle mit Anbauteilen vollst. best. aus (856)—870	1		(0174)	
(856)	Spannrollenhebel vollst. best. aus (857)—864	1		(0176)	
(857)	Hebel mit eingeschrumpftem Bolzen vollst., best. aus 858—861	1		(0178)	
858	Hebel, innen	1		0179	
859	Bolzen	1		0180	
860	Stift	1		0181	
861	Spannstift 6 x 32	1	1481	0182	
862	Rundgummiring 12 x 2	1		0183	
863	Hebel, außen	1		0184	
864	Spannstift 6 x 32	1	1481	0186	
865	Führungsrohr	1		0187	
866	Spannstift 5 x 32	1	1481	0188	
867	Schraubenfeder	1		0189	
868	Gewindezapfen	1		0190	
869	Dichtring A 12 x 16	1	7603	0191	
870	Spannrolle vollst.	1		(0192)	
(871)	Deckel auf Schwungradseite, vollst. best. aus 872—876	1		(0198)	
872	Deckel	1		0199	
873	Abdichtring	1		0101a	
874	Dichtung 0,3 mm Papier	1		0102a	
875	Sechskantschraube M 8 x 20	8	933 m8G	0103a	
876	Federring B 8	8	127	0104a	



Motor

Kurbelgehäuse-Oberteil, Ölwanne

Bild- und Bestell-Nummer	Benennung	Anzahl	DIN	Teilnummer	Bemerkung
(877)	Oleinfüllung mit Befestigung, vollst., best. aus 878—882	1		(0051a)	
878	Oleinfüllstutzen mit Verschluß-Unterteil vollständig	1		0106a	
879	Dichtung 1,5 mm 46 Jt O	1	715011	0107a	
880	Sechskantschraube M 10 x 22	2	933 m8G	0108a	
881	Federring B 10	2	127	0109a	
882	Deckel mit Kette und Dichtung	1		0110a	
883	Olmeßstab	1		0111a	
884	Entlüftungsrohr	1		0115a	
(885)	Prallblech vollst., best. aus 886—892	1		(0116a)	
886	Vorderes Prallblech	1		0117a	
887	Hinteres Prallblech	1		0118a	
888	Abstandbüchse	1		0120a	
889	Sechskantschraube M 6 x 10	2	933 m8G	0122a	
890	Sechskantschraube M 6 x 15	1	933 m8G	0123a	
891	Federring B 6	2	127	0124a	
892	Sechskantmutter M 6	1	934 m5S	0125a	
893	Scheibe (zur Spannmaschine an der Lichtmaschine)	1		0126a	
894	Federring B 10 (zu 841)	2		0127a	
895	Sechskantmutter M 10 (zu 841)	2		0128a	
896	Klemmleiste (zum Spannband des Kühl- gebläses)	1		0129a	
(897)	Ölwanne vollst. best. aus 899, 901, 903, 905, 908-912 — Gußwanne	1		(0201)	
(898)	Ölwanne vollst. best. aus 900, 902, 903, 906, 911, 913 — Blechwanne	1		(0202)	
899	Ölwanne zu 897 (Guß)	1		0206	
900	Ölwanne zu 898 (Blech)	1		0207	
901	Dichtung zu 897 (Papier 0,3 mm)	1		0211	
902	Dichtung zu 898 (1,5 mm 4-teilig)	1		0212	
903	Federring B 8 f. Gußwanne	19	127	0216	
904	Sechskantschraube M 8 x 25 "	15	933 m8G	0217	
905	Sechskantschraube M 8 x 120 "	3	931 m8G	0218	
906	Zylinderschraube M 8 x 15 f. Blechwanne	15	912-6 G	0219	
907	Zylinderschraube M 8 x 25 "	3	912-6 G	0220	
908	Dichtring A 30 x 38 Kupfer	1	7603	0221	
909	Verschlußschraube	1		0222	
910	Halteblech für Entlüftungsrohr	1		0223	
911	Scheibe zu 910	1		0224	
912	Sechskantschraube M 8 x 35 f. Gußwanne	1	933 m8G	0225	
913	Zylinderschraube M 8 x 25 f. Blechwanne	1	912-6 G	0225	

Die in () gesetzten Bild-Nummern erscheinen nicht in der Abbildung. Bei Bestellung Motor-, Fahrgestell- und Getriebe-Nummer angeben
zu Bildseite 34 und 36



Motor

Zylinder, Kurbelwelle, Pleuellager

Bild- und Bestell-Nummer	Benennung	Anzahl	DIN	Teilnummer	Bemerkungen
(914)	Zylinder vollst. best. aus 915-918	3		(0401)	
915	Zylinder 90 mm Ø (22 Rippen)	3		0405	
916	Rundgummiring 95 x 4	3		0406	
917	Ausgleichsring 0,2 mm dick	1		0407	
918	Ausgleichsring 0,5 mm dick	1		0408	
(919)	Zylinder 1. Abstufung 90,5 mm Ø	-		(0415)	} für Ersatz
(920)	Zylinder 2. Abstufung 91 mm Ø	-		(0416)	
(921)	Kurbelwelle vollst. best. aus 923, 924-932 oder 933, 934-939, 941-943	1		(0501)	
(922)	Kurbelwelle vollst. als Lagerteil best. aus 923, 924-931	1		(0504)	
923	Kurbelwelle	1		0507	
924	Ölführungsbüchse	3		0510	
925	Stopfen	3		0511	
926	Zahnrad	1		0512	
927	Gegengewicht	4		0513	
928	Zylinderschraube M 12 x 70	8	912-10 K	0514	
929	Zylinderstift 8 m 6 x 20	1	7	0515	
930	Spannstift 6 x 16	1	1481	0516	
931	Scheibe	8		0517	
932	Schwungrad für F. u. S. Kupplung G22KZ	1		0518	od. Bild Nr. 933
933	Schwungrad f. F. u. S. Kupplung Do 22/16K	1		0519	
934	Zahnkranz	1		0523	
935	Zylinderschraube M 8 x 25	6	912-6 G	0524	
936	Federring 8	6	7980	0525	
937	Sechskant-Dehnschraube M 10 x 1 x 35 (Sonderausführung)	10		0526	
938	Zwischenflansch	1		0527	
939	Sechskant-Dehnschraube M 10 x 1 x 35 (Sonderausführung)	6		0528	
940	Abstandscheibe	1		0529	
941	Keilriemenscheibe	1		0531	
942	Sechskantschraube M 8 x 25	8	933 m8G	0532	
943	Federring B 8	8	127	0533	
944	Zylinderstift 8 m 6 x 70	1	7	0534	
945	Spritzring	1		0535	
(946)	Pleuellager vollst. best. aus 948, 949-951, 952	3		(0601)	
(947)	Pleuellager vollst. (ohne Pleuellager) best. aus 948, 949, 950, 952	-		(0602)	
948	Pleuellagerstange mit Deckel	3		0606	
949	Sechskantdehnschraube M 12 x 1,5 x 55-10K	6		0608	
950	Fixierstift	3		0609	
951	Pleuellager, zweiteilig 60mm Ø (Fertigmaß)	3		0610	
952	Kolbenbolzenbüchse	3		0612	
(953)	Pleuellager, zweiteilig 58mm Ø (m. Aufmaß)	-		(0618)	für Ersatz

Die in () gesetzten Bild-Nummern erscheinen nicht in der Abbildung. Bei Bestellung Motor-, Fahrgestell- und Getriebe-Nummer angeben
zu Bildseite 40

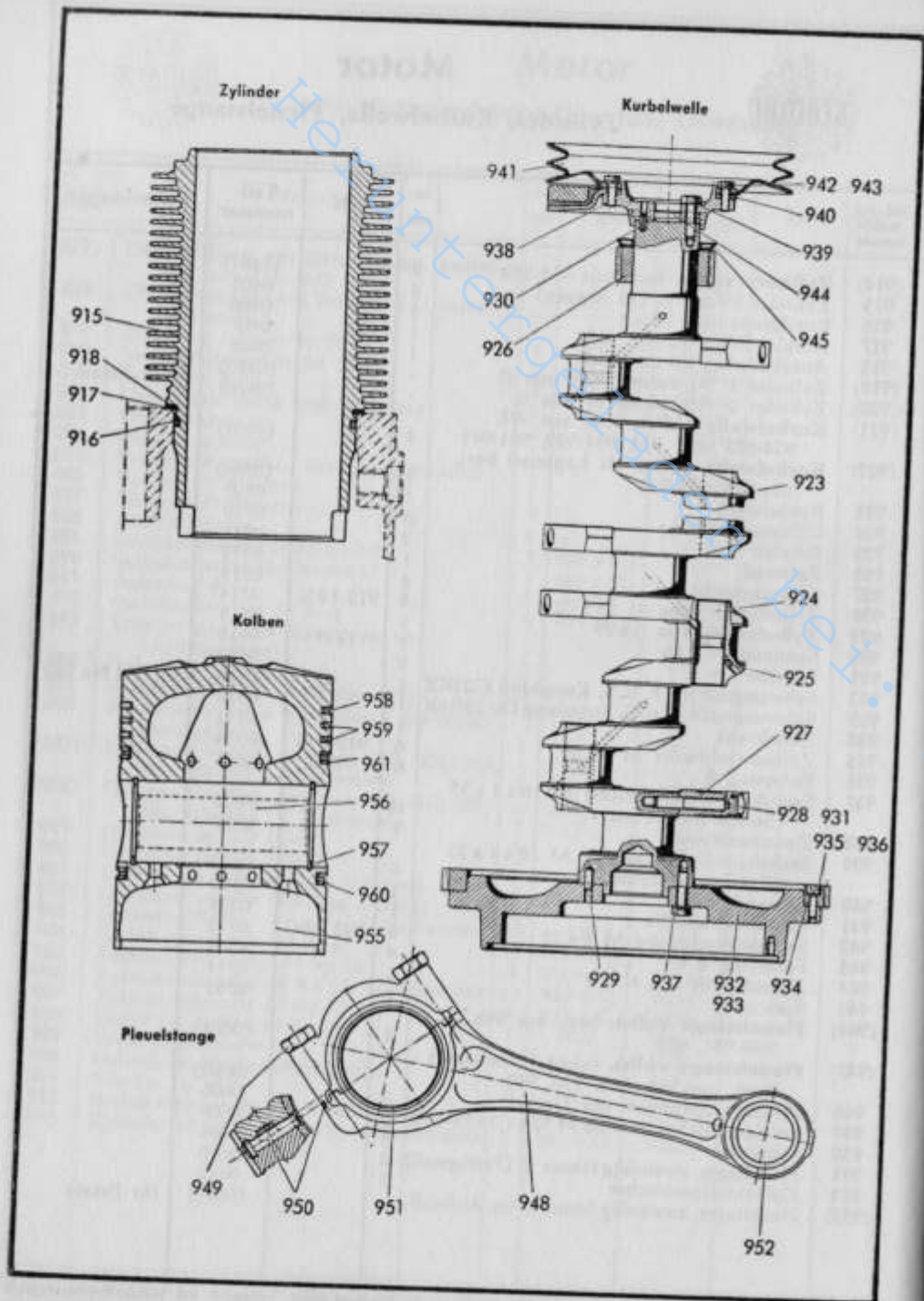

Motor Kolben

Bild- und Teile- Nummer	Benennung	An- zahl	DIN	Teil- nummer	Bemerkung
(954)	Kolben vollst. best. aus 955—961	3		(0701)	
955	Kolben 90 mm Ø (Fertigmaß)	3		0706	
956	Kolbenbolzen	3		0707	
957	Seegerring 35 x 1,5	6	472	0708	
958	Verdichtungsring (1. Ring) verchromt	3		0709	
959	Verdichtungsring (2. und 3. Ring) „Top 2“	6		0710	
960	Ölschlitzring (5. Ring)	3		0711	
961	Ölschlitzring (4. Ring) Dachfasenring	3		0712	
(962)	Kolben 1. Abstufung 90,5 mm Ø	-		(0716)	} für Ersatz
(963)	Kolben 2. Abstufung 91 mm Ø	-		(0717)	

Die in () gesetzten Bild-Nummern erscheinen nicht in der Abbildung. Bei Bestellung Motor- Fahrgestell- und Getriebe-Nummer angeben

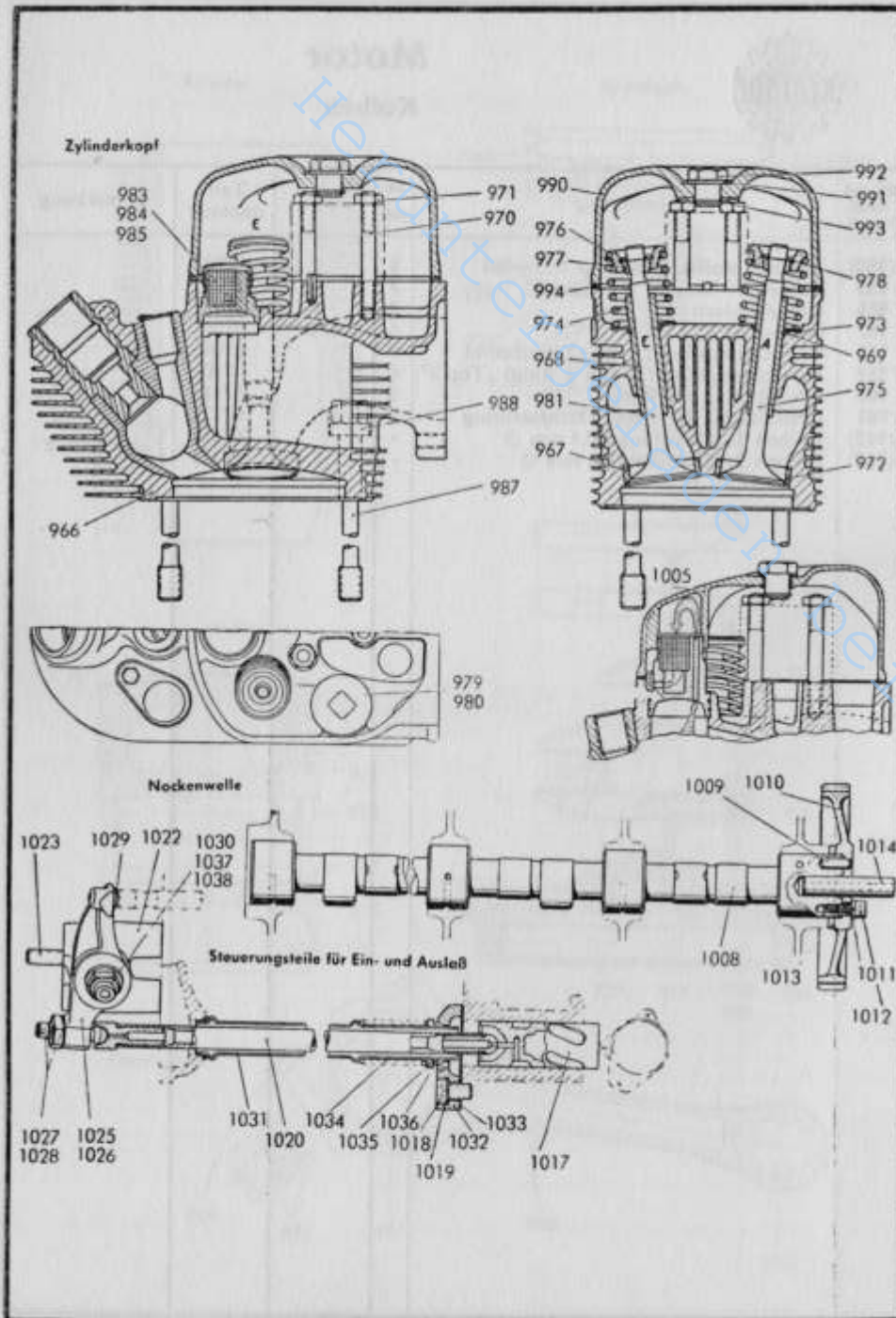

Motor Zylinderkopf

Bild- und Bestell-Nummer	Benennung	Anzahl	DIN	Teilnummer	Bemerkung
(964)	Zylinderkopf vollst. best. aus 966—983 oder (1003) und 984, 985	3		(0801)	
(965)	Zylinderkopf vollst. best. aus 966—969, 972 und 982	3		(0802)	
966	Zylinderkopf	3		0808	
967	Ventilsitzring f. Einlaß (siehe auch 997—999)	3		0817	
968	Ventilführung für Ein- und Auslaß (Normalmaß) siehe 995 und 996	6		0818	
969	Springring	6		0819	
970	Stiftschraube zur Befestigung des Kipphebelbockes AM 8 x 50	9	835-6 S	0820	
971	Sechskantmutter M 8	9	934 m 5 S	0821	
972	Ventilsitzring f. Auslaß (s. auch 1000-1002)	3		0824	
973	Scheibe	6		0825	
974	Ventilfeder	6		0826	
975	Auslaßventil	3		0827	
976	Federteller	6		0828	
977	Klemmkegel (zweitellig)	6		0829	
978	Sg.-Innensicherung	6		0830	
979	Verschlußschraube zum Verschließen der Zylinder-Kopfschrauben-Senkbohrung	6		0831	
980	Dichtring C 26 x 32 Aluminium m. Asbest	6	7603	0832	
981	Einlaßventil	3		0833	
(982)	Belüftungstopfen vollst. best. aus 983+985 bis Motor Nr. dann siehe 1003	3		(0834)	
983	Stopfen Normalmaß (Ausführung I) siehe auch 1003	3		0835	
984	Filterpatrone	3		0836	
985	Verschlusskapsel bis Motor Nr.	3		0837	
(986)	Stopfen mit Übermaß (für Ersatz)	-		(0838)	Ausführung I
987	Zylinderkopfdehnschraube (Schaft \varnothing 8,8 mm bis Motor Nr. dann siehe 1006	12		0848	
988	Unterlegscheibe	12		0849	
(989)	Zylinderkopfhabe vollst. best. aus 990 oder 1005, 994	3		(0850)	
990	Zylinderkopfhabe Ausführung I siehe auch 1005	3		0851	
991	Dichtring C 14 x 18 Aluminium m. Asbest	3	7603	0852	
992	Spannmutter	3		0853	
993	Sg.-Ring 14 x 1	3	471	0854	
994	Dichtung (1,5 mm)	3		0855	



Motor

Zylinderkopfhaube, Nockenwelle, Steuerungsteile
für Ein- und Auslaß

Bild- und Bestell-Nummer	Benennung	Anzahl	DIN	Teilnummer	Bemerkung
(995)	Ventilführung 1. Übermaßstufe 16,25mm Ø	-		(0856)	} für Ersatz
(996)	Ventilführung 2. Übermaßstufe 16,5mm Ø	-		(0857)	
(997)	Ventilsitzring für Einlaß				
	1. Übermaßstufe 0,1 mm	-		(0858)	
(998)	Ventilsitzring für Einlaß				
	2. Übermaßstufe 0,2 mm	-		(0859)	
(999)	Ventilsitzring für Einlaß				
	3. Übermaßstufe 0,3 mm	-		(0860)	
(1000)	Ventilsitzring für Auslaß				
	1. Übermaß 0,1 mm	-		(0861)	
(1001)	Ventilsitzring für Auslaß				
	2. Übermaß 0,2 mm	-		(0862)	
(1002)	Ventilsitzring für Auslaß				
	3. Übermaßstufe 0,3 mm	-		(0863)	
(1003)	Belüftungsstopfen Normalmaß (Ausführung II)	3		0864	ab Mot. Nr.
(1004)	Belüftungsstopfen mit Übermaß (Ausf. II)	-		(0865)	für Rep.
(1005)	Zylinderkopfhaube (Ausführung II)	3		0866	ab Mot. Nr.
(1006)	Zylinderkopfdehnschraube (Schaft Ø8mm) ab Motor Nr.	12		(0867)*	
(1007)	Nockenwelle vollst. best. aus 1008—1014	1		(1001)	
1008	Nockenwelle	1		1004	
1009	Zylinderstift 8m6 x 20	1		1007	
1010	Zahnrad	1	7	1008	
1011	Federring B 8	4		1009	
1012	Zylinderschraube M 8 x 20	4	127	1010	
1013	Scheibe	1	912-6 G	1011	
1014	Bol-en	1		1012	
(1015)	Steuerungsteile für Ein- und Auslaß vollst. best. aus (1016)—1038	3		(1101)	
(1016)	Kipphebel mit Büchse und Druckpilz vollst. best. aus 1025, 1026, 1029	6		(1103)	
1017	Stößel	6		1107	
1018	Zylinderschraube M 8 x 15	6		1111	
1019	Dichtring A 8 x 12	6	912 m 6G	1112	
1020	Stößstange, vollst	6	7603	1120	

Die in () gesetzten Bild-Nummern erscheinen nicht in der Abbildung. Bei Bestellung Motor-, Fahrgestell- und Getriebe-Nummer angeben

zu Bildseite 42



Motor

Steuerungsteile für Ein- und Auslaß, Schmieröl-
pumpe

Bild- und Bestell-Nummer	Benennung	Anzahl	DIN	Teilnummer	Bemerkung
(1021)	Kipphebelbock mit Kipphebel, vollst.	3		(1122)	} auf dem Schutzrohr
1022	Kipphebelbock	3		1123	
1023	Stiftschraube AM 8 x 12	3	939-6 S	1124	
(1024)	Büchse (Kipphebelachse)	6		(1125)	
1025	Kipphebellagerbuchse	6		1127	
1026	Kipphebel	6		1128	
1027	Kipphebeleinstellschraube	6		1129	
1028	Flache Sechskantmutter M 10 x 1	6	936 m 5 S	1130	
1029	Druckpilz	6		1131	
1030	Scheibe 10,5	6	125	1134	
1031	Stoßtangenschutzrohr	6		1137	
1032	Dichtbrille	3		1138	
1033	Dichtung zur Dichtbrille (Lederpappe 0,75)	3		1139	
1034	Schraubenfeder	6		1140	
1035	Ring	6		1141	
1036	Gummiring zwischen 1031 und 1032 sowie 1031 und Zylinderkopf	12		1143	
1037	Stiftschraube AM 10 x 35	6	939-8 G	1144	
1038	Sechskantmutter M 10	6	934 m 5 S	1145	
(1039)	Federring B 10	6	127	(1146)	

Die in () gesetzten Bild-Nummern erscheinen nicht in der Abbildung. Bei Bestellung Motor-, Fahrgestell- und Getriebe-Nummer angeben

zu Bildseite 42

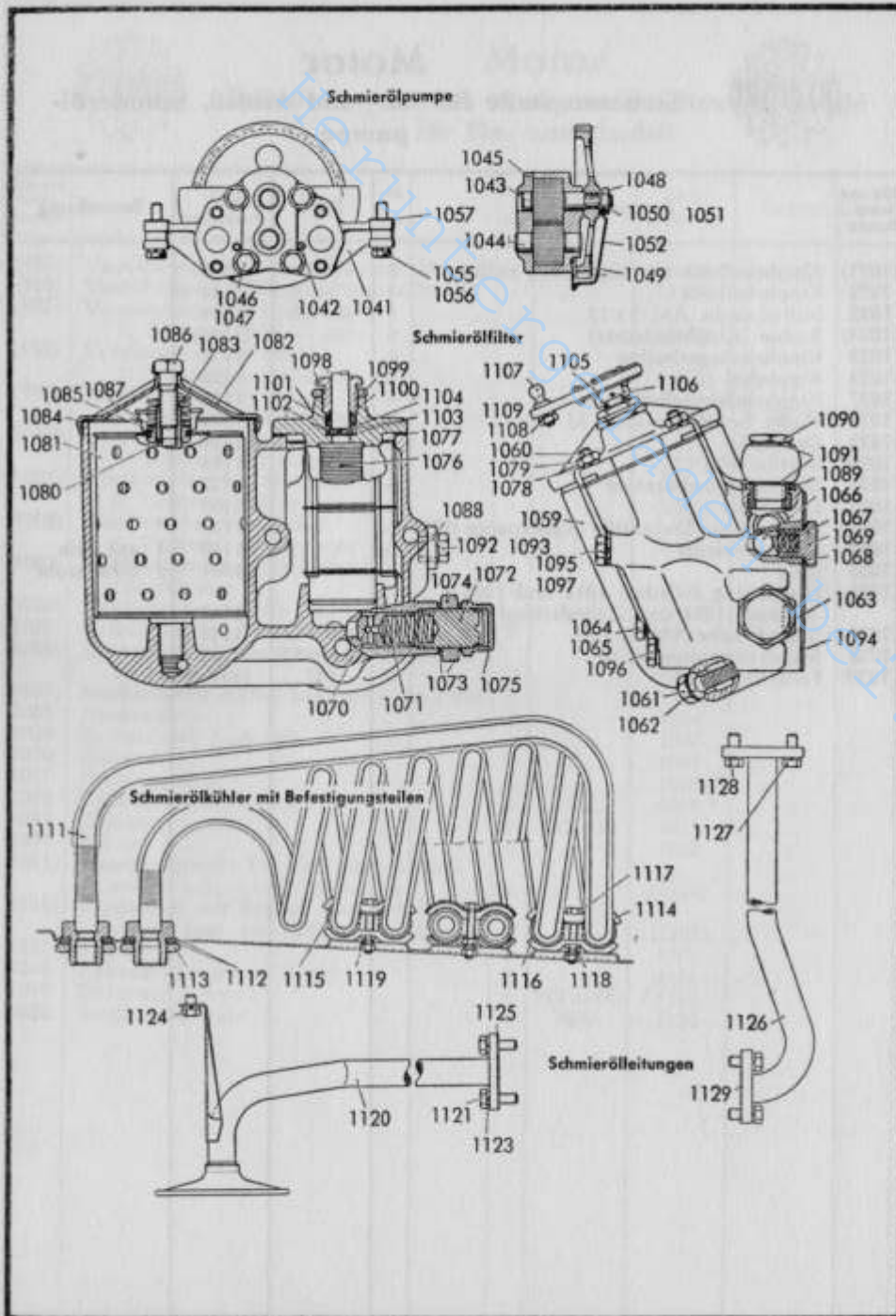

Motor

Schmierölpumpe, Schmierölfilter

Bild- und Bestell-Nummer	Benennung	Anzahl	DIN	Teilnummer	Bemerkung
(1040)	Schmierölpumpe vollst. best. aus 1041, 1042 bis 1051	1		(1401)	Diese Teile sind nur jeweils zusammen lieferbar
1041	Gehäuse	1		1403	
1042	Zylinderstift 6 m 6 x 10	2	7	1405	
1043	Förderrad	1		1406	
1044	Förderrad	1		1408	
1045	Deckel	1		1410	
1046	Federring B 8	4	127	1411	
1047	Sechskantschraube M 8 x 18	4	933 m8G	1412	
1048	Scheibensfeder 3 x 3,7	1	6888	1413	
1049	Zahnrad	1		1414	
1050	Federnde Zahnscheibe A 12,5	1	6797	1415	
1051	Sechskantmutter M 12 x 1,5	1	933 m5S	1416	
1052	Abschirmwanne	1		1417	
(1053)	Federring B 8 zu (1054)	1	127	(1418)	
(1054)	Sechskantschraube M 8 x 15 zur Befestigung der Abschirmwanne am Gehäuse	2	933 m8G	(1419)	
1055	Federring B 8	4	127	1420	
1056	Sechskantschraube M 8 x 40	4	933 m8G	1421	
1057	Beilage 0,1 mm stark			1422	
(1058)	Schmierölfilter vollst. best. aus 1059 bis 1109	1		(1501)	
1059	Schmierölfiltergehäuse	1		1502	
1060	Stiftschraube AM 6 x 18	4	933-6 S	1503	
1061	Sechskantschraube M 10 x 30	1	933 m8G	1504	
1062	Dichtring A 10 x 14 Al.	1	7603	1505	
1063	Schlitzstopfen M 16 x 1,5	1		1506	
1064	Verschlußschraube CM 10 x 1	1	7604	1507	
1065	Dichtring A 10 x 14 Al.	1	7603	1508	
1066	Kugel (Kurzschlußventil) 12 mm III	1	5401	1509	
1067	Ventilfeder	1		1510	
1068	Dichtring A 16 x 20 Al.	1	7603	1511	
1069	Verschlußschraube	1		1512	
1070	Ventilkegel (Endregelventil)	1		1513	
1071	Ventilfeder	1		1514	
1072	Schlitzschraube	1		1515	
1073	Dichtring A 22 x 27 Al.	2	7603	1516	
1074	Sechskantmutter M 22 x 1,5	1	936 m5S	1517	
1075	Verschlußmutter M 22 x 1,5	1	7605	1518	
1076	Spaltfiltereinsatz mit Ratsche 1700 FJ	1	71451	1519	
1077	Dichtung (0,75 Abil)	1		1520	
1078	Federring B 6	4	127	1521	
1079	Sechskantmutter M 6	4	934 m5S	1522	
1080	Standrohr	1		1523	
1081	Feinfiltereinsatz P 0,8 H 4120	1		1524	{ Mann und Hummel
1082	Deckel zum Feinfilter	1		1525	
1083	Druckfeder	1		1526	
1084	Dichtung	1		1527	

Die in () gesetzten Bild-Nummern erscheinen nicht in der Abbildung. Bei Bestellung Motor-, Fahrzeug- und Getriebe-Nummer angeben



Motor

Schmierölkühler mit Befestigungsteilen,
Schmierölleitungen

Bild- und Bestell-Nummer	Benennung	Anzahl	DIN	Teilnummer	Bemerkung
1085	Dichtring A 10 x 14 Al.	1	7603	1528	
1086	Sechskantschraube	1		1529	
1087	Federteller	1		1530	
1088	Gewindebüchse M 10 x 1/ M 14 x 1,5	1		1531	
1089	Gewindebüchse M 18 x 1,5/ M 24 x 1,5	1		1532	
1090	Hohlschraube (Druckölanschluß) A 13	1	7623	1533	
1091	Dichtring A 18 x 22 Al.	2	7603	1534	
1092	Verschlußschraube CM 10 x 1	1	7604	1535	
1093	Dichtring A 10 x 14 Alu. zu 1086 und 1092	2	7603	1536	
1094	Dichtung zwischen Filter und Kurbelgeh	1		1537	
1095	Sechskantschraube M 8 x 120	2	931 m8G	1538	
1096	Sechskantschraube M 8 x 90	1	931 m8G	1539	
1097	Federring B 8	3	127	1540	
1098	Verschraubung M 20 x 1,5	1		1541	
1099	Flache Sechskantmutter M 20 x 1,5	1		1542	
1100	Dichtring (Gummi)	2		1543	
1101	Scheibe	1		1544	
1102	Büchse	1		1545	
1103	Scheibe	2		1546	
1104	Vorsteckscheibe	1		1547	
1105	Ratsche	1		1548	
1106	Kerbstift 3 Ø x 15	1		1549	
1107	Kugelnzapfen A 8	1	71803	1550	
1108	Federring B 5	1	127	1551	
1109	Sechskantmutter M 5	1	934 m5S	1552	
(1110)	Schmierölkühler mit Befestigungsteilen vollst. best. aus 1111, 1112—1119	1		(1501R)	Nur für besonderen Bedarf
1111	Rippenspirale	1		1504R	
1112	Scheibe	4		1507R	
1113	Sechskantmutter	2		1508R	
1114	Befestigungsschellen-Oberteil	2		1509R	
1115	Gummimuffe	4		1510R	
1116	Befestigungsschellen-Unterteil	2		1511R	
1117	Sechskantschraube M 6 x 40	2	933 m8G	1512R	
1118	Sechskantmutter M 6	4	934 m5S	1513R	
1119	Scheibe 6,4	2	125	1514R	
1120	Saugleitung	1		1601	
1121	Sechskantschraube M 8 x 25	2	933 m8G	1603	
1123	Federring B 8	4	127	1604	
1124	Sechskantschraube M 8 x 12	2	933 m8G	1605	
1125	Dichtung (Papier)	1		1606	
1126	Druckleitung	1		1607	
1127	Sechskantschraube M 8 x 20	4	933 m8G	1610	
1128	Federring B 8	4	127	1611	
1129	Dichtung (Papier)	2		1612	

Die in () gesetzten Bild-Nummern erscheinen nicht in der Abbildung. Bei Bestellung Motor-, Fahrgestell- und Getriebe-Nummer angeben



Motor

Einspritzpumpe und Förderpumpe

Bild- und Bestell-Nummer	Benennung	Anzahl	DIN	Teilnummer	Bemerkung
1130	Einspritzpumpe mit Regler und Förderpumpe vollst.	1		1701	Bei Bestellung Drehzahl des Motors ang.
1131	Förderpumpe FP/KS 22 AC 6	1	931 m8G	1704	
1132	Sechskantschraube M 8 x 75	4	6319	1705	
1133	Kugelscheibe C 8,4	4	127	1706	
1134	Federring B 8	4		1707	
1135	Kupplungshälfte ZKH 74/8 X	1		1708	
1136	Überlaufleitung, vollst.	1	7623	1709	
1137	Sechskanthohlschraube A 4	1	1726	1710	
1138	Dichtring A 10 x 14	2		1711	
1139	Sechskanthohlschraube FPSR 1 G 1 x 313	1		2145	auch in Gruppe Kraftstoffleitungen aufgeführt
1140	Siebmantel FPSJ 1 G 1 Z (zur Kraftstoffvorreinigung)	1		2146	

Die in () gesetzten Bild-Nummern erscheinen nicht in der Abbildung. Bei Bestellung Motor-, Fahrgestell- und Getriebe-Nummer angeben

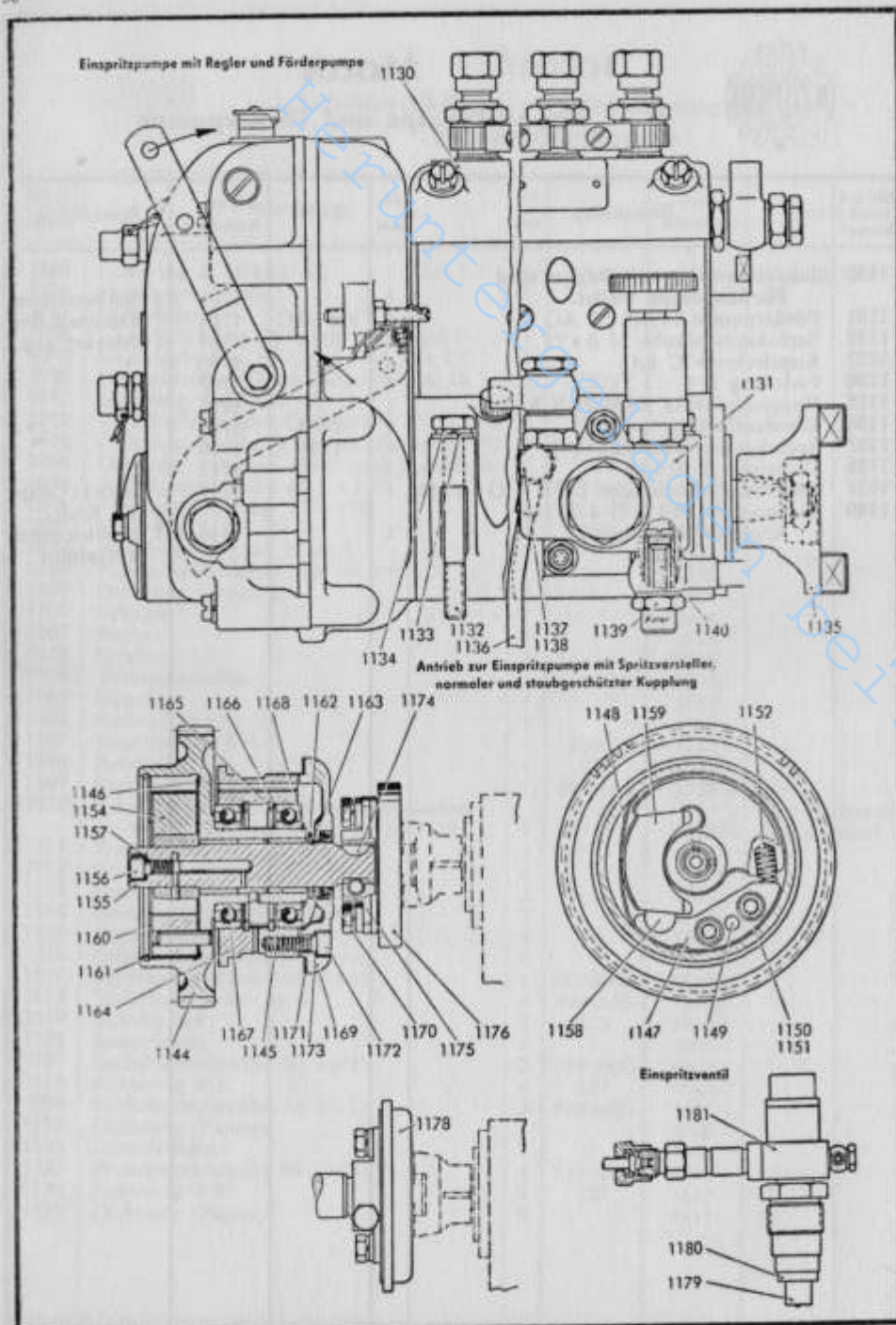

Motor

Antrieb zur Einspritzpumpe mit Spritzversteller
normaler und staubgeschützter Kupplung,
Einspritzventil

Bild- und Bestell-Nummer	Benennung	Anzahl	DIN	Teilnummer	Bemerkung
(1141)	Antrieb zur Einspritzpumpe mit Spritzversteller u. norm. Kupplung vollst. best. aus (1142) bis 1176	1		(1801)	
(1142)	Antrieb zur Einspritzpumpe mit Spritzversteller, vollst. best. aus (1143)—1168	1		(1802)	
(1143)	Spritzverstellergehäuse m. Antriebszahnrad vollst. best. aus 1144 und 1145	1		(1803)	
1144	Spritzverstellergehäuse m. Antriebszahnrad	1		1804	
1145	Büchse	2		1805	
1146	Schutzring 0,3 dick	1		1806	
1147	Mitnehmer	1		1807	
1148	Blattfeder	1		1808	
1149	Zylinderstift 8m6 x 28	1	7	1809	
1150	Zylinderschraube M 8 x 25	2	912—6G	1810	
1151	Federring B 8	2	127	1811	
1152	Schraubenfeder	1		1812	
(1153)	Antriebswelle, vollst. best. aus 1154—1157	1		(1813)	
1154	Kupplungswelle	1		1814	} nur zusammen lieferbar
1155	Nabe	1		1815	
1156	Zylinderschraube M 8 x 15	1	912—6G	1816	
1157	Dichtring A 8 x 12 Kupfer	1	7603	1817	
1158	Rolle	1		1818	
1159	Fliehk Gewicht	1		1819	
1160	Schutzring	1		1820	
1161	Springring	1		1821	
1162	Scheibe	1		1822	
1163	Sicherungsring 24 x 1,2	1	471	1823	
1164	Steckbuchse	1		1824	
1165	Sicherungsring 68 x 2,5	2	472	1825	
1166	Abdichtscheibe 1 mm dick	2		1826	
1167	Rillenkugellager	2		1827	
1168	Sicherungsring 40 x 1,75	1	471	1828	
1169	Deckel	1		1829	
1170	Abdichtring A 24 x 37	1	6504	1830	
1171	Dichtung 0,3 Papier	1		1831	
1172	Zylinderschraube M 8 x 20	4	912—6G	1832	
1173	Dichtring A 8 x 14	4	7903	1833	
1174	Scheibenfeder 4 x 6,5	1	6888	1834	
1175	Verstellbare Kupplungshälfte ZKH24/27Z	1		1835	
1176	Mitnehmer ZKH 113/1 X	1		1836	
(1177)	Antrieb z. Einspritzpumpe m. Spritzversteller u. staubgeschützter Kupplung vollst. best. aus (1142)—1174 u. 1178	1		(1837)	
1178	Kupplung ZKH 24 Z 37 Z	1		1838	
1179	Düse DNOSD 211	3		1907	
1180	Dichtring (Kupfer)	3		1908	
1181	Düsenhalter KD 45 SDA 45/1 mit Düse, ohne Hohl schraube und Dichtringe für Leckölanschluß	3		1909	

Die in () gesetzten Bild-Nummern erscheinen nicht in der Abbildung. Bei Bestellung Motor-, Fahrgestell- und Getriebe-Nummer angeben

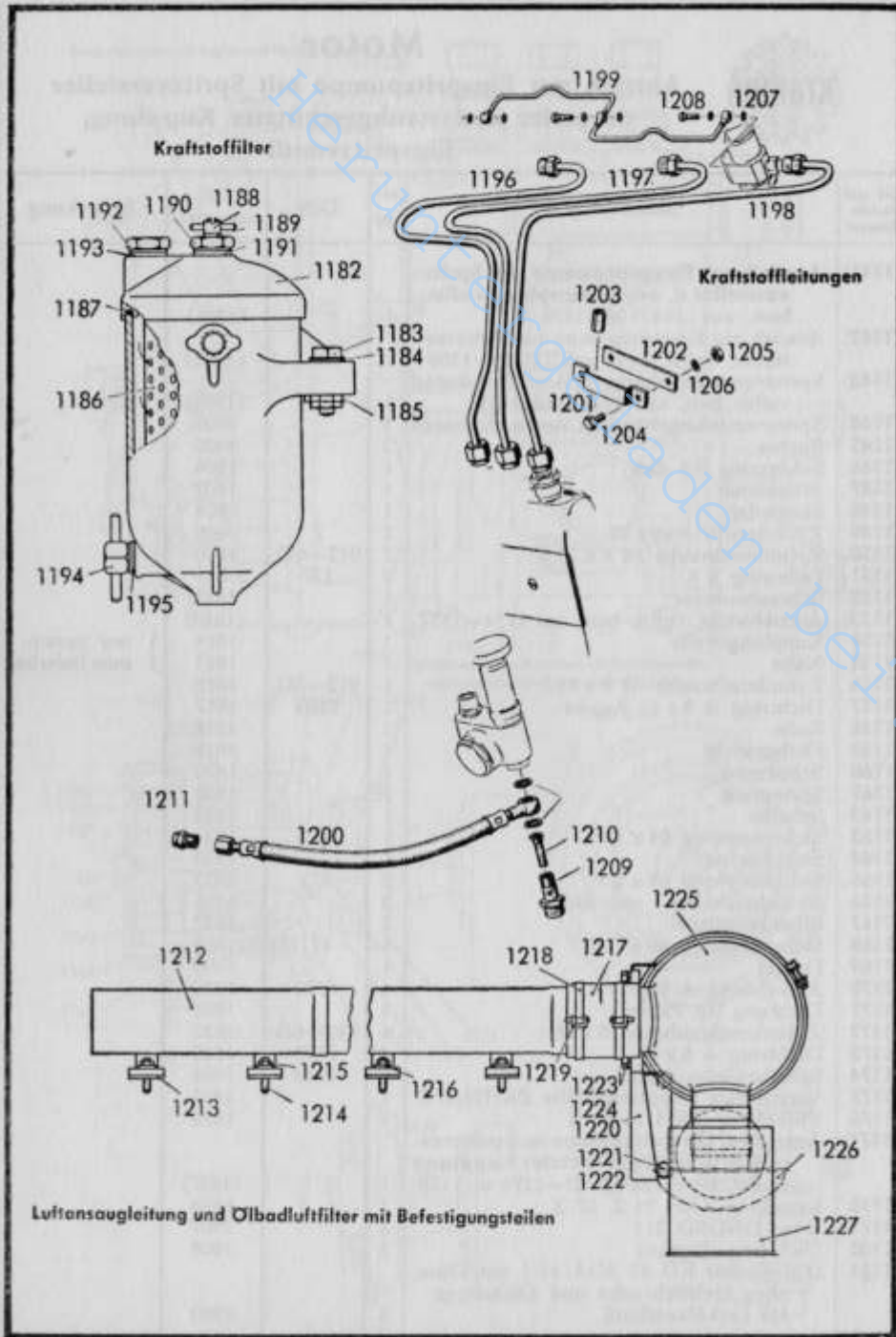

Motor

Kraftstofffilter mit Befestigung, Kraftstoffleitungen Luftansaugleitung, Ölbadluftfilter mit Befestigungsteilen

Bild- und Bestell-Nummer	Benennung	Anzahl	DIN	Teilnummer	Bemerkung
(1181a)	Kraftstofffilter mit Befestigung vollst. best. aus 1182 bis 1185	1		(2001)	
1182	Kraftstoff-Filter BIH 4115	1		2002	
1183	Sechskantschraube M 10 x 40	2	933 m8G	2006	
1184	Scheibe 10,5 zu 1183	2	125	2007	
1185	Sechskantmutter M 10	2	934 m5S	2008	
1186	Papiersterneinsatz QIH 4115	1		2009	
1187	Deckeldichtung 1 MH 4115	1		2010	
1188	Entlüftungsschraube	1		2011	
1189	Dichtring	1		2012	
1190	Spannmutter im Filterdeckel	1		2013	
1191	Dichtring A 16 x 20	1	1726	2014	
1192	Einfüllschraube	1		2015	
1193	Dichtring A 18 x 22	1	1726	2016	
1194	Knebelschraube für Schlammablaß	1		2017	
1195	Dichtring A 14 x 18	1	1726	2018	
1196	Einspritzleitung zum Zylinder 1	1		2101	
1197	Einspritzleitung zum Zylinder 2	1		2104	
1198	Einspritzleitung zum Zylinder 3	1		2107	
1199	Leckölleitung	1		2114	
1200	Panzerschlauch (vom Tank zur Kraftstoff-Förderpumpe)	1		2117	
1201	Rohrschelle	1		2124	
1202	Schlußplatte	1		2126	
1203	Gummipuffer	3		2128	
1204	Sechskantschraube M 6 x 10	2	m 8 G	2129	
1205	Sechskantmutter M 6	2	934 m5S	2130	
1206	Federring B 6	2	127	2131	
1207	Dichtring A 8 x 14 Kupfer	9	7603	2137	
1208	Hohlschraube A 2,5	3	7623	2138	
1209	Sechskanthohlschraube EPSR 1 G 1 X 313	1		2145	
1210	Siebmantel FPSJ 1 G 1 Z (zur Kraftstoffvorreinigung)	1		2146	
1211	Lötstützen A D 8	2	7613	2147	
1212	Saugrohr	1		2201	
1213	Dichtung (Eisenasbest)	3		2204	
1214	Stiftschraube M 8 x 20	6	835-6S	2205	
1215	Sechskantmutter M 8	6	934 m5S	2206	
1216	Scheibe 8,4	6	125	2207	
1217	Gummischlauch (m. Gewebeeinlage) 70x80	1	73411	2208	
1218	Schlauchband 9 x 560	2		2209	
1219	Schlauchbinder	2		2210	
1220	Filterträger	1		2211	
1221	Sechskantschrauben unten M 8 x 20	2	933 m8G	2212	
1222	Federring B 8	2	127	2213	
1223	Sechskantschraube oben M 8 x 15	4	933 m8G	2214	} bei Mann u. Hummel nur 2 Stück
1224	Federring B 8	4	127	2215	
1225	Ölbadluftfilter	1		2216	} wahlweise
1226	Schutzkappe zu 1225	1		2217	
1227	Vorabscheider zu 1225	1		2218	

Die in () gesetzten Bild-Nummern erscheinen nicht in der Abbildung. Bei Bestellung Motor-, Fahrgestell- und Getriebe-Nummern angeben

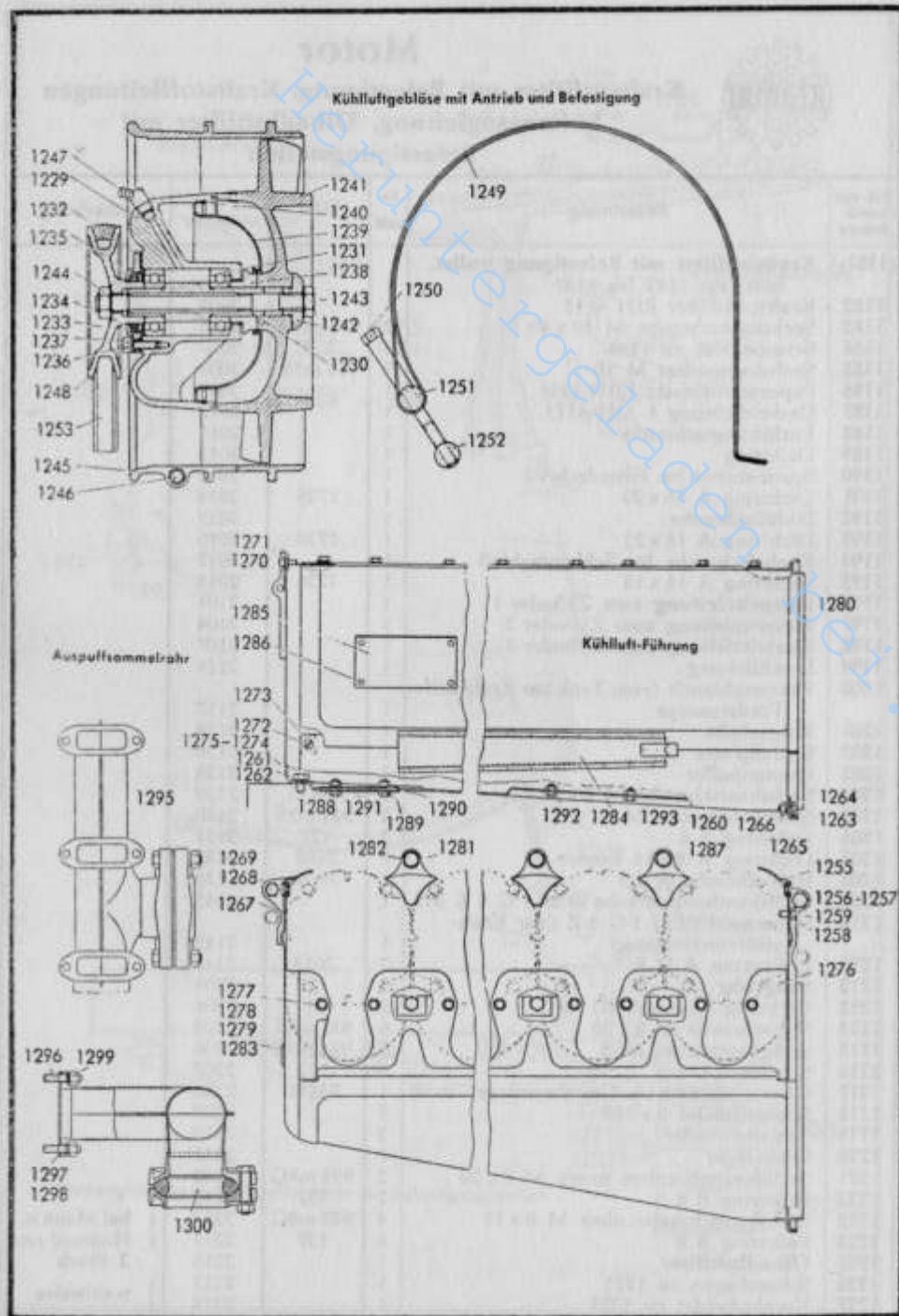

Motor

Kühlluftgebläse mit Antrieb und Befestigung, Kühlluft-Führung

Bild- und Bestell-Nummer	Benennung	Anzahl	DIN	Teilnummer	Bemerkung
(1228)	Kühlluftgebläse vollst. best. aus 1229-1248	1		3901	
1229	Leitschaukelkranz	1		3903	
1230	Welle	1		3904	
1231	Rillenkugellager	2		3905	
1232	Dichtung (Papier 0,3mm)	1		3906	
1233	Deckel	1		3907	
1234	Dichtungsring	1		3908	
1235	Klemmdeckel	1		3909	
1236	Zylinderschraube M 6 x 15	3	912-6G	3910	
1237	Federring B 6	3	127	3911	
1238	Zwischenring	1		3912	
1239	Fangblech	1		3913	
1240	Sicherungsdraht	1		3914	
1241	Laufrad	1		3915	
1242	Druckscheibe	1		3916	
1243	Sechskantschraube	1		3917	
1244	Sechskantmutter M 12 x 1,5	1	934 m5S	3918	
1245	Spannmantel	1		3919	
1246	Zylinderschraube M 10 x 50	1	912-6G	3920	
1247	Kegelwulstschmierkopf B 10	1	71412	3921	
1248	Keilriemenscheibe $\varnothing=109$ Außen $\varnothing 119$ mm	1		3922	
1249	Spannband	1		3924	
1250	Spannschraube	1		3925	
1251	Spannbolzen (ohne Gewinde)	1		3926	
1252	Spannbolzen (mit Gewinde)	1		3927	
1253	Schmalkeilriemen 12,5 x 1300	1		3928	
(1254)	Kühlluft-Führung vollst. best. aus 1255 - 1293	1		(4001)	
1255	Standblech vorn	1		4004	
1256	Sechskantschraube M 8 x 12 zu 1255	1	933 m8G	4006	
1257	Federring B 8	1	127	4007	
1258	Sechskantschraube M 6 x 12 zu 1255	1	933 m8G	4008	
1259	Federring B 6	1	127	4009	
1260	Luftführungs-Unterteil	1		4010	
1261	Sechskantschraube M 8 x 12	3	933 m8G	4013	
1262	Federring B 8	3	127	4014	
1263	Sechskantschraube M 6 x 12	1	933 m8G	4015	
1264	Scheibe 6,4	1	125	4016	
1265	Federring B 6	1	127	4017	
1266	Sechskantmutter M 6	1	934 m5S	4018	

Die in [] gesetzten Bild-Nummern erscheinen nicht in der Abbildung. Bei Bestellung Motor-, Fahrgestell- und Getriebe-Nummer angeben



Motor

Kühlluft-Führung, Auspuffsammelrohr

Bild- und Bestell-Nummer	Benennung	Anzahl	DIN	Teilnummer	Bemerkung
1267	Standblech hinten	1		4019	
1268	Sechskantschraube M 8 x 12	1	933 m8G	4020	
1269	Federring B 8	1	127	4021	
1270	Sechskantschraube M 6 x 12	1	933 m8G	4022	
1271	Federring B 6	1	127	4023	
1272	Senkschraube AM 6 x 12	1	63-4S	4024	
1273	Klemmstück	1		4025	
1274	Federring B 6	1	127	4026	
1275	Sechskantmutter M 6	1	934 m5S	4027	
1276	Luftführungsleiste	1		4028	
1277	Sechskantschraube M 6 x 5	6	933 m8G	4031	
1278	Scheibe 6,4	6	125	4032	
1279	Federring B 6	6	127	4033	
1280	Luftführungs-Oberteil	1		4034	
1281	Scheibe 8,4	2	125	4037	
1282	Sechskantschraube M 8 x 12	2	933 m8G	4038	
1283	Gummitülle am hinteren Standblech	1		4039	
1284	Klemmkeil	1		4040	
1285	Wartungsschild	1		4042	
1286	Halbrundniet zu 1285	4		4043	
1287	Abschirmblech	2		4044	
1288	Dichtungsblech	2		4045	
1289	Sechskantschraube M 6 x 10	2	933 m8G	4046	Verschluß der Ölkühlerbohrungen im Luftführungsunterteil
1290	Federring B 6	2	127	4047	
1291	Sechskantmutter M 6	2	934 m5S	4048	Verschluß der Befestigungslöcher zum Ölkühler im Luftführungsunterteil
1292	Sechskantschraube M 6 x 10 ohne	2	933 m8G	4049	
1293	Sechskantmutter M 6	2	934 m5S	4050	
(1294)	Auspuffsammelrohr vollst. best. aus 1295 bis 1300	1		(4101)	
1295	Auspuffsammelrohr	1		4104	
1296	Stiftschraube AM 8 x 25	6	835-6S	4107	
1297	Dichtung (Eisenasbest)	3		4108	
1298	Scheibe 8,4	6	125	4109	
1299	Sechskantmutter	6		4110	
1300	Dichtungslinse	1		4112	

Die in () gesetzten Bild-Nummern erscheinen nicht in der Abbildung. Bei Bestellung Motor-, Fahrgestell- und Getriebe-Nummer angeben

zu Bildseite 54

Normale Reserveeile und Werkzeuge

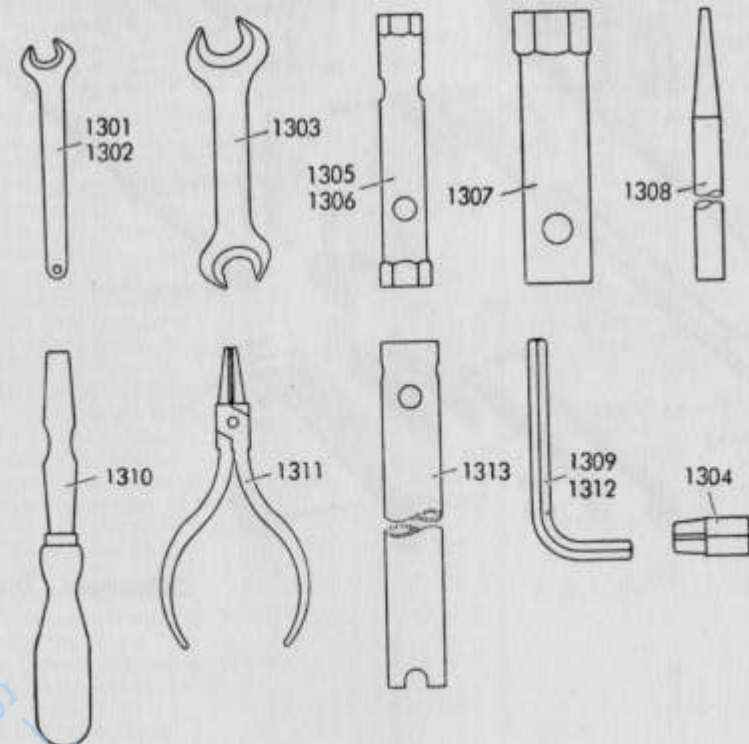

Mähantrieb
Mähwerk

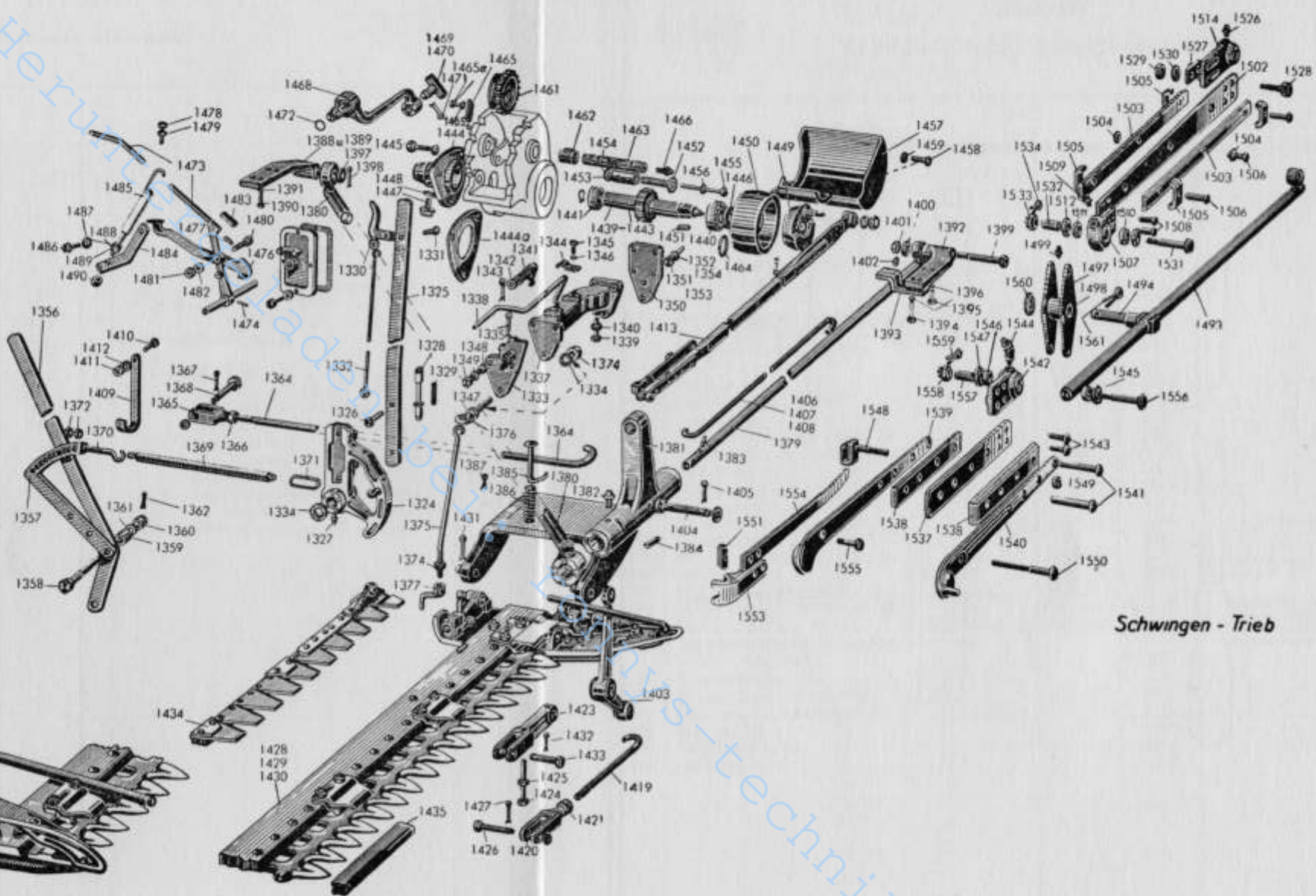

Schwingen - Trieb

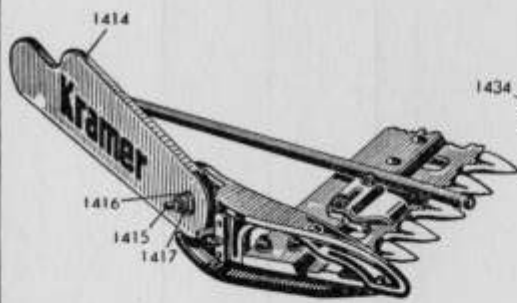



Motor

Normale Werkzeuge

Bild- und Bestell-Nummer	Benennung	Anzahl	DIN	Teilnummer	Bemerkung
1301	Einfach-Schraubenschlüssel SW 10 (für Allgemein) 10	1	894	4903	
1302	Einfach-Schraubenschlüssel SW 30 für Düsenhalter) 30	1	894	4904	
1303	Doppel-Schraubenschlüssel 14 x 17 (für Allgemein)	1	895	4905	
1304	Vierkant Steckschlüssel (für Verschlussschrauben im Zylinderkopf)	1		4906	
1305	Steckschlüssel 17 x 19 (für Zylinderkopfschrauben) Form A 17 x 19	1	896	4907	
1306	Steckschlüssel 19 x 22 (für Pleuelschrauben) Form B 19 x 22	1	896	4908	
1307	Steckschlüssel SW 21 (für Glühkerze)	1		4909	
1308	Stecker für Steckschlüssel 12 x 250	1		4910	
1309	Sechskantstiftschlüssel (für Zylinderschrauben mit Innensechskant) 6	1	911	4911	
1310	Schraubenzieher (für Allgemein) A 0,8	1	5270	4912	
1311	Rundzange (für Allgemein)	1		4913	
1312	Sechskantstiftschlüssel (für Zylinderschrauben mit Innensechskant) 8	1	911	4914	
1313	Durchdrehrohr (zum Drehen am vorderen Kurbelwellenende bei Einstellarbeiten)	1		4915	

Die in () gesetzten Bild-Nummern erscheinen nicht in der Abbildung. Bei Bestellung Motor-, Fahrzeug- und Getriebe-Nummer angeben

zu Bildseite 57



Mähwerk

Bild- und Bestell-Nummer	Benennung	Anzahl	DIN	Teilnummer	Bemerkung
(1320)	Zsb. Mähauzug	1		25 350 00 02	
(1321)	Zsb. Aufzughebel-Aufhängekonsole-Ausrückstange	1		25 350 00 09	
(1322)	Zsb. Aufzughebel vollst.	1		01 350 01 71	
(1323)	Zsb. Aufzughebewinkel und Aufzughebel	1		01 350 01 23	
1324	Aufzughebewinkel	1		01 354 01 01	
1325	Aufzughebel	1		01 354 02 10	
1326	Rundkopfniet 10 x 30	2	124		
1327	Schmiernippel H 1 A 8	1	71412		
1328	Segmentstift	1	(K57)	01 354 00 06	
1329	Feder zum Segmentstift	1		00 992 14 05	
1330	Hebeldrücker	1		01 354 00 12	
1331	Senkniet 7 x 30	1	661		
1332	Gestänge (einhängen)	1		01 354 00 55	
1333	Zsb. Segmentplatte	1		01 350 01 24	
1334	Unterlagscheibe 25 Ø	1	125		
1335	Splint 5 x 40	1	94		
(1336)	Zsb. Aufhängekonsole - Ausrückstange	1		25 350 00 37	
1337	Aufhängekonsole	1		01 354 01 20	
1338	Mähaustrückstange	1		01 354 02 25	
1339	Sechskantschraube M 10 x 25	1	933-8 G		
1340	Sechskantmutter (flach) M 10	1	936-4 D		
1341	Feder für Mähaustrückstange	1		00 992 23 05	
1342	Unterlagscheibe 13 Ø	1	125		
1343	Splint 3 x 25	1	94		
1344	Lagerschalendeckel	2		01 354 00 15	
1345	Sechskantschraube M 8 x 18	2	933-8 G		
1346	Federring B 8	2	127		
1347	Sechskantschraube M 12 x 40	2	931-8 G		
1348	Sechskantmutter M 12	3	934-5 S		
1349	Federring B 12	3	127		
1350	Befestigungsplatte	1		25 354 01 03	
1351	Sechskantschraube M 14 x 35	3	931-8 G		
1352	Federring B 14	2	127		
1353	Sechskantschraube M 12 x 35	3	931-8 G		
1354	Federring B 12	3	127		
(1355)	Zsb. Kipphebel - Einstellraste	1		01 350 03 20	
1356	Zsb. Kipphebel	1		01 350 03 21	
1357	Zsb. Einstellraste	1		01 350 04 16	
1358	Sechskantschrb. m. Splintl. M 14 x 70	1	931-8 G	00 995 03 60	
1359	Feder für Einstellraste	1		00 992 15 05	
1360	Kronenmutter M 14	1	935-4 D		
1361	Unterlagscheibe 15 Ø	1	125		
1362	Splint 3 x 28	1	94		

Die in () gesetzten Bild-Nummern erscheinen nicht in der Abbildung. Bei Bestellung Motor-, Fahrzeug- und Getriebe-Nummer angeben



Mähwerk

Bild- und Bestell-Nummer	Benennung	Anzahl	DIN	Teilnummer	Bemerkung
(1363)	Zsb. Einstellhaken	1		01 350 01 15	
1364	Einstellhaken 760 lang	1		01 354 01 30	
1365	Verbindungsgabel	1		01 354 00 35	
1366	Sechskantmutter M 20	1	934-5 S		
1367	Splint 5 x 30	1	94		
1368	Bolzen 14 x 40 x 35	1	1435		
1369	Aufzugfeder	1		00 992 16 05	
1370	Haken für Aufzugfeder (r = 135)	1		01 354 03 31	
1371	Verlängerungsglied	1		25 354 00 28	
1372	Sechskantmutter M 12	2	934-5 S		
(1373)	Zsb. Balkenhalter	1		25 350 00 25	
1374	Sechskantmutter M 12	1	934-5 S		
1375	Balkenhalter 5' (525 lang)	1		25 354 01 40	
1376	Ringschraube M 12	1		01 354 01 90	
1377	Kurbelmutter M 12	1		01 354 00 91	
(1378)	Zsb. Aufzugwelle mit Stützwelle und Klauenstück	1		01 350 01 50	
1379	Zsb. Aufzugwelle	1		01 350 02 31	
1380	Zsb. Stützwelle	1		01 350 02 30	
1381	Klauenstück	1		01 351 00 15	
1382	Schmiernippel H 1 A 8	1	71412		
1383	Spannstift 10 x 60	1	1481		
1384	Spannstift 10 x 60	1	1481		
1385	Aufhängehaken für Kurbelstange	1		01 351 00 30	
1386	Feder zum Aufhängehaken 87 lang	1		00 992 14 05	
1387	Splint 3 x 25	1	94		
1388	Aufhängelager für Stützwelle	1		25 351 01 10	
1389	Aufhängelager für Stützwelle	1		01 351 01 10	
1390	Sechskantschraube M 14 x 40	4	931-8 G		
1391	Federring B 14	4	127		
1392	Aufhängelager für Aufzugwelle	1		25 351 00 11	
1393	Anschlag für Aufzugwelle	1		25 351 01 08	
1394	Sechskantschraube M 14 x 50	2	931-8 G		
1395	Sechskantschraube M 14 x 40	2	931-8 G		
1396	Federring B 14	4	127		
1397	Unterlagscheibe 25 Ø	1	125		
1398	Splint 8 x 40	1	94		
1399	Sechskantschraube M 10 x 140	1	931-8 G		
1400	Unterlagscheibe	1		01 351 00 52	
1401	Sechskantmutter M 10	1	934-5 S		
1402	Federring B 10	1	127		
1403	Aufzugwinkel	1		01 351 00 31	
1404	Lagerbolzen	1		01 351 00 93	
1405	Splint 5 x 30	1	94		

Die in () gesetzten Bild-Nummern erscheinen nicht in der Abbildung. Bei Bestellung Motor-, Fahrgestell- und Getriebe-Nummer angeben

zu Bildseite 59/60



Mähwerk

Bild- und Bestell-Nummer	Benennung	Anzahl	DIN	Teilnummer	Bemerkung
1406	Aufzughaken lang (490 lang)	1		13 351 00 29	
1407	Aufzughaken lang (470 lang)	1		25 351 01 29	
1408	Aufzughaken lang (450 lang)	1		25 351 00 29	
1409	Haltefeder für Balkenhalter	1		01 354 00 39	
1410	Sechskantschraube M 6 x 15	1	933-8 G		
1411	Sechskantmutter M 6	1	934-5 S		
1412	Federring B 6	1	127		
1413	Kurbelstange 986 lang	1		01 350 01 04	
1414	Zsb. Schwadenbrett	1		01 350 00 60	
1415	Flachrundschraube M 12 x 70 Mü	1	603-4 D		
1416	Spiralfeder 36 lang	1		00 992 08 05	
1417	Unterlagscheibe 13 Ø	1	125		
(1418)	Zusb. Aufzugkaken kurz	1		01 350 01 35	
1419	Aufzughaken kurz	1		01 351 01 28	
1420	Verbindungsgabel (Öse)	1		01 351 01 35	
1421	Sechskantmutter M 14	1	934-5 S		
(1422)	Zsb. Gelenkstück	1		01 350 01 40	
1423	Gelenkstück	1		01 351 01 36	
1424	Sechskantschraube M 14 x 65	1	931-8 G		
1425	Sechskantmutter M 14	1	934-5 S		
1426	Niet mit Splintloch 13 x 40	1	124	00 995 02 55	
1427	Splint 4 x 28	1	94		
1428	Zsb. Messerbalken 5' Normalfinger	1		01 350 11 51	
1429	Zsb. Messerbalken 5' Mittelfinger	1		01 350 12 51	
1430	Zsb. Messerbalken 5' Engfinger	1		01 350 13 51	
1431	Splint 8 x 40	2	94		
1432	Splint 4 x 20	1	94		
1433	Bolzen 12 h 11 x 40 x 33	1	1435-60.11		
1434	Messer 5'	2		01 350 01 52	
1435	Fingerschutz (für Messerbalken 5')	1		01 350 01 55	
(1436)	Messerschutz 5'	1		01 350 03 55	
(1437)	Zsb. Mähantrieb	1		25 350 00 03	
(1438)	Zsb. Mähantriebswelle	1		33 350 00 05	
1439	Mähantriebswelle	1		33 352 00 20	
1440	Ringriellenlager 6209	1	625		
1441	Ringriellenlager 6206	1	625		
1444	Konsole für Mähantrieb	1		25 352 00 35	
1444a	Dichtung für Konsole	1		00 996 12 10	

Die in () gesetzten Bild-Nummern erscheinen nicht in der Abbildung. Bei Bestellung Motor-, Fahrgestell- und Getriebe-Nummer angeben

zu Bildseite 59/60



Mähwerk

Bild- und Bestellnummer	Benennung	Anzahl	DIN	Teilnummer	Bemerkung
1445	Sechskantschraube M 14 x 35	3	931-8 G		
1446	Radialdichtring 43 x 72 x 10	1	6503		
1447	Verschlußschraube M 22 x 1,5	1		00 990 02 10	
1448	Dichtring C 22 x 29	1	7603		
1449	Zsb. Kurbelscheibe	1		12 220 00 70	
1450	Rutschkupplung und Riemenscheibe	1		12 227 00 17	
1451	Paßfeder A 12 x 8 x 40	1	6885		
1452	Druckhülse für Rutschkupplung	1		12 227 00 53	
1453	Druckfeder	1		00 992 11 05	
1454	Scheibe für Druckfeder 22 x 35 x 0,5	1		12 227 00 52	
1455	Zylinderschraube M 14 x 90	1	6912-8 G		
1456	Federring B 14	1	127		
1457	Zsb. Schutzhaube für Kurbelstange	1		25 350 00 42	
1458	Sechskantschraube M 10 x 20	2	933-8 G		
1459	Federring B 10	2	127		
(1460)	Zsb. Mähtriebschaltrad	1		25 350 00 10	
1461	Mähtriebschaltrad	1		25 352 00 12	
1462	Lagerbuchse	1		25 352 00 50	
1463	Steckachse	1		25 352 00 15	
1464	Rundschnurring 26 x 3	2		00 996 09 05	
1465	Halter für Steckachse	1		22 352 00 40	
1465a	Sechskantschraube M 10 x 20	1	933-8 G		
1465b	Federring B 10	1			
1466	Schmiernippel H 1 a 8	1	71412		
(1467)	Zsb. Mäh-Ein- und Ausrückung	1		25 350 01 14	
1468	Schaltstange	1		25 352 01 33	
1469	Führungsstück } jeweils nur	1		25 228 00 35	
1470	Schaltstein } 1 Stück	1		22 232 00 30	
1471	Splint 3 x 20	1	94		
1472	Rundschnurring 18 x 2,5	1		00 996 10 05	
1473	Zsb. Mäheintrückhebel	1		25 350 00 12	
1474	Spannstift 8 x 36	1	1481		
(1475)	Zsb. Sperrhebel	1		25 350 03 17	
1476	Sperrhebel	1		25 352 03 32	
1477	Zylinderstift 4 m 6 x 16	1	7		
1478	Sechskantschraube 10 x 40	1	933-8 G		
1479	Sechskantmutter M 10	1	934-5 S		
1480	Klinkenschraube M 10	1		22 352 01 90	
1481	Sechskantmutter M 10	1	934-5 S		
1482	Federring B 10	1	127		
1483	Druckfeder 8 Ø x 48,5	1		00 992 03 05	
1484	Haltewinkel für Zugfeder	1		25 352 00 40	
1485	Zugfeder 100 lang	1		00 992 02 05	
1486	Sechskantschraube M 14 x 25	1	933-8 G		
1487	Federring B 14	1	127		
1488	Sechskantschraube M 8 x 110	1	933-8 G		
1489	Gewindemutter M 8	1		22 211 00 91	
1490	Sechskantmutter M 8	1	934-5 S		

Die in () gesetzten Bild-Nummern erscheinen nicht in der Abbildung. Bei Bestellung Motor-, Fahrgestell- und Getriebe-Nummer angeben

zu Bildseite 59/60



Mähwerk mit Schwinge

Bild- und Bestellnummer	Benennung	Anzahl	DIN	Teilnummer	Bemerkung
(1491)	Zsb. Mähwerk mit Schwinge	1		25 350 01 01	
(1492)	Zsb. Aufzugwelle mit Stützwelle	1		01 350 05 50	
1493	Zsb. Aufzugwelle	1		01 350 03 31	
1494	Lagerbolzen	1		01 351 01 93	
(1495)	Zsb. Schwingentrieb	1		01 350 05 73	
(1496)	Zsb. Schwinghebel vollst.	1		01 350 04 88	
1497	Zsb. Schwinghebel	1		01 350 03 88	
1498	Lagerbuchse für Schwinghebel	1		01 351 00 51	
1499	Schmiernippel H 1 A 8	1	71412		
(1500)	Zsb. Treibstange oben vollst.	1		01 350 17 04	
1501	Zsb. Treibstange oben	1		01 350 13 04	
1502	Schubstange	1		01 351 07 64	
1503	Verstärkung	2		01 351 03 34	
1504	Scheibe R 9,5	2	440		
1505	Klammer	4		01 351 01 92	
1506	Halbrundniet 8 x 50	3	660-St		
1507	Lagergehäuse	1		01 351 01 27	
1508	Halbrundniet 8 x 18	4	660-St		
1509	Schmiernippel H 1 A 8	1	71412		
1510	Tonnenlager 202 05	1	635		
1511	Scheibe	1		01 351 01 52	
1512	Sicherungsring 52 x 2	1	472		
(1513)	Zsb. Treibstangenlager	1		01 350 00 64	
1514	Kurbellagergehäuse	1		01 351 00 27	
(1515)	Ringrollenlager 6305	1	625		
(1516)	Kegelhülse	1		01 351 00 63	
(1517)	Filzring	1		01 351 00 96	
(1518)	Sicherungsring 25 x 1,2	1	471		
(1519)	Deddel	1		01 351 00 14	
(1520)	Filzring	1		01 351 01 96	
(1521)	Sicherungsring 62 x 2,5	1	472		
(1522)	Gewindebolzen	1		01 351 03 93	
(1523)	Sechskantmutter	1		01 351 00 90	
(1524)	Federring B 12	1	127		
(1525)	Spannstift 6 x 20	1	1481		
1526	Schmiernippel H 1 M 6 x 1	1	71412		
1527	Klemmplatte	2		01 351 00 89	
1528	Sechskantschraube M 8 x 25	4	931-8 G		
1529	Sechskantmutter M 8	4	934-5 S		
1530	Federring B 8	4	127		
1531	Bolzen	1		01 351 04 93	
1532	Distanzrohr	2		00 993 08 71	
1533	Kronenmutter M 24 x 1,5	1	937-5 S		
1534	Splint 5 x 45	1	94		

Die in () gesetzten Bild-Nummern erscheinen nicht in der Abbildung. Bei Bestellung Motor-, Fahrgestell- und Getriebe-Nummer angeben

zu Bildseite 59/60

Sonderausführungen

Verstellbare Lenkschubstange

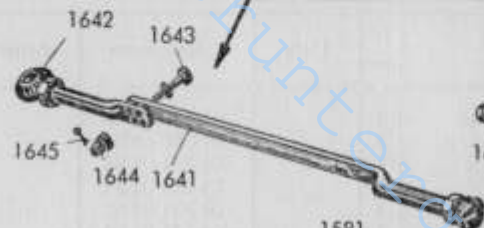

Kriechgang

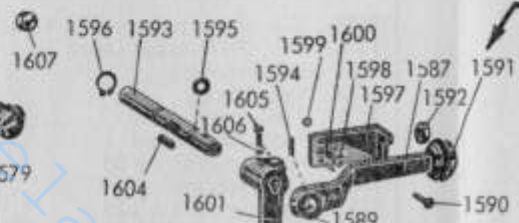

Rückscheinwerfer

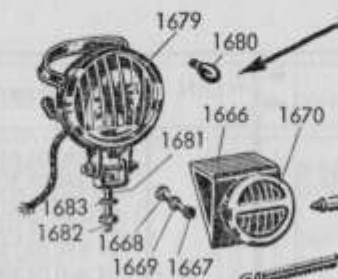

Stopplicht

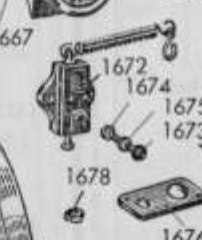

Bremslicht-Zugschalter

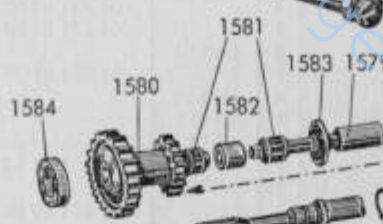

Verstellb. Felgen

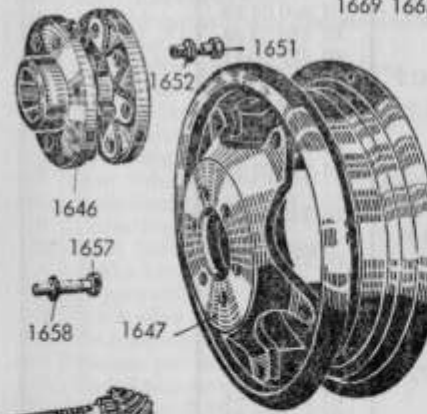

Einzelrad-Lenkbremspedal

Rückspiegel

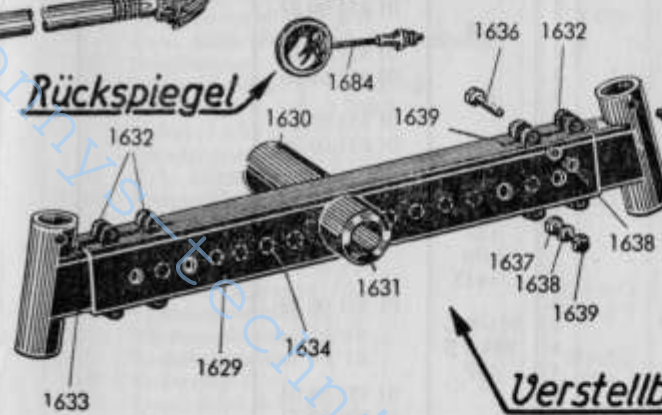

Verstellbare Spur

Belastungsgewichte

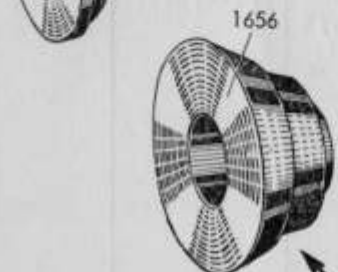

Zapfwelle gangabhängig

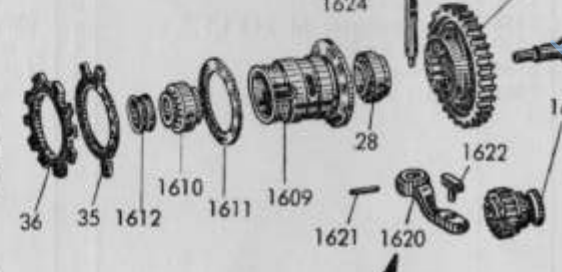



Mähwerk mit Schwinge

Bild- und Bestell-Nummer	Benennung	Anzahl	DIN	Teilnummer	Bemerkung
(1535)	Zsb. Treibstange unten vollst.	1		01 350 18 04	
(1536)	Zsb. Treibstange unten	1		01 350 14 04	
1537	Schubstange	1		01 351 05 64	
1538	Verstärkung	2		01 351 01 34	
1539	Treibstangenband	1		01 351 04 65	
1540	Treibstangenband	1		01 351 05 65	
1541	Halbrundniet 8 x 50	3	660-St		
1542	Lagergehäuse	1		01 351 01 27	
1543	Halbrundniet 8 x 18	4	660-St		
1544	Schmiernippel H 2 a 8	1	71412		
1545	Tonnenlager 202 05	1	635		
1546	Scheibe	1		01 351 01 52	
1547	Sicherungsring 52 x 2	1	472		
1548	Hakenschraube	1		01 351 00 88	
1549	Sechskantmutter M 8	1	934-5 S		
1550	Flachrundschräube	1		01 351 01 88	
1551	Mutter	1		01 351 01 90	
(1552)	Zsb. Spannklaue vollst.	1		01 350 00 63	
1553	Spannklaue	1		01 351 00 66	
1554	Feder (flach)	1		01 351 01 94	
1555	Halbrundniet 6 x 15	2	660-St		
1556	Bolzen	1		01 351 04 93	
1557	Distanzrohr	2		00 993 08 71	
1558	Kronenmutter M 24 x 1,5	1	937-5 S		
1559	Splint 5 x 45	1	94		
1560	Scheibe	1	125-St		
1561	Splint 8 x 40	1	94		

Die in () gesetzten Bild-Nummern erscheinen nicht in der Abbildung. Bei Bestellung Motor-, Fahrgestell- und Getriebe-Nummer angeben.



Sonderausrüstungen

Kriechgang, Zapfwelle gangabhängig

Bild- und Bestell-Nummer	Benennung	Anzahl	DIN	Teilnummer	Bemerkung
(1570)	Zsb. Kriechgang	1		33 220 00 53	
1571	Antriebswelle mit Kriechgang	1		33 222 01 20	
1572	Ringrillennlager 6208	1	625		
1573	Sicherungsring 40 x 1,75	1	471		
1574	Sicherungsring 80 x 2,5	1	472		
1575	Zwischenscheibe	1		33 228 00 51	
1576	Hauptwelle für Kriechgang	1		33 228 00 20	
1577	Walzenkranz 16 x 20 x 17 (K16/17)	1		00 994 08 12	
1578	Kriechgangschaltrad	1		33 228 00 10	
1579	Vorgelegewelle für Kriechgang	1			
1580	Vorgelegerad für Kriechgang	1		33 228 00 21	
1581	Walzenkranz 20 x 28 x 20 W 120	2	5407	25 228 02 11	
1582	Distanzbuchse	1			
1583	Zwischensch.f. Vorgelegew.-Kriechg.	1		25 228 00 51	
1584	Distanzbuchse	1		25 228 00 50	
(1585)	Zsb. Kriechgangschaltung vollst.	1		33 228 00 50	
(1586)	Zsb. Handhebel zum Kriechgang	1		33 220 00 55	
1587	Federblech	1		33 220 00 76	
(1588)	Sechskantschraube M 8 x 20	1	933-8 G	25 228 00 72	
1589	Nabe zum Handhebel	1			
1590	Halbrundniet 6 x 15	2	660	33 228 00 30	
1591	Kugel 35 Ø, M 8	1			
1592	Sechskantmutter M 8	1	934-5 S	00 996 04 30	
1593	Schaltwelle für Kriechgang	1			
1594	Spannstift 8 x 40	1	1481	25 228 00 22	
1595	Rundschnurring 14 x 1,6	2			
1596	Sicherungsring 20 x 1,2	1	471	00 996 14 05	
1597	Rasterwinkel	1			
1598	Sechskantschraube M 10 x 25	1	931-8 G	25 228 00 70	
1599	Federring B 10	1	127		
1600	Zylinderstift 10 m 6 x 20	2	7-St		
1601	Schalthebel für Kriechgang	1			
1602	Führungsstück	1		25 228 01 25	
1603	Splint 3 x 20	1	94	25 228 00 35	
1604	Paßfeder A 6 x 4 x 22	1	6882-St60		
1605	Sechskantschraube M 8 x 30	1	931-8 G		
1606	Federring B 8	1	127		
(1608)	Zsb. Zapfwelle gangabh. Lieferumf.	1			
1609	Lagerbüchse für Hauptwelle	1		25 220 00 20	
1610	Ringkegellager 32 209	1	720	22 222 04 50	
1611	Einstellscheibe 0,1/0,3/0,6 stark	x			
1612	Spannhülse	1		00 993 09 40	
1613	Hauptwelle mit Kegelritzel	1		22 222 01 54	
(1614)	Hauptwelle mit Kegelritzel	1		25 222 07 21	
(1615)	Hauptwelle mit Kegelritzel	1		25 222 08 21	
1616	Zapfwellenantriebsrad	1		25 222 09 21	
1617	Zapfwellenschaltrad	1		22 226 00 11	
(1618)	Zsb. Schaltwelle	1		22 226 01 25	
1619	Schaltwelle	1		22 220 00 36	

Die in () gesetzten Bild-Nummern erscheinen nicht in der Abbildung. Bei Bestellung Motor-, Fahrgestell- und Getriebe-Nummer angeben.



Sonderausrüstungen

Verstellbare Spur, Belastungsgewichte,
Einzelradlenkbremse

Bild- und Bestell-Nummer	Benennung	Anzahl	DIN	Teilnummer	Bemerkung
1620	Schalthebel	1		22 226 00 28	
1621	Spannstift 6 x 36	1	1481		
1622	Schaltstein	1		13 226 00 35	
1623	Schild für Zapfwelle gangabhängig	1		00 435 00 24	
1624	Halbrundkerbnagel 3 x 4	4	1476-MS		
(1625)	Zsb. Verstellbare Spur vollst.	1		25 260 00 22	
(1626)	Zsb. Verstellbare Spur vollst.	1		22 260 00 22	
(1627)	Zsb. Vorderachsträger verstellbar	1		25 260 02 02	
(1628)	Zsb. Vorderachsträger verstellbar	1		22 260 03 02	
1629	Achsträger	2		25 261 00 01	
1630	Spindelrohr	1		25 261 00 05	
1631	Buchse für Spindelrohr	2		22 261 00 50	
1632	Lasche	16		25 261 00 19	
1633	Zsb. Vorderachsträger ausziehbarer Teil	2		25 260 00 04	
1634	Distanzrohr	16		25 261 00 15	
1635	Schmiernippel H 1 A 8	3	71412		
1636	Sechskantschraube M 12 x 40	8	931-8 G		
1637	Sechskantschraube M 12 x 95	4	931-8 G		
1638	Sechskantmutter M 12	12	934-5 S		
1639	Federring B 12	12	127		
(1640)	Zsb. Lenkschubstange verstellbar 1010 lang	2		25 270 00 10	
1641	Lenkschubstange (2-teilig)	4		25 275 00 01	
1642	Kugelkopf 24 x 40 AE 30-4/1	4		00 994 00 35	
1643	Sechskantschraube M 0 x 40 S	4	931-8 G		
1644	Kronenmutter M 10	4	935-5 S		
1645	Splint 2 x 22	4	94		
1646	Zwischenring für verstellb. Spur	2		25 313 00 01	
(1648)	Scheibenrad verstellbar W 9 x 28	2	T.1514 B	00 312 21 05	
(1649)	Scheibenrad verstellbar W 7 x 32	2	T.1516 A	00 312 31 05	
(1650)	Scheibenrad verstellbar W 7 x 36	2	T.1526 B	00 312 13 05	
1651	Sechskantschraube M 18 x 60	12	931-8 G		
1652	Federring C 18,5	12	74361		
1653	Belastungsgewicht vorn (42 kg)	2		25 431 00 12	
1654	Sechskantschraube M 16 x 40	6	933-8 G		
1655	Federring B 16	6	127		
1656	Belastungsgewicht hinten (292 kg)	2		25 431 01 12	
1657	Sechskantschraube M 16 x 40	12	933-8 G		
1658	Federring B 16	12	127		
(1659)	Zsb. Einzelradlenkbremse	1		22 270 01 02	
1660	Zsb. Einzelradlenkbremspedal links	1		22 270 03 35	
1661	Zsb. Einzelradlenkbremspedal rechts	1		22 270 04 35	
1662	Paßfeder A 8 x 5 x 32	2	6885-St60		
1663	Sechskantschraube M 8 x 35	4	931-8 G		
1664	Federring B 8	4	127		
1665	Zugfeder	1		00 992 10 05	

Die in () gesetzten Bild-Nummern erscheinen nicht in der Abbildung. Bei Bestellung Motor-, Fahrgestell- und Getriebe-Nummer angeben

zu Bildseite 67/68



Sonderausrüstungen

Stopplicht, Rückscheinwerfer, Rückspiegel

Bild- und Bestell-Nummer	Benennung	Anzahl	DIN	Teilnummer	Bemerkung
1666	Zsb. Halter für Stopplicht	2		25 330 01 22	
1667	Sechskantschraube M 6 x 12	4	933-8 G		
1668	Sechskantmutter M 6	4	934-5 S		
1669	Federring B 6	4	127		
1670	Bremslichtschlußleuchte „Hella“	2	SBK 100	00 332 02 15	
1671	Glühbirne 12 W—15 W Osram	2	6451	00 332 11 10	
1672	Stopplichtschalter	1	AK 251a	00 332 01 16	
1673	Halbrundschraube M 4 x 12	3	86-5 S		
1674	Sechskantmutter M 4	3	934-5 S		
1675	Federring B 4	3	127		
1676	Befestigungsblech	1		25 332 00 45	
(1677)	Befestigungsblech	1		25 332 01 45	
1678	Sechskantmutter M 10	1	936-5 S		
1679	Rückscheinwerfer 130 RLV mit Sockel BA 15	1		00 443 00 26	
1680	Glühbirne 12 V—15 W	1	5730	00 332 07 10	
1681	Sechskantschraube M 8 x 15	4	933-8 G		
1682	Sechskantmutter M 8	4	934-5 S		
1683	Federring B 8	4	127		
1684	Rückspiegel mit Halter	1		00 443 00 27	

Die in () gesetzten Bild-Nummern erscheinen nicht in der Abbildung. Bei Bestellung Motor-, Fahrgestell- und Getriebe-Nummer angeben

zu Bildseite 67/68

Patentnummer	Patenttitel	Erfinder	Anmelder	Publ. Nr.	Publ. D.	Publ. M.	Publ. J.
1 100 000	Verfahren zur Herstellung von...
1 100 001
1 100 002
1 100 003
1 100 004
1 100 005
1 100 006
1 100 007
1 100 008
1 100 009
1 100 010
1 100 011
1 100 012
1 100 013
1 100 014
1 100 015
1 100 016
1 100 017
1 100 018
1 100 019
1 100 020
1 100 021
1 100 022
1 100 023
1 100 024
1 100 025
1 100 026
1 100 027
1 100 028
1 100 029
1 100 030
1 100 031
1 100 032
1 100 033
1 100 034
1 100 035
1 100 036
1 100 037
1 100 038
1 100 039
1 100 040
1 100 041
1 100 042
1 100 043
1 100 044
1 100 045
1 100 046
1 100 047
1 100 048
1 100 049
1 100 050

Heruntergeladen bei: ronnys-technik.de