

heruntergeladen von

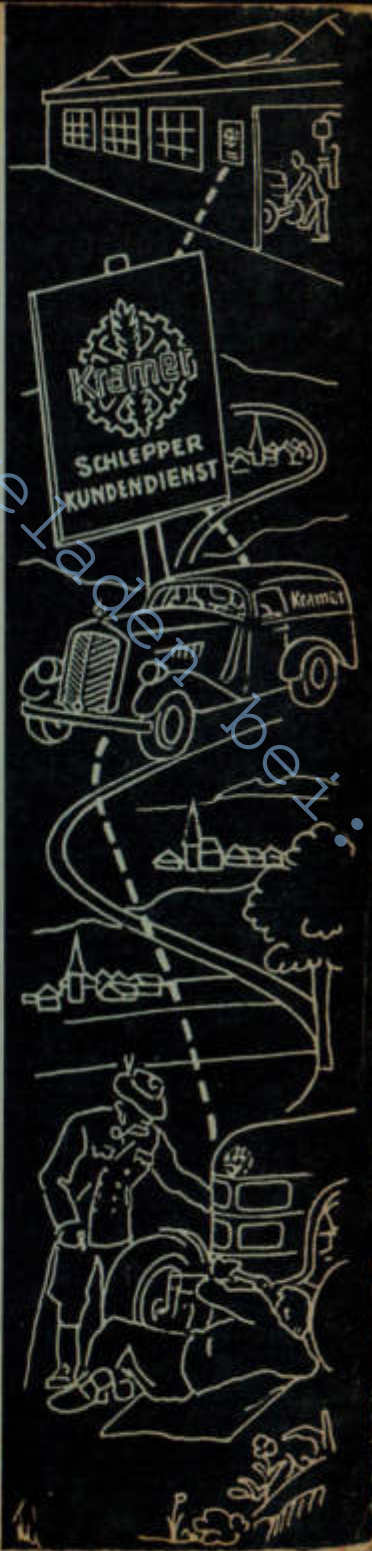

Kramer



ERSATZTEIL-LISTE

KL 250

ronnys-technik.de

Unsere Ersatzteil- und Auslieferungslager

- 1 Südbaden, Südwürttemberg - Werkslager Kramer Gutmadingen, Telefon Geisingen 217-219
- 2 Ober- und Niederbayern, Teil Schwaben - Friedrich Cestinger, Augsburg, Hinter d. Schwalbeneck 7, Tel. 2165
- 3 Ober- und Unterfranken, Oberpfalz - Andreas Drenthöfer, Nürnberg, Kirchenstraße 21, Telefon 40038
- 4 Südliches Allgäu - Siegfried Karg, Lindenberg/Allgäu, Sedanstraße 9 a, Telefon 616
- 5 Nördliches Allgäu, Teil Schwaben - Geor. Guggemos, Marktoberdorf/Allgäu, Meichelbeckstr. 32, Tel. 654
- 6 Nördl. Württemberg - Adolf Mühleisen, Stuttgart-Fellbach, Lindenstraße 25, Telefon 381 825
- 7 Nordbaden, Main-Franken - Leonard Wilkens, Kauterbischofshelm, Schmiederstraße, Telefon 526
- 8 Odenwald-Bergstraße - Heinrich Fuchs a.Söhne, Hochhahl üb. Ernsthofen, Telefon Ernsthofen 177
- 9 Rheinpfalz - Fr. Heikler, Mannheim-Neckarau, Casterfeldstraße 144, Telefon 82103
- 10 Saargebiet - Jng. Klein, St. Wendel, Gymnasialstraße 15, Telefon 2165
- 11 Bifel - Mosel, Peter Kuhn, Bernkastel, Schanzstraße 32, Telefon 532
Gillen, Bitburg, Telefon 3209
Steffen, Ruwer, Telefon Trier 8539
- 12 Kreis/Caschem - Kreis Mayen, Josef Meurer, Cochem/Mosel, Ravenstraße 14, Telefon 57
- 13 Hanrück - Taunus
F. Schumacher, Planig,
Tel. Bad Kreuznach 4929
- 14 Hessen
Gustav Seörner,
Marburg/Lahn, Heinrich-
Heine-Str. 13, Telefon 2734
- 15 Westfalen - Sauerland
Ing. H. Wagner, Dellwig,
Post Langschede/Ruhr,
Hintere Str. 4, Telefon 222
- 16 Niederrhein
W. Richter, Brühl b. Köln,
Kölnstraße 179, Telefon 3484
- 17 Südl. Oberrhein,
östl. Westfalen
Ernst Heiling, Melle/Hann.,
Telefon 411
- 18 Südhannover - Braunschweig
Mölerer-Motorenwerke,
Braunschweig Querum
Telefon 30953
- 19 Nordhannover - Bremen,
Wiegmann, Bremen
Hostedter Heerstraße 445
Telefon 441892
- 20 Oldenburg - Emsland
Werner Böttger, Oldenburg
Winkelmannstr. 33, Tel. 3479
- 21 Niederelbe - Südl. Schleswig-
Holstein
H. J. Schlüter, Rellingen
üb. Pinneberg, Baumschulen-
weg 4, Tel. 3990 Pinneberg
- 22 Nördl. Schleswig-Holstein
Nordmotor GmbH., Helda
Stiftstraße 79, Telefon 2037



Kramer-Werke GmbH. Überlingen/Bodensee

Ersatzteil-Liste

KL 250



Inhaltsverzeichnis

	Seite		Seite
Vorwort	3	Motor	
Getriebe		Kurbelgehäuse, Lagerschild	35
Bildseite	4	Bildseite	36
Gehäuse, Rücklauf, Vorgelegewelle, Hauptwelle, Kegelritzel	5	Deckel (zum Ölsumpf), Lagerschild, Vorderer Deckel	37
Ausgleichsgetriebe, Hauptvorgelegewelle, Zapfwelle	6	Bildseite	38
Bildseite	7-8	Kurbelwelle	39
Zapfwelle, Schmierkasten, Zapfwellenschaltung, Schaltwelle, Gehäusedeckel	9	Bildseite	40
Achstrichter, Hinterachse, Bremse	10	Zylinder, Pleulstangen, Kolben	41
Bildseite	11-12	Bildseite	42
Differentialschaltung, Handbremse	13	Zylinderkopf, Belüftungstopfen, Zylinderkopfhaube	43
Bildseite	14	Bildseite	44
Gangschaltung, Deckel zum Getriebegehäuse, Schalthebel	15	Nockenwelle, Steuerungsteile für Ein- und Auslaß, Kipphebelbock	45
Gasregulierung, Fußgashebel	16	Bildseite	46
Bildseite	17-18	Schmierölpumpe, Abschirmwanne, Saugleitung, Schmierölfilter	47
Kupplung		Einspritzpumpe, Öleinfüllverschluß, Pumpengehäuse, Drehzahlverstellhebel	48
Kupplungsgehäuse	19	Bildseite	49-50
Kupplungswelle, Fußbremse, Lenkbremse	20	Reglerhebel, Abstellwelle, Regler	51
Lenkung/Kupplung		Bildseite	52
Lenksegment, Lenkstock, Lenkrohr, Lenkwelle mit Kegelstirnrad, Spannring, Sterngriff	21	Einspritzventil, Klimmpapierhalter	53
Lenkteile, Antriebswelle, Kupplung	22	Bildseite	54
Bildseite	23-24	Kraftstoffleitungen	55
Befestigungsteile		Bildseite	56
Sitz, Auspuff, Hinterradkotflügel	25	Luftansaugrohr, Kühlluftleitung, Ölbadluftfilter	57
Fußbleche, Werkzeugkasten, Kraftstoffbehälter	26	Bildseite	58
Leckölleitung, Motorhaube, Vorderachskonsole, Vorderachse	27	Lichtmaschine, Anlasser	59
Vorderachsschenkel, Lenkschenkel, Lenkschubstange, Anhängerkupplung	28	Mähwerk	60-65
Ackeranhängeschiene, Vorderadkotflügel	29	Bildseite dazu	63-64
Vorder- u. Hinterräder, Rückstrahler	30	Mähwerk mit Schwinge	66-67
Elektrische Ausrüstung	31-34	Bildseite dazu	63-64
Bildseite dazu	32	Sonderausrüstungen	
		Kriechgang, Schalthebel	68
		Zapfwelle gangabhängig, Schaltwelle, verstellbare Spur	69
		Vorderachsträger	70
		Fahrersitz-Stoßdämpfung, Riemenscheibenantrieb, Rückspiegel, Rückscheinwerfer	71-72
		Bildseite	
		Betriebsstundenzähler, Einzelradlenkbremse, Belastungsgewichte, höhenverstellbare Anhängerkupplung, Stopplicht, Bremslichtzugschalter	73

Vorwort

zur Ersatzteil-Liste des Schleppers KL 250.

Mit dieser Ersatzteilliste geben wir besonders dem Händler eine Unterlage zur Anlegung eines wohlsortierten Ersatzteillagers an Hand.

Dieses Lager ist stets vollzählig zu halten. Bei Entnahme eines Ersatzteiles sollte der Bestand durch sofortige Nachbestellung wieder ergänzt werden, da andernfalls unliebsame Betriebsstörungen bis zum Eintreffen des erst bei Bedarf bestellten Ersatzteiles entstehen können.

Die Lieferung von Ersatzteilen usw. erfolgt nur gegen Nachnahme oder bei Abholung gegen bar. Versand- und Verpackungskosten sind in jedem Falle vom Besteller zu tragen. Im Falle der Zusendung geht die Gefahr auf den Käufer über, sobald das Ersatzteil einem Transportunternehmen übergeben ist.

Zur besonderen Beachtung!

Bei allen Bestellungen, sei es beim Händler oder im Werk, sind anzugeben:

1. Die Fahrgestell- und Motor-Nummer
2. Die Getriebe-Nummer
3. Die benötigte Stückzahl
4. Die Teilebezeichnung unter Hinweis auf die Bildnummer vorliegender Ersatzteilliste (Im Zweifelsfalle Muster oder Skizze einsenden)
5. Die gewünschte Versandart: Post, Fracht usw.

Die **Fahrgestellnummer** ist außer auf dem Typenschild noch links auf der Vorderachskonsole eingeschlagen.

Die **Motornummer** befindet sich auf dem Typenschild und rechts unter der Brennstoffpumpe.

Die **Getriebeummer** ist am Getriebegehäuse hinten seitlich der Zapfwelle eingeschlagen.

Wie bei Bestellungen ist auch im Falle von Rücksendungen (Garantiebeanstandungen) sinngemäß zu verfahren und sind die zurückzusendenden Teile mit einem Anhänger zu versehen. Diese Anhänger können vom Werk bezogen werden. Neuteile werden bis zum Eingang der beanstandeten Teile pro forma belastet.

Es wird um frühzeitige Aufgabe der Lager-Ersatzteilbestellungen gebeten.

Da die Preise Änderungen unterworfen sind, haben wir sie in der Ersatzteilliste nicht eingesetzt.

Bildnummern in () sind in den Abbildungen dieser Liste nicht enthalten.

Kramer-Werke
GmbH.
Überlingen/Bodensee

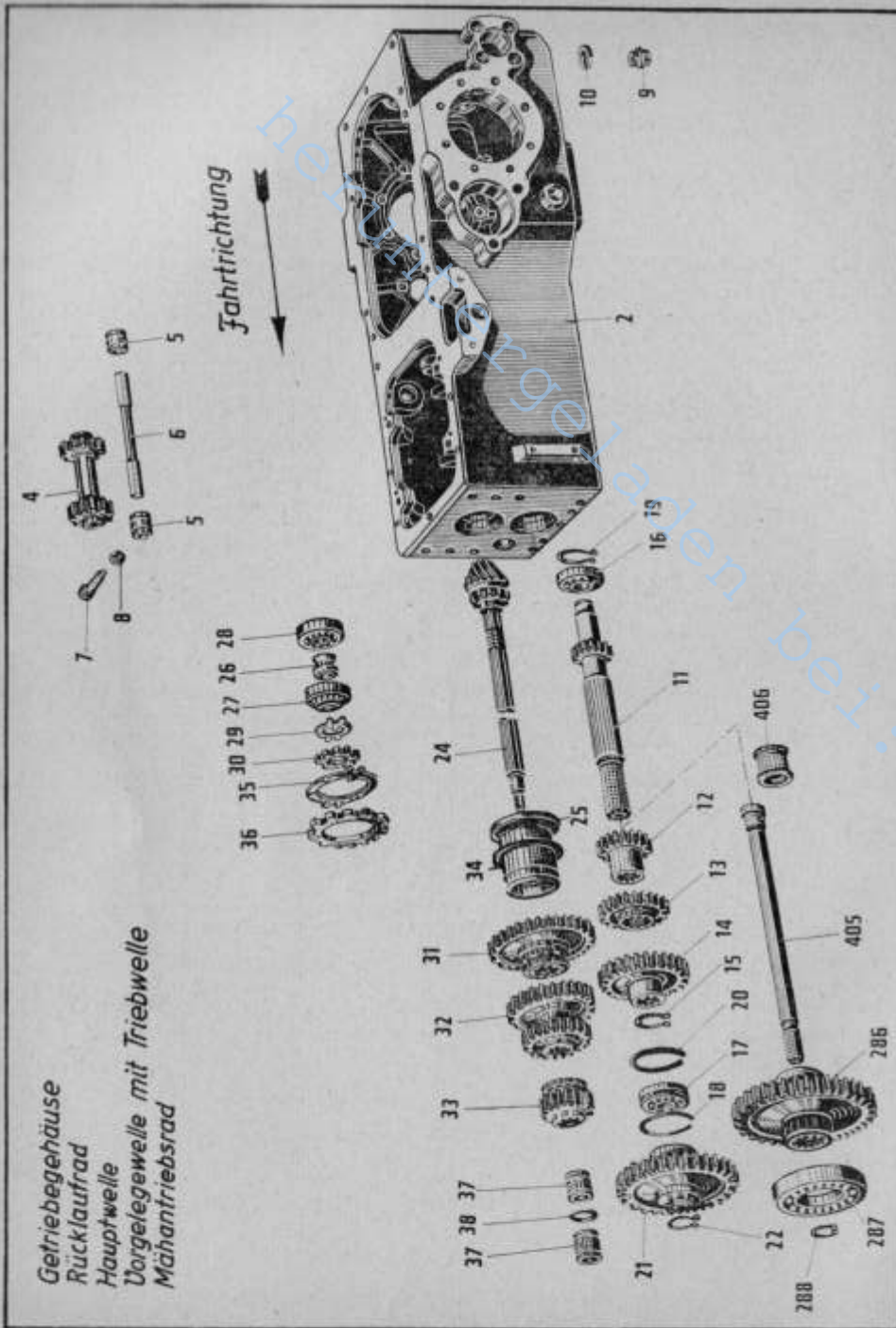

Getriebegehäuse
Rücklaufschwinge
Hauptwelle
Vorgelegewelle mit Triebwelle
Mähantriebsrad



Getriebe

Gehäuse, Rücklauf, Vorgelegewelle, Hauptwelle
mit Kegelritzel

Bild- und Bestell-Nummer	Benennung	Anzahl	DIN	Teilnummer	Bemerkung
(1)	Zsb. Getriebe (ohne Kriechgang)	1		22 220 01 01	
2	Getriebegehäuse	1		22 221 00 01	
(3)	Zsb. Rücklaufschwinge	1		22 220 00 03	
4	Rücklaufschwinge	1		22 221 00 10	
5	Lauffbuchse	2		22 221 01 50	
6	Rücklaufachse	1		22 221 00 15	
7	Sechskantschraube mit Zapfen AM 10 x 40	1	561-5 S		
8	Federring B 10	1	127		
9	Verschlußschraube M 22 x 1,5	1		00 990 02 10	
10	Dichtring C 22 x 29	1	7603-Cu		
11	Vorgelegewelle	1		33 223 01 20	
12	Vorgelegrad Z = 20	1		33 223 00 10	
13	Vorgelegrad Z = 25	1		33 223 00 11	
14	Vorgelegrad Z = 30	1		33 223 00 12	
15	Sicherungsring 50 x 2	1	471		
16	Außenring m. Rollenkranz RNUL 40	1	5412		
17	Ringrillennlager 6208 N	1	625		
18	Sprengring Sp 80 A	1	5417		
19	Sicherungsring 48 x 1,75	1	471		
20	Stützring	1		33 223 00 51	
21	Mähantriebsrad	1		33 352 00 10	
22	Sicherungsring 40 x 1,75	1	471		
(23)	Zsb. Hauptwelle mit Kegelritzel	1		25 220 02 07	
24	Hauptwelle mit Kegelritzel Z = 7	1		25 222 09 21	
25	Lagerbuchse für Hauptwelle	1		22 222 05 50	
26	Spannhülse	1		22 222 01 54	
27	Kegellager 32 209	1	720		
28	Kegelrad 30 209 PH 15	1	720		
29	Sicherungsblech	1		00 992 17 30	
30	Nutmutter M 45 x 1,5	1	70 852		
31	Schieberad 1. Gang und R.-Gang	1		22 222 00 10	
32	Schieberad 2. Gang und 3. Gang	1		22 222 00 11	
33	Schieberad 4. Gang und 5. Gang	1		22 222 00 12	
34	Einstellscheibe, Stärke und Anzahl nach Bedarf	x		00 993 09 40	
35	Sicherungsblech 95	1	70 952		
36	Nutmutter (12 Nut.) M 95 x 1,5	1	70 852		
37	Walzenkranz W 118	2	5407		
38	Zwischenring	1		22 222 01 51	

Die in () gesetzten Bild-Nummern erscheinen nicht in der Abbildung. Bei Bestellung Motor-, Fahrgestell- und Getriebe-Nummer angeben

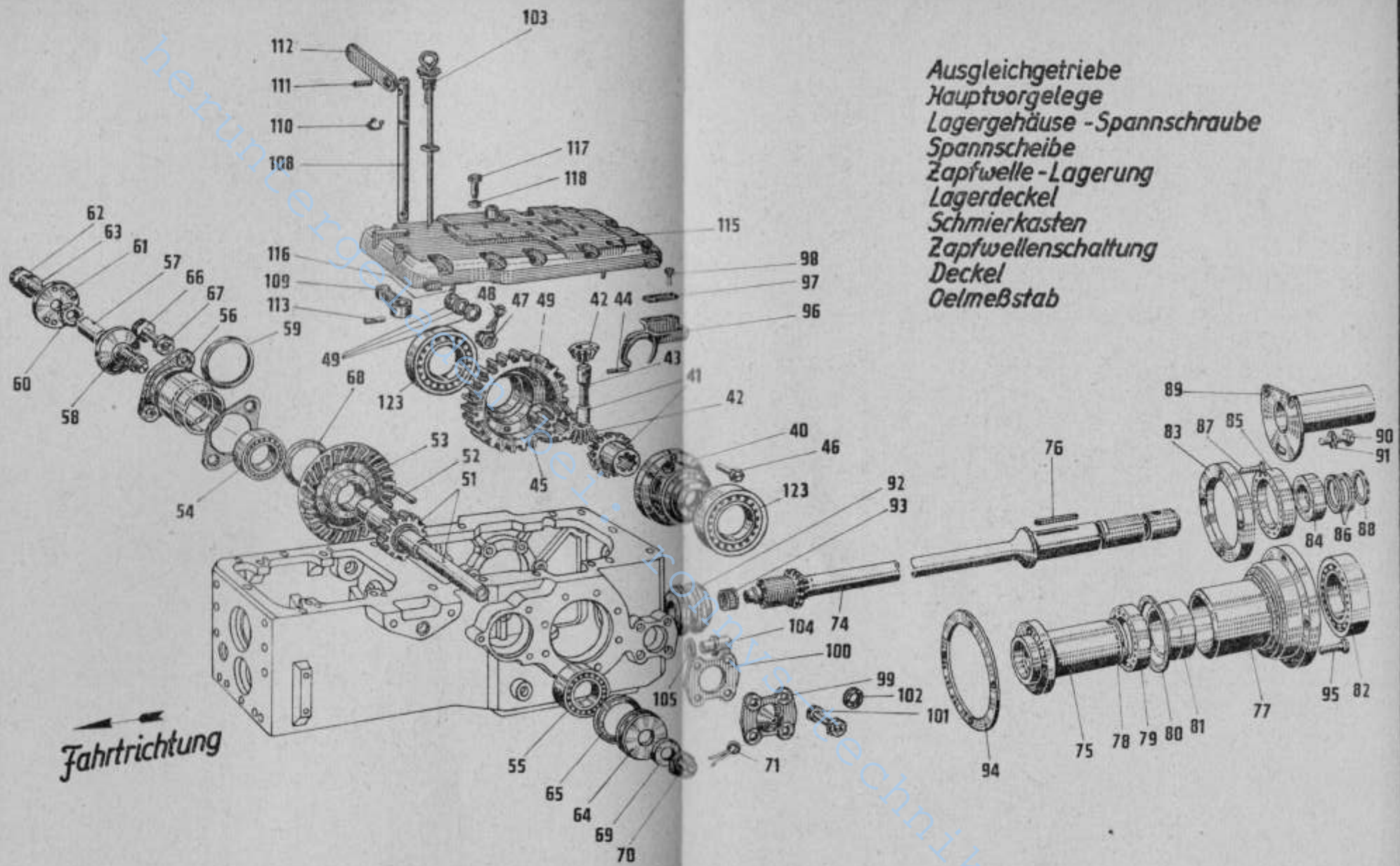

- Ausgleichgetriebe
- Hauptvorgelege
- Lagergehäuse - Spannschraube
- Spannscheibe
- Zapfwelle - Lagerung
- Lagerdeckel
- Schmierkasten
- Zapfwellenschaltung
- Deckel
- Ölmeßstab

Fahrtrichtung



Getriebe

Ausgleichgetriebe, Hauptvorgelegewelle, Zapfwelle

Bild- und Bestell-Nummer	Benennung	Anzahl	DIN	Teilnummer	Bemerkung
(39)	Zsb. Ausgleichgetriebe	1		22 230 02 01	
40	Ausgleichkorb	1		22 231 00 01	
41	Ausgleichkegelrad	2		22 232 01 10	
42	Ausgleichtrabant	2		22 232 00 11	
43	Ausgleichachse	1		22 232 00 15	
44	Zylinderstift 10 m 6 x 55	1	7-St.		
45	Stirnrad Z = 58	1		22 233 00 10	
46	Sechskantschraube M 14 x 45	8	(609)	23 232 00 90	
47	Kronenmutter M 14	8	925-4 D		
48	Splint 3 x 28	8	94		
49	Unterlegscheibe 15	x	125		
(50)	Zsb. Hauptvorgelegewelle	1		25 230 02 06	für 10-28,
51	Hauptvorgelegewelle Z = 11	1		22 233 00 20	11-28, 8-32
52	Paßfeder A 12 x 8 x 52,5	1		00 991 07 05	f. 10-28, 11-28,
53	Tellerrad Z = 30	1		25 233 03 11	8-32, 8-36, 9-36
54	Kegellager 32 309	1	720		
55	Kegellager 32 308	1	720		
56	Lagergehäuse für Hauptvorgelegew.	1		22 233 00 02	
57	Spannschraube M 26 x 1,5	1		22 233 00 90	
58	Einstellscheibe	1		22 233 00 52	
59	Rundschnurring 100 x 5	1		00 996 08 05	
60	Sechskantmutter M 26 x 1,5	1	936-5 S		
61	Sicherungsscheibe	1		22 233 02 52	
62	Sechskantschraube M 10 x 20	2	933-8 G		
63	Federring B 10	2	127		
64	Spannscheibe	1		22 233 01 52	
65	Rundschnurring 90 x 5	1		00 996 07 05	
66	Sechskantschraube M 14 x 35	2	931-8 G		
67	Federring B 14	2	127		
68	Rundschnurring 11 x 3	1		00 996 06 05	
69	Unterlegscheibe 15	1	125		
70	Kronenmutter M 14 x 1,5	1	935-5 S		
71	Splint 3 x 28	1	94		
(72)	Zsb. Zapfwelle mit Lagerung	1		33 220 01 19	
(73)	Zsb. Zapfwelle	1		33 220 01 20	
74	Zapfwelle	1		33 226 00 20	
75	Nabe	1		22 226 01 32	
76	Paßfeder A 10 x 6 x 56	1	6885-St 60		
77	Lagerdeckel für Zapfwelle	1		22 226 03 05	
78	Distanzring	1		00 993 11 71	
79	Nadellager NKJ 45/25	1		00 994 10 12	
80	Nadellagersprengling BR 62	1		00 992 05 27	
81	Distanzrohr	1		00 993 10 71	
82	Ringrißlager 6209	1	625		
83	Deckel	1		22 226 04 05	
84	Zwischenring	1		22 226 03 52	

Die in () gesetzten Bild-Nummern erscheinen nicht in der Abbildung. Bei Bestellung Motor-, Fahrgestell- und Getriebe-Nummer angeben

zu Bildseite 7/8



Getriebe

Zapfwelle, Schmierkasten, Zapfwellenschaltung, Schaltwelle, Gehäusedeckel,

Bild- und Bestell-Nummer	Benennung	Anzahl	DIN	Teilnummer	Bemerkung
85	Radialdichtung A 52 x 68 x 8	1	6503		
86	Einstellscheibe	2-3		00 993 33 40	
87	Senkschraube AM 8 x 20	6	63-8 G		
88	Sicherungsring A 35 x 2,5 Sd	1		00 992 03 35	
89	Schutzkappe	1		22 226 00 07	
90	Halbrundscheibe M 6 x 12	3	86-5 S		
91	Federring B 6	3	127		
92	Schaltmuffe	1		33 226 01 25	f entfällt bei
93	Nadelkäfig KS 20, 20 x 26 x 17	1		00 994 14 12	Wegzapfwelle
94	Dichtung 0,3 und 1,0 stark	2-4		00 996 00 10	
95	Senkschraube M 10 x 20	7	63-5 S		
96	Zsb. Schmierkasten	1		22 220 01 30	
97	Sicherungsblech	1		22 221 00 99	
98	Sechskantschraube M 6 x 12	2	933-8 G		1 Stck. entfällt bei
99	Blindflansch	2		22 221 00 95	bei Riemen-
100	Dichtung 0,1 stark	2		22 221 00 96	scheibenantr.
101	Sechskantschraube M 14 x 35	8	931-8 G		
102	Federring B 14	8	127		
103	Olmeßstab	1		22 225 00 32	
104	Verschlußschraube M 22 x 1,5	1		00 990 02 10	
105	Dichtung C 22 x 29	1	7403-Cu Ash.		
(106)	Zsb. Zapfwellen-Schaltung	1		22 220 00 35	
(107)	Zsb. Schaltwelle	1		22 220 00 36	
108	Schaltwelle	1		22 226 00 22	
109	Schaltfinger	1		22 226 00 23	entfällt bei
110	Sicherungsring 20 x 1,2	1	471		Wegzapfwelle
111	Kerbstift 6 x 32	1	1471		
112	Absperrfeder	1		22 226 00 43	
113	Spannstift 6 x 24	1	1481		
(114)	Zsb. Gehäusedeckel	1		22 220 00 04	f entfällt bei
115	Gehäusedeckel	1		20 221 02 05	Hydraulik
116	Zylinderstift 12 m 6 x 25	4	7-St.		
117	Sechskantschraube M 10 x 40	9	931-8 G		
118	Federring B 10	9	127		

Die in () gesetzten Bild-Nummern erscheinen nicht in der Abbildung. Bei Bestellung Motor-, Fahrgestell- und Getriebe-Nummer angeben

heruntergeladen von

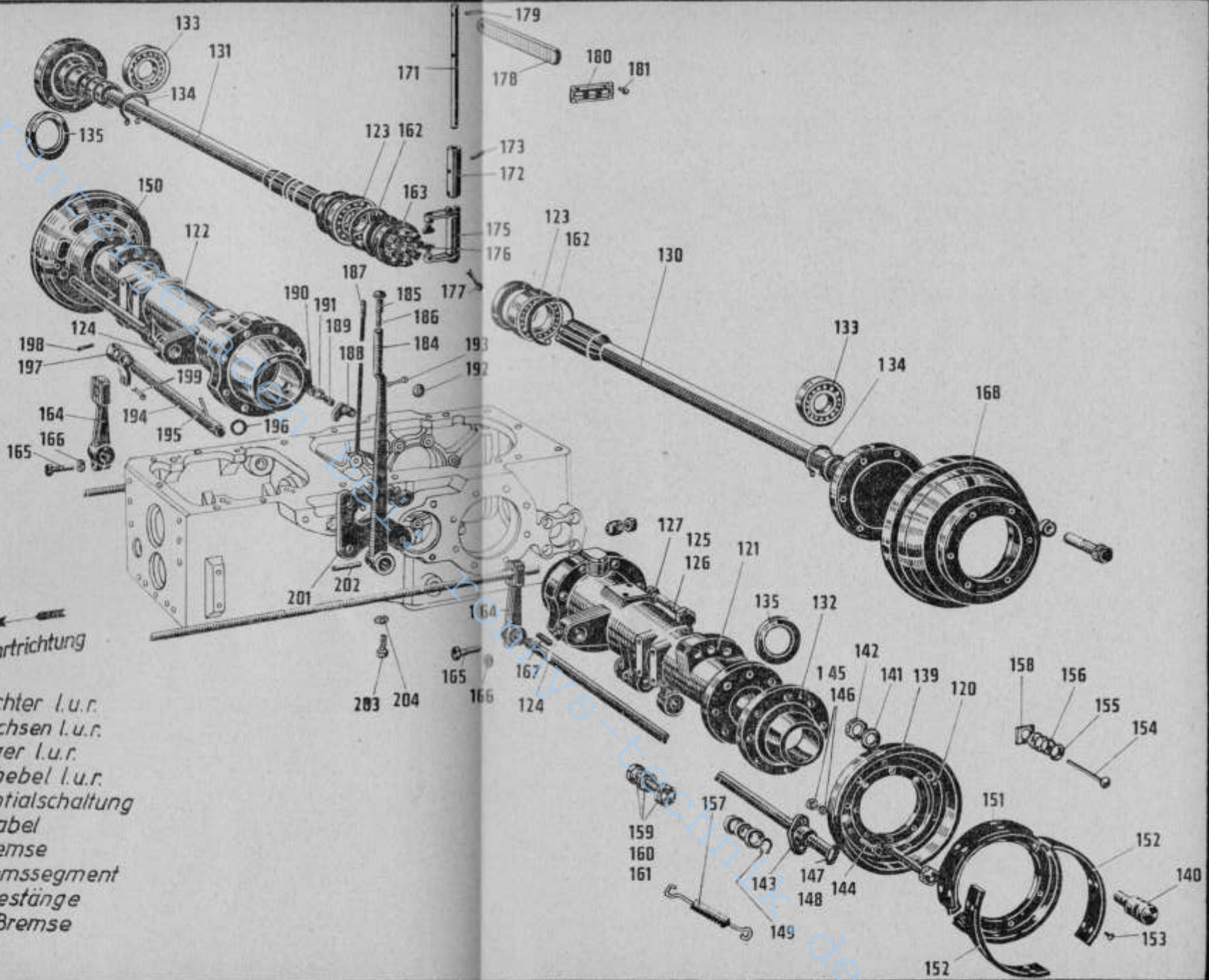

Fahrtrichtung

- Achstrichter l.u.r.
- Hinterachsen l.u.r.
- Achslager l.u.r.
- Bremshebel l.u.r.
- Differentialschaltung
- Schaltgabel
- Handbremse
- Handbremssegment
- Bremsgestänge
- Bremse



Getriebe/Bremsen

Achstrichter, Hinterachse, Bremse

Bild- und Bestell-Nummer	Benennung	Anzahl	DIN	Teilnummer	Bemerkung
(119)	Zsb. Achstrichter links	1		33 230 00 20	
(120)	Zsb. Achstrichter rechts	1		33 230 01 20	
121	Achstrichter links	1		33 231 00 02	
122	Achstrichter rechts	1		33 231 00 03	
123	Ringrillennlager 6017	2	625		
124	Schmiernippel H 1 a 8	2	71412		
125	Sechskantschraube M 14 x 45	14	931-8 G		
126	Sechskantschraube M 14 x 40	2	931-8 G		
127	Federring B 14	16	127		
(128)	Zsb. Hinterachse links vollst.	1		22 230 01 03	
(129)	Zsb. Hinterachse rechts vollst.	1		33 230 00 03	
130	Hinterachse links	1		22 235 03 16	
131	Hinterachse rechts	1		22 235 03 15	
132	Lagerdeckel	2		22 234 01 05	
133	Ringrillennlager 6212	2	625		
134	Sicherungsring 110 x 4	2	472		
135	Radialdichtring 70 x 110 x 13	2	6503		
(136)	Zsb. Bremse vollständig links	1		25 240 00 04	
(137)	Zsb. Bremse vollständig rechts	1		33 240 01 30	
(138)	Zsb. Bremsendeckplatte	2		33 240 00 45	
139	Bremsendeckplatte	2		33 245 00 08	
140	Backenbolzen	2		33 245 00 94	
141	Blanke Scheibe 25	2	1440		
142	Sechskantmutter M 24 x 1,5	2	936-4 D		
143	Bremsschlüssellager	2		33 245 00 35	
144	Sechskantschraube M 10 x 30	4	931-8 G		
145	Sechskantmutter M 10	4	934-5 S		
146	Federring B 10	4	127		
147	Bremsschlüssel rechts	1		33 245 01 16	
148	Bremsschlüssel links	1		25 245 00 16	
149	Sicherungsring 30 x 1,5	2	471		
(150)	Zsb. Bremsbacke vollständig	4		33 240 00 35	
151	Zsb. Bremsbacke	4		33 240 00 36	
152	Bremsbelag	4		00 993 01 60	
153	Niet B 5 x 8	64	7338-Cu		
154	Spannstift	4		50 245 01 55	
155	Federteller	4		50 245 00 57	
156	Druckfeder	4		00 992 30 05	
157	Zugfeder	6		00 992 31 05	
158	Scheibe	4		50 245 00 52	
159	Sechskantschraube M 12 x 50	16	931-8 G		
160	Sechskantmutter M 12	16	934-5 S		
161	Federring B 12	16	127		
162	Sicherungsring A 60 x 3 Sd	2	471	00 992 02 35	
163	Schaltmuffe für Differential-Sperre	1		22 232 01 25	
164	Klemmhebel	2		33 241 01 30	
165	Sechskantschraube M 10 x 40	2	931-8 G		
166	Federring B 10	2	127		
167	Paßfeder A 8 x 5 x 32	2	6885-St 60		

Die in () gesetzten Bild-Nummern erscheinen nicht in der Abbildung. Bei Bestellung Motor-, Fahrgestell- und Getriebe-Nummer angeben

zu Bildseite 11/12



Getriebe/Bremsen

Differentialschaltung, Handbremse, Gangschaltung

Bild- und Bestell-Nummer	Benennung	Anzahl	DIN	Teilnummer	Bemerkung
168	Bremstrommel	2		33 241 00 01	
(169)	Zsb. Differentialschaltung	1		22 230 00 35	
(170)	Zsb. Schaltwelle	1		22 230 00 36	f entfällt bei Hydraulik
171	Schaltwelle	1		22 232 00 22	
172	Verbindungsrohr	1		22 232 00 55	
173	Kerbstift 6 x 32	1	1471		
(174)	Zsb. Schaltgabel	1		22 230 00 37	
175	Schaltgabel	1		22 232 00 56	
176	Schaltstein	2		22 232 00 30	
177	Splint 3 x 20	2	94		
178	Absperrfeder	1		22 232 00 43	f entfällt bei Hydraulik
179	Spannstift 6 x 24	1	1481		
180	Schild für Differentialsperre	1		00 435 00 22	
181	Halbrundkerbnagel 3 x 4	4	1476		
(182)	Zsb. Handbremse vollständig	1		22 240 01 01	
(183)	Zsb. Handbremshebel	1		22 240 01 20	
184	Handbremshebel	1		22 243 01 30	
185	Druckstück	1		22 243 01 88	
186	Druckfeder	1		00 992 05 05	
187	Druckstange	1		22 243 01 43	
188	Klinke	1		22 243 00 44	
189	Bolzen für Klinke	1		22 243 00 94	
190	Sechskantmutter M 10	1	934-5 S		
191	Federring B 10	1	127		
192	Scheibe 6,4	1	125		
193	Splint 1,5 x 15	1	95		
194	Handbremswelle	1		22 243 00 20	
195	Kerbstift 8 x 40	1	1471		
196	Rundschnurring 18 x 2,5	2		00 996 10 05	
197	Kurzer Hebel	1		22 243 01 31	
198	Kerbstift 8 x 40	1	1471		
199	Splint 3 x 40	2	94		
(200)	Zsb. Handbremssegment	1		22 240 00 21	
201	Handbremssegment	1		22 243 00 39	
202	Spannstift 10 x 20	1	1481		
203	Sechskantschraube M 10 x 25	2	933-8 G		
204	Federring B 10	2	127		

Die in () gesetzten Bild-Nummern erscheinen nicht in der Abbildung. Bei Bestellung Motor-, Fahrgestell- und Getriebe-Nummer angeben

zu Bildseite 11/12

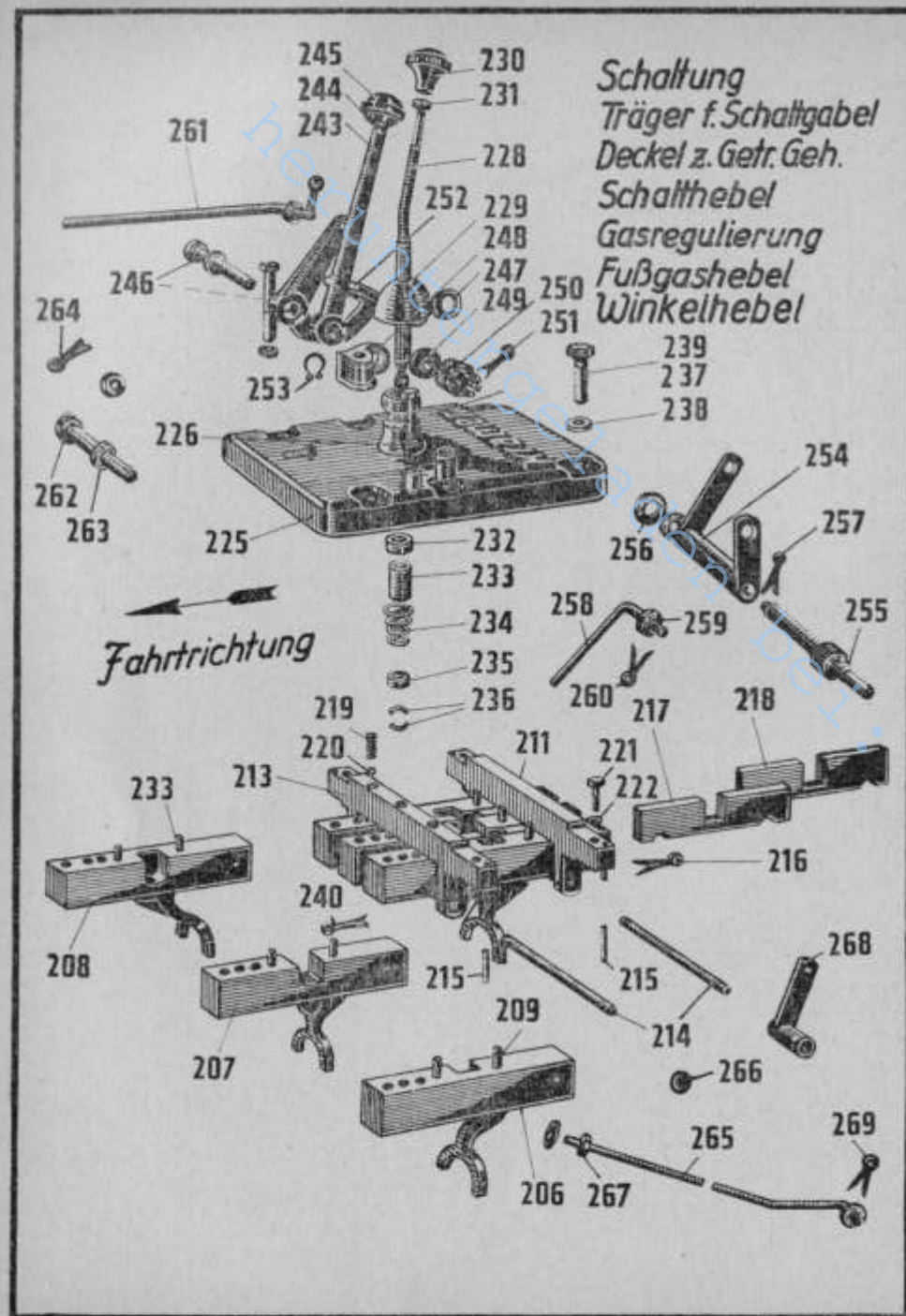

Schaltung
Träger f. Schaltgabel
Deckel z. Getr. Geh.
Schalthebel
Gasregulierung
Fußgashebel
Winkelhebel

Fahrtrichtung



Getriebe

Gangschaltung

Deckel zum Getriebegehäuse, Schalthebel

Bild- und Bestell-Nummer	Benennung	Anzahl	DIN	Teilnummer	Bemerkung
(205)	Zsb. Gangschaltung	1		22 220 00 40	
206	Zsb. Schaltgabel 4.-5. Gang	1		22 220 00 41	
207	Zsb. Schaltgabel 2.-3. Gang	1		22 220 00 43	
208	Zsb. Schaltgabel 1.-R.-Gang	1		22 220 00 42	
209	Spannstift 8 x 18	6	1481		
(210)	Zsb. Träger f. Schaltgabeln (hinten)	1		22 220 00 44	
211	Träger für Schaltgabeln	1		22 224 00 60	
(212)	Zsb. Träger für Schaltgabeln vorn	1		22 220 00 45	
213	Träger für Schaltgabeln	1		22 224 01 60	
214	Sicherungsbolzen	2		22 224 00 93	
215	Zylinderstift 4 m 6 x 16	4	7-St		
216	Splint 4 x 30	2	94		
217	Zwischenlage und Sperre Rg.—1.Gg.	1		22 224 00 66	
218	Zwischenlage f. Schaltgabel-Führung	1		22 224 01 66	
219	Schraubfeder	3		00 992 00 05	
220	Kugel, gehärtet, poliert 10 Ø	3		00 994 00 80	
221	Sechskantschraube N 10 x 35	4	931-8 G		
222	Federring B 10	4	127		
(223)	Zsb. Deckel z. Getr.-Geh. kpl.	1		22 220 00 50	
(224)	Zsb. Deckel z. Getriebe-Gehäuse	1		22 220 00 51	
225	Deckel für Schaltgetriebe	1		22 225 02 05	
226	Kugelkopfstift	2		22 225 00 93	
(227)	Zsb. Schalthebel	1		22 220 00 46	
228	Schalthebel	1		22 224 01 30	
229	Schalthebelkappe	1		22 224 00 31	
230	Schalthebelknopf M 10	1		00 996 01 30	
231	Sechskantmutter M 10	1	934-5 S		
232	Begrenzungsscheibe	1		22 225 00 52	
233	Abstandrohr	1		22 225 00 53	
234	Spiralfeder	1		00 992 01 05	
235	Haltering	1		22 225 00 56	
236	Sicherungsring, zweiteilig	1		22 225 01 56	
237	Sechskantschraube M 10 x 40	4	931-8 G		
238	Federring B 10	6	127		
239	Sechskantschraube M 10 x 85	2	931-8 G		

Die in () gesetzten Bild-Nummern erscheinen nicht in der Abbildung. Bei Bestellung Motor-, Fahrgestell- und Getriebe-Nummer angeben

Kupplungsgehäuse
 Kupplungspedal m. Welle
 Fußbremswelle - Lenkbremsteile
 Lenkung, feststellbar
 Lenkschubstange
 Antriebswelle
 Kupplung
 Anschlag

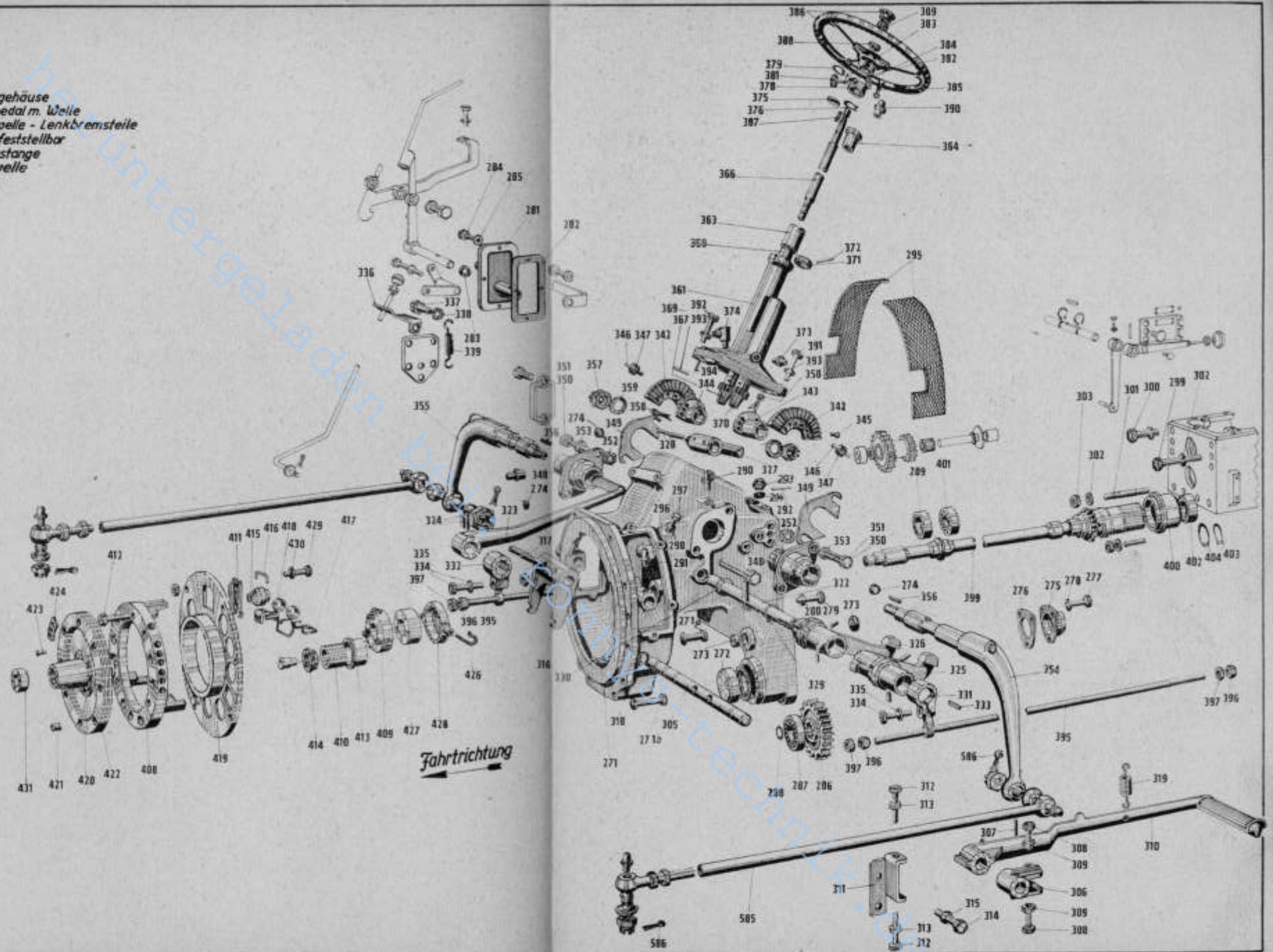



Getriebe

Gasregulierung, Fußgashebel

Bild- und Bestell-Nummer	Benennung	Anzahl	DIN	Teilnummer	Bemerkung
(240)	Zsb. Gasregulierung	1		21 170 01 01	
(241)	Zsb. Hand- und Fußgashebel	1		22 170 00 02	
(242)	Zsb. Handgashebel vollständig	1		22 170 01 10	
243	Zsb. Handgashebel	1		22 170 02 10	
244	Sechskantmutter M 8	1	934-5 S		
245	Kugel 35 Ø, M 8	1		00 996 04 30	
246	Bolzen zur Fußgasregulierung	1		12 171 00 94	
247	Bremsscheibe	1		12 171 00 20	
248	Halter für Gasregulierung	1		25 171 01 40	
249	Tellerfeder 40 x 14,3 x 2	3		00 992 02 15	
250	Kronenmutter M 14	1	935-5 S		
251	Splint 3 x 28	1	94		
252	Zsb. Fußgashebel	1		22 170 01 05	
253	Sicherungsring 20 x 1,2	1	471		
254	Zsb. Winkelhebel	1		22 170 01 16	
255	Bolzen für Winkelhebel	1		22 171 01 94	
256	Scheibe 13	1	125-St		
257	Splint 2 x 22	1	94		
258	Verbindungsstange	1		22 171 02 46	
259	Scheibe 8,4	2	125-St		
260	Splint 2 x 12	2	94		
261	Gasgestänge	1		22 171 01 45	
262	Bolzen mit Gewinde M 8	1		00 990 03 15	
263	Scheibe 8,4	1	125-St		
264	Splint 2 x 12	1	94		
265	Abstellgestänge	1		22 171 03 45	
266	Kugel 35 Ø, M 8	1		00 996 04 30	
267	Sechskantmutter M 8	1	934-5 S		
268	Halter	1		22 171 02 40	
269	Splint 2 x 20	2	94		

Die in () gesetzten Bild-Nummern erscheinen nicht in der Abbildung. Bei Bestellung Motor-, Fahrgestell- und Getriebe-Nummer angeben

Bildseite 17/18 innen



Kupplung

Kupplungsgehäuse

Bild- und Bestell-Nummer	Benennung	Anzahl	DIN	Teilnummer	Bemerkung
(270)	Zsb. Kupplungsgehäuse	1		22 210 01 02	
271	Kupplungsgehäuse	1		22 211 04 01	
271a	Sechskantschraube M 10 x 35	6	931-8 G) Bef. Motor an (Kuppl. Geh.
271b	Sechskantschraube M 10 x 65	2	931-8 G		
272	Verschlußdeckel 72 Ø	1	443		
273	Verschlußdeckel 30 Ø	2	443		
274	Verschlußdeckel 20 Ø	3	443		
275	Blindflansch	1		25 211 00 95	
276	Dichtung	1		00 996 12 10	
277	Sechskantschraube M 14 x 25	3	933-8 G		
278	Federring B 14	3	127		
279	Sechskantschraube M 10 x 20	2	933-8 G		
280	Federring B 10	2	127		
281	Deckel für Kupplungsgehäuse	1		25 211 00 05	
282	Dichtung f. Kupplungs-Geh.-Deckel	1		00 996 13 10	
283	Verschlußdeckel 20 Ø	1	443		
284	Sechskantschraube M 10 x 30	3	931-8 G		
285	Federring B 10	4	127		
286	Triebbrad (für Zapfwellenantrieb)	1		33 226 00 13	
287	Ringrillennlager 6207	1	625) auf Bildseite 4
288	Sicherungsring J 23 x 1,2	1		00 992 01 35	
289	Radialdichtring 30 x 62 x 12	1	6503		
290	Schmiernippel H 3 a 8	2	71412		
291	Schmiernippel H 1 a 8	3	71412		
292	Zylinderstift 12 m 6 x 25	1	7-St		
293	Verschlußschraube M 35 x 1,5	1		00 990 00 10	
294	Dichtring C 35 x 41	1	7603-Cu Arb.		
295	Drahtgitter	2		25 211 00 15	
296	Befestigungsblech	12		10 211 01 16	
297	Sechskantschraube M 8 x 15	12	933-8 G		
298	Federring B 8	12	127		
299	Sechskantschraube M 14 x 175	3	931-8 G		
300	Sechskantschraube M 14 x 35	2	931-8 G		
301	Stiftschraube M 14 x 170	2	939-8 G		
302	Federring B 14	7	127		
303	Sechskantmutter M 14	2	934-5 S		

Die in () gesetzten Bild-Nummern erscheinen nicht in der Abbildung. Bei Bestellung Motor-, Fahrgestell- und Getriebe-Nummer angeben

zu Bildseite 17/18



Kupplung

Kupplungswelle, Fußbremse, Lenkbremse

Bild- und Bestell-Nummer	Benennung	Anzahl	DIN	Teilnummer	Bemerkung
(304)	Zsb. Kupplungswelle	1		22 210 01 06	
305	Kupplungswelle	1		22 212 01 20	
306	Einstellgabel	1		33 251 00 30	
307	Spannstift 8 x 36	1	1481		
308	Sechskantschraube M 8 x 30	2	933-8 G		
309	Sechskantmutter M 8	2	934-5 S		
310	Kupplungspedal	1		22 250 02 01	
311	Anschlag für Kupplungspedal	1		22 250 01 25	
312	Sechskantschraube M 10 x 40	2	933-8 G		
313	Sechskantmutter M 10	2	934-5 S		
314	Sechskantschraube M 12 x 25	2	933-8 G		
315	Federring B 12	2	127		
316	Kupplungsgabel	1		25 212 00 10	
317	Spannstift 8 x 40	2	1481		
318	Sicherungsring 25 x 1,2	1	471		
319	Zugfeder (für Kupplungs-Pedal)	1		00 992 37 05	
(320)	Zsb. Fußbremsw.-Lenkbremsteile				
(321)	Zsb. Fußbremswelle-Pedal	1		25 240 01 03	
322	Fußbremswelle	1		25 240 00 02	
323	Bremspedal	1		25 241 00 20	
324	Spannstift 8 x 50	2	1481	25 252 00 35	
325	Lenkbremshebel links	1		25 244 02 15	
326	Lenkbremshebel rechts	1		25 244 03 15	
327	Mitnehmerstück	1		12 242 00 10	
328	Spannstift 8 x 40	2	1481		
329	Sicherungsring 25 x 1,2	1	471		
330	Beilagscheibe 24 x 40 \varnothing x 0,3; 0,4; 0,5	2-3		00 993 04 40	
331	Spannhebel für Fuß- und Lenkbremse links	1		12 252 00 05	
332	Spannhebel für Fuß- und Lenkbremse rechts	1		12 252 01 05	
333	Paßfeder A 10 x 6 x 40	2	6885-St 80		
334	Sechskantschraube M 10 x 40	2	933-8 G		
335	Federring B 10	2	127		
336	Anschlag für Bremspedal	1		25 252 00 40	
337	Sechskantschraube M 14 x 25	1	933-8 G		
338	Federring B 14	1	127		
339	Zugfeder	1		00 992 37 05	entfällt bei Mähwerkanbau

Die in () gesetzten Bild-Nummern erscheinen nicht in der Abbildung. Bei Bestellung Motor-, Fahrgestell- und Getriebe-Nummer angeben

zu Bildseite 17/18



Lenkung

Lenksegment, Lenkstock, Lenkrohr, Lenkwelle mit Kegelstirnrad, Spannring

Bild- und Bestell-Nummer	Benennung	Anzahl	DIN	Teilnummer	Bemerkung
(340)	Zsb. Lenksegment links	1		25 270 02 20	
(341)	Zsb. Lenksegment rechts	1		25 270 03 20	
342	Zahnsegment	2		25 272 02 11	
343	Segmentträger links	1		25 272 01 09	
344	Segmentträger rechts	1		25 272 02 09	
345	Halbrundniet 8 x 22	10	660-MU St 34		
346	Gewindestift m. Kegelansatz M 10x55	2	551-5 S		
347	Sechskantmutter M 10	2	934-5 S		
348	Lager für Lenkung	2		25 272 02 15	
349	Einstellscheibe	6-8		00 993 06 40	
350	Sechskantschraube M 10 x 35	2	931-8 G		
351	Sechskantschraube M 10 x 90	2	933-8 G		
352	Sechskantmutter M 10	2	934-5 S		
353	Federring B 10	4	127		
354	Lenkstockhebel links	1		25 274 02 30	
355	Lenkstockhebel rechts	1		25 274 03 30	
356	Paßfeder A 8 x 7 x 28	2		00 991 12 05	
357	Kronenmutter M 24 x 1,5	2	937-5 S		
358	Splint 5 x 45	2	94		
359	Beilagscheibe 32 x 50 x 0,3; 0,5; 1,0 stark	2-6		00 993 01 40	
(360)	Zsb. Lenkstock kpl.	1		25 270 02 01	
361	Lenkstock	1		25 273 00 05	
(362)	Zsb. Lenkrohr	1		25 270 02 04	
363	Lenkrohr	1		25 273 03 55	
364	Lagerbuchse für Lenkung	1		25 273 00 50	
(365)	Zsb. Lenkwelle mit Kegelstirnrad	1		25 270 00 08	
366	Lenkwelle	1		25 273 01 20	
367	Kegelstirnrad	1		25 273 00 12	
368	Zwischenrohr	1		25 273 00 54	
369	Zylinderstift 6 m 6 x 32	4	7-St		
370	Kegelstirnrad	1		25 273 00 12	
371	Gegenlager	1		25 273 00 74	
372	Spannstift 6 x 40	1	1481		
373	Schmiernippel H 1 a 8	2	71412		
374	Schmiernippel H 3 a 8	1	71412		
375	Scheibe 22 x 35 x 0,5	0-2		12 227 00 52	
376	Sicherungsring 22 x 1,2	1	471		
(377)	Zsb. Spannring vollst.	1		25 270 00 22	
378	Spannring	1		25 273 00 23	
379	Sicherungsring 40 x 1,75	1	472		
(380)	Zsb. Sterngriff	1		25 270 00 25	
381	Griffmutter	1		25 273 01 26	
382	Spannschraube M 10 x 70	1		25 273 00 90	
383	Spannstift 4 x 22	1	1481		
384	Scheibe 6,4	1	125-St		
385	Splint 1,5 x 15	1	94		

Die in () gesetzten Bild-Nummern erscheinen nicht in der Abbildung. Bei Bestellung Motor-, Fahrgestell- und Getriebe-Nummer angeben

zu Bildseite 17/18

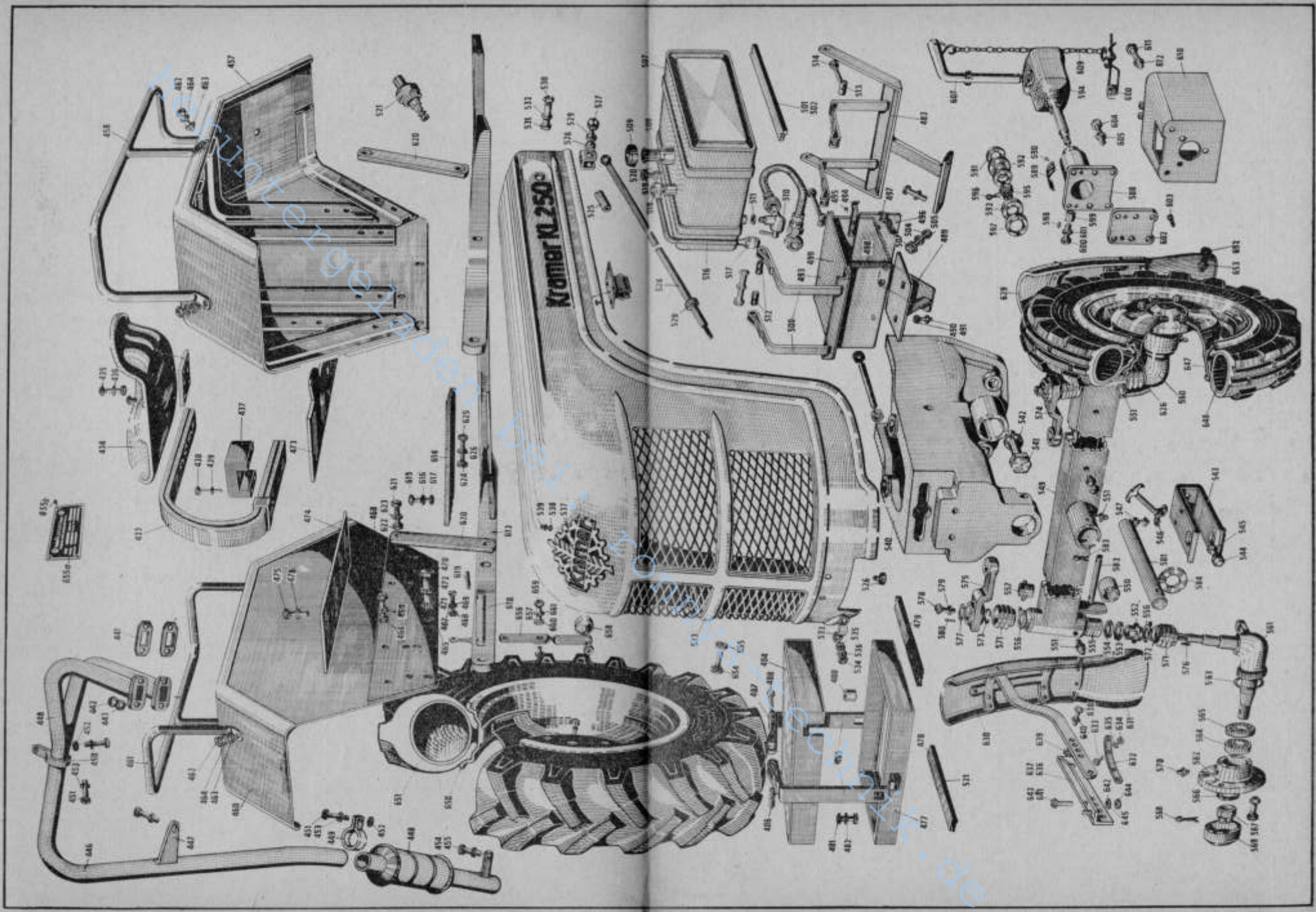



Lenkung/Kupplung

Lenkteile, Antriebswelle, Kupplung

Bild- und Bestell-Nummer	Benennung	Anzahl	DIN	Teilnummer	Bemerkung
386	Handrad mit Abdeckplatte	1	(74101)	25 273 00 01	
387	Paßfeder A 5 x 5 x 22	1	6885-St60		
388	Scheibe 21	1	125-St		
389	Sechskantmutter M 20 x 1,5	1	936-5 S		
390	Schmiernippel H 1 a 8	1	71412		
391	Sechskantschraube M 12 x 35	2	931-8 G		
392	Sechskantschraube M 12 x 45	2	931-8 G		
393	Federring B 12	4	127		
394	Zylinderstift 10 m 6 x 20	2	7-St		
395	Bremsgestänge	2		25 241 00 48	
396	Kugelmutter	6		22 241 01 91	
397	Sechskantmutter M 10	6	936-5 S		
(398)	Zsb. Antriebswelle	1		22 226 03 05	
399	Antriebswelle ohne Kriechgang	1		22 222 05 20	
400	Zentrierbuchse für Antriebswelle	1		25 222 00 50	
401	Ringrillennager 6208	1	625		
402	Ringrillennager 6209	1	625		
403	Sicherungsring 45 x 1,75	1	471		
404	Sicherungsring 85 x 3	1	472		
405	Triebwelle	1		33 226 01 19	
406	Nadellager (K 35/17) 35 x 40 x 17	1		00 994 04 12	auf Bildseite 4
(407)	Zsb. Kupplung K 12 Z kpl.	1		25 212 01 03	
408	Anpreßplatte	1		18 020 301 00	
409	Ausrückring	1		18 030 200 00	
410	Hauptfeder	9		18 050 840 00	
411	Hebel	3		18 060 152 00	
412	Kugelbolzen	3		18 090 220 00	
413	Federtülle	9		18 140 070 00	
414	Federhaltestück	9		18 140 160 00	
415	Kugelmutter	3		18 150 580 00	
416	Montagebügel	3		18 200 050 00	
417	Bügel	3		18 200 070 00	
418	Schenkelfeder	3		18 050 891 00	
419	Zsb. Abschlußplatte	1		18 720 090 00	
420	Kupplungsscheibe K 12 Z/KL 250	1		18 600 490 01	
421	Niet	12		18 170 153 00	
422	Belag	2		18 410 500 01	
423	Niet für Zwischenfeder	6		18 170 240 00	
424	Blattfeder	6		18 250 320 00	
(425)	Graftringausrücker Gr. 1	1		18 560 290 01	
426	Formfeder	2		18 050 420 00	
427	Graftring	1		18 440 510 00	
428	Fassung	1		18 440 510 00	
429	Zylinderschraube M 8 x 20	6	912-8 G		
430	Federring B 8	6	127		
431	Lagerbuchse für Antriebswelle	1		22 222 02 50	

Die in () gesetzten Bild-Nummern erscheinen nicht in der Abbildung. Bei Bestellung Motor-, Fahrgestell- und Getriebe-Nummer angeben

Bildseite 23/24 innen



Befestigungsteile

Sitz, Auspuff, Hinterradkotflügel

Bild- und Bestell-Nummer	Benennung	Anzahl	DIN	Teilnummer	Bemerkung
(432)	Zsb. Sitz	1		22 290 03 01	
433	Sitzfederblatt	1		22 292 03 01	
434	Schleppersitz	1		22 291 00 01	
435	Flachrundschraube M 12 x 40 Mu	2	603-4 D		
436	Federring B 12	2	127		
437	Lasche für Sitzfeder	1		10 292 01 05	
438	Sechskantschraube M 10 x 45	4	931-8 G		
439	Federring B 10	4	127		
440	Auspuffkrümmer	1		22 321 09 85	
441	Dichtung 4102	2			
442	Sechskantmutter M 8	4	934-MS		
443	Scheibe 8,4	4	125-St		
(445)	Zsb. Auspuff vollständig	1		25 320 02 01	
446	Zsb. Auspuffrohr vorn	1		25 320 02 03	
447	Halter	1		25 321 02 40	
448	Auspufftopf	1		25 321 02 01	
449	Rohrschelle	1		10 321 00 39	
450	Rohrschelle	1		00 993 07 39	
451	Sechskantschraube M 10 x 30	2	931-8 G		
452	Sechskantmutter M 10	2	934-5 S		
453	Federring B 10	2	127		
454	Sechskantschraube M 12 x 20	1	933-8 G		
455	Federring B 12	1	127		
(456)	Zsb. Hinterradkotflügel kompl. links	1		22 300 12 01	
457	Zsb. Hinterradkotflügel links	1		22 300 12 02	
458	Zsb. Rückenlehne links	1		22 300 04 14	
(459)	Zsb. Hinterradkotflügel kompl. rechts	1		22 300 13 01	
460	Zsb. Hinterradkotflügel rechts	1		22 300 13 02	
461	Zsb. Rückenlehne rechts	1		22 300 05 14	
462	Sechskantschraube M 8 x 20	6	933-8 G		
463	Sechskantmutter M 8	6	934-5 S		
464	Federring B 8	6	127		
465	Befestigungsplatte	2		22 302 05 45	
466	Sechskantschraube M 10 x 45	14	931-8 G		
467	Senkschraube C M 10 x 45	2	87-5 S		
468	Sechskantmutter M 10	16	934-5 S		
469	Federring B 10	16	127		
470	Sechskantschraube M 16 x 60	6	931-8 G		
471	Sechskantmutter M 16	6	934-5 S		
472	Federring B 16	6	127		

Die in () gesetzten Bild-Nummern erscheinen nicht in der Abbildung. Bei Bestellung Motor-, Fahrgestell- und Getriebe-Nummer angeben

zu Bildseite 23/24



Befestigungsteile

Fußbleche, Werkzeugkasten, Kraftstoffbehälter

Bild- und Bestell-Nummer	Benennung	Anzahl	DIN	Teilnummer	Bemerkung
473	Fußblech links	1		22 300 00 45	
474	Fußblech rechts	1		22 300 01 45	
475	Sechskantschraube M 10 x 20	4	933-8 G		
476	Federring B 10	4	127		
477	Zsb. Batterierahmen	1		25 300 00 40	
478	Filzstreifen 5 x 20 x 360	2		00 993 06 90	
479	Filzstreifen 5 x 20 x 130	2		00 993 11 90	
480	Distanzbuchse (links, lang)	1		25 304 00 51	
481	Sechskantschraube M 10 x 20	2	933-8 G		
482	Federring B 10	2	127		
483	Zsb. Hint. Tankträger mit Dreharmen	1		25 160 01 12	
484	Zsb. Batteriedeckel	1		25 300 00 26	
485	Spannband	2		00 993 02 10	
486	Bolzen mit Gewinde	1		00 990 00 15	
487	Bolzen ohne Gewinde	1		00 990 01 15	
488	Zylinderschraube A M 6 x 50	1	84-5 S		
489	Zsb. Konsole für Werkzeugkasten	1		22 160 00 14	
490	Sechskantschraube M 10 x 25	2	933-8 G		
491	Federring B 10	2	127		
(492)	Zsb. Werkzeugkasten kpl.	1		22 160 01 05	
493	Zsb. Werkzeugkasten	1		22 160 00 10	
494	Halter für Schließfeder	1		25 162 00 40	
495	Halbrundniet 3 x 9	2	660		
496	Zsb. Türe	1		25 160 00 06	
497	Schließfeder	1		10 162 00 39	
498	Stangenscharnier	1		10 162 00 10	
499	Absperrblech	1		25 162 00 45	
500	Spannband	2		00 993 10 10	
501	Filzstreifen 5 x 20 x 180	2		00 993 09 90	
502	Filzstreifen 5 x 20 x 320	1		00 993 15 90	
503	Sechskantschraube M 8 x 18	2	933-8 G		
504	Sechskantmutter M 8	2	934-5 S		
505	Federring B 8	2	127		
(506)	Zsb. Kraftstoffbehälter vollst.	1		25 160 00 01	
507	Zsb. Kraftstoffbehälter	0		25 160 00 03	
508	Sieb für Kraftstoffbehälter	1		00 161 00 02	
509	Verschlussdeckel	1		00 161 00 03	
510	Winkelbrennstoffhahn M 16 x 1,5	1		22 161 00 05	
511	Dichtring A 16 x 24	1	7403-Preßsp.		
512	Bolzen mit Gewinde	2		00 990 00 15	
513	Bolzen ohne Gewinde	2		00 990 00 15	
514	Zylinderschraube A M 6 x 50	2	84-5 S		

Die in () gesetzten Bild-Nummern erscheinen nicht in der Abbildung. Bei Bestellung Motor-, Fahrgestell- und Getriebe-Nummer angeben

zu Bildseite 23/24



Befestigungsteile

Leckölleitung, Motorhaube, Vorderachskonsole, Vorderachse

Bild- und Bestell-Nummer	Benennung	Anzahl	DIN	Teilnummer	Bemerkung
(515)	Zsb. Leckölleitung	1		22 110 01 07	
516	Leckölleitung	1		22 114 01 07	
517	Ringstück (für Rohr 6 Ø)	1		00 991 00 15	
518	Ringstück B 4	1	7622		
519	Hohlschraube A 2/3	1	7623-6 S		
520	Dichtring A 8 x 12	2	7603-Cu		
521	Oldruckschalter M 10 x 1 k	1	75552		
(522)	Zsb. Motorhaube	1		25 300 04 30	
523	Motorhaube	1		25 305 06 03	
524	Stützstange	1		33 305 01 09	
525	Bougierohr	1		00 305 00 10	
526	Puffer-Pilz	2		00 993 03 78	
527	Sechskantschraube M 6 x 20	2	933-8 G		
528	Sechskantmutter M 6	1	934-5 S		
529	Ring	2		00 993 00 82	
530	Sechskantschraube M 10 x 40	1	933-8 G		
531	Sechskantmutter M 10	2	934-5 S		
532	Federring B 10	2	127		
533	Anhängeöse für Haubenhalter	1		12 305 00 57	
534	Halbrundschrube M 4 x 15	2	86-5S		
535	Sechskantmutter M 4	2	934-5 S		
536	Federring B 4	2	127		
537	Firmenschild „Kramer“	1		00 435 00 10	
538	Halbrundschrube M 4 x 10	4	86-MS		
539	Sechskantmutter M 4	4	934-5 S		
540	Vorderachskonsole	1		22 264 01 01	
541	Sechskantschraube M 14 x 45	4	931-8 G		
542	Federring B 14	4	127		
543	Anhängeöse	1		22 202 02 06	
544	Sechskantschraube M 16 x 45	2	931-8 G		
545	Federring B 16	2	127		
546	Haubenhalter	1		22 305 00 40	
547	Senkschraube M 6 x 12	2	87-5 S		
(548)	Zsb. Vorderachse vollständig	1		22 260 01 01	
549	Zsb. Vorderachsträger (Schweißteil)	1		22 260 01 02	
550	Lagerbuchse für Spindelrohr	2		22 261 03 50	
551	Schmierrippel H 1 A 8	6	71412		
552	Untere Laubbuchse	2		17 261 03 50	
553	Scheibenrillenlager 51 108	2	711		
554	Zwischenring	2		22 261 00 51	
555	Spiralfeder	2		00 992 07 05	
556	Sicherungsblech	4		00 992 01 30	
557	Obere Laubbuchse	2		17 261 02 50	

Die in () gesetzten Bild-Nummern erscheinen nicht in der Abbildung. Bei Bestellung Motor-, Fahrgestell- und Getriebe-Nummer angeben

zu Bildseite 23/24



Befestigungsteile

Vorderachsschenkel, Lenkschenkel, Lenkschubstange, Anhängerkupplung

Bild- und Bestell-Nummer	Benennung	Anzahl	DIN	Teilnummer	Bemerkung
(558)	Zsb. Vorderachsschenkel links mit Nabe	1		25 260 00 05	
(559)	Zsb. Vorderachsschenkel rechts mit Nabe	1		25 260 01 05	
560	Vorderachsschenkel links	1		25 262 02 01	
561	Vorderachsschenkel rechts	1		25 262 03 01	
562	Radnabe	2		22 263 01 01	
563	Filzring	2		22 263 00 92	
564	Ringkegellager 30 206	2	720		
565	Ringkegellager 30 207	2	720		
566	Unterlagscheibe	2		22 263 00 52	
567	Kronenmutter M 26 x 1,5	2	937-5 S		
568	Splint 5 x 50	2	94		
569	Schutzkappe	2		22 263 00 95	
570	Schmiernippel H 1 M 10 x 1	2	71412		
571	Faltenbalg	4		00 996 00 50	
572	Federbügel	4		00 992 00 25	
573	Sicherungsring 35 x 2,5 (Seeger)	2		00 992 03 35	
574	Lenkschenkel links	1		25 274 00 32	
575	Lenkschenkel rechts	1		25 274 01 32	
576	Paßfeder A 12 x 8 x 30	2		00 991 10 05	
577	Scheibe für Lenkschenkel	2		00 993 00 40	
578	Sechskantschraube M 14 x 30	2	933-8 G		
579	Federring B 14	2	127		
580	Zylinderstift 4 m 6 x 16	2	7		
581	Spindel	1		25 264 00 20	
582	Bolzen ohne Kopf 12 h 11 x 100 x 97	1	1433		
583	Splint 4 x 25	2	94		
584	Beilagscheibe	1		00 993 40 40	
585	Zsb. Lenkschubstange	2		25 270 05 10	} Bildseite 17/18
586	Splint 3 x 25	4	94		
(587)	Zsb. Anhängerkupplung vollst.	1		22 200 06 05	
(588)	Zsb. Anhängergehäuse	1		22 200 05 06	
589	Typenschild	1		00 435 11 15	
590	Halbrundkerbnagel 3 x 4	4	1476-MS		
591	Gummipuffer zylindr.	2		22 202 00 97	
592	Zwischenscheibe	1		22 202 00 51	
593	Führungsring	1		22 202 00 58	
594	Anhängemaul	1		22 202 02 07	
595	Kronenmutter M 24	1	935-5 S		
596	Splint 5 x 45	1	94		
597	Gummipuffer kon.	1		22 202 01 97	
598	Führungsbolzen	1		22 202 00 93	
599	Feder	1		00 992 39 05	
600	Sechskantschraube M 14 x 1	1	933-8 G		
601	Federring B 14	1	127		
602	Zwischenplatte	1		22 202 01 30	
603	Senkschraube M 10 x 20	3	87-5 S		
604	Sechskantschraube M 14 x 45	4	931-8 G		
605	Federring B 14	4	127		

Die in () gesetzten Bild-Nummern erscheinen nicht in der Abbildung. Bei Bestellung Motor-, Fahrgestell- und Getriebe-Nummer angeben

zu Bildseite 23/24



Befestigungsteile

Anhängerkupplung, Ackeranhängeschiene, Vorderradkotflügel

Bild- und Bestell-Nummer	Benennung	Anzahl	DIN	Teilnummer	Bemerkung
(606)	Zsb. Anhängenzapfen mit Kette	1		22 200 00 29	
607	Anhängenzapfen	1		22 202 01 35	
608	Sicherungsplint	1		22 202 01 08	
609	Sicherungskette	1			
610	Zsb. Schutzschild (für Zapfwelle)	1		13 220 02 73	
611	Sechskantschraube M 14 x 15	2	933-8 G		
612	Federring B 14	2	127		
613	Zsb. Ackeranhängeschiene	1		22 200 08 10	
614	Bodenbrett	1		22 203 00 06	
615	Sechskantschraube M 10 x 25	4	933-8 G		
616	Sechskantmutter M 10	4	934-5 S		
617	Federring B 10	4	127		
618	Bolzen	2		22 203 02 93	
619	Kegelkerbstift 6 x 70	2	1471-6 S		
620	Strebe	2		22 203 02 22	
621	Sechskantschraube M 14 x 45	2	931-8 G		
622	Sechskantmutter M 14	2	934-5 S		
623	Federring B 14	2	127		
624	Sechskantschraube M 14 x 45	2	931-8 G		
625	Sechskantmutter M 14	2	934-5 S		
626	Federring B 14	2	127		
(627)	Zsb. Vorderradkotflügel mit Spritzgummi links	1		22 300 02 10	
(628)	Zsb. Vorderradkotflügel mit Spritzgummi rechts	1		22 300 03 10	
629	Zsb. Vorderradkotflügel links	1		22 300 04 10	
630	Zsb. Vorderradkotflügel rechts	1		22 300 05 10	
631	Spritzgummi	2		22 261 00 97	
632	Halteblech für Spritzgummi	2		22 301 00 35	
633	Halbrundschraube M 4 x 15	6	86-5 S		
634	Sechskantmutter M 4	6	934-5 S		
635	Federring B 4	6	127		
636	Verstellschiene links	1		10 301 00 32	
637	Verstellschiene rechts	1		10 301 01 32	
638	Sechskantschraube M 8 x 25	4	931-8 G		
639	Sechskantmutter M 8	4	934-5 S		
640	Federring B 8	4	127		
641	Sechskantschraube M 10 x 20	2	933-8 G		
642	Federring B 10	2	127		
643	Sechskantschraube M 10 x 30	2	933-8 G		
644	Sechskantmutter M 10	2	934-5 S		
645	Federring B 10	2	127		

Die in () gesetzten Bild-Nummern erscheinen nicht in der Abbildung. Bei Bestellung Motor-, Fahrgestell- und Getriebe-Nummer angeben

zu Bildseite 23/24



Befestigungsteile

Vorder- und Hinterräder, Rückstrahler

Bild- und Bestell-Nummer	Benennung	Anzahl	DIN	Teilnummer	Bemerkung
(646)	Zsb. Vorderrad 5.00-16	2		00 310 00 05	
647	Scheibenrad 3,25 D x 16	2		00 311 00 05	
648	Reifen mit Schlauch 5.00-16	2		00 311 00 10	
(649)	Zsb. Hinterrad 10-28	3		00 310 10 10	
650	Scheibenrad W 9 x 28 ET = 58	2		00 312 03 05	
651	Reifen mit Schlauch 10-28	3		00 312 03 10	
652	Sechskantschraube M 18 x 35	10	933-8 G		
653	Federring C 18,5	10	74361		
654	Sechskantschraube M 18 x 45	12	931-8 G		
655	Federring C 18,5	12	74361		
655a	Typenschild	1		00 435 08 15	
655b	Halbrundkerbnagel 3 x 4	4	1476-MS		
656	Zsb. Halter f. Rückstrahler links	1		22 330 02 06	
657	Halter für Rückstrahler rechts	1		22 332 00 40	
658	Rückstrahler	2		00 332 00 07	
659	Sechskantschraube M 8 x 20	2	933-8 G		
660	Sechskantmutter M 8	2	934-5 S		
661	Federring B 8	2	127		

Die in () gesetzten Bild-Nummern erscheinen nicht in der Abbildung. Bei Bestellung Motor-, Fahrgestell- und Getriebe-Nummer angeben

zu Bildseite 23/24



Elektrische Ausrüstung

Bild- und Bestell-Nummer	Benennung	Anzahl	DIN	Teilnummer	Bemerkung
662	Lichtmaschine RJ/GEH90-12/2400R7	1			
663	Keilriemen 10 x 800	1	2215		
664	Anlasser EJD 1,8 — 12 R 72	1			
665	Keilriemenscheibe (a. Kurbelwelle, 2 rillig) C 0155-05-03.48	1			
666	Steckdose A	1	72576		
667	Senkschraube M 5 x 30	3	63-5 S		
668	Sechskantmutter M 5	3	934-5 S		
669	Federring B 5	3	127		
670	Fußabblendschalter	1		00 333 00 05	
671	Senkschraube M 5 x 30	2	63-5 S		
672	Sechskantmutter M 5	2	934-5 S		
673	Federring B 5	2	127		
674	Reihenklammer	1		00 333 01 60	
675	Halbrundschraube M 5 x 20	2	86-5 S		
676	Sechskantmutter M 5	2	934-5 S		
677	Federring B 5	2	127		
678	Batterie 12 V 70 Ah	1	72311		
679	Masseband	1		22 335 00 20	
680	Sechskantschraube M 8 x 15	1	933-8 G		
681	Sechskantmutter M 8	1	934-5 S		
682	Scheibe 8,4	1	125		
683	Federring B 8	1	127		
684	Signalhorn mit Schwingfeder	1		00 332 01 05	
685	Glühkerze 0,9 Volt	2			
686	Scheinwerfer	2		00 332 00 01	
687	Glühbirne Bilux 12 V — 24 W	2		00 332 00 10	
688	Begrenzungs Lampe kpl. m. Schraube	2		00 332 00 02	
689	Glühbirne Soffitte 12 V — 3 W	2		00 332 04 10	
690	Rücklicht o. Nummernbeleuchtung	1		00 332 00 03	
691	Glühbirne Soffitte 12 V — 5 W	1		00 332 01 10	
692	Rücklicht m. Nummernbeleuchtung	1		00 332 01 03	
693	Glühbirne Soffitte 12 V-5 W	1		00 332 01 10	
694	Gummikappe für Anlasser	1		22 335 00 97	
695	Isolierbad 2 m	1		00 334 00 90	
696	Schlauchband (f. Kabelbefestigung)	1		00 993 01 15	
697	Anlasserkabel 1150 lang	1		22 334 01 30	
698	Kabelschuh (Anlasserseite)	1		00 993 00 20	
699	Kabelschuh (Batterieklammer)	1		00 993 08 20	
700	Kabelschelle 2 x 10 x 20 x 10,5 Ø	11		00 993 03 30	

Die in () gesetzten Bild-Nummern erscheinen nicht in der Abbildung. Bei Bestellung Motor-, Fahrgestell- und Getriebe-Nummer angeben

zu Bildseite 32



Elektrische Ausrüstung

Bild- und Bestellnummer	Benennung	Anzahl	DIN	Teilnummer	Bemerkung
701	Kabelschelle 2 x 15 x 20 x 10,5 \varnothing	1		00 993 05 30	(12,5 aufgeb.)
702	Kabelschelle 2 x 12 x 25 x 15 \varnothing	2		00 993 11 30	
703	Sechskantschraube M 8 x 20	4	933-8 G		
704	Sechskantmutter M 8	4	934-5 S		
705	Federring B 8	4	127		
(706)	Panzerkabel 1,5mm ² 2100 lang	1		00 334 02 25	für Oldruck-Kontrolle
707	Kabelschuh A 4 x 2	1	46211-MS		
708	Isolierschlauch 6 \varnothing x 350 lang	1		00 334 04 43	
709	Zsb. Kabelsatz komplett	1		22 330 03 10	
710	Kabelschuh 1,5 mm ² 6,5 \varnothing	1		00 993 07 20	(Fernlicht)
711	Kabel 1,5 mm ² 350 lang	1		22 334 06 20	Lichtmaschine-Anlasser
712	Kabelschuh	1		00 993 03 20	
713	Regler Bosch RS/TB 75-90/12/1	1			
(714)	Sechskantschraube M 6 x 12	2	933-8 G		
(715)	Sechskantmutter M 6	2	934-5 S		
(716)	Federring B 6	2	127		
717	Zsb. Halter (f. Regler)	1		13 330 00 40	
(718)	Zsb. Kabel (Lichtmaschine-Regler)	1		00 330 11 14	
719	Kabel 1,5 mm ² 170 lang	1		00 334 24 22	grau
720	Kabel 6 mm ² 200 lang	1		00 334 00 20	schwarz
721	Kabelschuh C 5 x 1,5	2	46211-MS		
722	Kabelschuh A 6 x 3,3	2	46211-MS		
723	Isolierschlauch 8 \varnothing , 110 lang	1		00 334 06 42	
724	Isolierschlauch 6 \varnothing , 15 lang	2		00 334 05 43	
725	Isolierschlauch 4 \varnothing , 15 lang	2		00 334 06 46	
(726)	Zsb. Armaturenblech vollst.	1		22 330 02 05	
727	Zsb. Armaturenblech	1		25 330 03 08	
728	Schaltkasten	1		00 333 00 06	
729	Vorglühschalter	1		00 333 01 07	
730	Sicherungskasten	1		00 333 01 20	
731	Halbrundschraube M 4 x 12	2	86-5 S		
732	Sechskantmutter M 4	2	934-5 S		

Die in () gesetzten Bild-Nummern erscheinen nicht in der Abbildung. Bei Bestellung Motor-, Fahrgestell- und Getriebe-Nummern angeben



Elektrische Ausrüstung

Bild- und Bestell-Nummer	Benennung	Anzahl	DIN	Teilnummer	Bemerkung
733	Federring B 4	2	127		
734	Signalknopf	1		00 332 00 20	
735	Halbrundschraube M 3 x 8	2	86-5 S		
736	Sechskantmutter M 3	2	934-5 S		
737	Federring B 3	2	127		
738	Kontrolllampe rot	1		00 332 00 12	
739	Glühbirne 12 V — 2 W	1		00 332 02 10	
740	Kontrolllampe blau	1		00 332 01 12	
741	Glühbirne 12 V — 2 W	1		00 332 02 10	
742	Glühmelder	1		00 331 00 12	
743	Glühkerzenwiderstand	1		22 331 02 15	
744	Halbrundschraube M 6 x 15	2	86-5 S		
745	Sechskantmutter M 6	2	934-5 S		
746	Federring B 6	2	127		
747	Kontrolllampe grün (Oldruck)	1		00 332 02 12	
748	Glühbirne 12 V x 2 W	1		00 332 02 10	
749	Halter für Armaturenblech	1		25 331 00 40	
(749c)	Halbrundschraube M 6 x 10	2	86-5 S		
(749b)	Sechskantmutter M 6	2	934-5 S		
(749a)	Federring B 6	2	127		

Die in () gesetzten Bild-Nummern erscheinen nicht in der Abbildung. Bei Bestellung Motor-, Fahrgestell- und Getriebe-Nummer angeben



Motor Kurbelgehäuse, Lagerschild

Bild- und Bestell-Nummer	Benennung	Anzahl	DIN	Teilnummer	Bemerkung
(750)	Kurbelgehäuse, vollst. best. aus 0111, 0129, 0130, 0135, 0142, 0145, 0146 u. 0147	1			(0101)
751	Kurbelgehäuse	1			0111
752	Spannstift (z. vorderen Deckel) 5 x 16	2	1481		0112
753	Schlitzstopfen M 35 x 1,5	1			0113
754	Deckel (z. Öffnung über d. Nockenwellenrad)	1			0123
755	Dichtung (Papier 0,3 mm) zu 0123	1			0124
756	Sechskantschraube M 8 x 18 zu 0123	2	933 m 8 G		0125
756a	Dichtring A 8 x 12 (2x zu 0125, 1x zu 0152)	3	7603 Cu		0126
757	Zylinderschraube (für Ölbohrung) M 8 x 15	1	912-6 G		0127
757a	Dichtring A 8 x 12 zu 0127	1	7603 Cu		0128
758	Sechskantschraube (für Ölbohrung) M 8 x 10	1	933 m 8 G		0129
758a	Dichtring A 8 x 14	1	7603 Cu		0130
759	Sechskantschraube M 10x15 (für Ölbohrung)	1	933 m 8 G		0133
759a	Dichtring A 10 x 14 zu 0133	1	7603 Cu		0134
760	Dosierstopfen	1			0135
761	Verschlußschraube M 14 x 1,5 (Ölkanal)	1			0137
761a	Dichtring A 14 x 18 zu 0137	1	7603 Cu		0136
762	Verschlußschraube AM 10 x 1 (für Ölablaß aus dem Ölfliterräum)	1	7604		0138
762a	Dichtring A 10 x 14 zu 0138	1	7603 Cu		0139
763	Gewindebolzen (Aufstellfüße)	2			0140
764	Spannbuchse B 11x16 z. Fixierung d. Pafilagers	1			0142
765	Kurbelwellenpafilager, Fertigmaß (f. Ersatz siehe 0155)	1			0143
766	Lagerdeckel	1			0145
767	Sechskantdehnschraube	2			0146
767a	Scheibe zu 0146	2			0147
768	Spannbuchse B 11 x 16	2			0148
769	Stiftschraube AM 8 x 50	2	939-6 S		0149
769a	Federring B 8	2	127		0150
769b	Sechskantmutter M 8	2	934 m 5 S		0151
770	Sechskantschraube zu 0123	1			0152
770a	Federring B 8 zu 0152	1	127		0153
770b	Sechskantmutter M 8 zu 0152	1	934 m 5 S		0154
(771)	Kurbelwellenpafilager (Aufmaß für Ersatz)	1			(0155)
(772)	Lagerschild, vollst. (Schwungradseite best. aus 0184, 0187 bis 0190 und 0140 a	-			(0183)
773	Lagerschild	1			0184
774	Abdichtung	1			0187
775	Dichtung (z.w. Lagerschild u. Kurbelgehäuse)	1			0188
776	Sechskantschraube M 10 x 22	4	933 m 8 G		0189
776a	Federring B 10	4	127		0190
777	Deckel (zur Nockenwellenbohrung)	1			0194
778	Dichtung (Papier 0,3 mm) zu 0194	1			0195
779	Sechskantschraube M 10 x 22 zu 0194	2	933 m 8 G		0196
779a	Federring B 10 zu 0196	2	127		0197
780	Spiralgehäuse	1			0101a
781	Sechskantschraube M 10 x 25	4	933 m 8 G		0102a
781a	Federring B 10 zu 0102a	4	127		0103a
782	Einströmring	1			0104a
783	Sechskantschraube M 10 x 220	4	933 m 8 G		0105a
784	Sechskantschraube M 6 x 10	4	933 m 8 G		0107a
785	Sechskantschr. M 12x30 (z. Anlasserbefestg.)	2	933 m 8 G		0110a
786	Dichtung (Papier 0,3mm) zw. Anl. u. 0101 a	1			0111a
787	Federring B 12	2	127		0112a

Die in () gesetzten Bild-Nummern erscheinen nicht in der Abbildung. Bei Bestellung Motor-, Fahrgestell- und Getriebe-Nummer angeben

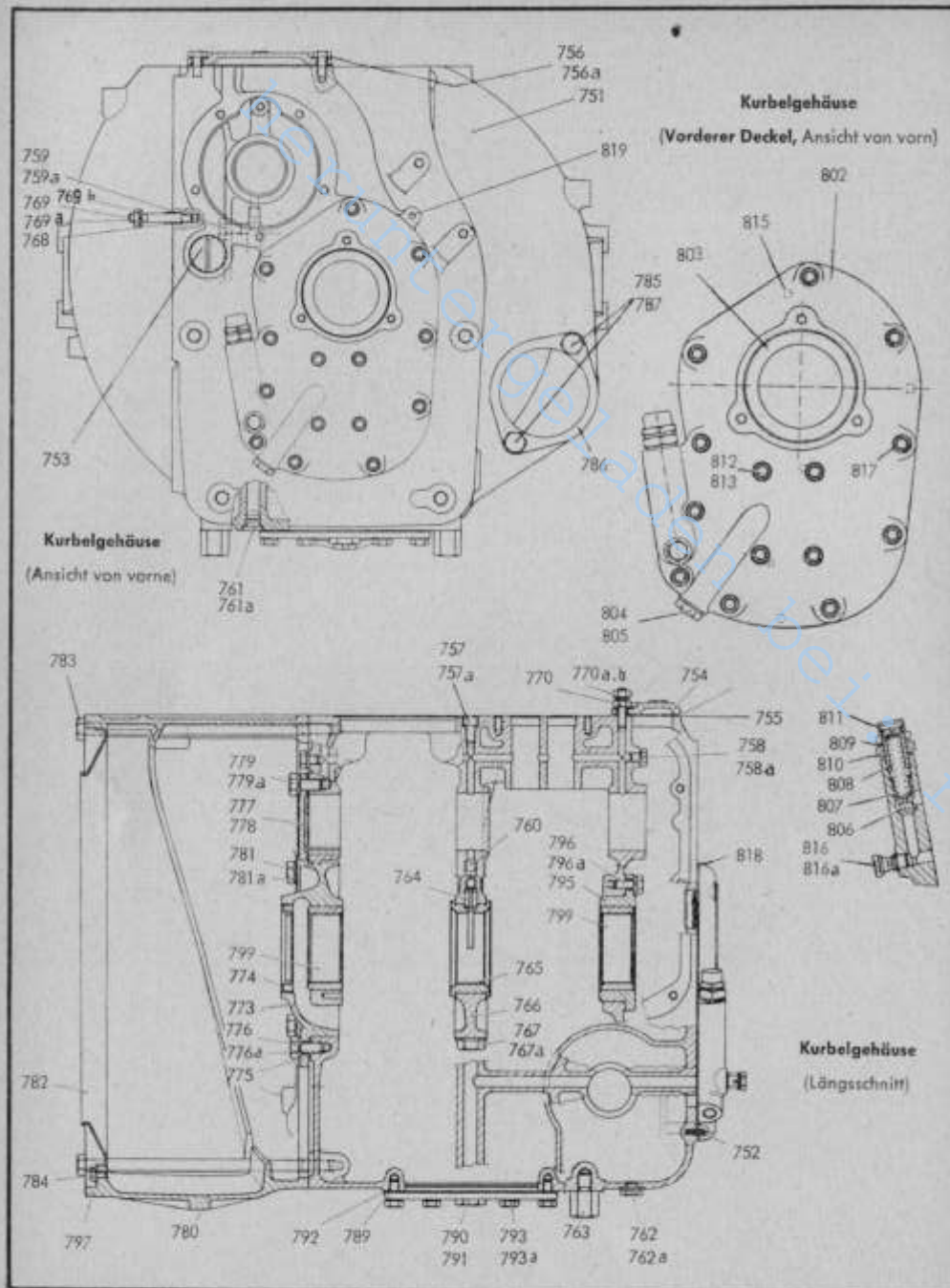

Motor

Deckel (zum Ölsumpf), Lagerschild, Vorderer Deckel

Bild- und Bestell-Nummer	Benennung	Anzahl	DIN	Teilnummer	Bemerkung
(788)	Deckel (zum Ölsumpf), vollst. best. aus 0116a bis 0121a	1		(0115a)	
789	Deckel zum Ölsumpf	1		0116a	
790	Verschlusschr. (f. Ölablauf, Kurbelgehäuse)	1		0117a	
791	Dichtring A 30 x 36 zu 0117a	1	7603 Cu	0118a	
792	Dichtung (Lederpappe 0,75 mm) zu 0116 a	1		0119a	
793	Sechskantschraube M 8 x 20	6	933 m 8 G	0120a	
793a	Federring B 8 zu 0120a	6	127	0121a	
(794)	Lagerschild, vollst. (Vorderseite) best. aus 0130a, 0133a, 0134a und 0140a	1		(0129a)	
795	Lagerschild	1		0130a	
796	Sechskantschraube M 8 x 20	3	933 m 8 G	0133a	
796a	Federring B 8 zu 0133a	3	127	0134a	
797	Scheibe zu 0107a	4		0138a	
(798)	Sechskantschraube M12x15 z. Verschließen der seittl. Befestigungslöcher am Spiralgeh.	8	933 m 8 G	(0139a)	
799	Lagerbuchse ohne Rund, Fertignagel für vorderes und hinteres Lagerschild	2		0140a	Aufmaßstufen siehe 0141 - 0143
(800)	Lagerbuchse 1. Aufmaßstufe 61,5 ϕ	—		(0141a)	
(800a)	Lagerbuchse 2. Aufmaßstufe 61 ϕ	—		(0142a)	
(800b)	Lagerbuchse 3. Aufmaßstufe 60,5 ϕ	—		(0143a)	
(801)	Vorderer Deckel, vollst. best. aus 0166a bis 0183a	1		(0165a)	
802	Deckel	1		0166a	
803	Abdichtring	1		0167a	
804	Verschlusschraube AM 12 x 1,5	1	7604	0168a	
805	Dichtring A 12 x 16 zu 0168a	1	7603 Cu	0169a	
806	Ventilkegel	1		0170a	
807	Schraubenfeder	1		0171a	
808	Schlitzschraube	1		0172a	
809	Dichtring	2		0173a	
810	Sechskantmutter M 16 x 1,5	1	936 m 5 S	0174a	
811	Verschlußmutter M 16 x 1,5	1	7605	0175a	
812	Zylinderschraube M 8x35 (zur Befestigung der Schmierölpumpe)	4	912-6 G	0176a	
813	Dichtring A 8 x 12 zu 0176a und 0182a	6	7603 Cu	0177a	
(814)	Dichtung (Papier 0,3 mm) zwischen vorderem Deckel und Ölsumpf	1		(0178a)	
815	Zylinderstift 4 m 6x14 (z. Ölsumpf u. 0166a)	2	7	0179a	
816	Hohlschraube A 4 (für Manometeranschluss)	1	7623	0180a	
816a	Dichtring A 10 x 14 zu 0180a	2	7603 Cu	0181a	
817	Zylinderschraube M 8 x 18	10	912-6 G	0182a	
818	Dichtung (Papier 0,3 mm) zwischen vorderem Deckel und Kurbelgehäuse	1		0183a	
819	Spannstift 4 x 28 (als Totpunktanzeiger)	1	1481	0194a	

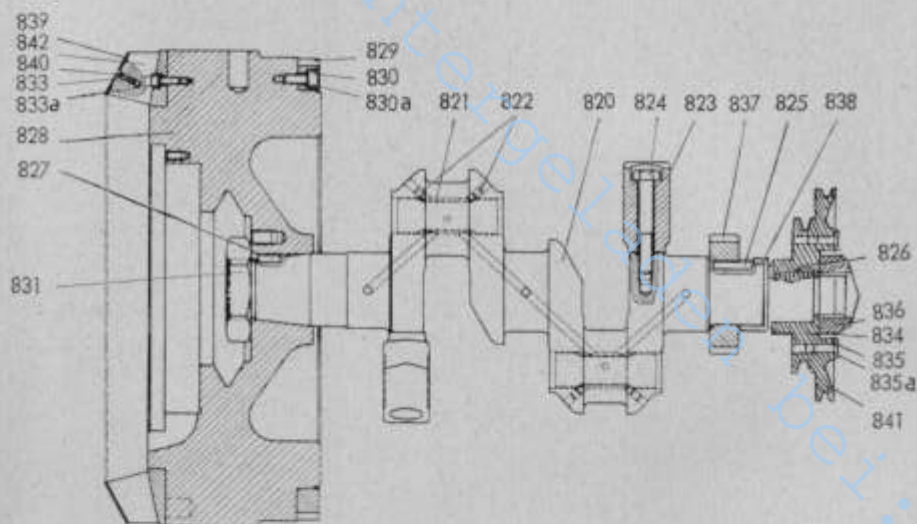

Kurbelwelle



Motor Kurbelwelle

Bild- und Teillist- Nummer	Benennung	An- zahl	DIN	Teilnummer	Bemerkung
820	Kurbelwelle mit Ölführungs- büchse und Stopfen	1		0502	
821	Ölführungsbüchse	2		0508	
822	Stopfen	4		0509	
823	Gegengewicht	2		0510	
824	Sechskantschraube M 12 x 75	4	933 m 8 G	0511	
825	Paßfeder A 10 x 6 x 32	1	6885	0512	
826	Paßfeder A 10 x 6 x 32	1	6885	0515	
827	Paßfeder A 10 x 6 x 18	1	6885	0518	
828	Schwungrad	1		0519	
829	Zahnkranz	1		0520	
830	Zylinderschraube M 8 x 20	6	912-6 G	0521	
830a	Federring 8	6	7980	0522	
831	Sechskantmutter (für Schwungrad- befestigung)	1		0523	
(832)	Schaufelkranz vollst. best. aus 0543, 0544 und 0546	1		(0524)	
833	Zylinderschraube M 6 x 20 (für Schaufelkranzbefestigung)	5	912-6 G	0525	
833a	Federring B 6	5	127	0526	
834	Flansch	1		0527	
835	Sechskantschraube M 8 x 22	3	933 m 8 G	0529	
835a	Federring B 8	3	127	0230	
836	Klauenmutter	1		0533	
837	Zahnrad	1		0539	
838	Abstandsbüchse	1		0540	
839	Deckblech	1		0543	
840	Senkernbnagel 4 x 15	10	1477	0544	
841	Keilriemenscheibe zum Antrieb der 90 Watt-12-Volt-Lichtmaschine	1		0545	zweitrillig Z. Nr. C0155-05-03. 48
842	Schaufelkranz	1		0546	

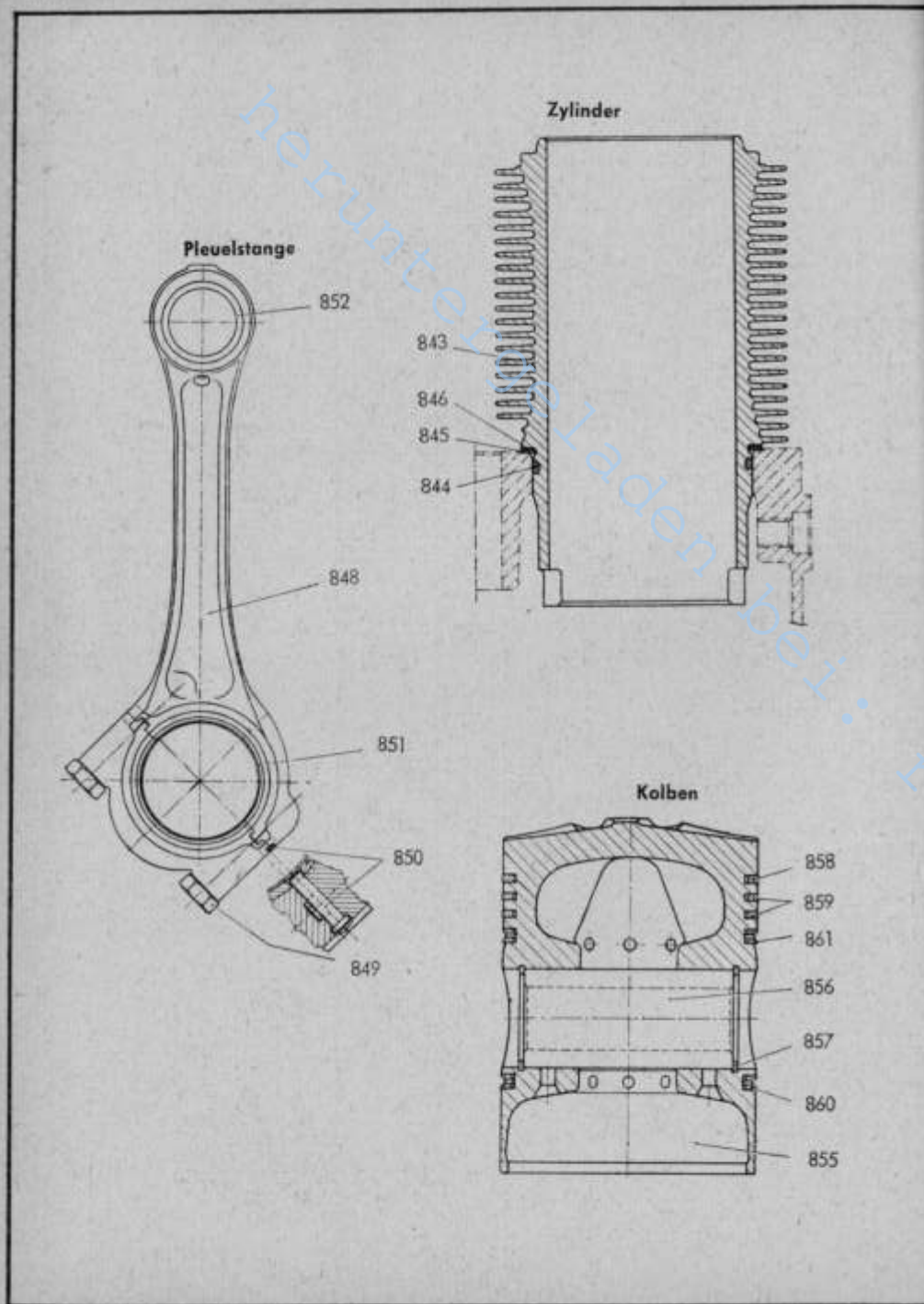

Motor

Zylinder, Pleuelstange, Kolben

Bild- und Bauteilnummer	Benennung	Anzahl	DIN	Teilnummer	Bemerkung
843	Zylinder 95 mm \varnothing	2		0405	
844	Rundgummiring 86 x 2	2		0406	
845	Ausgleichring 0,2 mm dick	Anzahl bei Montage bestimmen		0407	
846	Ausgleichring 0,5 mm dick		0408		
(847)	Pleuelstange, vollst. best. aus 0606-0609, 0612	2		(0602)	
848	Pleuelstangenschaft mit Deckel	2		0606	
849	Sechskant-Dehnschraube	4		0608	
850	Fixierstift	2		0609	
851	Pleuellager zweiteilig	2		0610	
852	Kolbenbolzenbüchse	2		0612	
(853)	Pleuellager (zweiteilig 58 \varnothing , mit Aufmaß, für Reparatur)	—		(0618)	
(854)	Kolben, 95 mm \varnothing , vollst. best. aus 0706-0712	2		(0701)	
855	Kolben 95 mm \varnothing	2		0706	
856	Kolbenbolzen 80 mm lang	2		0707	
857	Seegerring 35 x 1,5	4	472	0708	
858	Verdichtungsring (1. Ring) verchromt	2		0709	
859	Verdichtungsrg. (2. u. 3. Rg.) „Top 2“	4		0710	
860	Ölschlitzring (5. Ring)	2		0711	
861	Ölschlitzring Dachfasenring (4. Ring)	2		0712	
862	Kolben (Übermaßstufe 95,5 mm \varnothing)	—		(0716)	Übermaßstufe zu 0716
863	Verdichtungsring (1. Ring) verchromt	—		(0720)	
864	Verdichtungs-Minutenring (2. Ring)	—		(0721)	
865	Verdichtungs-Minutenring (3. Ring)	—		(0722)	
866	Ölschlitz-Dachfasenring (4. Ring)	—		(0723)	
867	Ölschlitzring (5. Ring)	—		(0724)	

Die in () gesetzten Bild-Nummern erscheinen nicht in der Abbildung. Bei Bestellung Motor-, Fahrzeug- und Getriebe-Nummer angeben

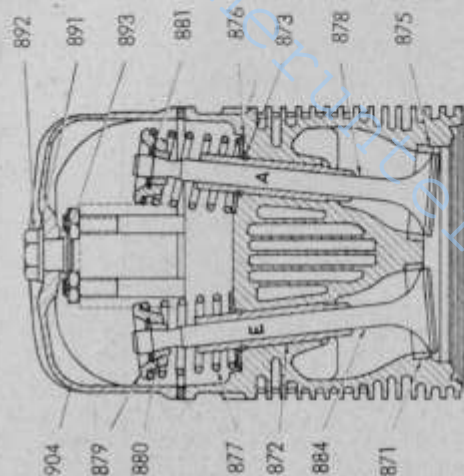

Zylinderkopf

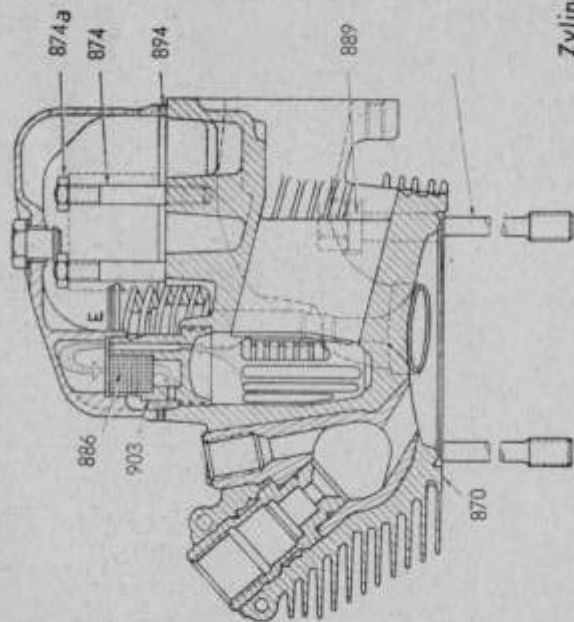

Motor

Zylinderkopf, Belüftungsstopfen, Zylinderkopfschraube

Bild- und Bestell-Nummer	Benennung	Anzahl	DIN	Teilnummer	Bemerkung
(868)	Zylinderkopf, vollst. best. aus 0808-0855, 0864-0867	2		(0801)	
(869)	Zylinderring mit Ventilsitzringen und Ventilführungen best. aus 0808, 0817, 0818, 0819, 0824 und 0834	2		(0802)	
870	Zylinderkopf	2		0808	
871	Ventilsitzring für Einlaß (Übermaßstufe siehe (0858)-(0860))	2		0817	
872	Ventilführungen Normalmaß (Übermaßstufe siehe (0856) und (0857))	4		0818	
873	Springring	4		0819	
874	Stiftschraube zur Befestigung des Kipphebelbockes AM 8 x 50	6	835-6 S	0820	
874a	Sechskantmutter M 8	6	934 m 5 S	0821	
875	Ventilsitzring für Auslaß (Übermaßstufe siehe auch (0861)-(0863))	2		0824	
876	Scheibe	4		0825	
877	Ventilfeder	4		0826	
878	Auslaßventil	2		0827	
879	Federsteller	4		0828	
880	Klemmkegel (2-teilig)	4		0829	
881	Sg.-Innensicherung	4		0830	
882	Verschlußschraube zum Verschließen der Zylinder-Kopfschrauben-Senkbohrung	4		0831	
883	Dichttring C 26 x 32 Aluminium mit Asbest	4	7603	0832	
884	Einlaßventil	2		0833	
(885)	Belüftungsstopfen, vollst. best. aus 0836 und 0864	2		(0834)	
886	Filterpatrone	2		0836	
887	Verschlußdeckel üb. Zylinderkopfschrauben	4		0840	
888	Sechskantschraube M 6 x 15	4	933 m 8 G	0841	
888a	Federring B 6 zu 0841	4	127	0844	
889	Unterlegscheibe zu 0867	3		0842	
(890)	Zylinderkopfschraube, vollst. best. aus 0852-0855 und 0866	2		(0850)	
891	Dichttring C 14 x 18, Aluminium mit Asbest	2	7603	0852	
892	Spannmutter	2		0853	
893	Sicherungsring 14 x 1	2	471	0854	
894	Dichtung (1,5 mm)	2		0855	
(895)	Ventilführung 1. Übermaßstufe 16,25 mm \varnothing	—		(0856)	
(896)	Ventilführung 2. Übermaßstufe 16,5 mm \varnothing	—		(0857)	
(897)	Ventilsitzring für Einlaß (1. Übermaßstufe 0,1 mm)	—		(0858)	
(898)	Ventilsitzring für Einlaß (2. Übermaßstufe 0,2 mm)	—		(0859)	
(899)	Ventilsitzring für Einlaß (3. Übermaßstufe 0,3 mm)	—		(0860)	
(900)	Ventilsitzring für Auslaß (1. Übermaßstufe 0,1 mm)	—		(0861)	
(901)	Ventilsitzring für Auslaß (2. Übermaßstufe 0,2 mm)	—		(0862)	
(902)	Ventilsitzring für Auslaß (3. Übermaßstufe 0,3 mm)	—		(0863)	
903	Stopfen	2		0864	
904	Zylinderkopfschraube	2		0866	
(905)	Zylinderkopfdehnschraube (Schaft 8 mm \varnothing)	8		(0867)	

Für
Reparatur-
bedarf



Motor

Nockenwelle, Steuerungsteile für Ein- und Auslaß, Kipphebelbock

Stück- und Bestell-Nummer	Benennung	Anzahl	DIN	Teilnummer	Bemerkung
(906)	Nockenwelle vollst. ohne Andrehklaue bestehend aus 1008-1011, 1016, 1020, 1024-1029	1		(1002)	
907	Nockenw. wird mit 1020 zus. geliefert	1		1008	
908	Zylinderstift 8 m 6 x 20	1	7	1009	
909	Scheibe	1		1010	
910	Zahnrad	1		1011	
917	Stopfen	1		1020	
920	Bolzen	1		1024	
921	Deckel	1		1025	
922	Sechskantschraube M 8 x 20	5	933 m 8 G	1026	
923	Dichtring A 8 x 14	5	7603 Cu	1027	
924	Zylinderschraube M 8 x 20	4	912-6 G	1028	
924 _a	Federring B 8	4	127	1029	
(925)	Dichtung (Papier 0,3 mm) zwischen 1008 und 1011	1		(1030)	
(927)	Steuerungsteile für Ein- und Auslaß, vollst.	2		(1101)	
(928)	Kipphebel mit Büchse und Druckpilz vollst.	4		(1103)	1127, 1128, 1131
929	Stößel	4		1107	
930	Zylinderschraube M 8 x 15	4	912 m 6 G	1111	
930 _a	Dichtring A 8 x 12	4	7603 Cu	1112	
931	Stößstange, vollst.	4		1120	
(932)	Kipphebelbock mit Kipphebeln, vollst.	2		(1122)	1123-1134 und 1144-1145
933	Kipphebelbock	2		1123	
934	Stiftschraube AM 8 x 15	2	939-6 S	1124	
935	Buchse (Kipphebelachse)	4		(1125)	
936	Kipphebel	4		1127	wird nur (928) geliefert.
937	Kipphebellagerbuchse	4		1128	
938	Kipphebeleinstellschraube	4		1129	
939	Flache Sechskantschraube M 10 x 1	4	936 m 5 S	1130	
940	Druckpilz	4		1131	
941	Scheibe 10,5	4	125	1134	
942	Stößstangenschutzrohr	4		1137	
943	Dichtbrille	2		1138	
944	Dichtung Lederlappe 0,75	2		1139	
945	Schraubenfeder auf d. Stößstangenschutzrohr	4		1140	
945 _a	Ring auf d. Stößstangenschutzrohr	4		1141	
946	Gummiring zwischen Stößstangenschutzrohr und Brille sowie Stößstangenschutzrohr und Zyl.-Kopf	8		1142	
947	Stiftschraube AM 10 x 35	4	939-8 G	1144	zu 1125 u. 1127
947 _a	Sechskantmutter M 10	4	934 m 5 S	1145	
(947 _b)	Federring B 10 zu 1144	4	127	(1146)	

Die in [] gesetzten Bild-Nummern erscheinen nicht in der Abbildung. Bei Bestellung Motor-, Fahrzeug- und Getriebe-Nummern angeben

Nockenwelle

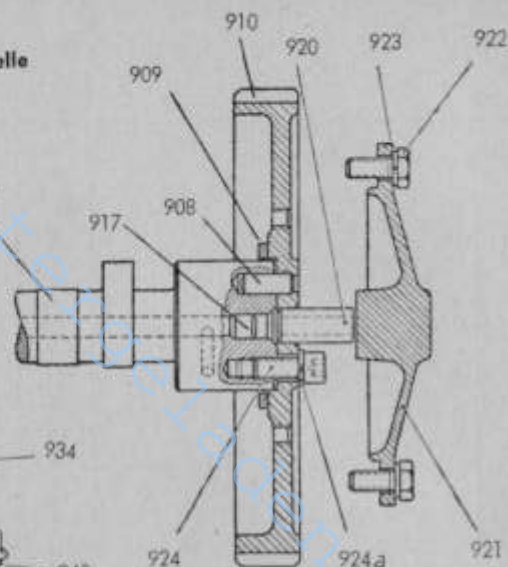

Steuerungsteile für Ein- und Auslaß

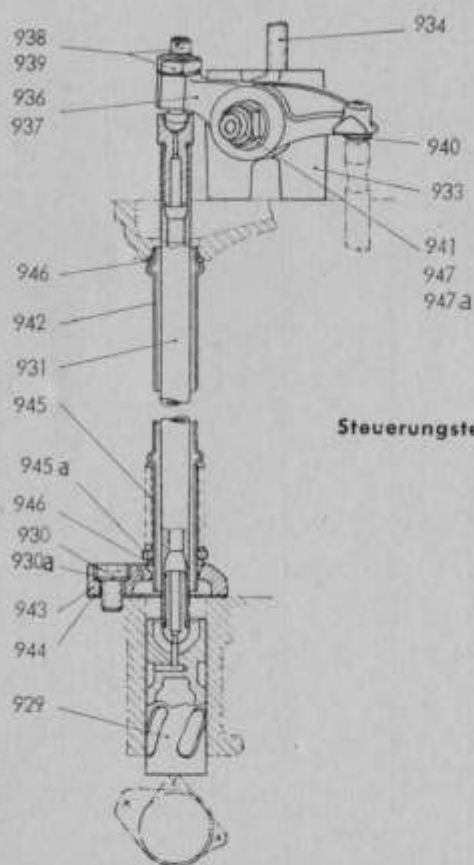

heruntergeladen von

bei

Motor

Schmierölpumpe

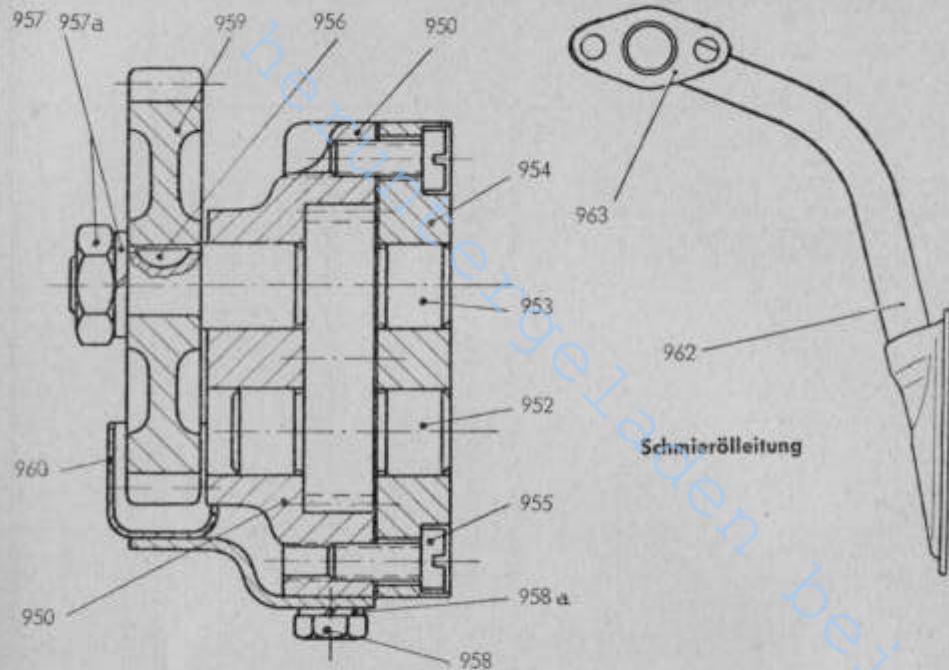

Schmierölleitung

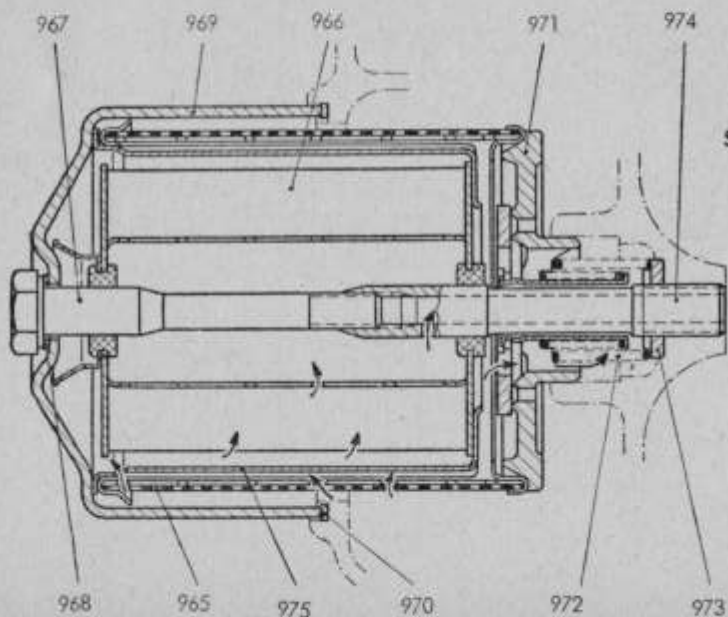

SchmierölfILTER



Motor

Schmierölpumpe, Abschirmwanne, Saugleitung,
SchmierölfILTER

Stück- und Bestell-Nummer	Benennung	Anzahl	DIN	Teilnummer	Bemerkung
(948)	Schmierölpumpe, vollst.	1		(1401)	
(949)	Schmierölpumpe ohne Wanne, vollst. (als Lagerteil)	1		(1402)	1406-1416, 1430, 1436-1438
950	Gehäuse	1		1406*	
(951)	Zylinderst. 6 m 6 x 12 zu 1406 u. 1411	2	7	(1407)	
952	Zahnrad (Förderrad)	1		1408*	
953	Zahnrad (Förderrad m. Antriebszapf.)	1		1409*	
954	Deckel	1		1411*	
955	Zylinderschraube M 6 x 15	2	84-5 S	1412	
956	Scheibfeder 3 x 3,7	1	6888	1413	
957	Flache Sechskantmutter M 10 x 1	1	936 m 5 S	1416	
957a	Federring B 10	1	127	1415	
958	Sechskantschraube M 6 x 10	2	933 m 8 G	1421	
958a	Federring B 6	2	127	1422	
959	Zahnrad (Antriebsrad)	1		1430	
960	Abschirmwanne, vollst.	1		1431	
961	Stiftschraube AM 8 x 18	2	939-6 S	(1436)	zum Anschluß der Saugleitung
(961a)	Federring B 8	2	127	(1437)	
(961b)	Sechskantmutter M 8	2	934 m 5 S	(1438)	
962	Saugleitung, vollst. (als Lagerteil)	1		1602	
963	Dichtung (Papier 0,3 mm)	1		1615	
(964)	SchmierölfILTER mit Feinfilter, vollst.	1		(1501)	1502-1513
965	Siebfiltereinsatz	1		1502	
966	Feinfiltereinsatz im Nebenstrom	1		1503	
967	Sechskantschraube	1		1504	
968	Dichttring A 14 x 20	1	7603 Cu	1505	
969	Deckel	1		1506	
970	Dichtung (zw. Filt. u. Kurbelgehäuse)	1		1507	
971	Filterboden, vollst.	1		1509	
972	Feder	1		1510	
973	Federteller	1		1511	
974	Robr	1		1512	
975	Zwischentopf	1		1513	

* Als Ersatzteile nur zusammen lieferbar.

(Schnitt durch Dekompressions- und Abstellwelle)

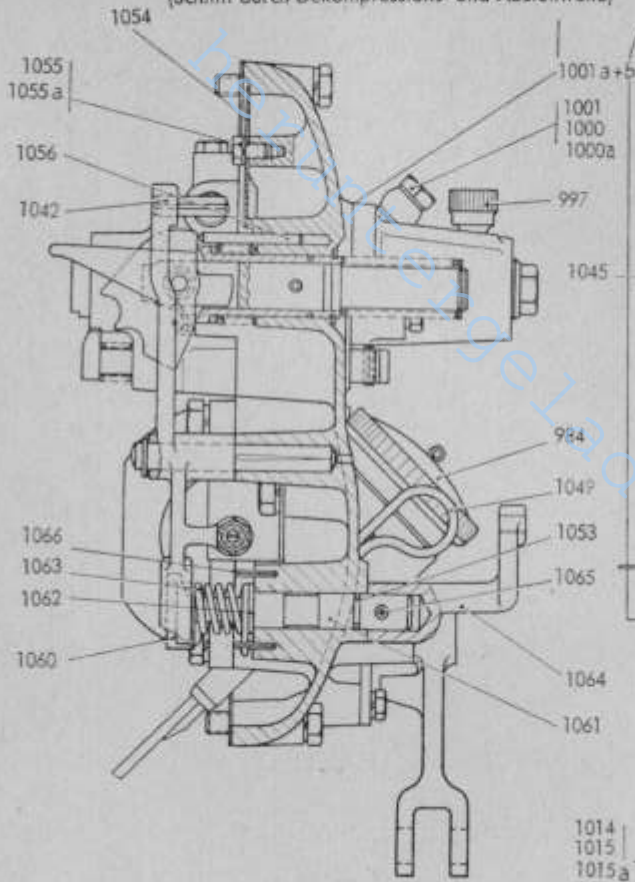

Einspritzpumpe

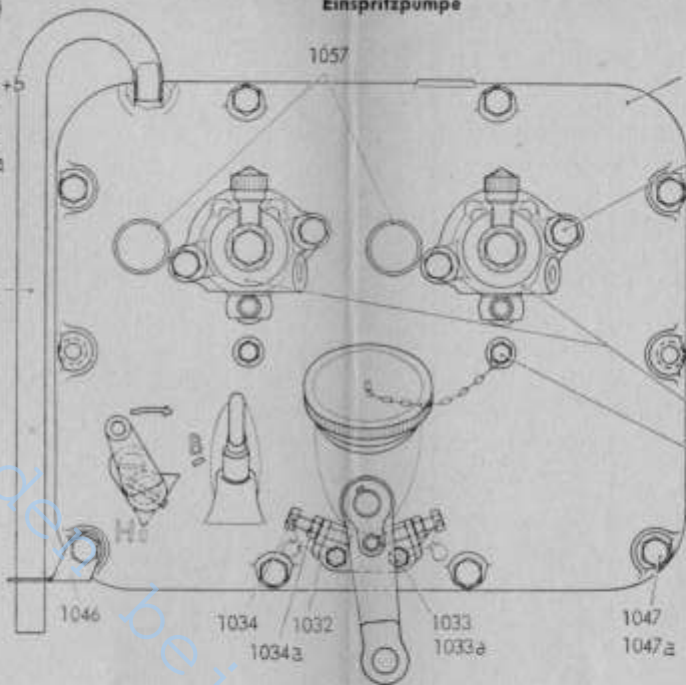

(Schnitt durch Pumpenelemente und Drehzahlverstellhebel)

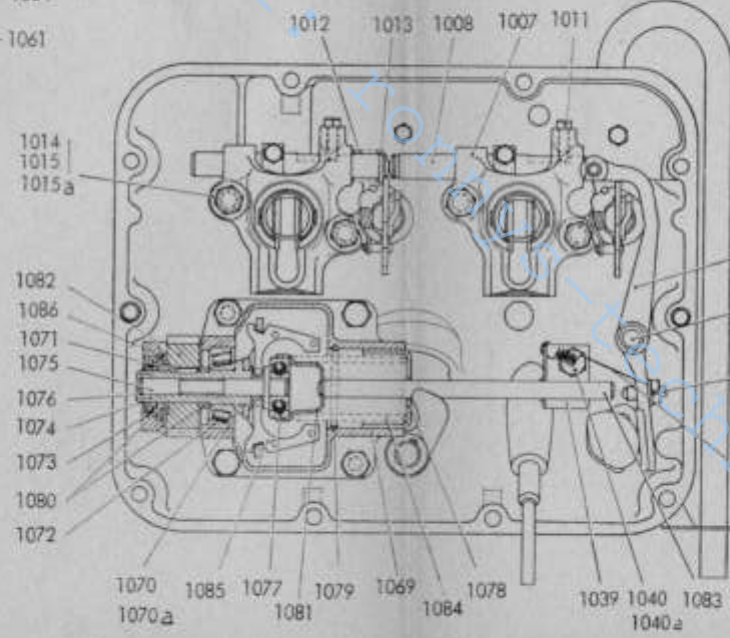
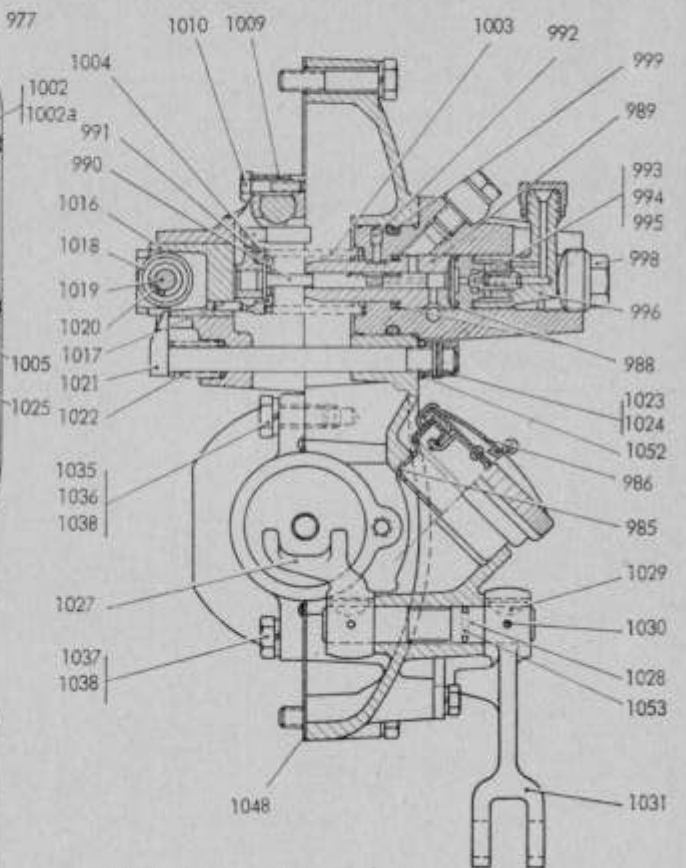

Schnitt durch Anlaßfüllungsgeber

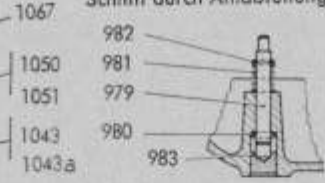

(Ansicht von innen, Schnitt durch den Regler)

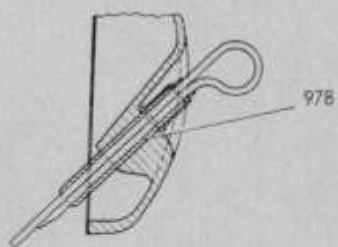



Motor

Einspritzpumpe, Oleinfüllverschluß, Pumpengehäuse, Drehzahlverstellhebel

Bild- und Bestell-Nummer	Benennung	Anzahl	DIN	Teilnummer	Bemerkung
(976)	Einspritzpumpe mit Entlüftungsleitung, Olmeßstab u. Befestigungsteilen, vollst.	1		(1701)	
977	Einspritzpumpendeckel	1		1714	
978	Führungsrohr zum Olmeßstab	1		1717	
979	Exzenterbolzen	1		1718	
980	Zylinderstift 3 m 6 x 10	1	7	1719	} Anlaß- füllungs- geber
981	Schraubenfeder	1		1720	
982	Spannstift 2 x 10	1	1481	1721	
983	Verschlußbolzen	1		1722	
984	Oleinfüllverschluß, vollst. 1736 u. 1737	1		1735	
985	Unterteil, vollst.	1		1736	
986	Dedekel mit Dichtung und Kette	1		1737	
(987)	Pumpengehäuse, vollst. 1747-1772	2		(1745)	
988	Dichtring Cu zu 1778	4		1747	
989	Kolbenbüchse	2		1748	
990	Kolben	2		1749	
991	Verstellhebel	2		1750	} nur zus. lieferbar
992	Zylinderschraube	2		1751	
993	Ventilsitz	2		1752	} zu 1755
994	Ventilkegel	2		1753	
995	Ventilfeder	2		1754	
996	Winkelstück	2		1755	
997	Kapselmutter (Bakelit z. Schutz b. Versand)	2		1756	
998	Druckschraube	2		1757	
999	Rundgummiring 35 x 4 zu 1770	2		1758	
1000	Hohlschraube A 4 (zur Überströmbohrung)	2	7623	1761	
1000a	Dichtring A 10 x 14 zu 1761	4	7609 Cu	1762	
1001	Unterlegblech 0,1 mm	2		1763	
1001a	Unterlegblech 0,2 mm	2		1764	
1001b	Unterlegblech 0,5 mm	2		1765	
1002	Sechskantschraube M 8 x 35 zu 1770	4	933 m 8 G	1766	
1002a	Federring B 8 zu 1766	4	127	1767	
1003	Schraubenfeder	2		1768	
1004	Federteller	2		1769	
1005	Pumpengehäuse	2		1770	
(1006)	Papphülse 11 x 12 nur zum Versand	2		(1772)	
1007	Gehäuse	2		1778	
1008	Regelstange	2		1779	
1009	Regelstück	2		1780	
1010	Sechskantschraube M 5 x 20	2	933 m 8 G	1781	
1011	Sechskantschraube mit Zapfen	2		1782	
1012	Schraubenfeder	1		1783	
1013	Seegerring 14 x 1	1	471	1784	
1014	Spannbüchse B 11 x 20 zu 1778	4		1785	
1015	Sechskantschraube M 8 x 40 zu 1778	4	931 m 8 G	1786	
1015a	Federring B 8 zu 1786	4	127	1787	
1016	Rollenbüchse	2		1788	
1017	Spannstift 4 x 10 zu 1788	2	1481	1789	
1018	Rolle	2		1790	
1019	Rollenbolzen	2		1791	
1020	Lagerrolle 2,5 x 13	28		1792	
1021	Vorpumpstange mit Kopf, vollst.	2		1793	
1022	Schraubenfeder	2		1794	
1023	Knopf (hierzu 1773a beachten)	2		1795	
1024	Spannstift 3 x 14 zu 1793 und 1795	2	1481	1796	
1025	Hebelstütze	2		1797	
(1026)	Drehzahlverstellhebel, vollst. v. 1799-1705a	1		(1798)	
1027	Gabelhebel	1		1799	
1028	Hebelwelle (hierzu 1774a beachten)	1		1701a	
1029	Scheibenfeder 4 x 5 zu 1799, 1701a	2	6888	1702a	
1030	Spannstift 48 x 24 f und 1705a	2	1481	1703a	
1031	Drehzahlverstellhebel	1		1705a	
1032	Einstellblech	1		1709a	
1033	Sechskantschraube M 6 x 12 SK	2	933 m 8 G	1710a	
1033a	Federring B 6	2	127	1711a	

Die in [] gesetzten Bild-Nummern erscheinen nicht in der Abbildung. Bei Bestellung Motor-, Fahrgestell- und Getriebe-Nummer angeben

Bildseite 49/50 innen



Motor

Reglerhebel, Abstellwelle, Regler

Bild- und Bestell-Nummer	Benennung	Anzahl	DIN	Teilnummer	Bemerkung
1034	Sechskantschraube M 6 x 30 SK	2	933 m 8 G	1712a	} z. Regler
1034a	Sechskantmutter M 6	2	934 m 5 S	1713a	
1035	Spannbüchse 11 x 16	2		1717a	
1036	Sechskantschraube M 8 x 30	2	931 m 8 G	1718a	
1037	Sechskantschraube M 8 x 20	2	931 m 8 G	1719a	
1038	Federring B 8 zu 1718a u. 1719a	4	127	1720a	
1039	Führungsblech	1		1721a	
1040	Sechskantschraube M 8 x 12 zu 1721a	1	933 m 8 G	1722a	
1040a	Federring B 8 zu 1722a	1	127	1723a	
(1041)	Reglerhebel, vollst. 1726a-1729a	1		(1724a)	
1042	Spannstift 6 x 28	1	1481	1726a	
1043	Druckschraube	1		1727a	
1043a	Sechskantmutter M 8	1	934 m 5 S	1728a	
1044	Zugfeder	1		1729a	
1045	Entlüftungsrohr	1		1758a	
1046	Haltewinkel	1		1759a	
1047	Sechskantschraube M 8 x 40	8	931 m 8 G	1761a	
1047a	Federring B 8 zu 1761a	8	127	1762a	
1048	Dichtung (zw. Pumpendeckel u. Kurbelgeh.)	1		1763a	
1049	Olmeßstab, vollst.	1		1764a	
1050	Halskerbstift 10 x 75	1		1770a	
1051	Seegerring 10 x 1	1	471	1771a	
1052	Dichtring	2		1773a	
1053	Rundgummiring 10 x 2	2		1774a	
1054	Abdeckblech	1		1775a	
1055	Sechskantschraube M 6 x 10	2	933 m 8 G	1776a	
1055a	Federring B 6 zu 1776a	2	127	1777a	
1056	Zylinderstift 5 m 6 x 40	2	7	1781a	
1057	Verschlussschraube 24 (an Stelle der Dekompressionseinrichtungen)	2	433	1782a	
(1058)	Abstellwelle, vollst. von 1784a-1791a	1		(1783a)	
(1059)	Abstellwelle, vollst. von 1785a-1788a	1		(1784a)	
1060	Nocken	1		1785a	} nur zusammen lieferbar
1061	Bolzen	1		1786a	
1062	Schaltblech	1		1787a	
1063	Rückholfeder	1		1788a	
1064	Abstellhebel	1		1789a	
1065	Spannstift 4 x 24	1	1481	1790a	
1066	Spannstift zur Abstellwelle 3 x 14	1	1481	1791a	
1067	Reglerhebel	1		1792a	
(1068)	Regler, vollst.	1		(1701)	
1069	Gehäuse	1		1711	
1070	Nabe	1		1712	
1070a	Scheibe	1		1713	
1071	Paßfeder 6 x 4 x 15	1	496	1721	
1072	Ringkugellager (im Gehäuse)	1		1722	
1073	Rillenkugellager (im Gehäuse)	1		1723	
1074	Springring zur Reglernabe	1		1724	
1075	Welle in der Reglernabe	1		1725	
1076	Springring auf der Welle	1		1726	
1077	Rillenkugellager (im Federteller)	1		1727	
1078	Druckkolben	1		1730	
1079	Springring für Druckkolben	1		1734	
1080	Scheibe (Distanzring)	2		1743	
1081	Federteller (nur mit 1755 zus. lieferbar)	1		1751	
1082	Zahnrad	1		1754	
1083	Reglernadel (nur mit 1751 zus. lieferbar)	1		1755	
1084	Reglerfeder	1		1756	
1085	Reglergewicht	2		1757	
1086	Sicherungsring 35 x 1,5 zur Arretierung des Rillenkugellagers 3723 im Gehäuse 2711	1	472	2759	

Die in [] gesetzten Bild-Nummern erscheinen nicht in der Abbildung. Bei Bestellung Motor-, Fahrgestell- und Getriebe-Nummer angeben

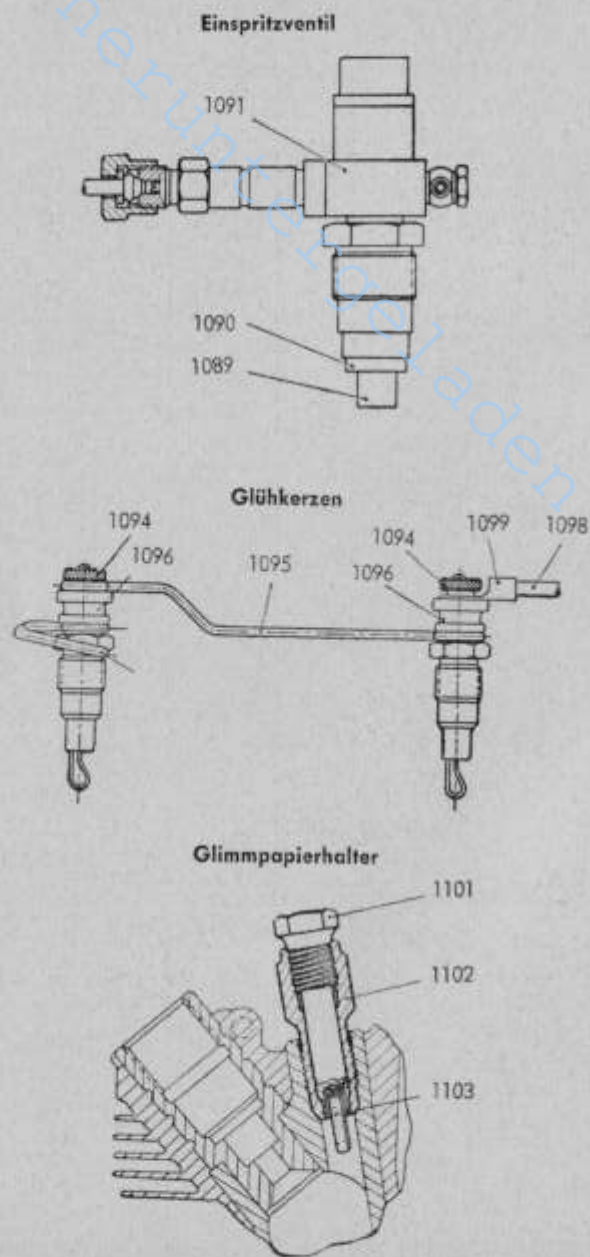

Motor

Einspritzventil, Glimmpapierhalter

Bild- und Bestell-Nummer	Benennung	Anzahl	DIN	Teilnummer	Bemerkung
(1087)	Einspritzventil vollst.	2		(1901)	1906, 1907
(1088)	Bosch-Düsenhalter KD 45 SDA 45/1 mit Düse DNOSD 211 (ohne Hohl-schraube und Dichtringe für Leckölanschluß)	2		(1905)	1908, 1909
1089	Bosch-Düse (nur für Ersatzlieferung) DNOSD 211	2		1907	
1090	Dichtring (C-Cu weich gedreht)	2		1908	
1091	Düsenhalter	2		1909	
(1092)	Hohlschrb. (f. Leckölleitungsanschl.)	2		(1910)	
(1093)	Dichtring A 8 x 14 zu 1910	4	7603 Cu	(1911)	
1094	Glühkerze 0,9 Volt B	2	72520	2606	
1095	Verbindungsschiene	1		2607	
1096	Anschlußisolator	2		2608	
1097	Verbindungsschiene für Masse	1		2609	
1098	Glühkerzenleitung ca. 500 lg. B 6	1	72551	2610	
1099	Kabelschuh A 6 x 3,3	1	46211	2611	
(1100)	Glimmpapierhalter mit Büchse, vollst.	2		(2650)	
1101	Glimmpapierhalter	2		2651	
1102	Büchse	2		2652	
1103	Glimmpapier (Dose)	1		2653	

Kraftstoffleitungen
(mit angebautem Filter)

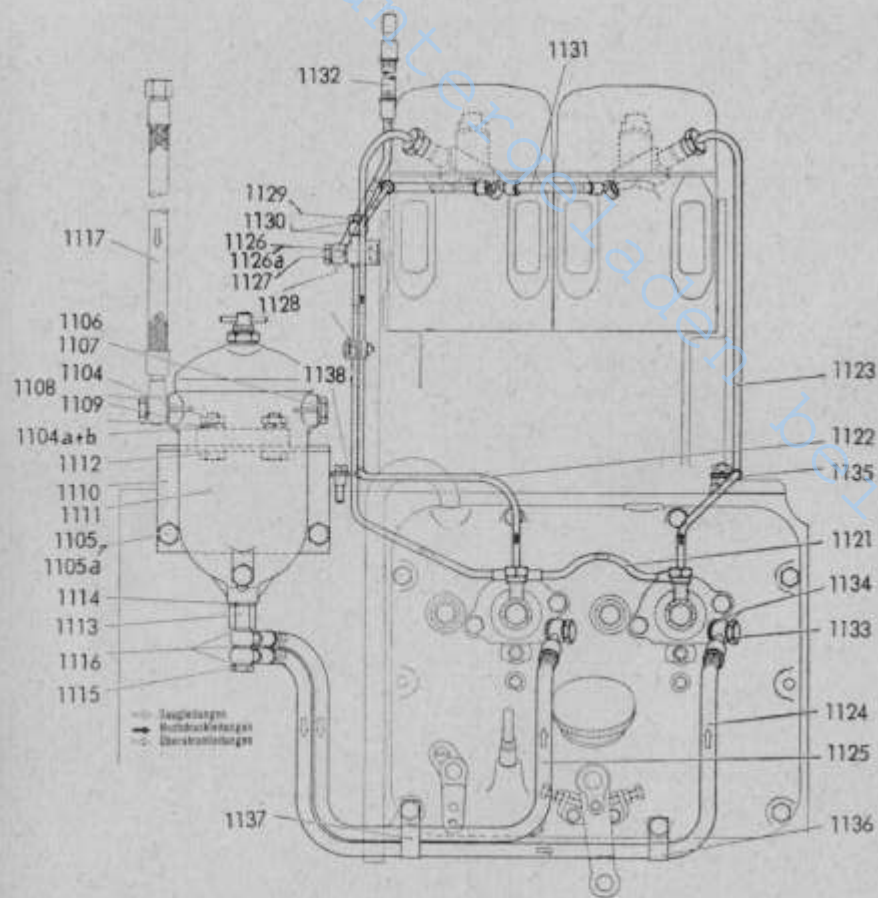

Motor Kraftstoffleitungen

Bild- und Bestell-Nummer	Benennung	Anzahl	DIN	Teilnummer	Bemerkung
1104	Sechskantmutter M 10	2	934 m 5 S	2008	} zu (2022) zur Filterbefestig.
1104a	Federring B 10	2	127	2009	
1104b	Scheibe 10,5	2	125	2010	
1105	Sechskantschraube M 10 x 18 zu 2020	2	933 m 8 G	2012	
1105a	Federring B 10 zu 2012	2	127	2013	
1106	Verschlußschraube AM 14 x 1,5	1	7604	2014	
1107	Dichtring A 14 x 18 zu 2016	2	7603	2015	
1108	Hohlschraube A 8	1	7623	2016	
1109	Dichtring 14 x 18	2	7603 Cu	2017	
1110	Befestigungswinkel	1		2020	
1111	Kraftstofffilter C 1 H 4115 für Ausführung ohne Kraftstoffförderpumpe (m. Filzrohreinsetz), f. Ausführung mit Förderpumpe 2035-2036	1		2021	
1112	Sechskantschrb. M 10 x 40 z. Filterbefestig.	2	931 m 8 G	2022	
1113	Schraubstück	1		2023	
1114	Dichtring A 14 x 18	1	7603	2024	
1115	Doppelhohlschraube	1		2025	
1116	Dichtring A 12 x 16 zu 2025	3	7603	2026	
1117	Schlauchleitung vom Tank zum Filter	1		2027	
(1118)	Filzrohreinsetz R 1 H 4115	1		(2033)	
(1119)	Reinigungsgerät NH 4115	1		(2034)	
(1120)	Kraftstoffleitungen, vollst.	1 Satz		(2101)	
1121	Überströmleitung, vollst. von der Einspritzpumpe zum Anschlußstück	1		2102	
1122	Einspritzleitung, vollst. zu Zylinder 1	1		2108	
1123	Einspritzleitung, vollst. zu Zylinder 2	1		2116	
1124	Schlauchleitung vom Filter zur Einspritzpumpe, Zylinder 2	1		2124	
1125	Schlauchleitung vom Filter zur Einspritzpumpe, Zylinder 1	1		2131	
1126	Sechskantschraube M 8 x 15 zur Befestigung des Anschlußstückes	1	933 m 8 G	2144	
1126a	Federring B 8 zu 2144	1	127	2145	
1127	Hohlschraube A 4 zu 2168	1	7623	2146	
1128	Dichtring A 10 x 14 zu 2146	2	7603	2147	
1129	Hohlschraube zu 2156	1		2148	
1130	Dichtring A 8 x 12 zu 2148	2	7603	2149	
1131	Leckölleitung, vollst. von den Einspritzdüsen zum Anschlußstück	1		2156	
1132	Leckölleitung, vollst. vom Anschlußstück zum Tank	1		2168	
1133	Hohlschraube A 6 zum Anschluß der Schlauchleitungen a. d. Einspritzpumpen	2	7623	2196	
1134	Dichtring A 12 x 16 zu 2196	4	7603	2197	
1135	Rohrschelle z. Halterung von 2116 an Sechskantschraube d. Nockenwellenraddeckels	2		2103b	
1136	Rohrschelle zur Halterung von 2124 an Einspritzpumpendeckel	2		2104b	
1137	Rohrschelle zur Halterung von 2124 u. 2131 an Einspritzpumpendeckel	1		2106b	
1138	Rohrschelle zur Halterung von 2108 an der Kühlluftleitung	2		2109b	
(1139)	Beilage (Gummi) zu 2103b und 2109b	2		(2110b)	

Die in () gesetzten Bild-Nummern erscheinen nicht in der Abbildung. Bei Bestellung Motor-, Fahrgestell- und Getriebe-Nummer angeben

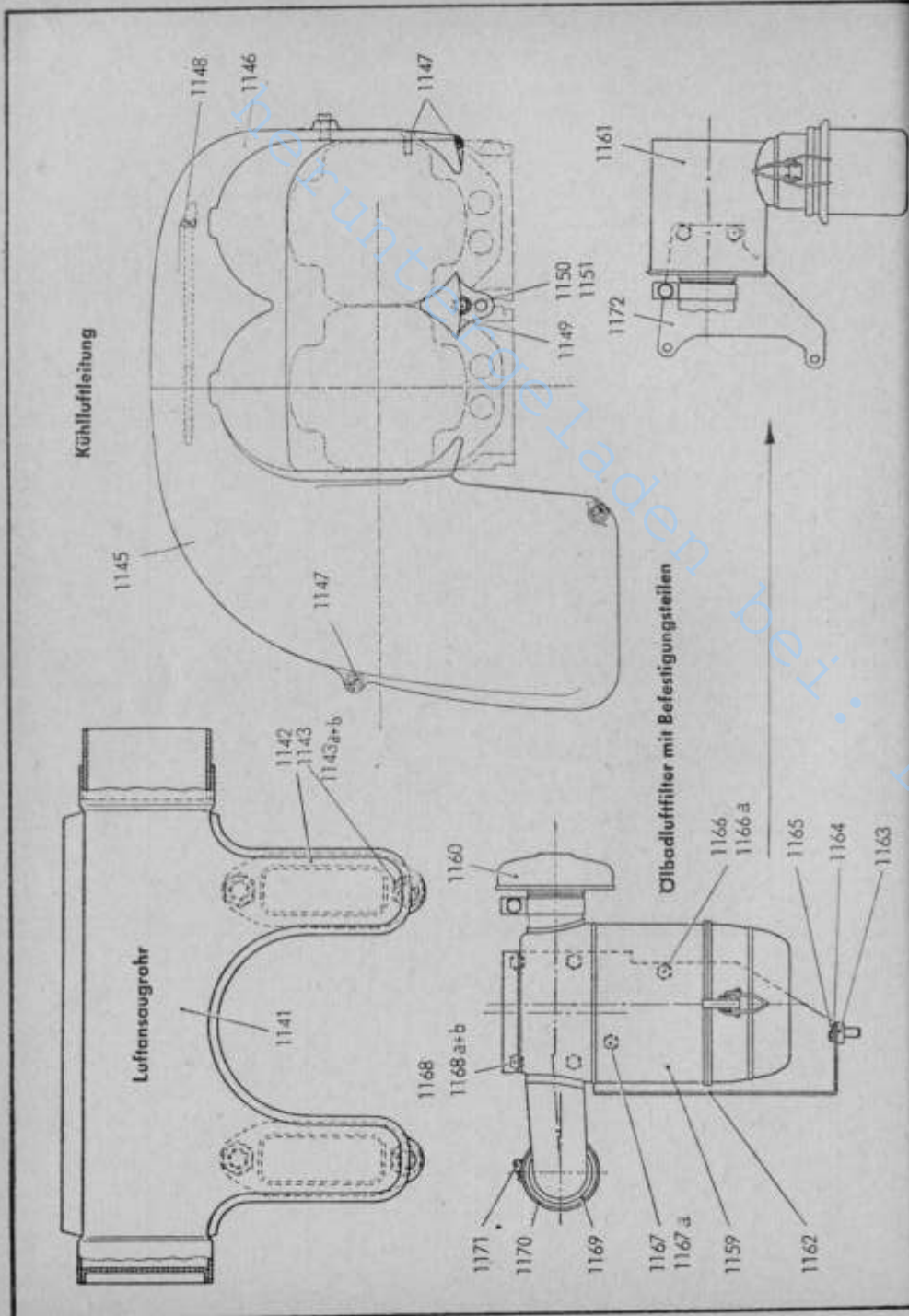

Motor

Luftansaugrohr, Kühlluftleitung, Ölbadluftfilter

Bild- und Bestell-Nummer	Benennung	Anzahl	DIN	Teilnummer	Bemerkung
(1140)	Ansaugrohr mit Ansaugöffnung zur Schwungradseite	1		(2251)	} wahlweise
1141	Ansaugrohr mit Ansaugöffnung nach vorne	1		2252	
1142	Dichtung	2		2253	
1143	Stiftschraube AM 8 x 25	4	835-6 S	2254	
1143 _a	Scheibe 8,4	4	127	2255	
1143 _b	Sechskantmutter	4		2256	
(1144)	Kühlluftleitung vollst.	1		(4001)	
1145	Luftführung	1		4006	
1146	Dederschale	1		4007	
1147	Zylinderschraube M 6 x 15	3	84-4 S	4008	
1148	Zylinderschraube	1		4009	
1149	Abschirmblech	1		4010	
1150	Sechskantschraube M 6 x 12	1	933 m 8 G	4011	
1151	Scheibe	1		4012	
(1152)	Federring B 6 zu 4008, 4009 u. 4015	5	127	(4013)	
(1153)	Zylinderschraube M 6 x 28 zum Befestigen von 4006 und den Rohrschellen f. d. Einspritzlg. Zyl. 1	1	84-4 S	(4015)	
(1154)	Abstandbuchse zu 4015	1		(4016)	
(1155)	Unterlegscheibe 6,4 zu 4015	1	125	(4017)	
(1156)	Gewinde-Einsatzbuchse in 4006	1		(4018)	
(1157)	Ölbadluftfilter mit Schutzkappe	1		(2202)	} 2206 und 2207 2206, 2208 2224-2226 und 2233
(1158)	Ölbadluftfilter mit Vorabscheider	1		(2203)	
1159	Ölbadluftfilter	1		2206	
1160	Schutzkappe	1		2207	
1161	Vorabscheider	1		2208	
1162	Konsole	1		2209	
1163	Scheibe	1		2210	
1164	Scheibe 8,4	1	125	2211	
1165	Sechskantschraube M 8 x 25	1	931 m 8 G	2212	
1166	Sechskantschraube M 8 x 18	1	933 m 8 G	2214	
1166 _a	Federring B 8	1	127	2215	
1167	Sechskantschraube M 6 x 22	1	931 m 8 G	2216	
1167 _a	Federring B 8	1	127	2217	
1168	Sechskantschraube M 8 x 15	4	933 m 8 G	2218	
1168 _a	Sechskantmutter M 8	4	934 m 5 S	2219	
1168 _b	Federring B 8	4	127	2220	
1169	Gummischlauch 60 x 50	1	73411	2221	
1170	Schlauchband 9 x 520	2		2222	
1171	Schlauchbinder 9 mm	2		2223	
1172	Abstützblech	1		2224	

Die in () gesetzten Bild-Nummern erscheinen nicht in der Abbildung. Bei Bestellung Motor-, Fahrgestell- und Getriebe-Nummer angeben

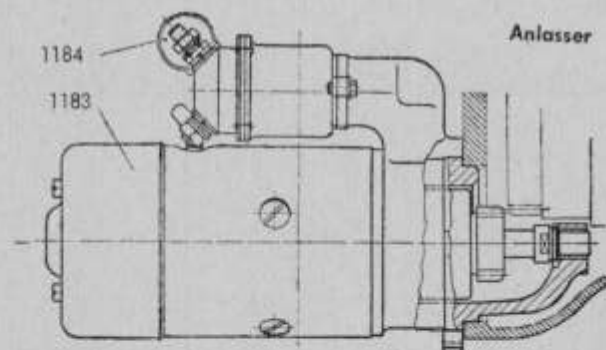
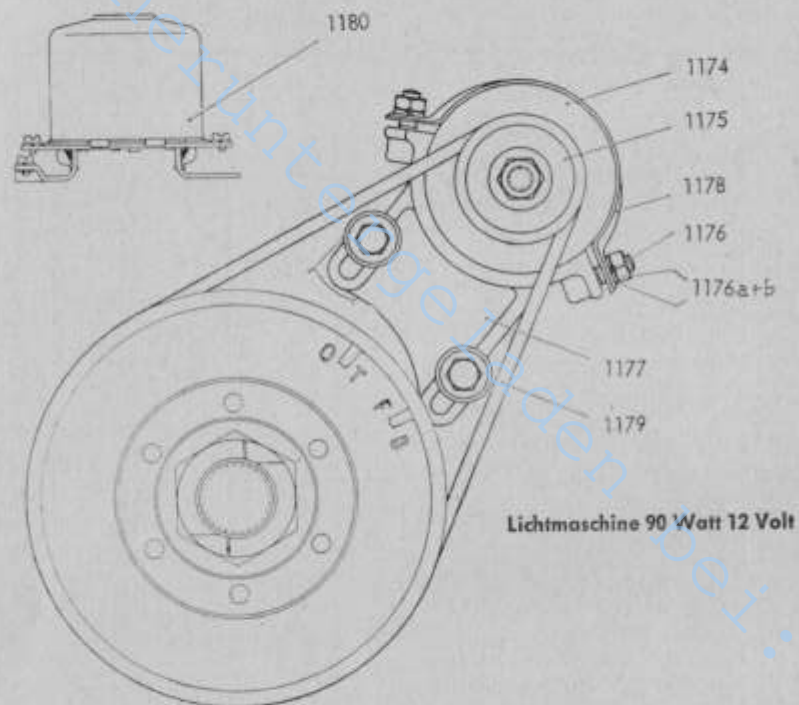

Motor

Lichtmaschine, Anlasser

Bild- und Bestell-Nummer	Benennung	Anzahl	DIN	Teilnummer	Bemerkung
(1173)	Lichtmaschine mit Antrieb und Befestigungsteilen, vollst.	1		(4401b)	
1174	Lichtmasch. LJ/GEH 90/12/2400 R 7	1		4406b	
1175	Keilriemenscheibe Dm 55 \varnothing , Außen- \varnothing = 61	1		4407b	
1176	Stiftschraube M 8 x 18	2	835-6 S	4410a	
1176a	Federring B 8	2	127	4411a	
1176b	Sechskantmutter M 8	2	934 m 5 S	4412a	
1177	Sattelstütze	1		4413a	
1178	Spannband zur Lichtmaschine	1		4418a	
1179	Keilriemen 10 x 800	1	2215	4419b	
1180	Reglerschalter RS/TB 75 ... 90/12/1	1		4420b	
(1181)	Sechskantschraube M 8 x 45 zur Befestigung d. Sattelstütze 4413a	2	931 m 8 G	(4421b)	
(1182)	Scheibe zu (4421b)	2		(4422b)	
1183	Bosch-Anlasser , EJD 1,8/12 R 73, 12 Volt, mit 11-zahnigem Ritzel	1		4426	
1184	Gummikappe zur Klemme 30	1		4427	

Die in () gesetzten Bild-Nummern erscheinen nicht in der Abbildung. Bei Bestellung Motor-, Fahrzeug- und Getriebe-Nummer angeben



Mähwerk

Bild- und Bestell-Nummer	Benennung	Anzahl	DIN	Teilnummer	Bemerkung
(1320)	Zsb. Mähauzug	1		25 350 00 02	
(1321)	Zsb. Aufzughebel-Aufhängekonsole-Ausrückstange	1		25 350 00 09	
(1322)	Zsb. Aufzughebel vollst.	1		01 350 01 71	
(1323)	Zsb. Aufzughebewinkel und Aufzughebel	1		01 350 01 23	
1324	Aufzughebewinkel	1		01 354 01 01	
1325	Aufzughebel	1		01 354 02 10	
1326	Rundkopfniet 10 x 30	2	124		
1327	Schmiernippel H 1 A 8	1	71412		
1328	Segmentstift	1	(K57)	01 354 00 06	
1329	Feder zum Segmentstift	1		00 992 14 05	
1330	Hebeldrücker	1		01 354 00 12	
1331	Senkniet 7 x 30	1	661		
1332	Gestänge	1		01 354 00 55	
1333	Zsb. Segmentplatte	1		01 350 01 24	
1334	Unterlagscheibe 25 ∅	1	125		
1335	Splint 5 x 40	1	94		
(1336)	Zsb. Aufhängekonsole - Ausrückstange	1		25 350 00 37	
1337	Aufhängekonsole	1		01 354 01 20	
1338	Mähaustrückstange	1		01 354 02 25	
1339	Sechskantschraube M 10 x 25	1	933-8 G		
1340	Sechskantmutter (flach) M 10	1	936-4 D		
1341	Feder für Mähaustrückstange	1		00 992 23 05	
1342	Unterlagscheibe 13 ∅	1	125		
1343	Splint 3 x 25	1	94		
1344	Lagerschalendeckel	2		01 354 00 15	
1345	Sechskantschraube M 8 x 18	2	933-8 G		
1346	Federring B 8	2	127		
1347	Sechskantschraube M 12 x 40	2	931-8 G		
1348	Sechskantmutter M 12	3	934-5 S		
1349	Federring B 12	3	127		
1350	Befestigungsplatte	1		25 354 01 03	
1351	Sechskantschraube M 14 x 35	3	931-8 G		
1352	Federring B 14	2	127		
1353	Sechskantschraube M 12 x 35	3	931-8 G		
1354	Federring B 12	3	127		
(1355)	Zsb. Kipphebel - Einstellraste	1		01 350 03 20	
1356	Zsb. Kipphebel	1		01 350 03 21	
1357	Zsb. Einstellraste	1		01 350 04 16	
1358	Sechskantschrb. m. Splintl. M 14 x 70	1	931-8 G	00 995 03 60	
1359	Feder für Einstellraste	1		00 992 15 05	
1360	Kronenmutter M 14	1	935-4 D		
1361	Unterlagscheibe 15 ∅	1	125		
1362	Splint 3 x 28	1	94		

Die in [] gesetzten Bild-Nummern erscheinen nicht in der Abbildung. Bei Bestellung Motor-, Fahrgestell- und Getriebe-Nummer angeben



Mähwerk

Bild- und Bestell-Nummer	Benennung	Anzahl	DIN	Teilnummer	Bemerkung
(1363)	Zsb. Einstellhaken	1		01 350 01 15	
1364	Einstellhaken 760 lang	1		01 354 01 30	
1365	Verbindungsgabel	1		01 354 00 35	
1366	Sechskantmutter M 20	1	934-5 S		
1367	Splint 5 x 30	1	94		
1368	Niet mit Splintloch 13 x 40	1		00 995 02 55	
1369	Aufzugfeder	1		00 992 16 05	
1370	Haken für Aufzugfeder (r = 135)	1		01 354 03 31	
1371	Verlängerungsglied	1		25 354 00 28	
1372	Sechskantmutter M 12	2	934-5 S		
(1373)	Zsb. Balkenhalter	1		25 350 00 25	
1374	Sechskantmutter M 12	1	934-5 S		
1375	Balkenhalter 5' (525 lang)	1		25 354 01 40	
1376	Ringschraube M 12	1		01 354 01 90	
1377	Kurbelmutter M 12	1		01 354 00 91	
(1378)	Zsb. Aufzugwelle mit Stützwelle und Klauenstück	1		01 350 01 50	
1379	Zsb. Aufzugwelle	1		01 350 02 31	
1380	Zsb. Stützwelle	1		01 350 02 30	
1381	Klauenstück	1		01 351 00 15	
1382	Schmiernippel H 1 A 8	1	71412		
1383	Spannstift 10 x 60	1	1481		
1384	Spannstift 10 x 60	1	1481		
1385	Aufhängehaken für Kurbelstange	1		01 351 00 30	
1386	Feder zum Aufhängehaken 87 lang	1		00 992 14 05	
1387	Splint 3 x 25	1	94		
1388	Aufhängelager für Stützwelle	1		25 351 01 10	
1389	Aufhängelager für Stützwelle	1		01 351 01 10	
1390	Sechskantschraube M 14 x 40	4	931-8 G		
1391	Federring B 14	4	127		
1392	Aufhängelager für Aufzugwelle	1		25 351 00 11	
1393	Anschlag für Aufzugwelle	1		25 351 01 08	
1394	Sechskantschraube M 14 x 50	2	931-8 G		
1395	Sechskantschraube M 14 x 40	2	931-8 G		
1396	Federring B 14	4	127		
1397	Unterlagscheibe 25 ∅	1	125		
1398	Splint 8 x 30	1	94		
1399	Sechskantschraube M 10 x 140	1	931-8 G		
1400	Unterlagscheibe	1		01 351 00 52	
1401	Sechskantmutter M 10	1	934-5 S		
1402	Federring B 10	1	127		
1403	Aufzugwinkel	1		01 351 00 31	
1404	Lagerbolzen	1		01 351 00 93	
1405	Splint 5 x 30	1	94		

Die in [] gesetzten Bild-Nummern erscheinen nicht in der Abbildung. Bei Bestellung Motor-, Fahrgestell- und Getriebe-Nummer angeben

Mähantrieb
Mähwerk

hydr. Mähauzug

Schwingen - Trieb

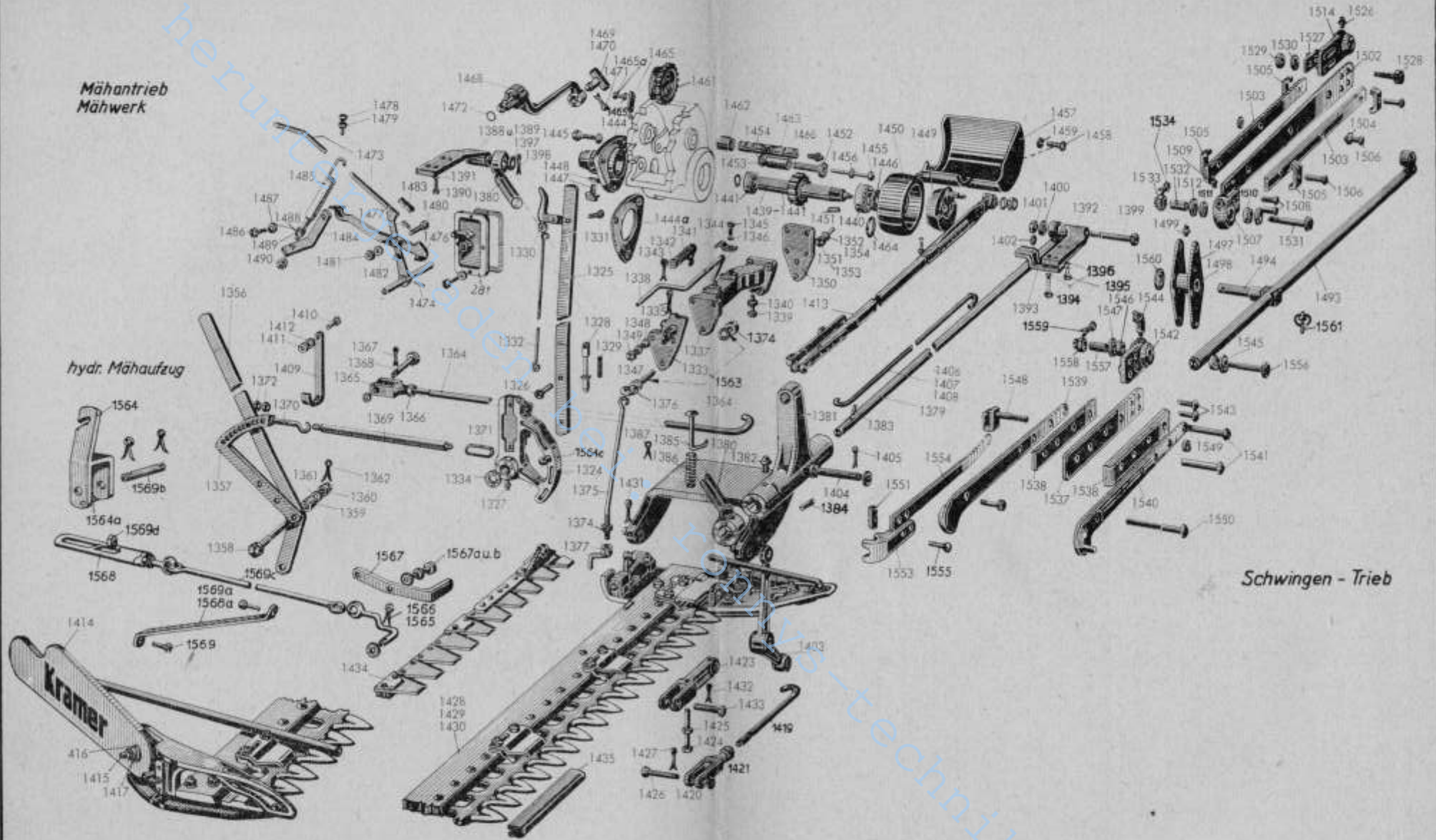

Kramer

herumtechnik.de



Mähwerk

Bild- und Bestell-Nummer	Benennung	Anzahl	DIN	Teilnummer	Bemerkung
1406	Aufzuhaken lang (490 lang)	1		13 351 00 29	
1407	Aufzuhaken lang (470 lang)	1		25 351 01 29	
1408	Aufzuhaken lang (450 lang)	1		25 351 00 29	
1409	Haltefeder für Balkenhalter	1		01 354 00 39	
1410	Sechskantschraube M 6 x 15	1	933-8 G		
1411	Sechskantmutter M 6	1	934-5 S		
1412	Federring B 6	1	127		
1413	Kurbelstange 986 lang	1		01 350 01 04	
1414	Zsb. Schwadenbrett	1		01 350 00 60	
1415	Fachrundschraube M 12 x 70 Mü	1	603-4 D		
1416	Spiralfeder 36 lang	1		00 992 08 05	
1417	Unterlagscheibe 13 Ø	1	125		
(1418)	Zsb. Aufzuhaken kurz	1		01 350 01 35	
1419	Aufzuhaken kurz	1		01 351 01 28	
1420	Verbindungsgabel (Ose)	1		01 351 01 35	
1421	Sechskantmutter M 14	1	934-5 S		
(1422)	Zsb. Gelenkstück	1		01 350 01 40	
1423	Gelenkstück	1		01 351 01 36	
1424	Sechskantschraube M 14 x 65	1	931-8 G		
1425	Sechskantmutter M 14	1	934-5 S		
1426	Niet mit Splintloch 13 x 40	1	124	00 995 02 55	
1427	Splint 4 x 28	1	94		
1428	Zsb. Messerbalken 5' Normalfinger	1		01 350 11 51	
1429	Zsb. Messerbalken 5' Mittelfinger	1		01 350 12 51	
1430	Zsb. Messerbalken 5' Engfinger	1		01 350 13 51	
1431	Splint 8 x 40	2	94		
1432	Splint 4 x 20	1	94		
1433	Bolzen 12 h 11 x 40 x 33	1	1435-60.11		
1434	Messer 5'	2		01 350 01 52	
1435	Fingerschutz (für Messerbalken 5')	1		01 350 01 55	
(1436)	Messerschutz 5'	1		01 350 03 55	
1437	Zsb. Mähantrieb	1		25 350 00 03	
1438	Zsb. Mähantriebswelle	1		33 350 00 05	
1439	Mähantriebswelle	1		33 352 00 20	
1440	Ringrillennlager 6209	1	625		
1441	Ringrillennlager 6206	1	625		
1444	Konsole für Mähantrieb	1		25 352 00 35	
1444a	Dichtung für Konsole	1		00 996 12 10	

Die in () gesetzten Bild-Nummern erscheinen nicht in der Abbildung. Bei Bestellung Motor-, Fahrzeug- und Getriebe-Nummer angeben

zu Bildseite 63/64



Mähwerk

Bild- und Bestell-Nummer	Benennung	Anzahl	DIN	Teilnummer	Bemerkung
1445	Sechskantschraube M 14 x 35	3	931-8 G		
1446	Radialdichtring 43 x 72 x 10	1	6503		
1447	Verschlußschraube M 22 x 1,5	1		00 990 02 10	
1448	Dichtring C 22 x 29	1	7603		
1449	Zsb. Kurbelscheibe	1		12 220 00 70	
1450	Rutschkupplung und Riemenscheibe	1		12 227 00 17	
1451	Paßfeder A 12 x 8 x 40	1	6885		
1452	Druckhülse für Rutschkupplung	1		12 227 00 53	
1453	Druckfeder	1		00 992 11 05	
1454	Scheibe für Druckfeder 22 x 35 x 0,5	1		12 227 00 52	
1455	Zylinderschraube M 14 x 90	1	6912-8 G		
1456	Federring B 14	1	127		
1457	Zsb. Schutzhaube für Kurbelstange	1		25 350 00 42	
1458	Sechskantschraube M 10 x 20	2	933-8 G		
1459	Federring B 10	2	127		
(1460)	Zsb. Mähtriebschaltrad	1		25 350 00 10	
1461	Mähtriebschaltrad	1		25 352 00 12	
1462	Lagerbuchse	1		25 352 00 50	
1463	Steckachse	1		25 352 00 15	
1464	Rundschnürring 26 x 3	2		00 996 09 05	
1465	Halter für Steckachse	1		22 352 00 40	
1465a	Sechskantschraube M 10 x 20	1	933-8 G		
1465b	Federring B 10	1			
1466	Schmiernippel H 1 a 8	1	71412		
(1467)	Zsb. Mäh-Ein- und Ausrückung	1		25 350 01 14	
1468	Schaltstange	1		25 352 01 33	
1469	Führungsstück } jeweils nur	1		25 228 00 35	
1470	Schaltstein } 1 Stück	1		22 232 00 30	
1471	Splint 3 x 20	1	94		
1472	Rundschnürring 18 x 2,5	1		00 996 10 05	
1473	Zsb. Mäheintrückhebel	1		25 350 00 12	
1474	Spannstift 8 x 36	1	1481		
(1475)	Zsb. Sperrhebel	1		25 350 03 17	
1476	Sperrhebel	1		25 352 03 32	
1477	Zylinderstift 4 m 6 x 16	1	7		
1478	Sechskantschraube 10 x 40	1	933-8 G		
1479	Sechskantmutter M 10	1	934-5 S		
1480	Klinkenschraube M 10	1		22 352 01 90	
1481	Sechskantmutter M 10	1	934-5 S		
1482	Federring B 10	1	127		
1483	Druckfeder 8 Ø x 48,5	1		00 992 03 05	
1484	Haltewinkel für Zugfeder	1		25 352 00 40	
1485	Zugfeder 100 lang	1		00 992 02 05	
1486	Sechskantschraube M 14 x 25	1	933-8 G		
1487	Federring B 14	1	127		
1488	Sechskantschraube M 8 x 110	1	933-8 G		
1489	Gewindemutter M 8	1		22 211 00 91	
1490	Sechskantmutter M 8	1	934-5 S		

Die in () gesetzten Bild-Nummern erscheinen nicht in der Abbildung. Bei Bestellung Motor-, Fahrzeug- und Getriebe-Nummer angeben



Mähwerk mit Schwinge

Bild- und Bestell-Nummer	Benennung	Anzahl	DIN	Teilnummer	Bemerkung
1491	Zsb. Mähwerk mit Schwinge	1		25 350 01 01	
1492	Zsb. Aufzugwelle mit Stützwelle	1		01 350 05 50	
1493	Zsb. Aufzugwelle	1		01 350 03 31	
1494	Lagerbolzen	1		01 351 01 93	
1495	Zsb. Schwingentrieb	1		01 350 05 73	
1496	Zsb. Schwinghebel vollst.	1		01 350 04 88	
1497	Zsb. Schwinghebel	1		01 350 03 88	
1498	Lagerbuchse für Schwinghebel	1		01 351 00 51	
1499	Schmiernippel H 1 M 10 x 1	1	71412		
1500	Zsb. Treibstange oben vollst.	1		01 350 17 04	
1501	Zsb. Treibstange oben	1		01 350 13 04	
1502	Schubstange	1		01 351 07 64	
1503	Verstärkung	2		01 351 03 34	
1504	Scheibe R 9,5	2	440		
1505	Klammer	4		01 351 01 92	
1506	Halbrundniet 8 x 50	3	660-St		
1507	Lagergehäuse	1		01 351 01 27	
1508	Halbrundniet 8 x 18	4	660-St		
1509	Schmiernippel H 1 A 8	1	71412		
1510	Tonnenlager 202 05	1	635		
1511	Scheibe	1		01 351 01 52	
1512	Sicherungsring 52 x 2	1	472		
1513	Zsb. Treibstangenlager	1		01 350 00 64	
1514	Kurbellagergehäuse	1		01 351 00 27	
1515	Ringrillenlager 6305	1	625		
1516	Kegelhülse	1		01 351 00 63	
1517	Filzring	1		01 351 00 96	
1518	Sicherungsring 25 x 1,2	1	471		
1519	Deckel	1		01 351 00 14	
1520	Filzring	1		01 051 01 96	
1521	Sicherungsring 62 x 2,5	1	472		
1522	Gewindebolzen	1		01 351 03 93	
1523	Sechskantmutter	1		01 351 00 90	
1524	Federring B 12	1	127		
1525	Spannstift 6 x 20	1	1481		
1526	Schmiernippel H 1 M 6 x 1	1	71412		
1527	Klemmplatte	2		01 351 00 89	
1528	Sechskantschraube M 8 x 25	4	931-8 G		
1529	Sechskantmutter M 8	4	934-5 S		
1530	Federring B 8	4	127		
1531	Bolzen	1		01 351 04 93	
1532	Distanzrohr	2		00 993 08 71	
1533	Kronenmutter M 24 x 1,5	1	937-5 S		
1534	Splint 5 x 45	1	94		

Die in () gesetzten Bild-Nummern erscheinen nicht in der Abbildung. Bei Bestellung Motor-, Fahrgestell- und Getriebe-Nummern angeben



Mähwerk mit Schwinge

Mähauzug hydr.

Bild- und Bestell-Nummer	Benennung	Anzahl	DIN	Teilnummer	Bemerkung
1535	Zsb. Treibstange unten vollst.	1		01 350 18 04	
1536	Zsb. Treibstange unten	1		01 350 14 04	
1537	Schubstange	1		01 351 05 64	
1538	Verstärkung	2		01 351 01 34	
1539	Treibstangenband	1		01 351 04 65	
1540	Treibstangenband	1		01 351 05 65	
1541	Halbrundniet 8 x 50	3	660-St		
1542	Lagergehäuse	1		01 351 01 27	
1543	Halbrundniet 8 x 18	4	660-St		
1544	Schmiernippel H 2 a 8	1	71412		
1545	Tonnenlager 202 05	1	635		
1546	Scheibe	1		01 351 01 52	
1547	Sicherungsring 52 x 2	1	472		
1548	Hakenschraube	1		01 351 00 88	
1549	Sechskantmutter M 8	1	934-5 S		
1550	Flachrundschrabe	1		01 351 01 88	
1551	Mutter	1		01 351 01 90	
1552	Zsb. Spannklau vollst.	1		01 350 00 63	
1553	Spannklau	1		01 351 00 66	
1554	Feder (flach)	1		01 351 01 94	
1555	Halbrundniet 6 x 15	2	660-St		
1556	Bolzen	1		01 351 04 93	
1557	Distanzrohr	2		00 993 08 71	
1558	Kronenmutter M 24 x 1,5	1	937-5 S		
1559	Splint 5 x 45	1	94		
1560	Scheibe	1	125-St		
1560a	Beilagscheibe 25 x 40	1		00 993 04 40	
1561	Klappsplint	1		00 992 01 36	
1562	Zsb. Mähauzug hydr.	1		25 350 02 02	
1563	Zsb. Segmentplatte	1		01 350 02 24	
1564	Zsb. Hubgabel	1		25 350 01 47	
1564a	Spannstift 6 x 24	1	1481		
1564b	Zsb. Aufzughebewinkel	1		25 350 00 23	
1564c	Aufzughebewinkel	1		01 354 01 01	
1565	Haken	1		25 354 00 29	
1566	Splint 2 x 15	1	94		
1567	Rasterhebel	1		25 354 00 08	
1567a	Sechskantschraube M 8 x 22	1	933-8 G		
1567b	Sechskantmutter M 8	1	934-5 S		
1568	Zsb. Öse	1		25 350 00 78	
1568a	Strebe	1		22 354 00 47	
1569	Sechskantschraube M 10 x 25	1	933-8 G		
1569a	Sechskantschraube M 12 x 50	1	931-8 G		
1569b	Bolzen	1		13 362 07 93	
1569c	Zsb. Zugstange	1		25 350 00 79	
1569d	Sechskantmutter M 10	1	934-5 S		

Die in () gesetzten Bild-Nummern erscheinen nicht in der Abbildung. Bei Bestellung Motor-, Fahrgestell- und Getriebe-Nummern angeben



Sonderausrüstungen

Kriechgang

Bild- und Bestell-Nummer	Benennung	Anzahl	DIN	Teilnummer	Bemerkung
1570	Zsb. Kriechgang	1		33 220 00 53	
1571	Antriebswelle mit Kriechgang	1		33 222 01 20	
1572	Ringrillennlager 6208	1	625		
1573	Sicherungsring 40 x 1,75	1	471		
1574	Sicherungsring 80 x 2,5	1	472		
1575	Zwischenscheibe	1		33 228 00 51	
1576	Hauptwelle für Kriechgang	1		33 228 00 20	
1577	Walzenkranz 16 x 20 x 17 (K16/17)	1		00 994 08 12	
1578	Kriechgangschaltrad	1		33 228 00 10	
1579	Vorgelegewelle für Kriechgang	1		33 228 00 21	
1580	Vorgelegerad für Kriechgang	1		25 228 02 11	
1581	Walzenkranz 20 x 28 x 20 W 120	2	5407		
1582	Distanzbuchse	1		25 228 00 51	
1583	Zwischensch.f.Vorgelegew.-Kriechg.	1		25 228 00 50	
1584	Distanzbuchse	1		33 228 00 50	
1585	Zsb. Kriechgangschaltung vollst.	1		33 220 00 55	
1586	Zsb. Handhebel zum Kriechgang	1		33 220 00 76	
1587	Federblech	1		25 228 00 72	
1588	Sechskantschraube M 8 x 20	1	933-8 G		
1589	Nabe zum Handhebel	1		33 228 00 30	
1590	Halbrundniet 6 x 15	2	660		
1591	Kugel 35 Ø, M 8	1		00 996 04 30	
1592	Sechskantmutter M 8	1	934-5 S		
1593	Schaltwelle für Kriechgang	1		25 228 01 22	
1594	Spannstift 8 x 40	1	1481		
1595	Rundschnurring 18 x 2,5	2		00 996 10 05	
1595a	Scheibe	1		00 993 30 70	
1596	Sicherungsring 20 x 1,2	1	471		
1597	Rasterwinkel	1		25 228 00 70	
1598	Schild für Kriechgang	1		00 435 00 23	
1599	Halbrundkerbnagel 3 x 4	4	1476-MS		
1600	Sechskantschraube M 10 x 25	1	933-8 G		
1601	Federring B 10	1	127		
1602	Zylinderstift 10 m 6 x 20	2	7-St		
1603	Zsb. Schalthebel vollst.	1		25 220 00 57	
1604	Schalthebel für Kriechgang	1		25 228 01 25	
1605	Führungsstück	1		25 228 00 35	
1606	Splint 3 x 20	1	94		
1607	Paßfeder A 6 x 4 x 22	1	6885-St60		
1608	Sechskantschraube M 8 x 20	1	931-8 G		
1609	Federring B 8	1	127		

Die in () gesetzten Bild-Nummern erscheinen nicht in der Abbildung. Bei Bestellung Motor-, Fahrgestell- und Getriebe-Nummer angeben



Sonderausrüstungen

Zapfwelle gangabhängig, Verstellbare Spur Vorderachsträger

Bild- und Bestell-Nummer	Benennung	Anzahl	DIN	Teilnummer	Bemerkung
1610	Zsb. Zapfwelle gangabhängig Lieferumfang	1		25 220 00 20	
1611	Hauptwelle mit Kegelritzel	1		25 222 07 21	
1611a	Hauptwelle mit Kegelritzel	1		25 222 08 21	
1611b	Hauptwelle mit Kegelritzel	1		25 222 09 21	
1612	Lagerbuchse für Hauptwelle	1		22 222 04 50	
1613	Kegelager 32 209	1	720		
1614	Spannhülse	1		22 222 01 54	
1615	Einstellscheibe	1		00 993 09 40	
1616	Zapfwellenantriebsrad	1		22 226 00 11	
1617	Zapfwellenschaltrad	1		33 226 00 25	
1618	Zsb. Schaltwelle	1		22 220 01 36	
1619	Schaltwelle	1		22 226 01 22	
1620	Schalthebel	1		22 226 00 28	
1621	Spannstift 6 x 36	1	1481		
1622	Schaltstein	1		13 226 00 35	
1623	Schild für Zapfwelle gangabhängig	1		00 435 00 24	
1624	Halbrundkerbnagel 3 x 4	4	1476-MS		
1625	Zsb. Verstellbare Spur vollst.	1		22 260 00 22	
1626	Zsb. Vorderachsträger vollst.	1		22 260 00 23	
1627	Zsb. Vorderachsträger verstellbar vollst. EH = 90	1		22 260 01 23	
1628	Zsb. Vorderachsträger verstellbar vollst. EH = 70	1		17 260 06 23	
1629	Zsb. Vorderachsträger verstellbar	1		22 260 03 02	
1630	Lagerbuchse f. Spindelrohr Serienm.	2		22 261 03 50	
1631	Schmiernippel H 1 A 8	6	71412		
1632	Zsb. Vorderachsträger ausziehbar, Teil	1	li. EH = 90	25 260 01 04	
1633	Zsb. Vorderachsträger ausziehbar, Teil	1	re. EH = 90	25 260 02 04	
1634	Zsb. Vorderachsträger ausziehbar, Teil	1	li. EH = 70	25 260 03 04	
1635	Zsb. Vorderachsträger ausziehbar, Teil	1	re. EH = 70	25 260 04 04	
1636	Sechskantschraube M 12 x 40	8	931-8 G		
1637	Sechskantschraube M 12 x 95	4	931-8 G		
1638	Sechskantmutter M 12	12	934-5 S		
1639	Federring B 12	12	127		
1640	Zsb. Lenkschubstange verst. vollst.	2		25 270 11 10	
1641	Zsb. Lenkschubstange	2		25 270 12 10	
1642	Lenkschubstange	2		25 275 03 01	
1643	Sechskantschraube M 12 x 40	2	933-8 G		
1644	Sechskantschraube M 12 x 55	2	933-8 G		
1645	Kugelgelenk	4		00 994 00 35	
1646	Sechskantmutter M 12	4	936-5 S		
1647	Sechskantmutter M 20 x 1,5	4	936-5 S		
1648	Verstellstück	2		25 275 00 14	
1649	Zwischenring für verstellb. Spur	2		25 313 00 01	
1650	Scheibenrad verstellbar W 7 x 36	2		00 312 13 05	
1651	Scheibenrad verstellbar W 7 x 32	2		00 312 31 05	
1652	Scheibenrad verstellbar W 9 x 28	2		00 312 21 05	
1653	Sechskantschraube M 18 x 60	12	931-8 G		
1654	Federring C 18,5	12	74361		

Die in () gesetzten Bild-Nummern erscheinen nicht in der Abbildung. Bei Bestellung Motor-, Fahrgestell- und Getriebe-Nummer angeben

Sonderausführungen

Verstellbare Felgen hinten

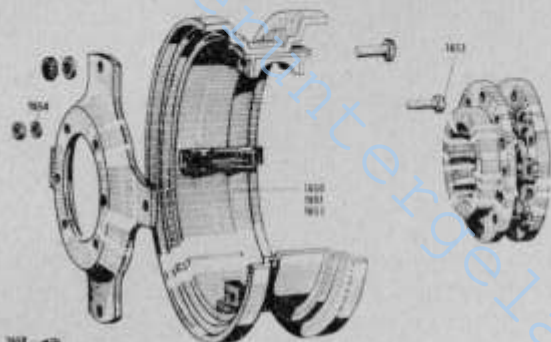

Verstellbare Anhäng-Kupplungskonsole

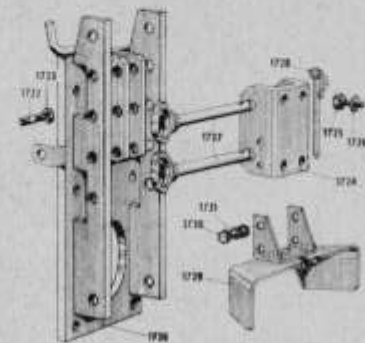

Riemenscheibenantrieb

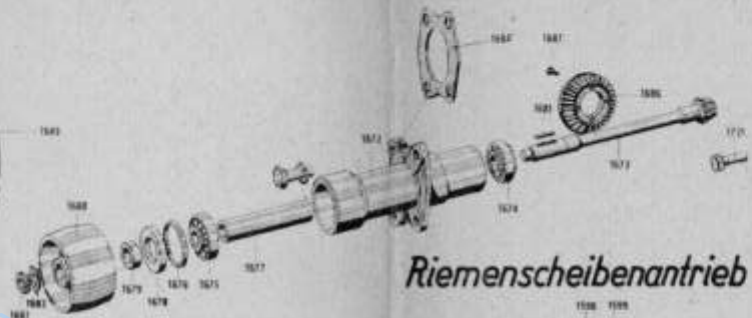

Schutzschild

Bremslicht-Zugschalter

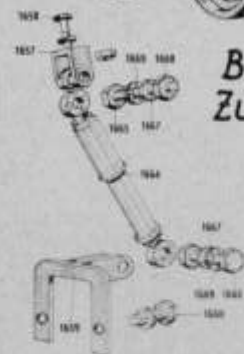

Betriebsstundenzähler



Kriechgang

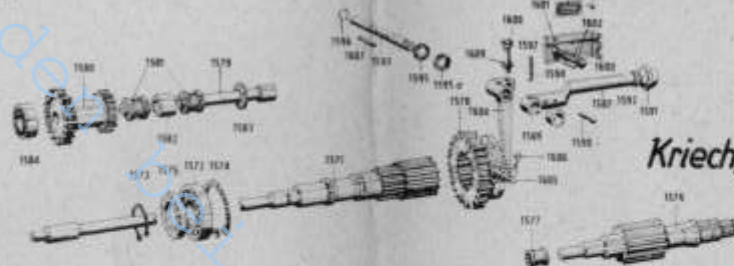

Rückscheinwerfer



Stoplicht

Fahrersitz-Stoßdämpfer

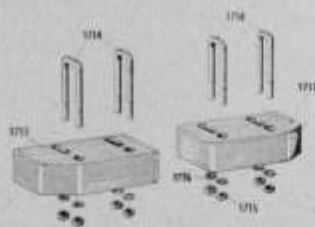

Einzelradbremspedal

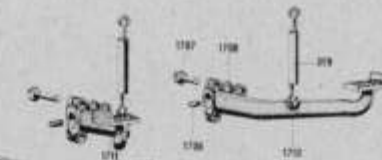

Verstellb. Lenkschubstange



Zapfwelle gangabhängig

Rückspiegel



Belastungsgewichte vorn

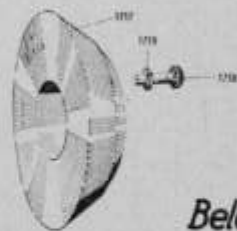

Belastungsgewichte hinten

Verstellbare Spur Vorderachsträger

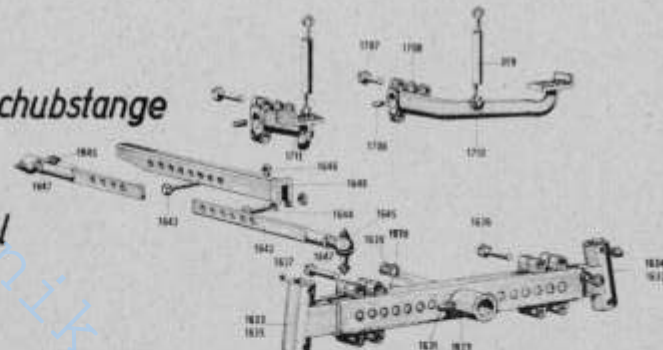



Sonderausrüstungen

Fahrersitz-Stoßdämpfung, Riemen-
scheibenantrieb, Rückspiegel, Rückscheinwerfer

Bild- und Bestell-Nummer	Benennung	Anzahl	DIN	Teilnummer	Bemerkung
(1655)	Zsb. Fahrersitz-Stoßdämpfung (ohne Hydraulik)	1		25 290 01 04	
(1656)	Zsb. Fahrersitz-Stoßdämpfung (bei Hydraulik)	1		25 290 02 04	
1657	Zsb. Anschlußstück oben	1		25 290 00 05	
1658	Flachrundschraube M 12 x 45	2	603-4 D		
1659	Zsb. Anschlußstück unten	1		25 290 02 05	
1660	Sechskantschraube M 14 x 45	2			
(1661)	Sechskantschraube M 14 x 55	2	931-8 G		
(1662)	Sechskantschraube M 14 x 35	2	(SO 71/78)		
(1663)	Sechskantschraube M 14 x 45	2	931-8 G		
1664	Teleskop-Stoßdämpfer	1		00 993 00 76	
1665	Sechskantschraube M 8 x 45	2	931-8 G		
1666	Sechskantschraube M 8 x 55	2	931-8 G		
1667	Scheibe	4		00 993 24 70	
1668	Sechskantmutter M 8	2	934-5 S		
1669	Federring B 8	2	127		
(1670)	Zsb. Riemenscheibenantrieb	1		22 220 01 15	
(1671)	Zsb. Gehäuse mit Ritzelwelle	1		22 220 01 16	
1672	Gehäuse für Riementrieb	1		22 226 00 02	
1673	Ritzelwelle	1		22 226 01 21	
1674	Ringkegellager 32 207	1	720		
1675	Ringkegellager 30 207	1	720		
1676	Distanzring	1		22 226 02 52	
1677	Distanzrohr	1		00 993 14 71	
1678	Distanzring	1		22 226 00 53	
1679	Radialdichtring A 45 x 72 x 12	1	6503		
1680	Riemenscheibe	1		22 226 01 03	
1681	Paßfeder A 10 x 6 x 45	1	6885-St80		
1682	Nutmutter M 35 x 1,5	1	70852		
1683	Sicherungsblech A 35	1	70952		
1684	Dichtung 0,1 bis 0,3 stark n. Bedarf	1-3		22 221 00 96	
(1685)	Zsb. Kegelrad (auf Zapfwelle)	1		22 220 01 12	
1686	Kegelrad	1		22 226 01 10	
1687	Senkniet 8 x 30	8	661-MU St 34		
1688	Rückspiegel mit Halter	1		00 433 00 27	
1689	Halter	1		00 433 00 40	
1690	Rückscheinwerfer 130 RLV mit Sockel BA 15	1		00 433 00 26	
1691	Glühbirne 12 V - 15 W	1	Osram 7530	00 332 07 10	
1692	Sechskantschraube M 8 x 15	4	933-8 G		
1693	Sechskantmutter M 8	4	934-5 S		
1694	Federring B 8	4	127		
(1695)	Kabelschelle 2 x 7 x 20 x 8,5	1		00 993 08 30	
1696	Panzerkabel 1,5 mm ² ca 600 lang	1			
1697	Isolierschlauch 6 Ø ca 500 lang	1			

Die in () gesetzten Bild-Nummern erscheinen nicht in der Abbildung. Bei Bestellung Motor-, Fahrgestell- und Getriebe-Nummer angeben

Bildseite 71/72 innen



Sonderausrüstungen

Betriebsstundenzähler, Einzelradlenkbremse
Belastungsgewichte, Höhenverstellbare Anhänger-
kupplung, Stopplicht, Bremslichtzugschalter

Bild- und Bestell-Nummer	Benennung	Anzahl	DIN	Teilnummer	Bemerkung
(1698)	Zsb. Betriebsstundenzähler	1		25 430 00 10	
1699	Betriebsstundenzähler	1		00 433 02 30	
(1700)	Kabel 1,5 mm ² , 500 lang schwarz	1		00 334 10 22	
(1701)	Isolierschlauch 8 Ø ca. 150lg.	1		00 334 03 42	
1702	Halter	1		33 336 01 40	
1703	Halbrundschrube M 6 x 15	3	86-5 S		
1704	Sechskantmutter M 6	3	934-5 S		
1705	Federring B 6	3	127		
1706	Paßfeder A 8 x 5 x 32	2	6885-St60		zu 1709
1707	Sechskantschraube M 8 x 35	4	931-8 G		
1708	Federring B 8	4	127		
(1709)	Zsb. Einzelradlenkbremse	1		22 270 01 02	
1710	Einzelradlenkbremspedal links	1	(Eigenb.-Br.)	22 270 03 35	
1711	Einzelradlenkbremspedal rechts	1	(Eigenb.-Br.)	22 270 04 35	
1712	Vorderes Belastungsgewicht links ca. 32 kg	1		25 431 03 12	
1713	Vorderes Belastungsgewicht rechts ca. 32 kg	1		25 431 04 12	
1714	Bügel (für gefed. Vorderachse)	4		25 264 00 85	
1715	Sechskantmutter M 16	8	934-5 S		
1716	Federring B 16	8	127		
1717	Belastungsgewicht hinten ca. 88 kg	2		25 431 02 12	
1718	Sechskantschraube M 16 x 40	12	933-8 G		
1719	Federring B 16	12	127		
1720	Zsb. Verstellchiene	1		25 200 00 13	z. Anhängerkuppl.
1721	Sechskantschraube M 14 x 35	2	931-8 G		
1722	Stiftschraube M 14 x 30	4	939-8 G		
1723	Sechskantmutter M 14	4	934-5 S		
1724	Bügel	1		25 202 00 23	
1725	Sechskantschraube M 14 x 30	4	933-8 G		
1726	Federring B 14	4	127		
1727	Bolzen	2		25 200 00 93	
1728	Sicherungsbolzen mit Feder	1		22 360 01 94	
1729	Schutzschild (für Zapfwelle)	1		25 220 00 73	
1730	Sechskantschraube M 8 x 15	4	933-8 G		
1731	Federring B 8	4	127		
1732	Zsb. Halter für Stopplicht	2		25 330 01 22	
1733	Sechskantschraube M 6 x 12	4	933-8 G		
1734	Sechskantmutter M 6	4	934-5 S		
1735	Federring B 6	4	127		
1736	Bremslichtschlußleuchte „Hella“	2	SBK 100	00 332 02 15	
1737	Glühbirne 12 W - 15 W Osram	2	6451	00 332 11 10	
1738	Bremslichtzugschalter	1	AK 251a	00 332 01 16	
1739	Halbrundschrube M 4 x 12	3	86-5 S		
1740	Sechskantmutter M 4	3	934-5 S		
1741	Federring B 4	3	127		
1742	Befestigungsblech	1		25 332 00 45	

Die in () gesetzten Bild-Nummern erscheinen nicht in der Abbildung. Bei Bestellung Motor-, Fahrgestell- und Getriebe-Nummer angeben

heruntergeladen bei: ronnys-technik.de