

Heruntergeladen von www.technik.de



Kramer



ERSATZTEIL-LISTE

KB 12

ronny's-technik.de

Maschinenfabrik Gebr. Kramer GmbH. Gutmadingen (Baden)

Ersatzteil-Liste

KB 12



Inhaltsverzeichnis

	Seite		Seite
Vorwort	4	Lenkung	
Motor		Lenkgetriebe, Lenksäule	59
Kurbelgehäuse	5	Lenkschubstange	83
Dediel mit Zubehör	7	Bremsen	
Zylinder-Kopf	9	Servobremse	43
Kurbelwelle	11	Handbremse	53
Kolben, Pleuel u. Nockenwelle	13	Fußbremse	57
Ventile mit Betätigung	15	Bremsgestänge	63
Brennstoffpumpe mit Düse	17	Kühler	65
Regler	19	Luftfilter	69
Einspritzpumpenantrieb	21	Gasregulierung	71
Drehzahlverstellung	23	Kraftstoffleitung	73
Olmpumpe und Filter	25	Kraftstofffilter	73
Ausrüstungsteile	27	Olleitungen	73
Wasserpumpe und Windflügel	29	Elektr. Ausrüstung	
Elektr. Ausrüstungsteile und		Anlasser, Lichtmaschine	63
Sonderzubehör	31	Schalttafel und Instrumente	75
Getriebe		Batterie	75
Getriebegehäuse	33	Leuchten und Signal	77
Antriebswelle, Rücklauftrad und		Blechteile	
Mähantriebswelle	35	Vorderradkotflügel	89
Zapfwelle	37	Hinterrad-Kotflügel	69
Hauptwelle, Vorgelege	39	Motorhaube	79
Hauptvorgelege	41	Kraftstoffbehälter	73
Ausgleichgetriebe	43	Werkzeugkasten	71
Hinterachse	45	Fußbleche	67
Mähantriebschaltung	47	Fahrersitz	67
Schalthebel	49	Auspuff	69
Schaltgabeln	51	Vorderachskonsole	65
Schaltwelle f. Ausgleichgetriebe		Treckerlenkachse	81
und Zapfwelle	53	Vorderachse	83
Mähantrieb	61	Räder und Reifen	87
Mähaustrückung	67	Zubehör	
Kupplung		Schild, Anhängerkupplung, Ak-	
Kupplung	63	kerschiene	85
Kupplungsteile	55	Ackeranhängeschiene verstellb.	89
Fußbremswelle und Spannhebel	57	Riemenscheibentrieb	91
		Mähwerk	93/95

Vorwort

zur Ersatzteilliste des KB 12 Schleppers.

Mit dieser Ersatzteilliste geben wir besonders dem Händler eine Unterlage zur Anlegung eines wohlsortierten Ersatzteillagers an Hand.

Dieser Lagerbestand ist stets vollzählig zu halten. Bei Entnahme eines Ersatzteiles den Bestand durch sofortige Nachbestellung ergänzen, da andernfalls unliebsame Betriebsstörungen bis zum Eintreffen des erst bei Bedarf bestellten Ersatzteiles entstehen können.

Die Lieferung von Ersatzteilen usw. erfolgt nur gegen Nachnahme oder bei Abholung gegen bar. Versand- und Verpackungskosten sind in jedem Fall vom Besteller zu tragen. Im Falle der Zusendung geht die Gefahr auf den Käufer über, sobald das Ersatzteil einem Transportunternehmen übergeben ist.

Zur besonderen Beachtung!

Bei allen Bestellungen beim Händler oder im Werk, sind unter Hinweis auf diese Ausgabe anzugeben:

1. Die Fahrgestell- und Motor-Nummer.
2. Die Getriebe-Nummer.
3. Die benötigte Stückzahl.
4. Die Teilebezeichnung unter Hinweis auf die Bildnummer gemäß vorliegender Ersatzteilliste.
(Im Zweifelsfalle Muster oder Skizze einsenden.)
5. Die gewünschte Versandart Post, Fracht usw.

Die **Fahrgestellnummer** ist außer auf dem Typenschild noch rechts auf der Vorderachskonsole eingeschlagen.

Die **Motornummer** ist auf dem Typenschild und rechts unter dem Schmierölspaltfilter-Einsatz eingeschlagen.

Die **Getriebeummer** ist nur an der hinteren Getriebegehäusewand in der rechten Ecke oben eingeschlagen.

Wie bei Bestellungen ist auch im Falle von Rücksendungen (Garantiebeanstandungen) sinngemäß zu verfahren und die zurückzusendenden Teile mit einem Anhänger zu versehen. Diese Anhänger können vom Werk bezogen werden. Neuteile werden bis zum Eingang der beanstandeten Teile pro forma belastet.

Bildnummern in () sind in den Abbildungen nicht enthalten.

Es wird um frühzeitige Aufgabe der Lager-Ersatzteilbestellungen gebeten.

Da die Preise Änderungen unterworfen sind, haben wir sie in der Ersatzteilliste nicht eingesetzt.

MASCHINENFABRIK GEBR. KRAMER GMBH.
GUTMADINGEN/BADEN



Motor Kurbelgehäuse

Bild- und Bestell-Nummer	Benennung	Anzahl	Teilnummer	Bemerkungen
1	Kurbelgehäuse		EDA 1	
2	Stiftschraube M 16x140 DIN 939 f		DA 2	(Zyl.-Kopf)
3	Zylinderbüchse		DA 5	
4	Gummiring		DA 6	
5	Büchse		EDA 2	(Regulierwelle)
6	Lagerbüchse		EDA 3	(Nockenwelle)
7	Büchse		EDA 4	(Exz.-Welle)
8	Laufbüchse		D 319	(Einspritzpumpe)
9	Stiftschraube M 8 x 20		DIN 939	(Olablaß)
10	Stiftschraube		EDA 5	(Brennstoffpump- Verschalung)
11	Stiftschraube M 10 x 20		DIN 939	(Verschlußdeckel)
12	Stiftschraube M 10 x 25		DIN 939	(Wasserp., Lagersch., Räderverschal.)
13	Stiftschraube M 10 x 35		DIN 939	(Wasserpumpe)
14	Stiftschraube M 10 x 50		DIN 939	(Räderverschal.)
15	Stiftschraube M 14 x 30		DIN 939	(Lichtmaschine)
16	Gewindestift M 8 x 28		DIN 417	
17	Gewindestift M 6 x 10		DIN 553	(Entlüftung)
18	Verschlußschraube M 16 x 1,5		DIN 910	(Ölfilter)
19	Dichtring A - 16 x 22		DIN 7608	
20	Verschlußdeckel		40 DIN 443	(Nockenwelle)
21	Entlüftungsventil kpl. besteh. aus: Glocke Plättchen Druckfeder Stützen		EDA 7	
22	Rundgummiring		EDA 8	
23	Dichtring C 18 x 22		DIN 7603	
24	Wasserablaßbahn		D 22	
25	Überwurfmutter 10 M18x1,5		DIN 7606	
26	Wasserablaßrohr mit Dichtkegel		D 40	
27	Halbrundkerbnägel 3 x 6		DIN 1476	
28	Paßkerbstift 6 x 10		DIN 1472	(Räderverschal.)
29	Zylinderstift 6x6x10		DIN 7	(Zylinderkopf)
30				

Die in () gesetzten Bild-Nummern erscheinen nicht in der Abbildung. Bei Bestellung Motor-, Fahrgestell- und Getriebe-Nummer angeben.

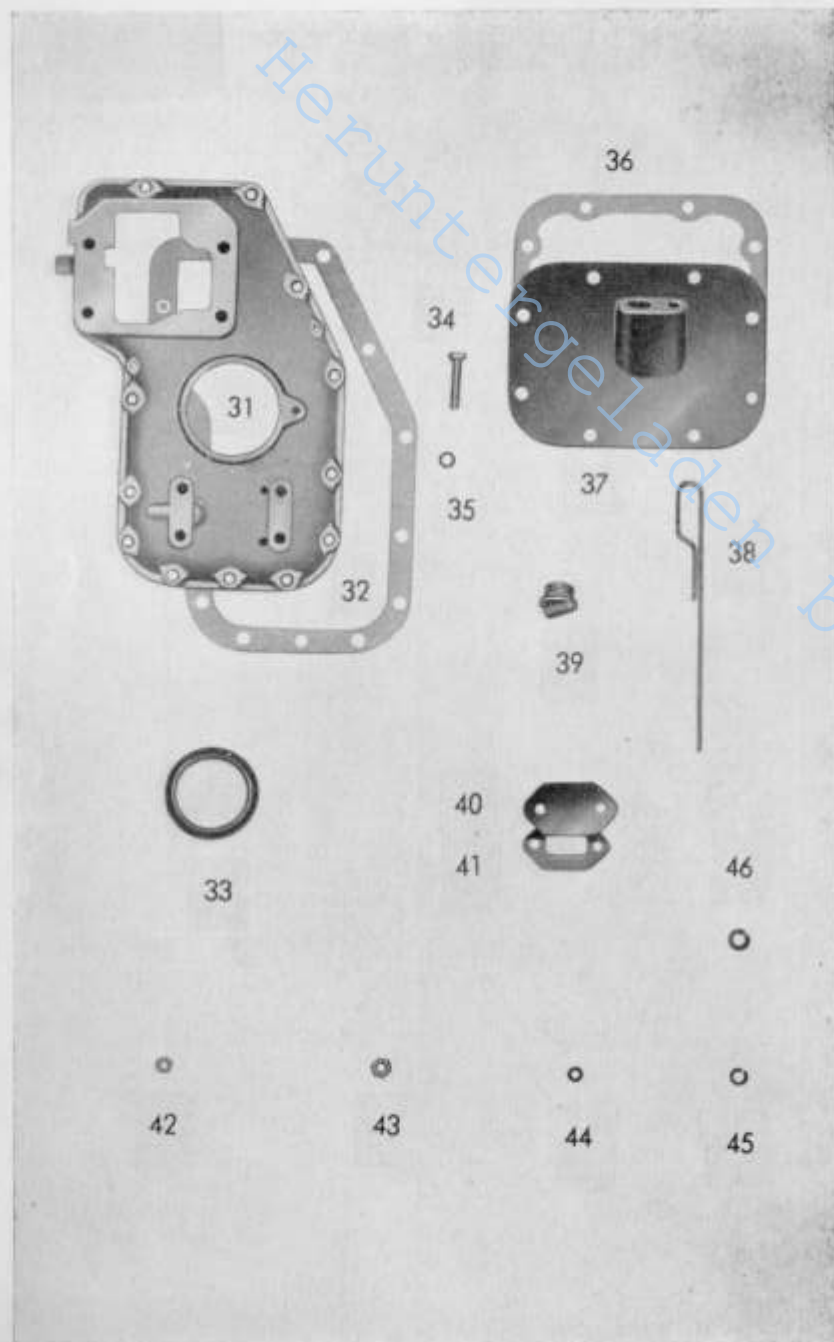

Motor Deckel mit Zubehör

Bild- und Bestell-Nummer	Benennung	Anzahl	Teilnummer	Bemerkungen
31	Räderverschalung		DA 330	
32	Dichtung		D 337	(f. Räderverschalung)
33	Radial-Dichtring 70/90 \varnothing x 13		D 332	
34	Sechskantschr. M 10 x 50		DIN 933	(Olzführungsrg.)
35	Dichtring A 10 x 16		DIN 7603	
36	Dichtung		EDA 9	(f. Verschlussdeckel)
37	Verschlussdeckel		F 39	
38	Olmeßstab		D 7	
39	Verschlusschraube		D 8	
40	Olablaßflansch		D 11	
	Olablaßflansch mit Loch		DA 11	
41	Dichtung		D 12	(f. Olablaßflansch)
42	Sechskantmutter M 8		DIN 934	
43	Sechskantmutter M 10		DIN 934	
44	Federring A 8		DIN 127	
45	Federscheibe B 10		DIN 137	
46	Federring A 10		DIN 127	

Die in [] gesetzten Bild-Nummern erscheinen nicht in der Abbildung. Bei Bestellung Motor-, Fahrgestell- und Getriebe-Nummer angeben.

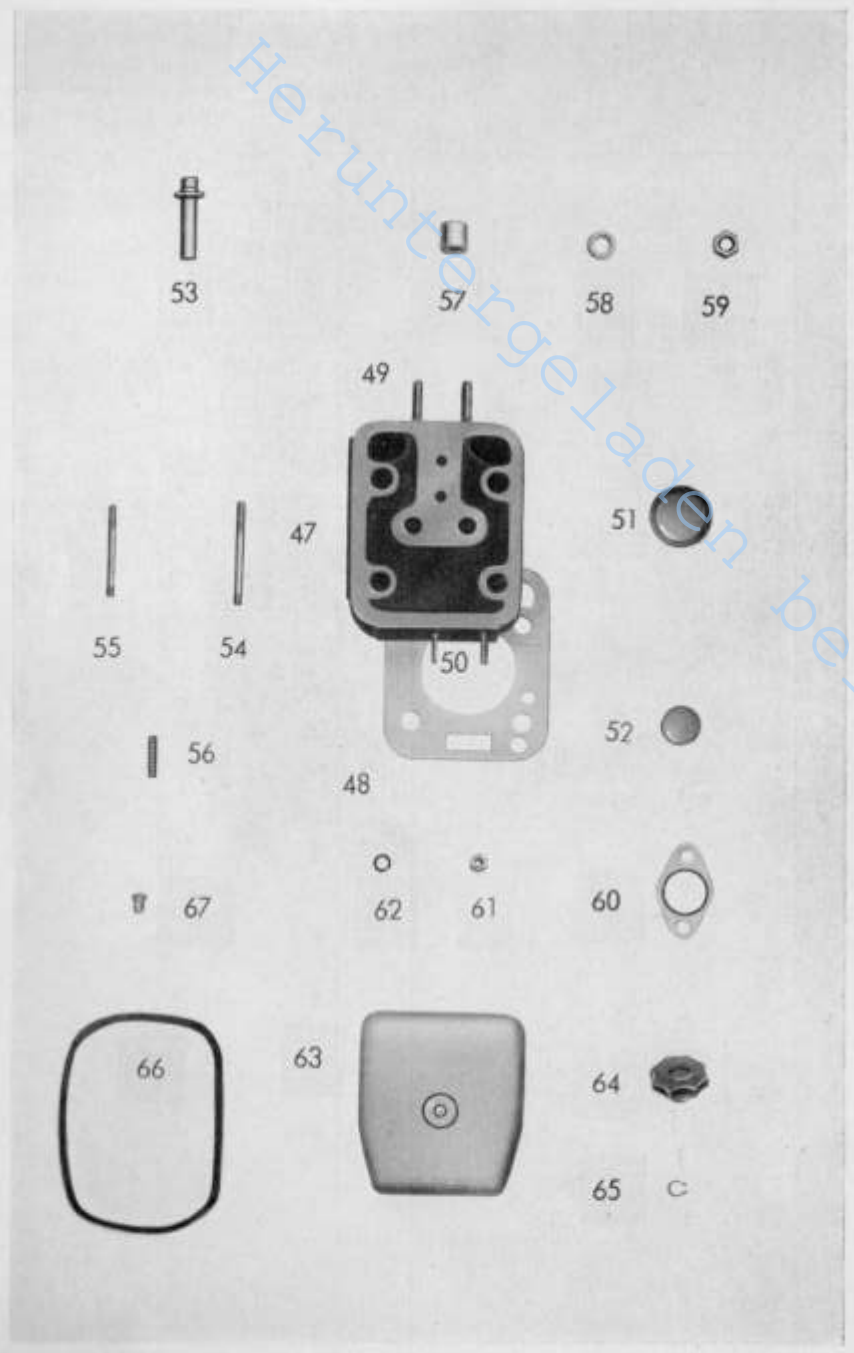

Motor Zylinderkopf

Bild- und Bestell-Nummer	Benennung	Anzahl	Teilnummer	Bemerkungen
47	Zylinderkopf		EDA 11	
48	Zylinderkopfdichtung		EDA 12	
49	Stiftschraube M 10 x 65		DIN 939	(Düsenhalter)
50	Stiftschraube M 10 x 25		DIN 939	(Auspuff)
51	Verschlussdeckel 60		DIN 443	
52	Verschlussdeckel 40		DIN 443	
53	Ventilführung		D 157	
54	Stiftschraube M 10 x 95		DIN 939	(Kipphebel-Bock)
55	Stiftschraube M 10 x 80		DIN 939	(Kipphebel-Bock)
56	Stiftschraube M 8 x 30		DIN 939	(Dekompression)
57	Büchse		EDA 13	(Düsenhalter)
58	Unterlegscheibe		D 3	
59	Sechskantmutter M 16		DIN 934	
60	Dichtflansch 40		DIN 71511	
61	Sechskantmutter M 10		DIN 934	
62	Federring A 10		DIN 127	
63	Haube		EDA 73	
64	Griffmutter		D 203	
65	Sicherungsring 18 x 1,2		DIN 471	
66	Profildichtung		EDA 14	
67	Einschlag-Kugelöler 11 ∅		D 206	

Die in [] gesetzten Bild-Nummern erscheinen nicht in der Abbildung. Bei Bestellung Motor-, Fahrgestell- und Getriebe-Nummer angeben.

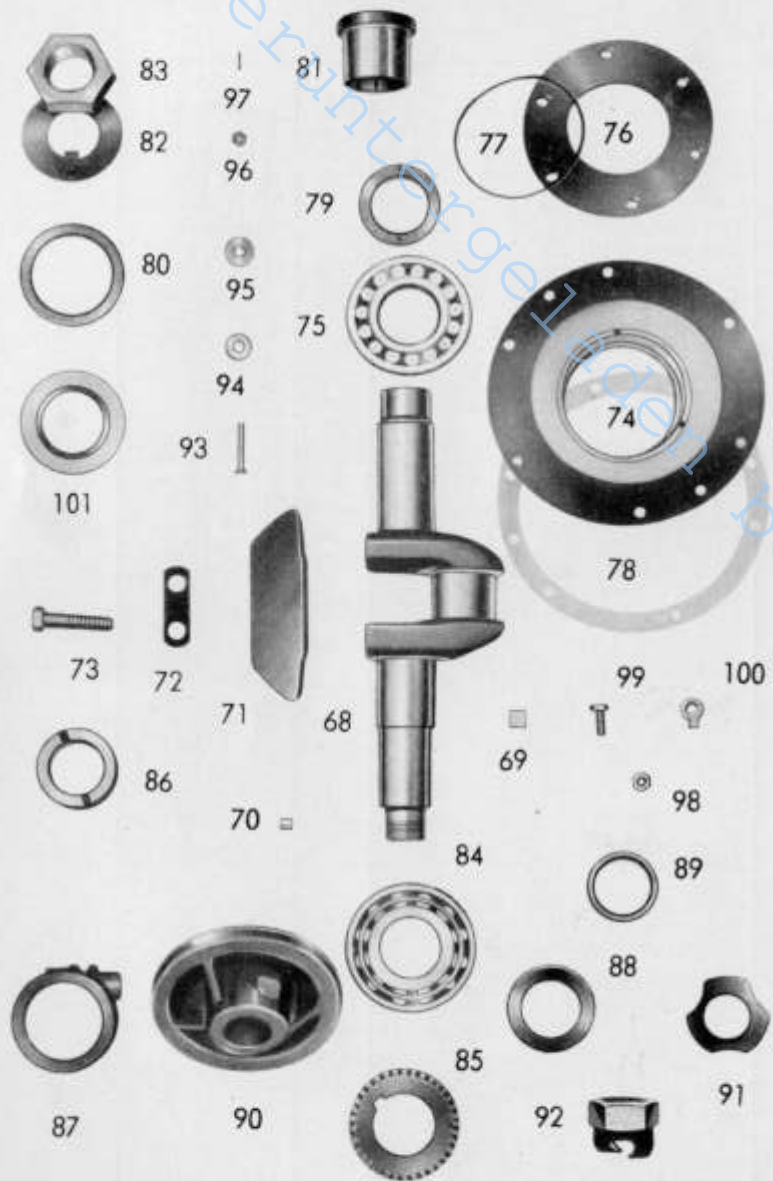

Motor Kurbelwelle

Bild- und Bostell- Nummer	Benennung	An- zahl	Teil- nummer	Bemerkungen
68	Kurbelwelle		EDA 15	
69	Paßfeder B 16x10x18		DIN 6885	
70	Mitnehmerstift		EDA 16	
71	Gegengewicht		EDA 17	
72	Sicherungsblech		D 78	
73	Sechskantschraube M 16x1,5x70		DIN 960	
74	Lagerschild		EDA 18	
75	Pendelrollenlager 21312/C 3 R		EDA 19	
76	Deckel		D 64	(z. Lagerschild)
77	Dichtring		D 65	
78	Dichtung		D 61	(z. Lagerschild)
79	Lauftring hinten		EDA 20	
80	Radialdichtring A 85/110 Ø x 13		D 66	
81	Abziehhülse		EDA 21	
82	Sicherungsblech		D 53	
83	Schwungradmutter		D 59	
84	Zylinder Rollenlager NM 60 C 3 na		EDA 22	
85	Kurbelwellenzahnrad		EDA 23	
86	Ölzuführungsring (innen)		D 49 A	
87	Ölzuführungsring (außen)		D 70 A	
88	Spritzblech		EDA 24	
89	Lauftring vorn		D 50	
90	Keilriemenscheibe		EDA 25	
91	Sicherungsscheibe		EDA 26	
92	Andrehmutter mit Klaue		D 54	
	Andrehmutter mit Stift		F 100/01	
93	Senkschraube		D 79	
94	Scheibe		D 81	
95	Scheibe		D 80	
96	Kronenmutter M 8		DIN 935	
97	Splint 2 x 18		DIN 94	
98	Sechskantmutter M 10		DIN 934	
99	Sechskantschraube M 10 x 25		DIN 931	
100	Sicherungsblech 10,5		DIN 93	
101	Zwischenring		EDA 27	

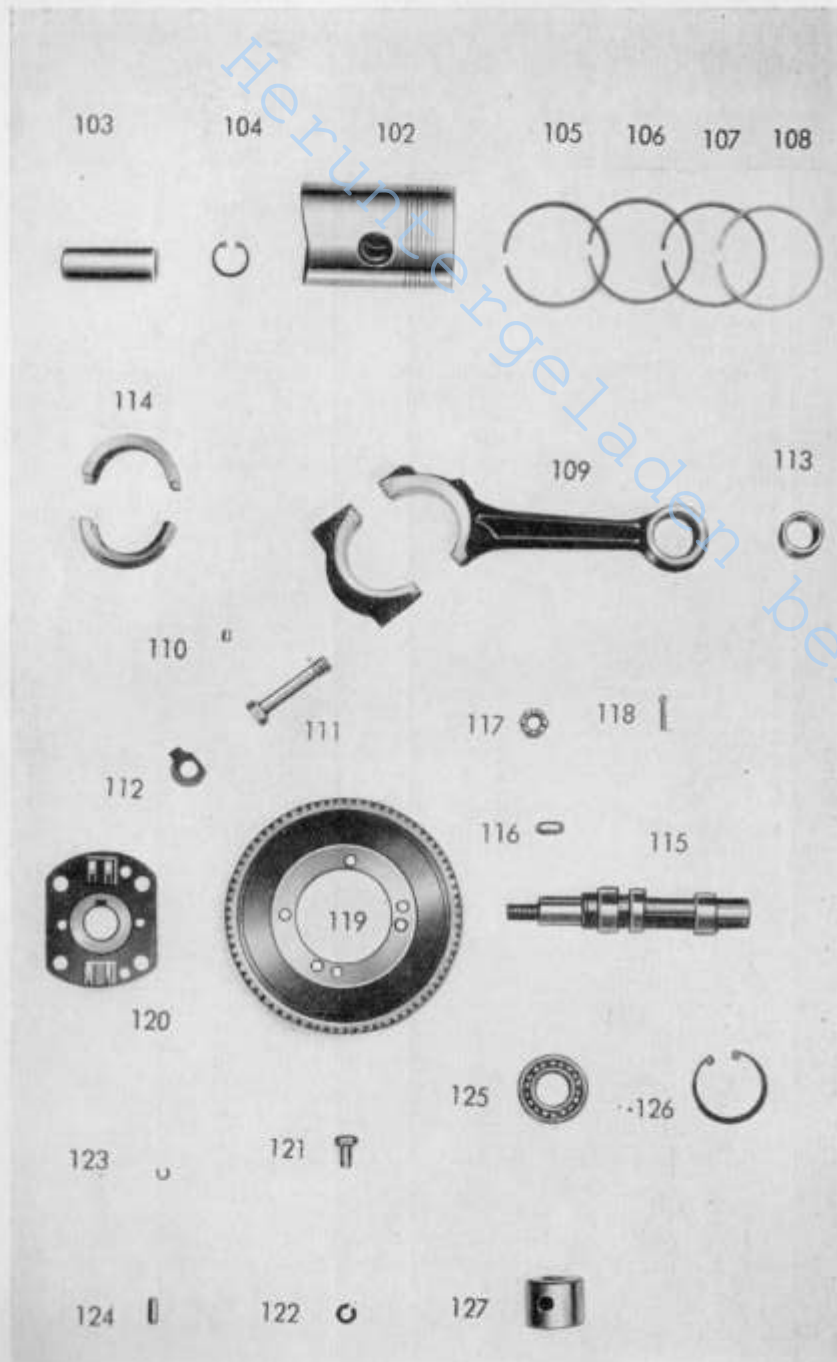

Motor

Kolben, Pleuel und Nockenwelle

Bild- und Bestell-Nummer	Benennung	Anzahl	Teilnummer	Bemerkungen
102	Kolben 95 \varnothing		DA 92	
103	Kolbenbolzen 32 x 82 B DIN 73122		DA 93	
104	Sicherungsring 32 x 1,2 DIN 472		DA 94	
105	Schlitzring A 95 x 5ac DIN 73104		DA 98	
106	Verdichtungsring rechts		DA 96	
107	Verdichtungsring links		DA 97	
108	Verdichtungsring verchromt		DA 95	
109	Pleuelschaft mit Deckel und Bolzen		DA 104	
110	Bolzen		DA 104/1	
111	Pleuelschraube		DA 105	
112	Sicherungsblech		D 106	
113	Pleuelbüchse		DA 107	
114	Pleuellagerschale		DA 108	
115	Nockenwelle		EDA 28	
116	Paßfeder A 10x8x25		DIN 6885	
117	Kronenmutter M 16		DIN 935	
118	Splint 4 x 28		DIN 94	
119	Stirnrad		D 116	
120	Stirnradnabe		D 119	
121	Sechskantschraube M 10 x 20		DIN 931	
122	Federring A 10		DIN 127	
123	Sprengring 8		DIN 9045	
124	Fixierstift		D 141	
124	Radiallager		D 114	
127	Sicherungsring 62 x 2		DIN 472	
127	Muffe		D 132	

Die in () gesetzten Bild-Nummern erscheinen nicht in der Abbildung. Bei Bestellung Motor-, Fahrgestell- und Getriebe-Nummer angeben.

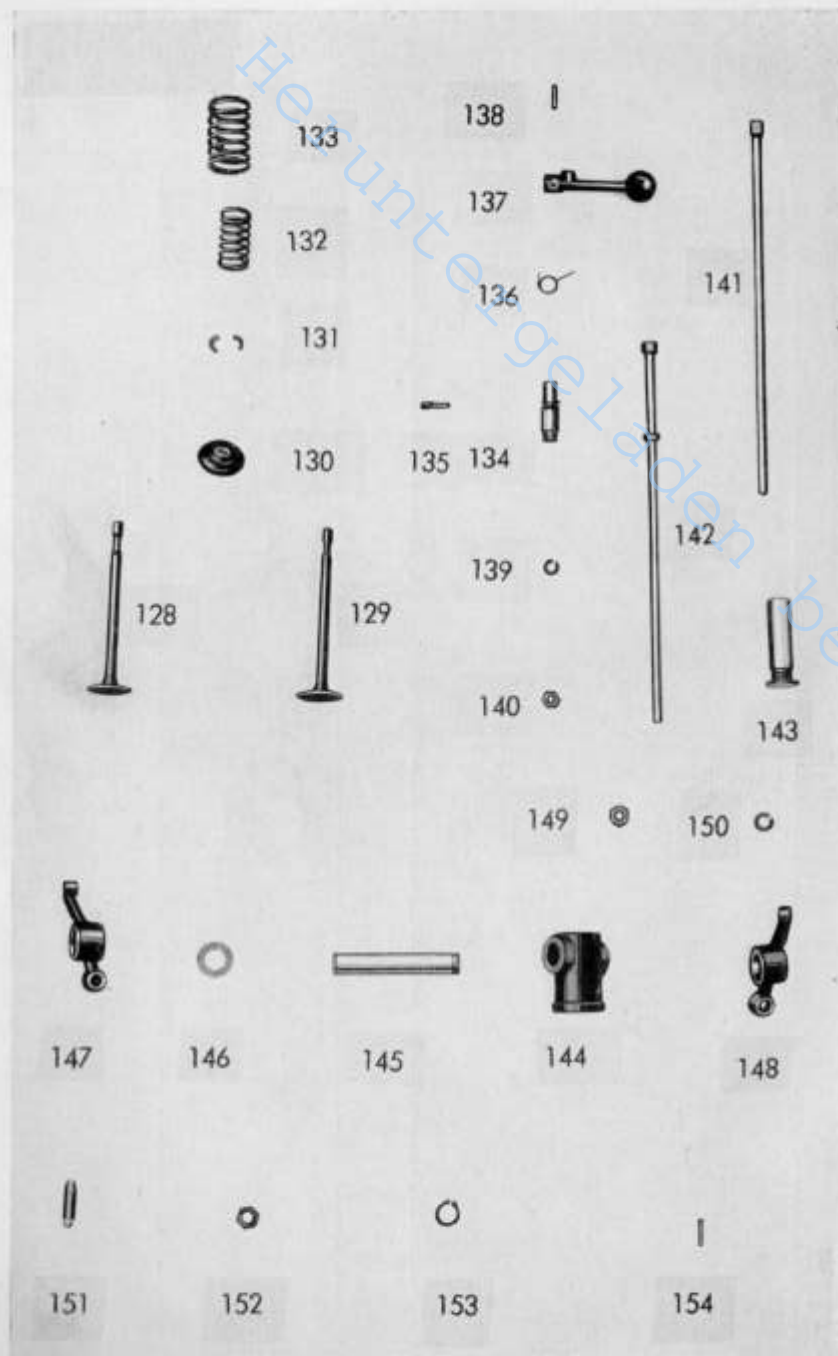

Motor

Ventile mit Betätigung

Bild- und Bestell-Nummer	Benennung	Anzahl	Teilnummer	Bemerkungen
128	Ventilkegel (Auslaß)		DA 165 (A)	(Schwungradseite)
129	Ventilkegel (Einlaß)		DA 165 (E)	
130	Ventilfederteller		D 168	
131	Ventilkegelstück		D 169	
132	Ventilfeder (innen)		D 167	
133	Ventilfeder (außen)		D 166	
134	Welle		EDA 29	
135	Gewindestift		EDA 30	
136	Verdrehfeder		EDA 31	
137	Hebel mit Kugel		DA 457	
138	Zylinderkerbstift 5 x 20		DIN 1473	
139	Federring A 8		DIN 127	
140	Sechskantmutter M 8		DIN 934	
141	Stoßstange		D 185	
142	Stoßstange mit Ring		EDA 32	
143	Pilzstößel		D 186	
144	Kipphebelbock		DA 184	
145	Kipphebelachse		DA 180	
146	Anlaufscheibe		DA 181	
147	Kipphebel rechts		D 177	
148	Kipphebel links		D 176	
149	Sechskantmutter M 10		DIN 934	
150	Federring A 10		DIN 127	
151	Einstellschraube		D 178	
152	Sechskantmutter M 10 x 1		DIN 936	
153	Sicherungsring 18 x 1,2		DIN 471	
154	Nadel 3 ∅ x 23,8		D 183	

Die in () gesetzten Bild-Nummern erscheinen nicht in der Abbildung. Bei Bestellung Motor-, Fahrgestell- und Getriebe-Nummer angeben.

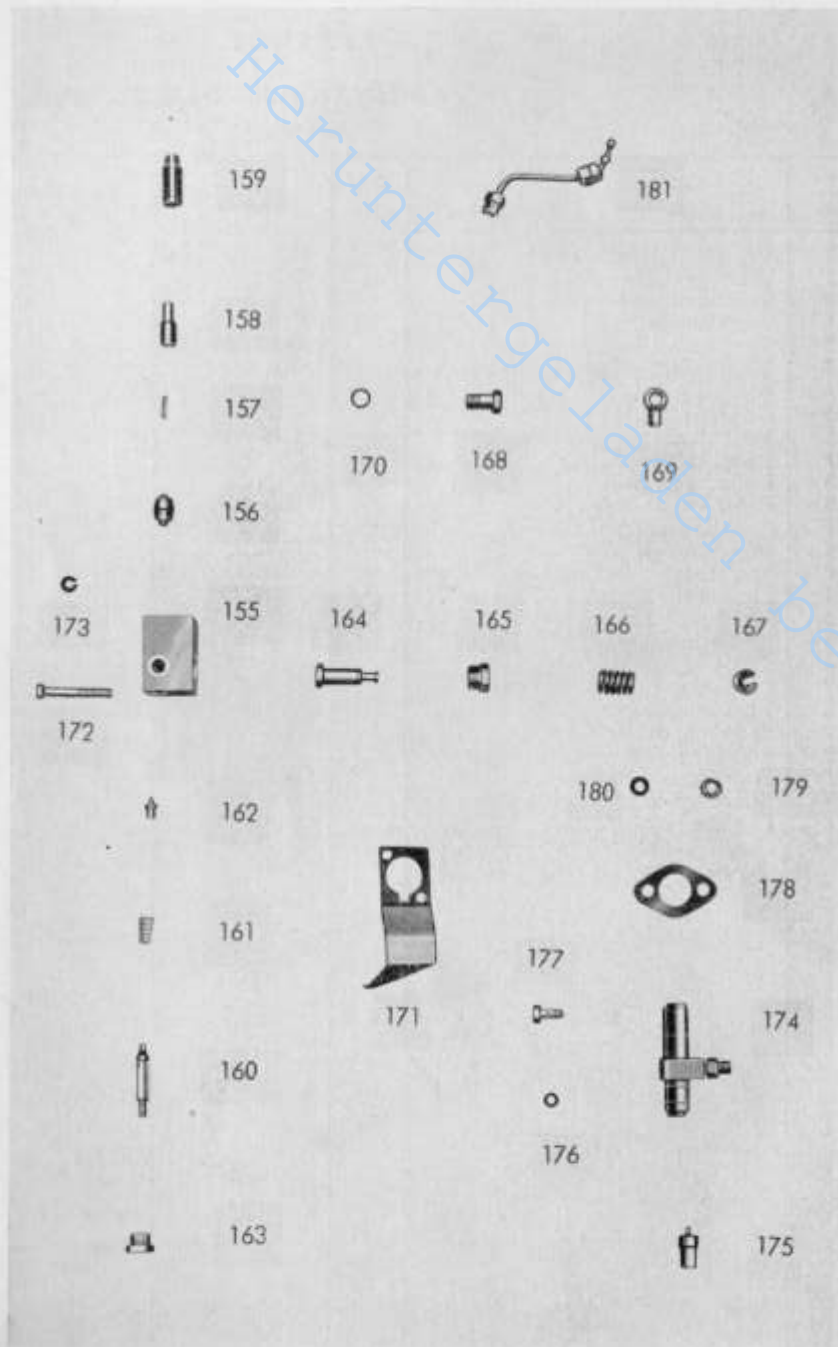

Motor Brennstoffpumpe und Düse

Bild- und Bestell-Nummer	Benennung	Anzahl	Teilnummer	Bemerkungen
155	Einspritzpumpegehäuse		EDA 33	
156	komb. Saug- und Druckventil kpl.		EDA 34	
157	Feder für Druckventil		EDA 35	
158	Anschlußstück		EDA 36	
159	Anschlußstück		EDA 37	
160	Regulirnadel mit Führung kompl.		EDA 38	
161	Druckfeder		D 249	
162	Ventilkegel		D 250	
163	Druckmutter für Regulierventil		EDA 39	
164	Pumpenelement vollst.		EDA 40	
165	Druckmutter		D 247	
166	Druckfeder		D 245	
167	Federteller		D 246	
168	Filterschraube vollst.		EDA 41	
169	Ringlötstück B 8		DIN 7622	
170	Dichtring		EDA 42	
171	Leckblech		EDA 43	
172	Sechskantschraube M 8 x 60		DIN 931	
173	Federring A 8		DIN 127	
174	Düsenhalter (Bosch) KB 35 SA 259		D 159	
175	Zapfendüse (Bosch) DN 8 S 2		D 160	
	Dichtung für Nr. 175		D 161	
176	Dichtung für Nr. 177		D 163	
177	Leckölhohlschraube für Nr. 174		D 162	
178	Spannflansch		D 164	
179	Sechskantmutter M 10		DIN 934	
180	Federring A 10		DIN 127	
181	kompl. Einspritzleitung		EDA 44	



Motor Regler

Bild- und Bestell-Nummer	Benennung	Anzahl	Teilnummer	Bemerkungen
182	Reglergewicht		D 120	
183	Bolzen		D 121	
184	Scheibe bl.		D 125	
185	Splint 2 x 15 DIN 94		D 122	
186	Gleitmuffe		D 133	
187	Längskugelsatz		D 134	
188	Reguliermuffe		D 135	
189	Federteller		D 136	
190	Druckfeder		D 354	
191	Druckfeder innen		D 355	
192	Federteller		D 353	
193	Deckel zur Räderverschalung		D 351	
194	Dichtung		D 352	
195	Sechskantschraube M 10 x 30		DIN 931	
196	Federring A 10		DIN 127	
197	Sechskantschraube M 10 x 50		DIN 933	
198	Sechskantschraube M 8 x 30		DIN 933	
199	Sechskantmutter M 8		DIN 934	

Die in [] gesetzten Bild-Nummern erscheinen nicht in der Abbildung. Bei Bestellung Motor-, Fahrgestell- und Getriebe Nummer angeben.

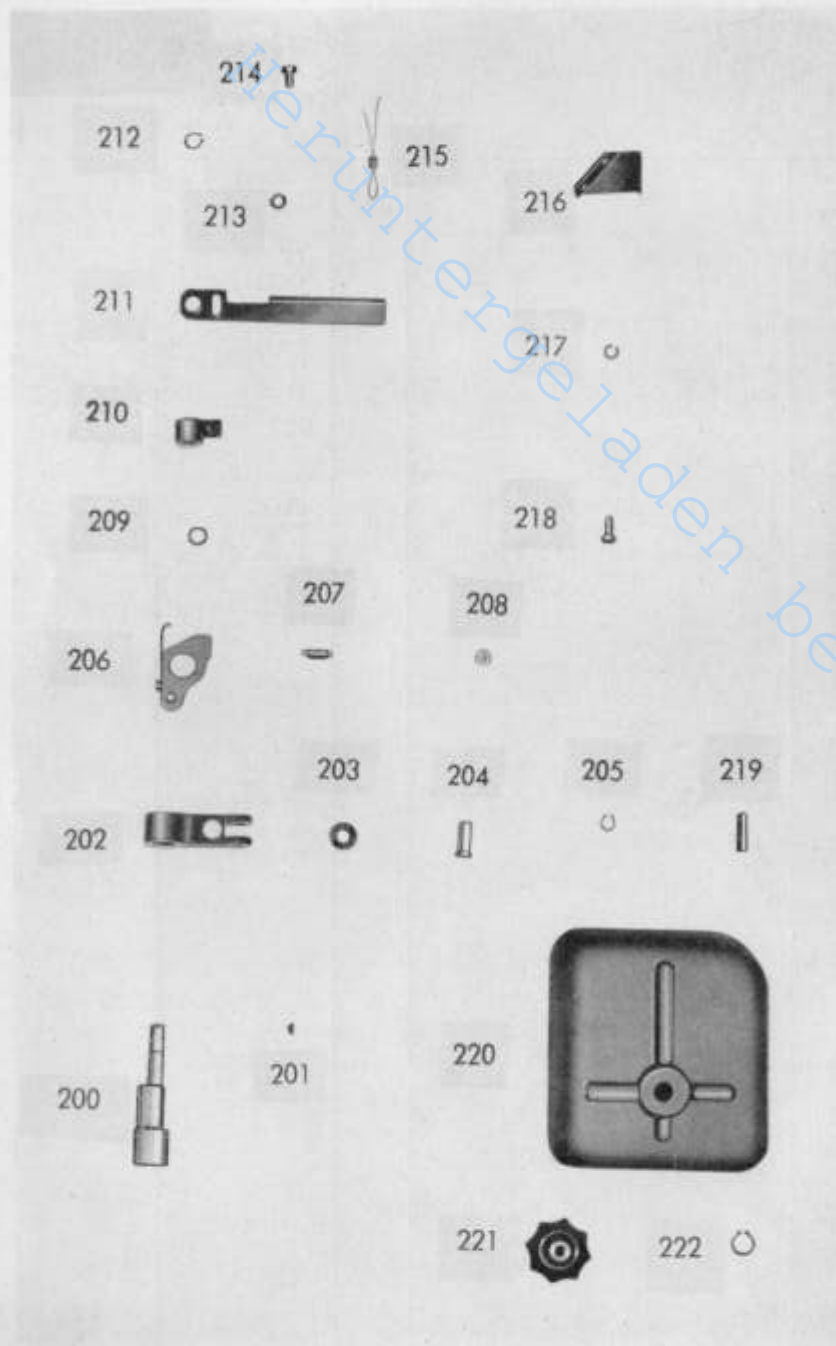

Motor Einspritzpumpenantrieb

Bild- und Bestell-Nummer	Benennung	Anzahl	Teilnummer	Bemerkungen
200	Exzenterwelle		EDA 45	
201	Scheibfeder 4x5 DIN 6888 f.Nr.200		D 306	
202	Schwinghebel mit Einsatz		D 312 A	
203	Rolle		D 315	
204	Bolzen		D 314	
205	Sicherungsring 12 x 1 DIN 471		D 313	
206	Vorpumphebel komplett		EDA 46	
207	Gewindestift		EDA 47	
208	Sechskantmutter M 8		DIN 934	
209	Dichtring		D 310	
210	Nabe für Nr. 211		D 311 A	
211	Vorpumphebel		EDA 48	
212	Sicherungsring 14 x 1		DIN 471	
213	Scheibe 8,4		DIN 125	
214	Sechskantschr. M 8x20 SK DIN 933		D 317	
215	Plombe mit Draht		EDA 49	
216	Haltebügel		EDA 50	
217	Federring A 8		DIN 127	
218	Sechskantschraube M 8 x 15		DIN 931	
219	Bolzen		D 320	
220	Haube		EDA 51	
221	Griffmutter		D 203	
222	Sicherungsring 18 x 1,2		DIN 471	

Die in [] gesetzten Bild-Nummern erscheinen nicht in der Abbildung. Bei Bestellung Motor-, Fabrikgestell- und Getriebe-Nummer angeben.

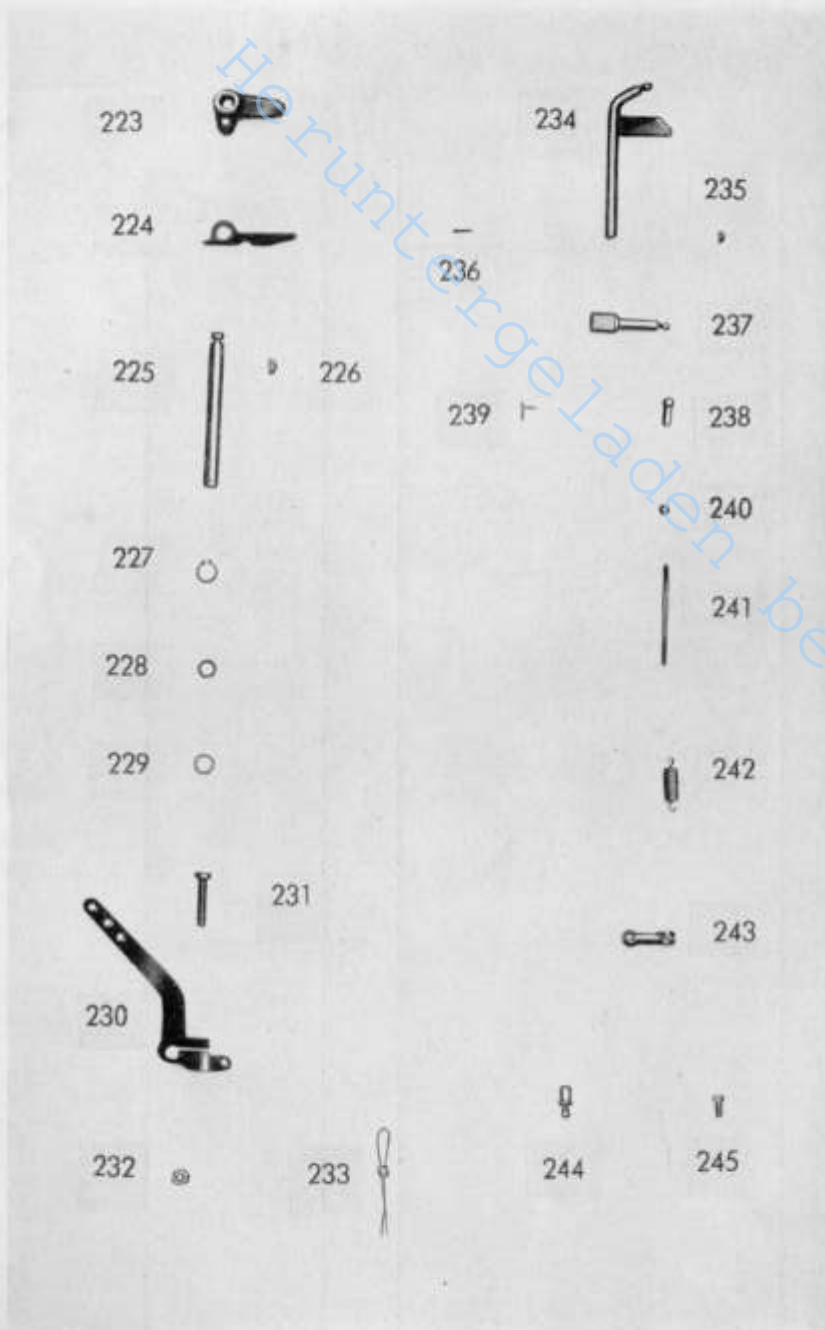

Motor Drehzahlverstellung

Bild- und Bestell-Nummer	Benennung	Anzahl	Teilnummer	Bemerkungen
223	Winkelhebel kpl.		D 345	
224	Schlepphebel		D 344	
225	Welle		D 341	
226	Scheibenfeder 4 x 5		DIN 6888	
227	Sicherungsring 14 x 1		DIN 471	
228	Rundgummiring		D 360	
229	Scheibe		D 361	
230	Verstellhebel		D 348	
231	Sechskantschraube M 8 x 45 SK		DIN 933	
232	Sechskantmutter M 8		DIN 934	
233	Plombe mit Draht für Nr. 231		EDA 49	
234	Regelwelle mit Abstellzunge		D 289	
235	Scheibenfeder 3 x 5		DIN 6888	
236	Splint 2 x 15 für Nr. 234		DIN 94	
	Scheibe 10,5		DIN 125	
237	Regulierhebel m. Halbrundkerbnagel		D 292	
238	Kugelpfanne B 8		DIN 71805	
239	Sicherungsbügel S 8		DIN 71805	
240	Sechskantmutter M 5		DIN 934	
241	Regulierstange		D 294	
242	Zugfeder		D 301	
243	Hebel		D 298 A	
244	Bolzen		EDA 50	
245	Sechskantschraube M 6 x 15		DIN 933	

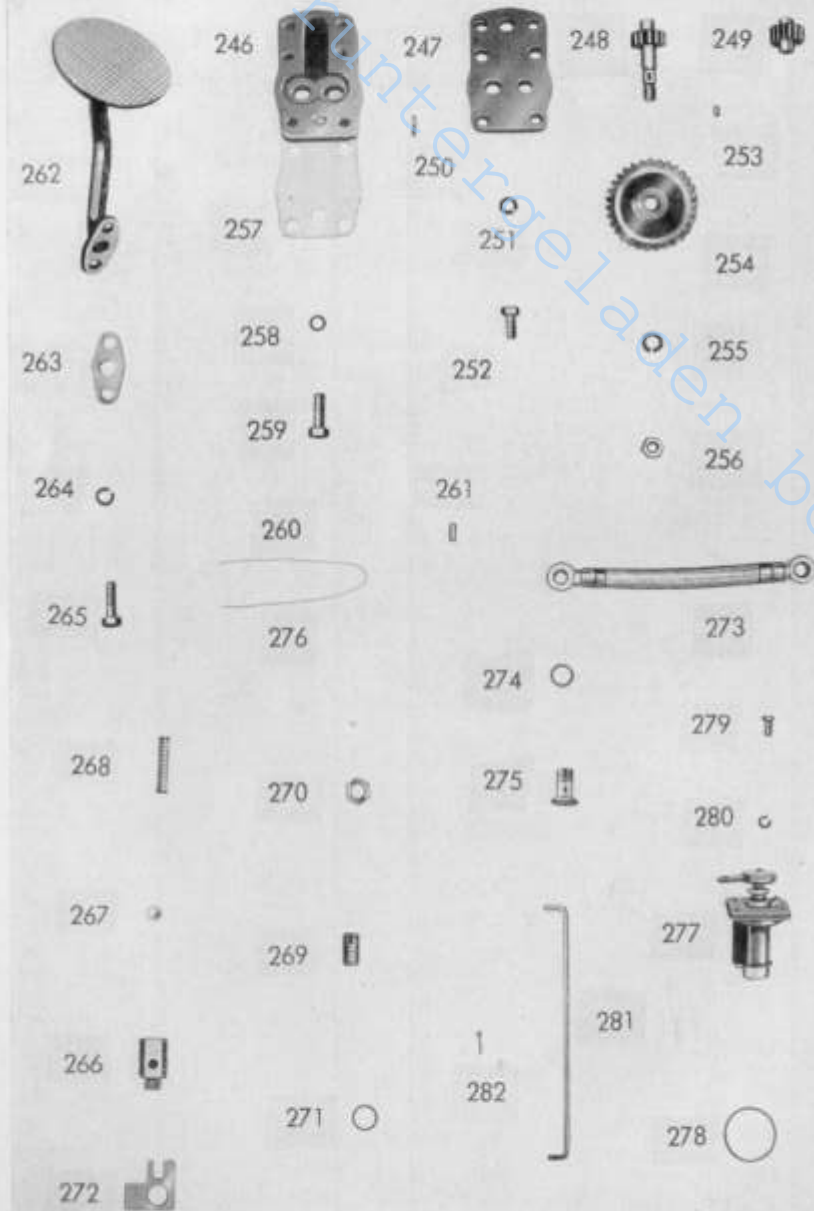

Motor Olpumpe und Filter

Bild- und Bestell- Nummer	Benennung	An- zahl	Teilnummer	Bemerkungen
246	Olumpengehäuse		D 210	
247	Gehäusedeckel		D 211	
248	Antriebswelle mit Antriebsrad		D 212/13	
249	Laufwelle mit Laufrad		D 219/20	
250	Paßkerbstift 4 x 16		DIN 1472	
251	Federring A 10		DIN 127	
252	Sechskantschraube M 10 x 22		DIN 931	
253	Paßfeder 4 x 4 x 12		DIN 6885	
254	Antriebszahnrad		D 216	
255	Federring A 12		DIN 127	
256	Sechskantmutter M 12		DIN 934	
257	Dichtung		EDA 51	
258	Dichtring A 10 x 16		DIN 7603	
259	Sechskantschraube M 10x35 SK		DIN 931	
260	Sicherungsdraht für Nr. 259		D 228	
261	Paßkerbstift 6 x 16		DIN 1472	
262	Olsgaugrohr kpl. m. Filter u. Flansch		EDA 52	
263	Flanschdichtung für Nr. 262		D 225	
264	Federring A 10		DIN 127	
265	Sechskantschraube M 10 x 35		DIN 931	
266	Gehäuse f. Schmierölüberdruckventil		EDA 53	
267	Kugel		EDA 54	
268	Druckfeder		EDA 55	
269	Einstellschraube		EDA 56	
270	Gegenmutter M 16 x 1,5		EDA 57	
271	Dichtring A 16 x 22		DIN 7603	
272	Sicherungsblech		EDA 58	z. Überdruckventil
273	Schmierölleitung komplett		D 17	
274	Dichtring A 16 x 22		DIN 7603	
275	Hohlschraube		D 18	
276	Sicherungsdraht		D 37	
277	Platten-Spaltfilter-Einsatz		D 20	
278	Dichtring für Nr. 277		D 21	
279	Sechskantschraube M 6x15 DIN 931		D 34	
280	Federring A 6 DIN 127		D 35	
281	Zugstange z. Schmierölfilterverstellg.		EDA 59	
282	Splint 2 x 18		DIN 94	

Die in () gesetzten Bild-Nummern erscheinen nicht in der Abbildung. Bei Bestellung Motor-, Fahrgestell- und Getriebe-Nummer angeben.

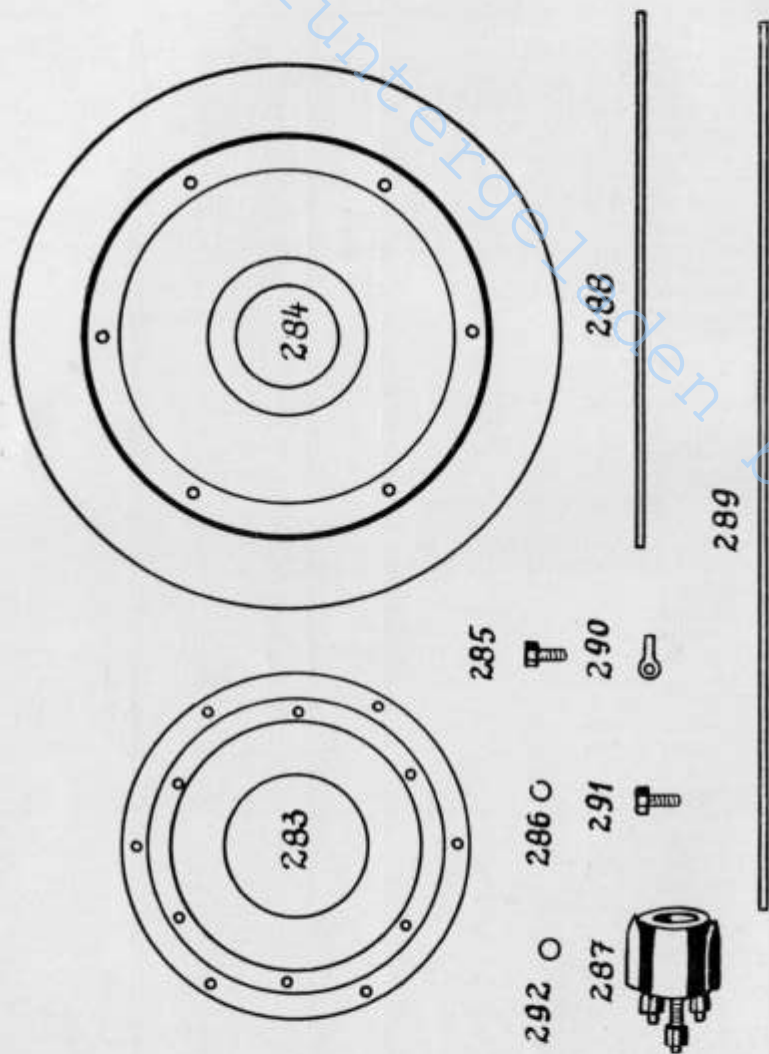

Motor Ausrüstungsteile

Bild- und Bestell-Nummer	Benennung	Anzahl	Teilnummer	Bemerkungen
283	Flansch für Kupplung		EDA 62	
284	Schwungrad		EDA 60	
285	Sechskantschraube M 10 x 25		DIN 931	
286	Federring A 10		DIN 127	
287	Manometer mit Rohranschluß		D 422	
288	Stück Rohr für Nr. 287		D 423	
289	Leckbrennstoffrohr		D 427	
290	Ringlötstück		D 429	
291	Hohlschraube		D 162	
292	Dichtring A 8 x 14		DIN 7603	

Die in () gesetzten Bild-Nummern erscheinen nicht in der Abbildung. Bei Bestellung Motor-, Fahrgestell- und Getriebe-Nummer angeben.

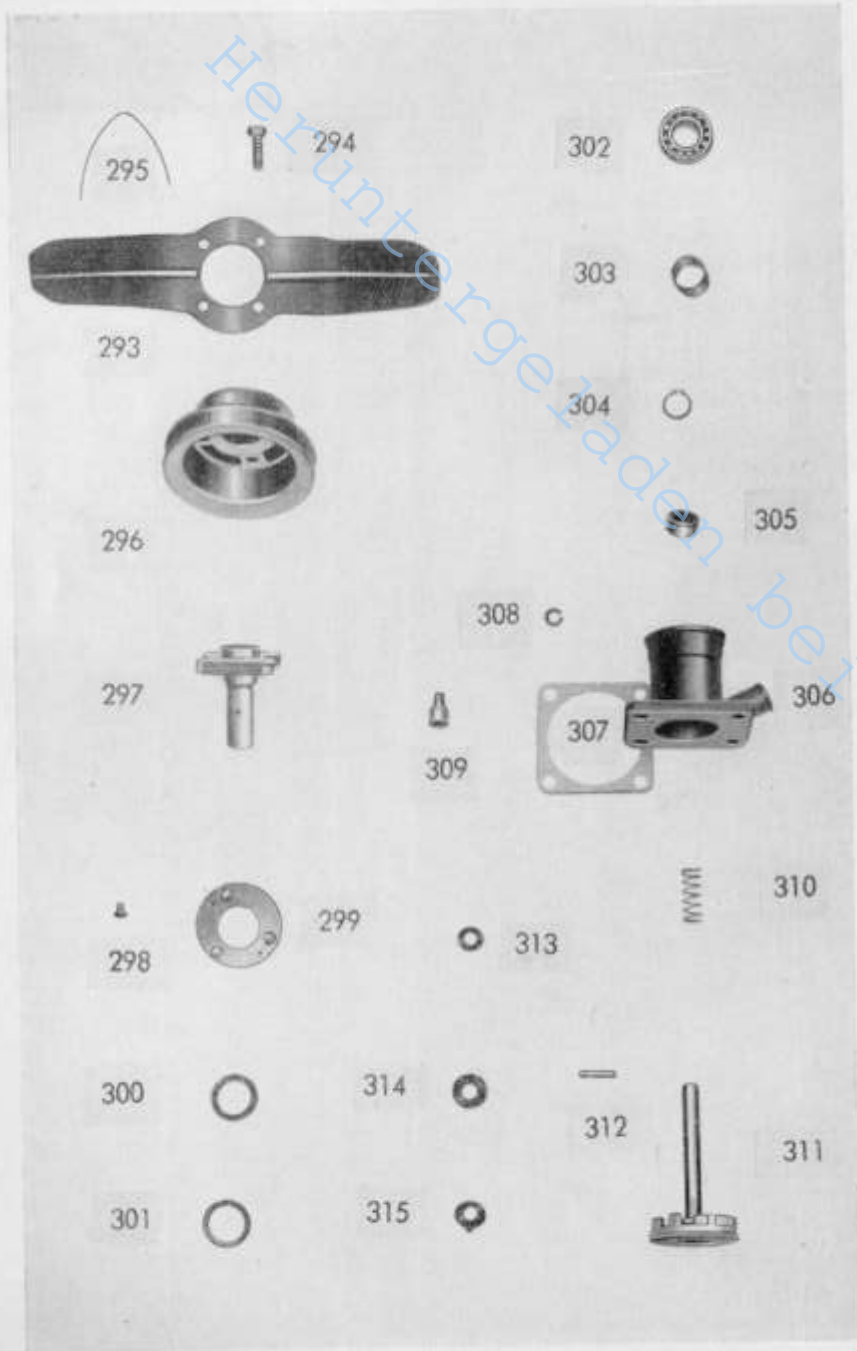

Motor Wasserpumpe mit Windflügel

Bild und Bestell-Nummer	Benennung	Anzahl	Teilnummer	Bemerkungen
293	Windflügel 330 Ø		EDA 64	
	Windflügel 400 Ø		D 387	
294	Sechskantschraube M 10 x 35 SK DIN 931 für Nr. 293		D 389	
295	Sicherungsdraht		D 390	
296	Keilriemenscheibe		EDA 65	
297	Führungsbüchse		D 371 A	
298	Senkschraube AM 6 x 15 DIN 87 für Nr. 297		D 385	
299	Schlußring		D 375	
300	Dichtungsring		D 379	
301	Klemmdeckel		D 382	
302	Radiallager 6205		D 378	
303	Abstandbüchse		D 380	
304	Sicherungsring 25 x 1,2 DIN 471		D 381 A 1	
305	Abstandbüchse		D 381 A	
306	Kühlwasserpumpengehäuse		D 365	
307	Dichtung für Nr. 306		D 367	
308	Federring A 10		DIN 127	
309	Stauferbüchse		D 366	
310	Schraubenfeder		D 376	
311	Schaufelrad m. eingegossener Welle		D 372	
312	Zylinderstift 6 m 6 x 32 DIN 7		D 373	
313	Rundgummiring		D 377	
314	Dichtungsring		D 384	
315	Anlaufscheibe		D 383	

Die in () gesetzten Bild-Nummern erscheinen nicht in der Abbildung. Bei Bestellung Motor-, Fahrgestell- und Getriebe-Nummer angeben.

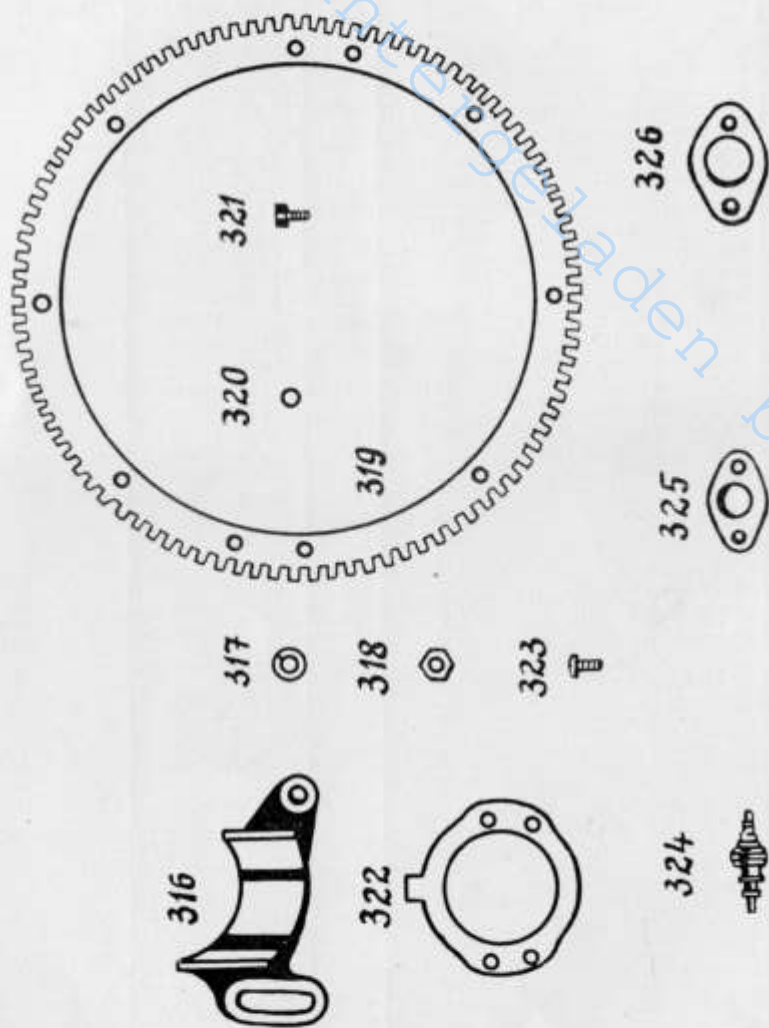

Motor

Elektr. Ausrüstungsteile u. Sonderzubehör

Bild- und Bestell-Nummer	Benennung	Anzahl	Teilnummer	Bemerkungen
316	Konsole für Lichtmaschine		EDA 66	
317	Scheibe 15		DIN 125	
318	Sechskantmutter M 14		DIN 934	
319	Zahnkranz		EDA 61	
320	Sicherungsscheibe JZ 8			
321	Zylinderschraube M 8 x 22		DIN 84	
322	Zwischenflansch		EDA 70	
323	Senkschraube M 10 x 25		DIN 87	
324	Glühkerze (Beru 332 Ge mit Druckstück GDS 2)		EDA 72	
325	Dichtung für Kühlwasserflansch 22		DIN 71511	
326	Dichtflansch für Luftfilter 40		DIN 71511	

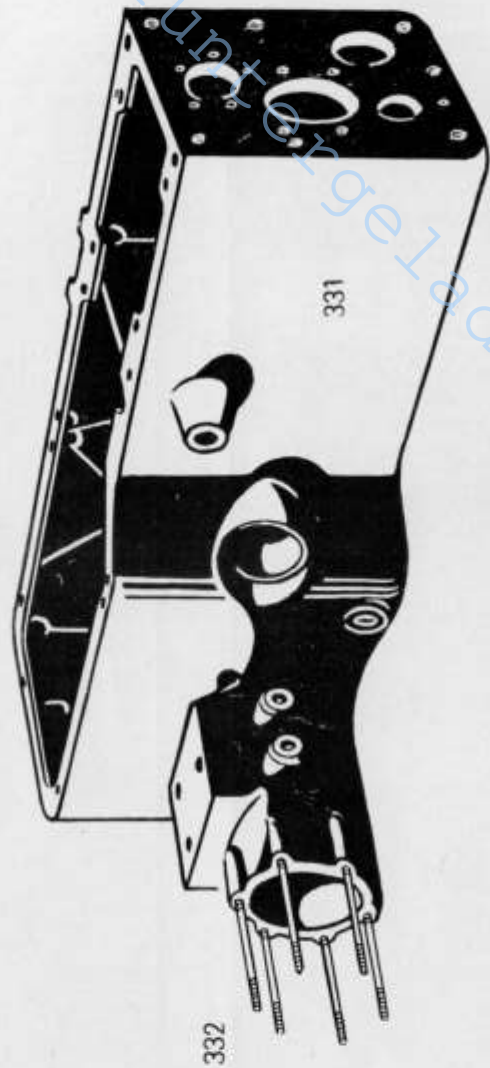

332

331



Getriebe

Getriebegehäuse 22/1

Bild- und Bestell-Nummer	Benennung	Anzahl	Teilnummer	Bemerkungen
(330)	Zus. Bau Getriebe	1	12 220 00 01	
331	Getriebegehäuse	1	12 221 00 01	
332	Stiftschrauben M 12 x 132	12	00 990 00 05	

Schaltgetrieberäder
von Modul 4 auf
Modul 3,5 umgestellt
ab Fahrgestell-Nr.
28070

Die in () gesetzten Bild-Nummern erscheinen nicht in der Abbildung. Bei Bestellung Motor-, Fahrgestell- und Getriebe-Nummer angeben.

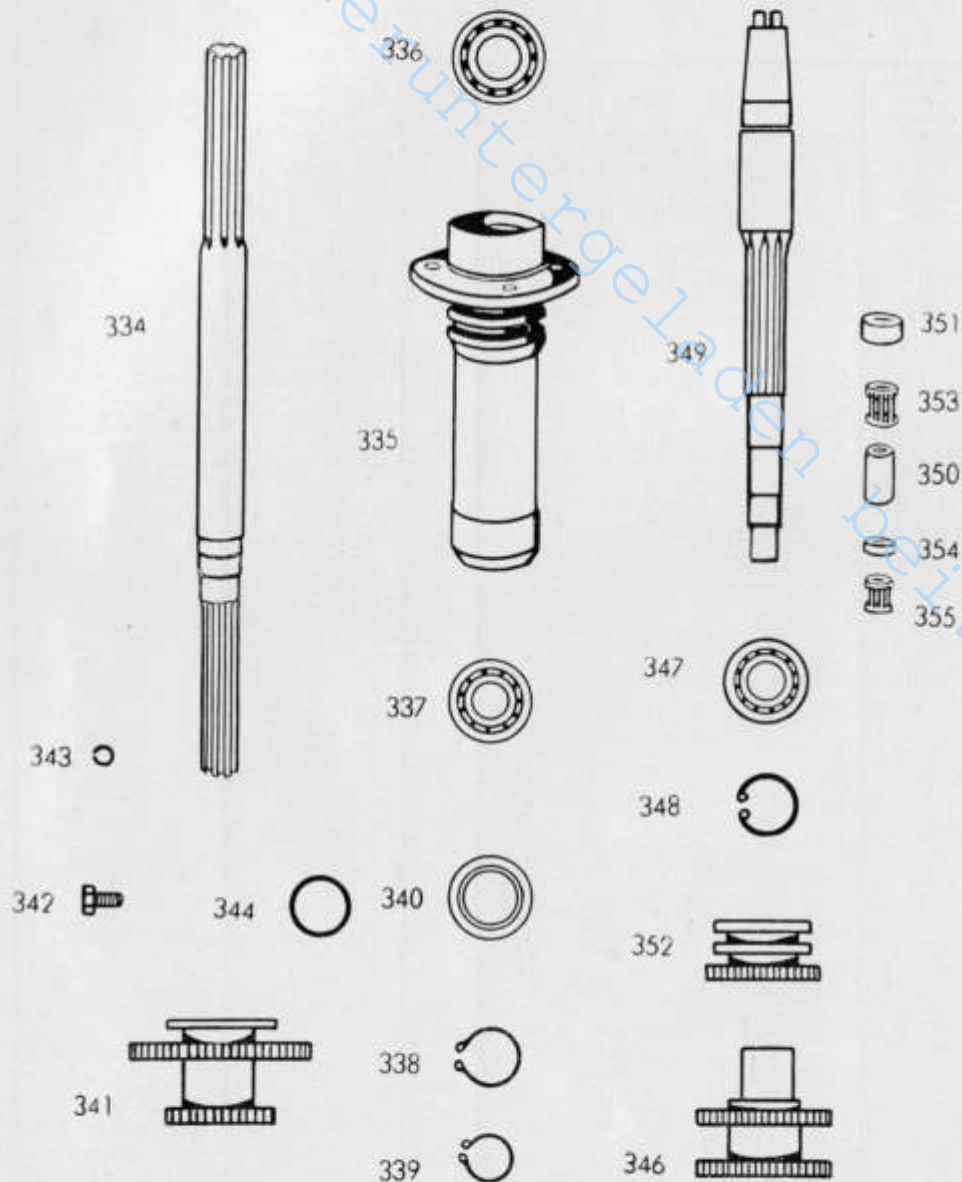

Getriebe

Antriebswelle, Rücklauftrad, Mähantriebswelle 22/1+2

Bild- und Bestell-Nummer	Benennung	Anzahl	Teilnummer	Bemerkungen
(333)	Zus. Bau Antriebswelle mit Konsole			
334	Antriebswelle	1	12 220 00 05	
335	Konsole	1	12 222 01 20	
336	Ringrillennlager 6007 35x62x14	1	12 222 01 25	
337	Ringrillennlager 6006 30x55x13	1	DIN 625	
338	Seegerring 35 a	1	DIN 625	
339	Seegerring 30 a	1	DIN 471	
340	Simmerring 30x55x12	1	DIN 471	
341	Antriebsschiebeblock	1	DIN 6503	
342	Sechskantschraube M 10x30	1	12 222 00 30	
343	Federring B 10	5	DIN 931/8G	
344	Rundschnurring 65 x 3,8	5	DIN 127	
(345)	Zus. Bau Rücklauftrad			
346	Rücklauftrad	1	00 996 00 05	
347	Ringrillennlager 6010, 50x80x16	1	12 220 00 03	
348	Seegerring 80 i	1	12 221 00 10	
349	Mähantriebswelle	1	DIN 625	
350	Distanzbüchse für Walzenkr. zum Rücklauftrad	1	DIN 472	
351	Distanzring	1	12 227 00 20	
352	Mähtriebsschaltrad	1	12 221 00 50	
353	Walzenkranz W 128, 28x36x20	1	12 227 00 50	
354	Zwischenring MS	2	12 227 00 10	
355	Walzenkranz W 120, 20x28x20	1	DIN 3407	
		1	12 227 00 51	
			DIN 5407	

Die in () gesetzten Bild-Nummern erscheinen nicht in der Abbildung. Bei Bestellung Motor-, Fahrzeug- und Getriebe-Nummer angeben.

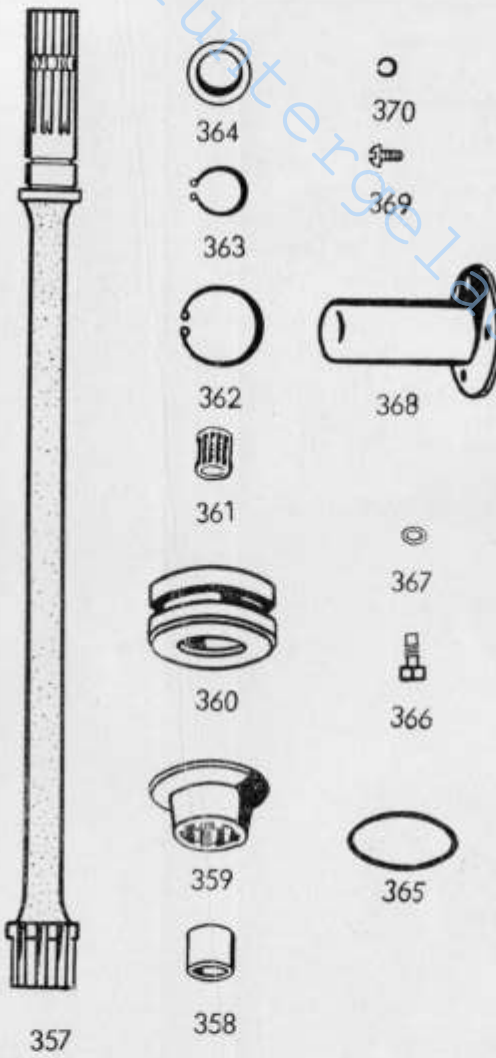

Getriebe

Zapfwelle 22/3

Bild- und Bestell-Nummer	Benennung	Anzahl	Teilnummer	Bemerkungen
(356)	Zus. Bau Zapfwelle	1	12 220 00 20	
357	Zapfwelle	1	12 226 02 20	
358	Außenring für Walzenkranz 28x36x20	1	DIN 5407	
359	Schaltmuffe	1	12 226 01 25	
360	Lagerbüchse	1	12 226 00 50	
361	Ringrillennager 6207, 35x72x17	1	DIN 625	
362	Seegerring 721	1	DIN 472	
363	Seegerring 35 a x 2,5	1	DIN 471	
364	Simmerring 35x72x12	1	DIN 6503	
365	Rundschnurring 88x5	1	00 996 01 05	
366	Sechskantschraube mit Zapfen M 12x20	1	12 226 00 90	
367	Dichttring C 12 x 16	1	DIN 7603	
368	Schutzkappe (aus 3.5028)	1	12 226 00 07	
369	Halbrundschrabe M 6x10	3	DIN 86/5 s	
370	Federring B 6	3	DIN 127	

Die in () gesetzte Bild-Nummern erscheinen nicht in der Abbildung. Bei Bestellung Motor-, Fahrzeug- und Getriebe-Nummer angeben.

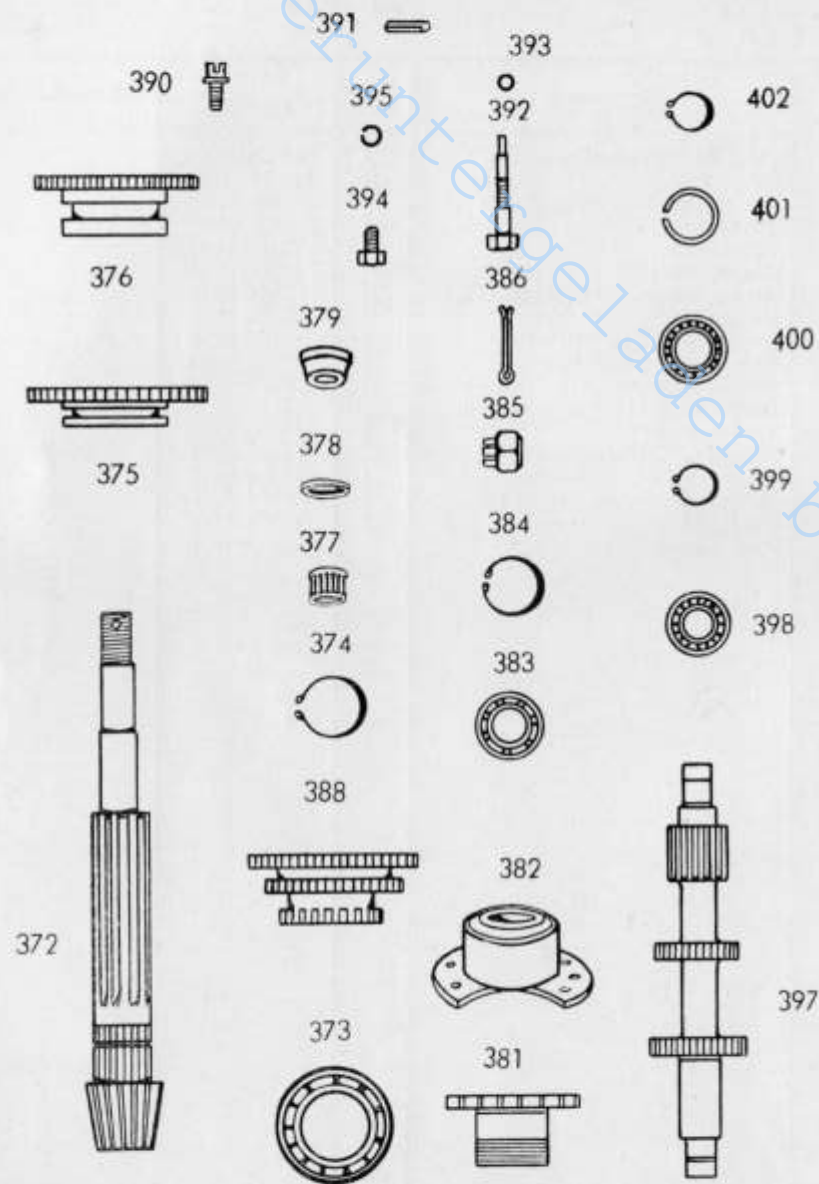

Getriebe

Hauptwelle, Vorgelege 22/4+4a+5

Bild- und Bestellnummer	Benennung	Anzahl	Teilnummer	Bemerkungen
(371)	Zus. Bau Hauptwelle	1	12 220 00 07	
372	Hauptwelle mit Kegelritzel	1	12 222 00 21	
373	Ringrillennlager 6211	1	DIN 625	
374	Seegerring 55a x 2	1	DIN 471	
375	Schieberad Z=34	1	12 222 00 10	
376	Schieberad Z=30	1	12 222 00 11	
377	Walzenkranz W 128, 28x36x20	2	DIN 5407	
378	Zwischenring f. Vorgelegesaltblock	1	12 222 01 51	
379	Einstellring	1	12 222 00 51	
(380)	Zus. Bau Lagerbüchse für Hauptwelle mit Lagergehäuse			
381	Lagerbüchse für Hauptwelle	1	12 220 00 08	
382	Lagergehäuse	1	12 222 01 50	
383	Ringschräglager 3205, 25x52x20,6	1	12 222 00 02	
384	Seegerring 52 i	1	DIN 628	
385	Kronenmutter M 24x1,5	1	DIN 472	
386	Splint 5x45	1	DIN 935/4D	
387	Zus. Bau Vorgelegesaltblock			
388	Vorgelegesaltblock Z 25	1	DIN 94	
	Vorgelegesaltblock Z 37	1	12 220 00 10	
		1	12 223 01 30	
		1	12 223 02 30	
390	Innensechskantschraube RIBE JC M 8x25	4	12 223 02 30	
391	Spannstift 10 x 18	4	DIN 6912	
(391a)	Spannstift 6 x 18	4	DIN 1481	
392	Sechskantschraube für Hauptwelle M 12 x 82	4	DIN 1481	
393	Dichtring C 12 x 16	1	12 222 01 90	
394	Sechskantschraube M 10x20	1	DIN 7603	
395	Federring B 10	4	DIN 933/8G	
(396)	Zus. Bau Vorgelegewelle			
397	Vorgelegewelle	1	DIN 127	
398	Ringrillennlager 6205, 25x52x12	1	12 220 00 09	
399	Seegerring 25 a	1	12 223 00 20	
400	Ringrillennlager 6205 N, 25x52x15	1	DIN 625	
401	Sprengring So 52 a	1	DIN 471	
402	Seegerring 25 a	1	DIN 625	
		1	DIN 5417	
		1	DIN 471	

Die in () gesetzten Bild-Nummern erscheinen nicht in der Abbildung. Bei Bestellung Motor-, Fahrzeug- und Getriebe-Nummer angeben.

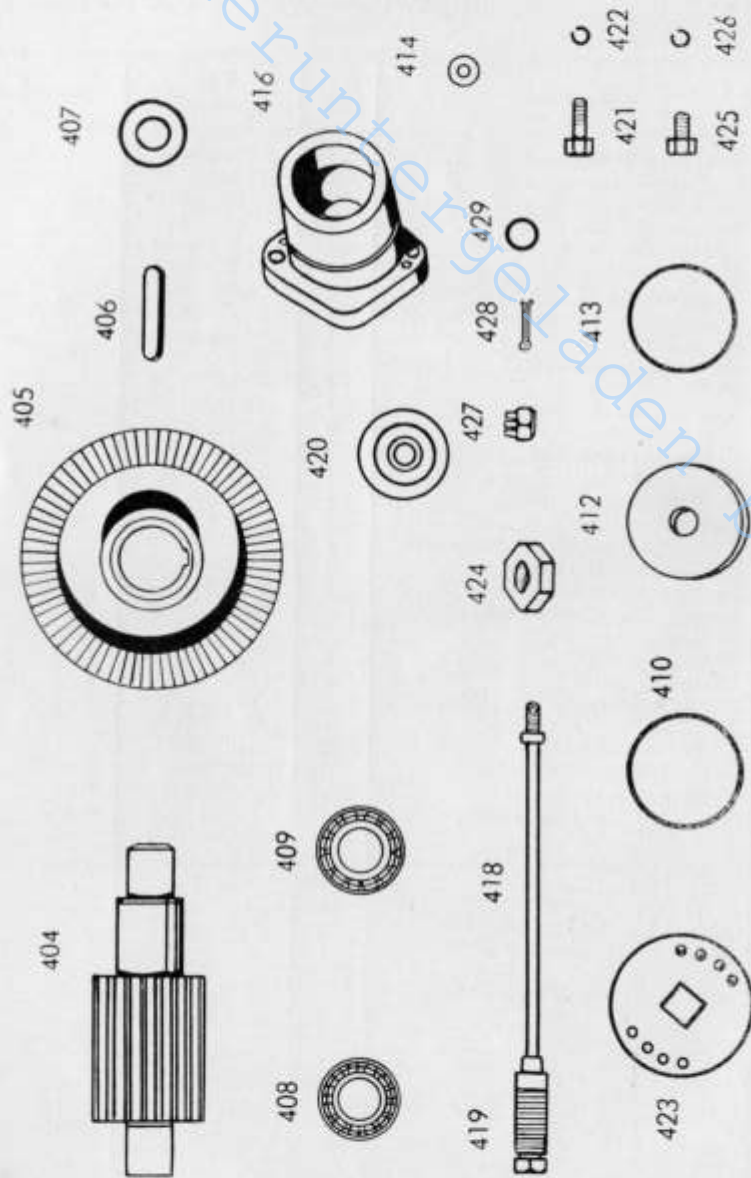

Getriebe

Hauptvorgelege 23/6+6a+7

Bild- und Bestell-Nummer	Benennung	Anzahl	Teilnummer	Bemerkungen
(403)	Zus. Bau Hauptvorgelegewelle	1	12 230 00 06	
404	Hauptvorgelegewelle	1	12 233 00 20	
405	Tellerrad für Hauptvorgelegewelle	1	12 233 00 11	
406	Passfeder z. Hauptvorgelegewelle 12x8,48	1	00 991 00 05	
407	Deckscheibe zum Tellerrad 30x58x2	1	12 233 02 05	
408	Ringkegellager 32306, 30x72x27	1	DIN 720	
409	Ringkegellager 32307, 35x80x31	1	DIN 720	
410	Rundschnurring 88 x 5	1	00 996 01 05	
(411)	Zus. Bau Spannscheibe für Vorgelegewelle	1	12 230 00 12	
412	Spannscheibe für Vorgelegewelle	1	12 233 01 52	
413	Rundschnurring 71x3	1	00 996 02 05	
414	Unterlegscheibe 12 x 25 x 1	1	DIN 125	
(415)	Zus. Bau Lagergehäuse	1	12 230 01 10	
416	Lagergehäuse	1	12 233 01 02	
(417)	Zus. Bau Spannschraube vollst.	1	12 230 00 11	
418	Spannschraube	1	12 233 01 90	
419	Gewindestück	1	12 233 00 25	
420	Einstellscheibe	1	12 233 03 52	
421	Sechskantschraube M 12 x 35	2	DIN 931/8G	
422	Federring B 12	2	DIN 127	
423	Sicherungsscheibe	1	22 233 02 52	
424	flache Sechskantmutter M 26 x 1,5	1	DIN 936-4D	
425	Sechskantschraube M 10 x 15	2	DIN 931/8G	
426	Federring B 10	2	DIN 127	
427	Kronenmutter M 12	1	DIN 935-4D	
428	Splint 3 x 25	1	DIN 94	
429	Rundschnurring 12 x 3	1	00 996 03 05	

Die in () gesetzten Bild-Nummern erscheinen nicht in der Abbildung. Bei Bestellung Motor-, Fabrikstall- und Getriebe-Nummer angeben.

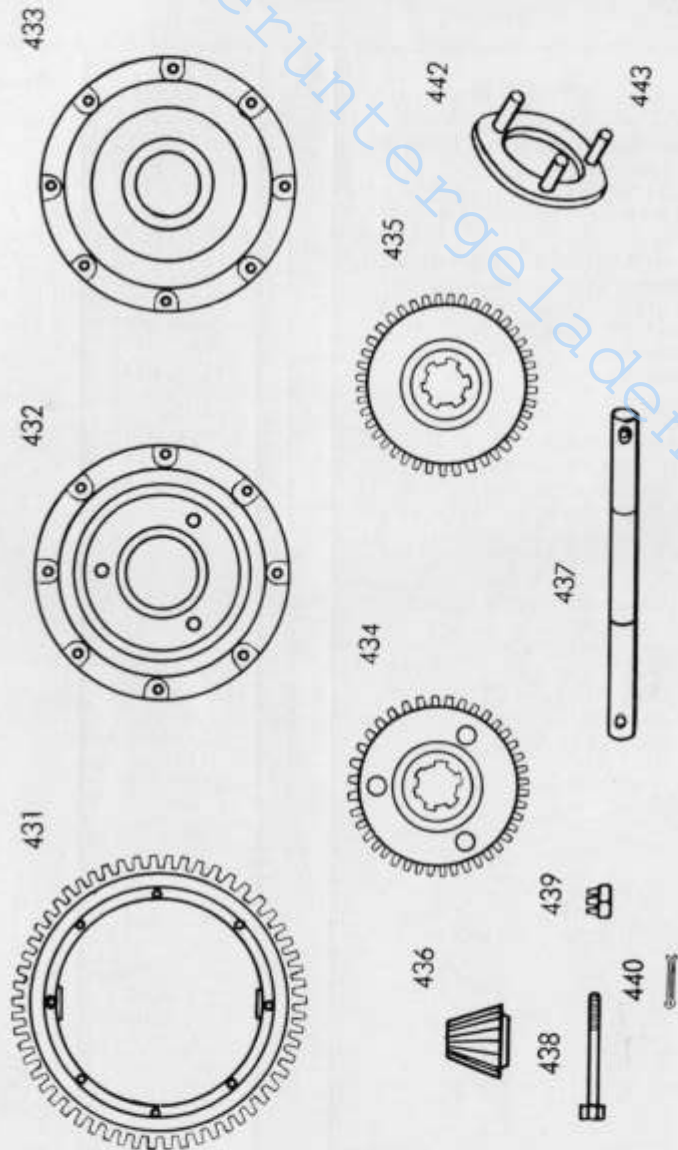

Getriebe

Ausgleichgetriebe 23/s

Bild- und Bestell-Nummer	Benennung	Anzahl	Teilnummer	Bemerkungen
(430)	Zus. Bau Ausgleichgetriebe	1	12 230 00 01	
431	Hauptantriebsrad	1	12 232 00 12	
432	Rechter Deckel	1	12 232 01 05	
433	Linker Deckel	1	12 232 00 05	
434	Ausgleichkegelrad (rechts)	1	12 232 01 10	
435	Ausgleichkegelrad (links)	1	12 232 00 10	
436	Ausgleichtrabant	2	12 232 00 11	
437	Ausgleichachse	1	12 232 00 15	
438	Sechskantschraube M 10x90	8	DIN 931/8G ad 10 K	
439	Kronenmutter M 10	8	DIN 935/4D	
440	Splint 2x22	8	DIN 94	
(441)	Zus. Bau Schaltring für Differentialsperre	1	12 230 00 40	
442	Schaltring für Differentialsperre	1	12 232 02 51	
443	Bolzen für Schaltring	3	12 232 02 91	

Die in [] gesetzten Bild-Nummern erscheinen nicht in der Abbildung. Bei Bestellung Motor-, Fahrzeug- und Getriebe-Nummer angeben.

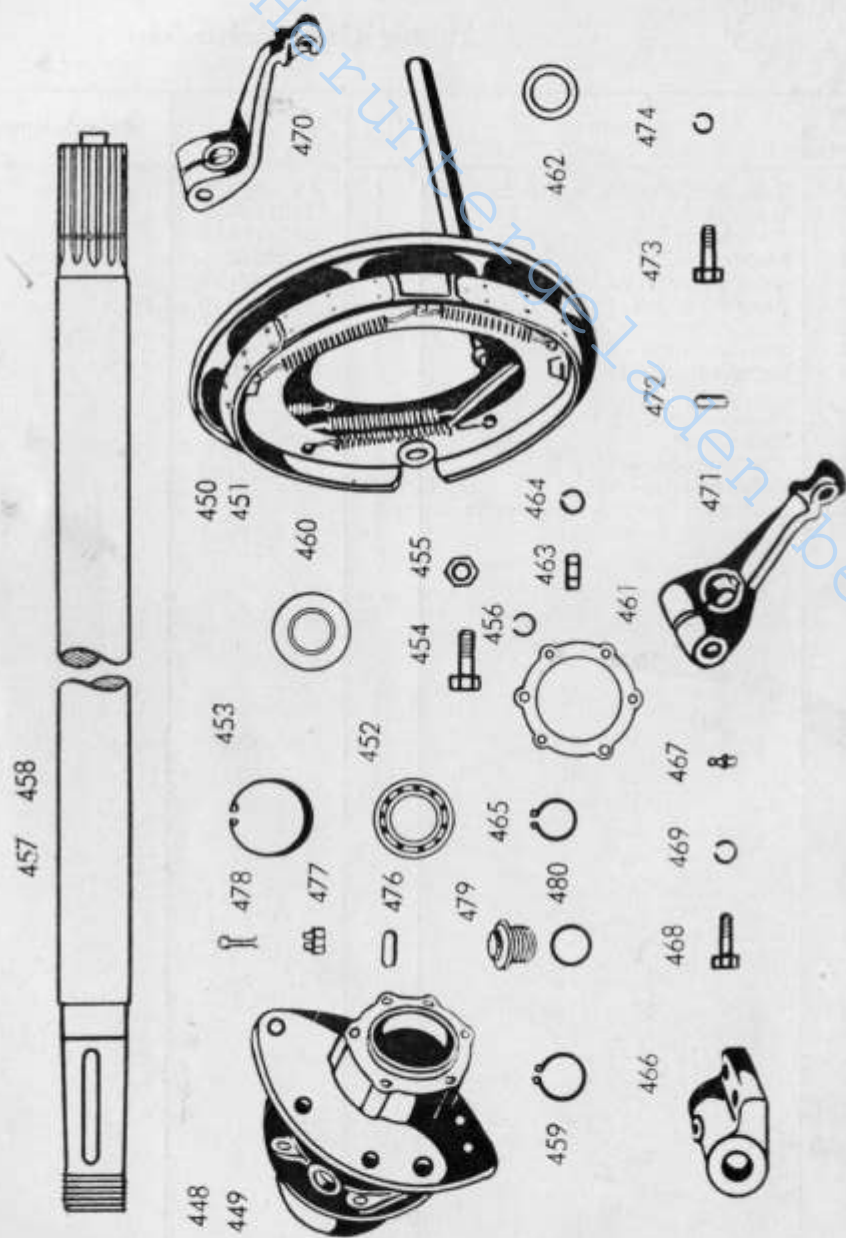

Getriebe

Hinterachsen 23/9+10

Bild- und Bestell-Nummer	Benennung	Anzahl	Teilnummer	Bemerkungen
(444)	Zus. Bau Hinterachse links mit Achslager	1	12 230 01 03	
(445)	Zus. Bau Hinterachse rechts mit Achslager	1	12 230 01 02	
(446)	Zus. Bau Achslager links	1	12 230 01 27	
(447)	Zus. Bau Achslager rechts	1	12 230 01 22	
448	Achslager links	1	12 235 04 18	
449	Achslager rechts	1	12 235 05 18	
450	Servobremse links 300 x 50 S	1	12 240 00 30	
451	Servobremse rechts 300 x 50 S	1	12 240 00 31	
452	Rillennlager 6210	2	DIN 625	
453	Seegerring 90x3 i	2	DIN 472	
454	Sechskantschraube M 10x35	10	DIN 931-8G	
455	Sechskantmutter M 10	10	DIN 934-5S	
456	Federring B 10	10	DIN 127	
+ 457	Hinterachse links	1	12 235 01 16	
458	Hinterachse rechts	1	12 235 01 15	
459	Seegerring 50 x 2a	2	DIN 471	
x 460	Simmerring 50x90x13	2	DIN 6503	
461	Papierdichtung	2	00 996 00 12	
462	Beilagscheibe 50 x 70	2-5	00 993 02 40	
463	Sechskantmutter M 12	12	DIN 934-5S	
464	Federring B 12	12	DIN 127	
465	Seegerring 48 x 1,75 a	2	DIN 471	
(465a)	Beilagscheibe 10 x 20	1-2	00 993 03 40	
466	Lager für Bremswelle	2	12 241 00 18	
467	Hydraulikschmiernippel H1 A8	2	DIN 71412	
468	Sechskantschraube M 10x40	4	DIN 931-8G	
469	Federring B 10	4	DIN 127	
470	Fußbremshebel links	1	12 241 00 30	
471	Fußbremshebel rechts	1	22 241 00 30	
472	Paßfeder 7 x 8 x 25	2	00 991 01 05	
473	Sechskantschraube M 10x40	2	DIN 931-8G	
474	Federring B 10	2	DIN 127	
475	Bremstrommel m. Radnabe	2	12 241 01 01	
476	Paßfeder 8 x 12 x 75	2	00 991 13 05	
477	Kronenmutter M 40 x 1,5	2	DIN 937-4D	
478	Splint 8x70	2	DIN 94	
479	Verschlussschraube M. 35x1,5	2	00 990 00 10	
480	Dichtring B 36x41	2	DIN 7603	

(Abb. Seite 46)



Getriebe

Mähtriebsschaltung 22/14

Bild- und Bestell-Nummer	Benennung	Anzahl	Teilnummer	Bemerkungen
(481)	Zus. Bau Mähchalthebel	1	12 220 00 61	
482	Schalthebel	1	12 227 00 23	
483	Bolzen	1	12 227 00 93	
484	Schaltstein	1	12 227 00 30	
485	Kerbstift 8 x32	1	DIN 1471/6s	
486	Splint 3 x20	1	DIN 94	
487	Lagerdeckel	1	12 227 00 05	
(488)	Zus. Bau Ausrückhebel (versch.)	1	12 220 00 65	
489	Ausrückhebel	1	12 227 00 24	
490	Nabe (Büchse)	1	12 227 01 50	
491	Rasterbolzen für Ausrückhebel	1	12 227 02 93	
492	Kerbstift 8x32	1	DIN 1471	
493	Sechskantschraube M 10x22	2	DIN 933/8G	
494	Federring B 10	2	DIN 127	

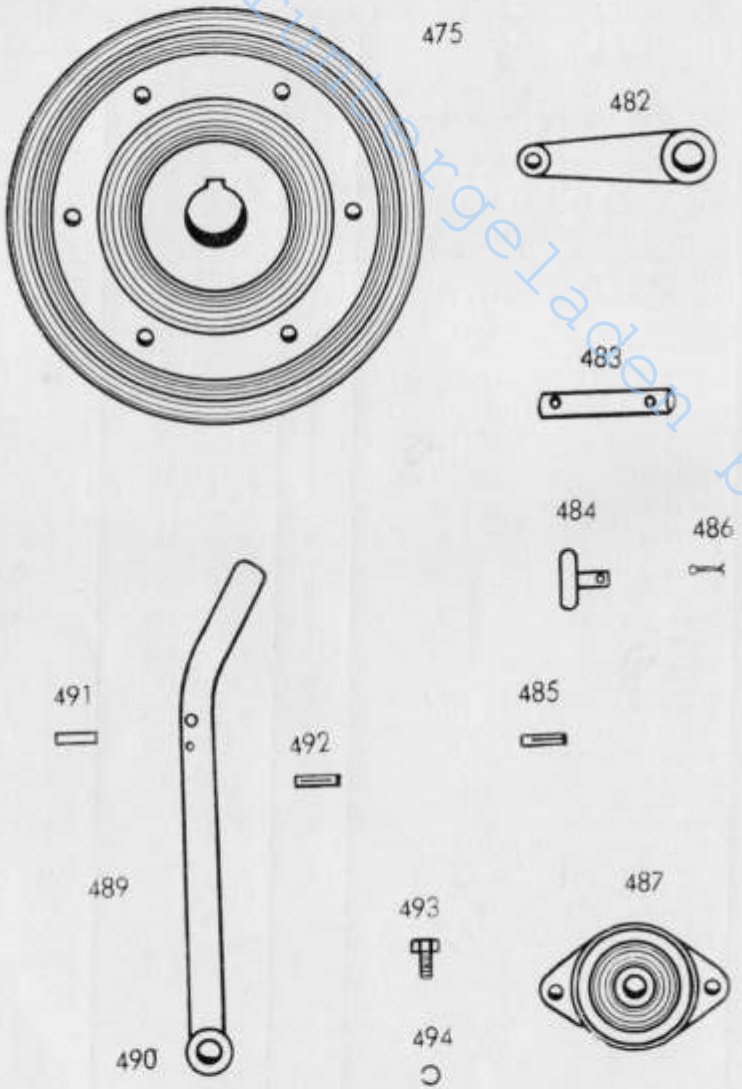

Heruntergeladen bei: ronnys-technik.de

Die in () gesetzten Bild-Nummern erscheinen nicht in der Abbildung. Bei Bestellung Motor-, Fahrgestell- und Getriebe-Nummer angeben.

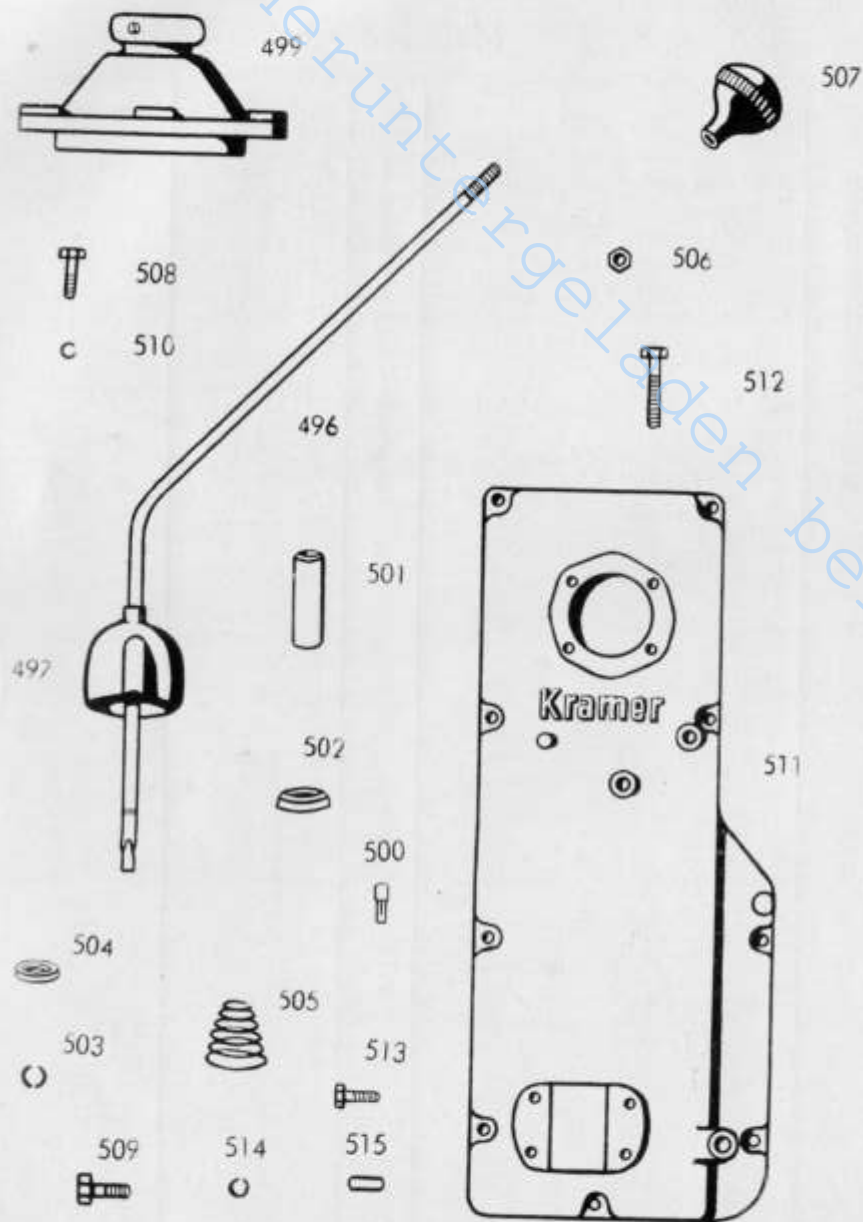

Getriebe

Schaltung 22/15+18

Bild- und Bestell-Nummer	Benennung	Anzahl	Teilnummer	Bemerkungen
(495)	Zus. Bau Getriebe-Schalthebel (hartgelötet)	1	12 220 01 46	
496	Getriebe-Schalthebel	1	12 224 00 30	
497	Schalthebelkappe	1	22 224 00 31	
(498)	Zus. Bau Schaltdeckel	1	12 220 00 51	
499	Schaltdeckel	1	12 225 00 05	
500	Kugelpfostift	2	22 225 00 93	
501	Distanzrohr (Abstandrohr)	1	22 225 00 53	
502	Begrenzungsscheibe	1	12 225 00 52	
503	Sicherungsring (2-teilig)	1	22 225 01 56	
504	Haltering	1	22 225 00 56	
505	Feder (konisch)	1	00 992 01 05	
506	Sechskantmutter M 10	1	DIN 936-4D	
507	Schaltnopf	1	00 996 02 30	
508	Sechskantschraube M 10x30	1	DIN 931-8 G	
509	Sechskantschraube M 10x25	3	DIN 931-8 G	
510	Federring B 10	4	DIN 127	
511	Gehäusedeckel	1	12 221 00 05	
512	Sechskantschraube M 10x80	1	DIN 931-8 G	
513	Sechskantschraube M 10x35	8	DIN 931-8 G	
514	Federring B 10	9	DIN 127	
515	Zylinder-Stift 10m 6x20	2	DIN 7	

Die in () gesetzten Bild-Nummern erscheinen nicht in der Abbildung. Bei Bestellung Motor-, Fahrgestell- und Getriebe-Nummer angeben.

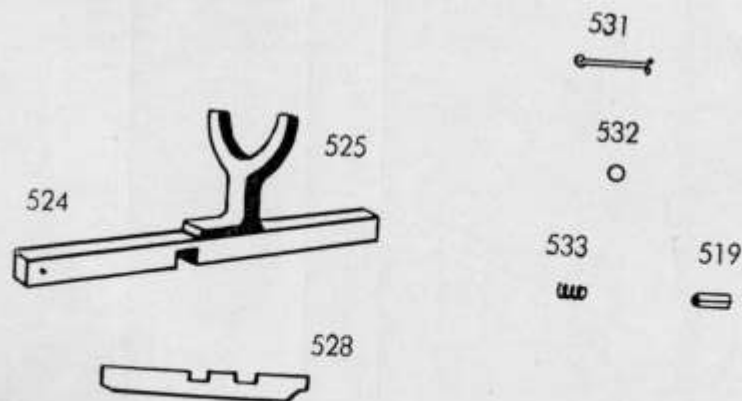
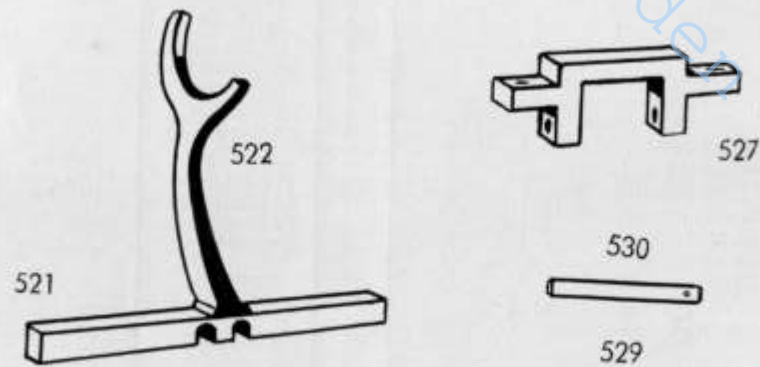
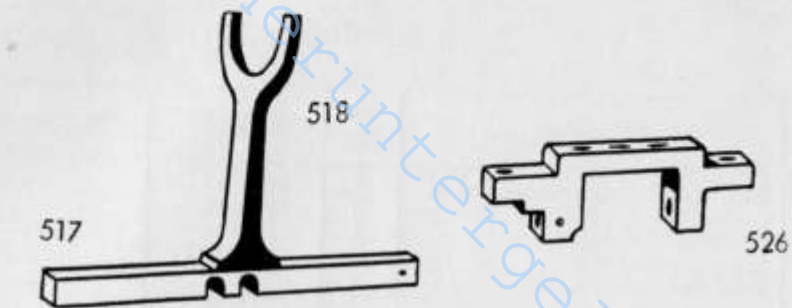

Getriebe

Schaltung 22/16+17

Bild- und Bestell-Nummer	Benennung	Anzahl	Teilnummer	Bemerkungen
(516)	Zus. Bau Schaltgabel 1. u. Rw.1., 4. und Rw.2. Gang	1	12 220 00 42	
517	Führungsstück 1. und Rw. 1., 4. u. Rw.2. Gang	1	12 224 00 65	
518	Schaltgabel 1. und Rw. 1., 4. und Rw.2. Gang	1	12 224 00 62	
519	Spannstifte S 8x18	2	DIN 1481	
(520)	Zus. Bau Schaltgabel f. 2. u. 3., 5. und 6. Gang	1	12 220 00 43	
521	Führungsstück für 2. und 3., 5. und 6. Gang	1	12 224 01 65	
522	Schaltgabel für 2. und 3., 5. und 6. Gang	1	12 224 01 62	
519	Spannstifte S 8x18	2	DIN 1481	
(523)	Zus. Bau Schaltgabel für Antriebsblock	1	12 220 00 48	
524	Führungsstück für Antriebsblock	1	12 224 02 65	
525	Schaltgabel für Antriebsblock	1	12 224 02 62	
519	Spannstift S 8x18	2	DIN 1481	
526	Träger für Schaltgabeln vorn	1	12 224 00 60	
527	Träger für Schaltgabeln hinten	1	12 224 01 10	
528	Zwischenlage	2	12 224 00 66	
529	Sicherungsbolzen 12 x 92	1	22 224 00 93	
530	Sicherungsbolzen 12 x 105	1	12 224 01 93	
531	Splint 4x30	2	DIN 94	
532	Kugel (gehärtet, geschliffen, poliert) 10 ∅	3	00 994 00 80	
533	Zyl. Schraubenfeder	3	00 992 00 05	

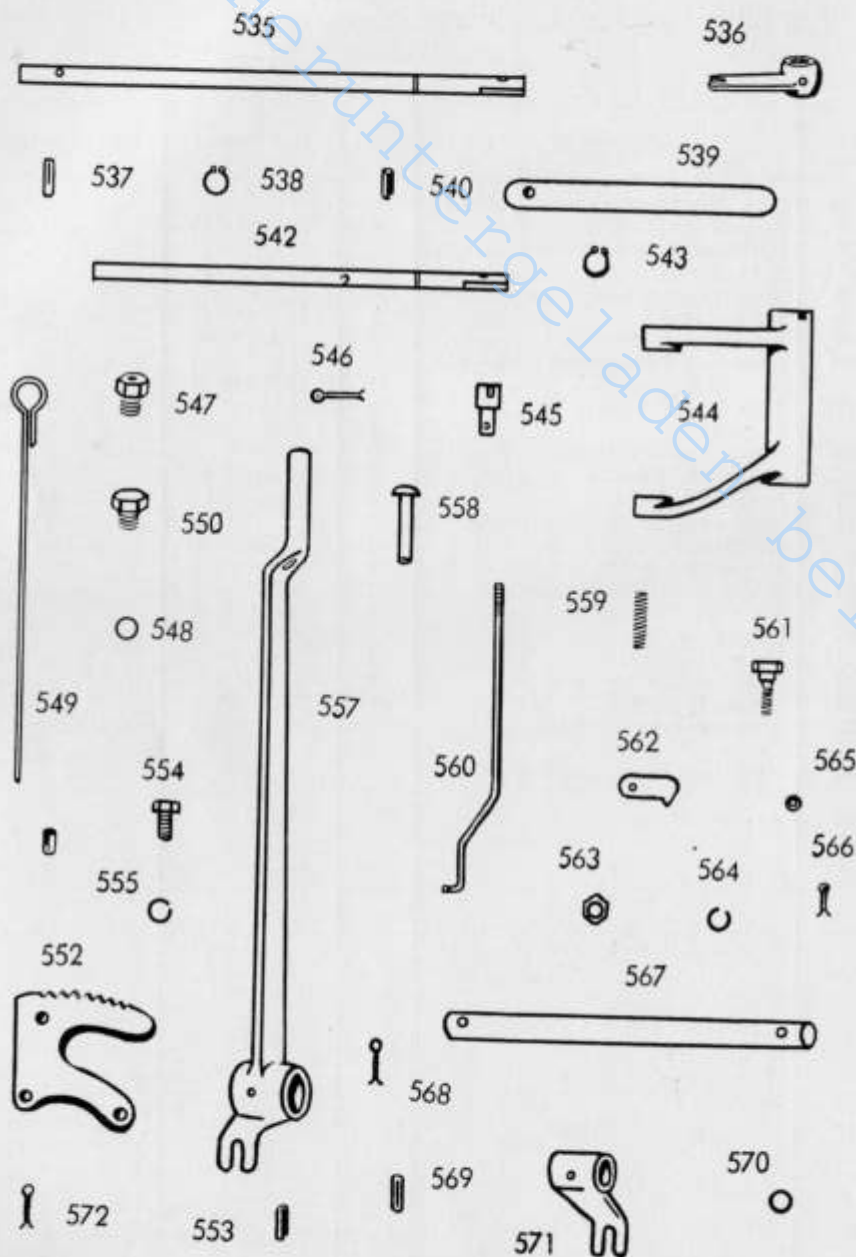

Getriebe
Ausgleichsgetriebe
Zapfwelle, 22-23/19+20

Bremsen
Handbremse
24/21+22

Bild- und Bestell-Nummer	Benennung	Anzahl	Teilnummer	Bemerkungen
(534)	Zus. Bau Schaltung für Zapfwelle	1	12 220 00 35	
535	Schaltwelle für Zapfwelle	1	12 226 00 22	
536	Schalthebel für Zapfwelle	1	12 226 00 23	
537	Kerbstift 6 \varnothing x 32	1	DIN 1471/6 s	
538	Seegerring 16 a	1	DIN 471	
539	Absperrfeder	1	00 992 00 60	
540	Spannstift 6x20	1	DIN 1481	
(541)	Zus. Bau Schaltwelle f. Differential			
542	Schaltwelle für Differential	1	12 230 00 36	
537	Kerbstift 6x32	1	12 232 00 22	
543	Seegerring 20 a	1	DIN 1471	
544	Schaltegabel für Differential	1	DIN 471	
545	Führungsstück (z. Diff. Schaltg.)	1	12 232 00 62	
546	Splint 3x20	2	12 232 01 30	
546	Splint 3x20	2	DIN 94	
539	Absperrfeder	1	00 992 00 60	
540	Spannstift 6 x 20	1	DIN 1481	
547	Verschlußschraube für Ölmeßstab M 22x1,5	1	00 990 01 10	
548	Dichtring B 22x29	1	DIN 7603	
549	Ölmeßstab	1	12 225 00 32	
550	Verschlußschraube M 22x1,5	2	00 990 02 10	
548	Dichtringe B 22x29	2	DIN 7603	
(551)	Zus. Bau Handbremssegment	1	22 240 00 21	
552	Handbremssegment	1	12 243 00 39	
553	Spannstift 10x20	1	DIN 1481	
554	Sechskantschraube M 10x25	2	DIN 933-8G	
555	Federring B 10	2	DIN 127	
(556)	Zus. Bau Handbremshebel	1	22 240 01 20	
557	Handbremshebel	1	22 245 01 30	
558	Druckstück für Handbremse	1	22 243 01 88	
559	Druckfeder für Handbremshebel	1	00 992 05 05	
560	Druckstängchen f. Handbremshebel	1	22 243 01 43	
561	Bolzen für Klinke z. Handbremsheb.	1	22 243 00 94	
562	Klinke für Handbremshebel	1	22 243 00 44	
563	Sechskantmutter M 10	1	DIN 934-5S	
564	Federring B 10	1	DIN 127	
565	Scheibe 5,3 \varnothing	1	DIN 125	
566	Splint 2x12	1	DIN 94	
567	Handbremswelle	1	12 243 00 20	
568	Splint für Handbrems-Hebel 3x40	1	DIN 94	
569	Kerbstift 8x40	1	DIN 1471	
570	Rundschnurring 25x2,5	2	00 996 04 05	
571	Kurzer Hebel für Handbremse	1	22 243 01 31	
572	Splint 3x40	1	DIN 94	
569	Kerbstift 8x40	1	DIN 1471	

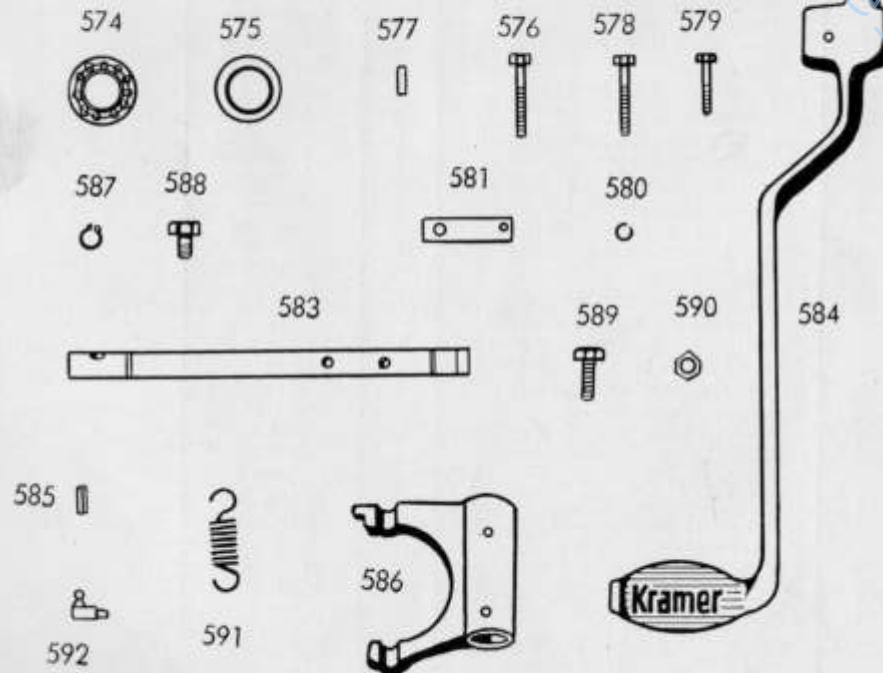
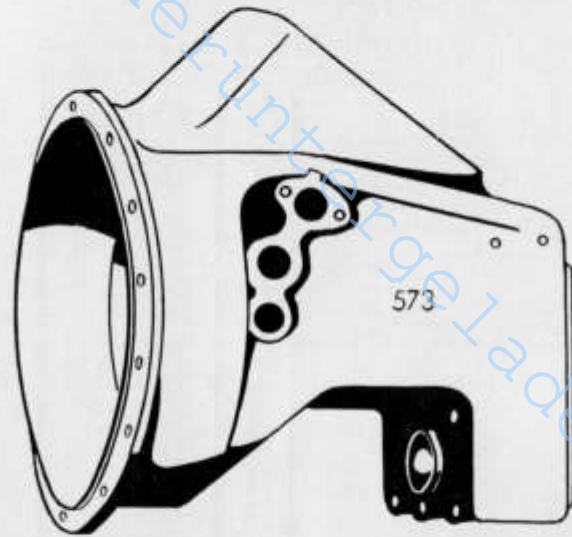

Kupplung

Kupplungsteile 21/23+24

Bild- und Bestell-Nummer	Benennung	Anzahl	Teilnummer	Bemerkungen
573	Kupplungsgehäuse	1	12 211 00 01	
574	Ringrillenlager 6209, 45x85x19	1	DIN 625	
575	Simmerring 43x72x10	1	DIN 6503	
576	Sechskantschraube M 12 x 120	1	DIN 931-10k	
577	Zylinderstift 10 m 6x20	1	DIN 7	
578	Sechskantschraube M 12x115	3	DIN 931-10k	
576	Sechskantschraube M 12x120	1	DIN 931-10k	
579	Sechskantschraube M 12x60	3	DIN 931-10k	
580	Federring B 12	7	DIN 127	
581	Zugfederhalteplättchen	1	12 227 00 27	
(582)	Zus. Bau Kupplungswelle und Pedal			
583	Kupplungswelle	1	12 210 00 06	
584	Kupplungspedal	1	12 212 00 20	
585	Kerbstift 8x40	1	12 251 00 35	
586	Kupplungsgabel	1	DIN 1471/6s	
585	Kerbstift 8 x 40	2	12 212 00 10	
587	Seegerring 25x12 a	1	DIN 1471/6s	
588	Sechskantschraube M 8x20	1	DIN E 471	
589	Sechskantschraube M 8x55	1	DIN 933-8G	
590	Sechskantmutter M 8	1	DIN 933-8G	
591	Zugfeder für Kupplungs- und Bremspedal	2	DIN 934-5s	
592	Schmiernippel H 3 A 8	2	00 992 10 05 DIN 71412	an Kupplungsgehäuse

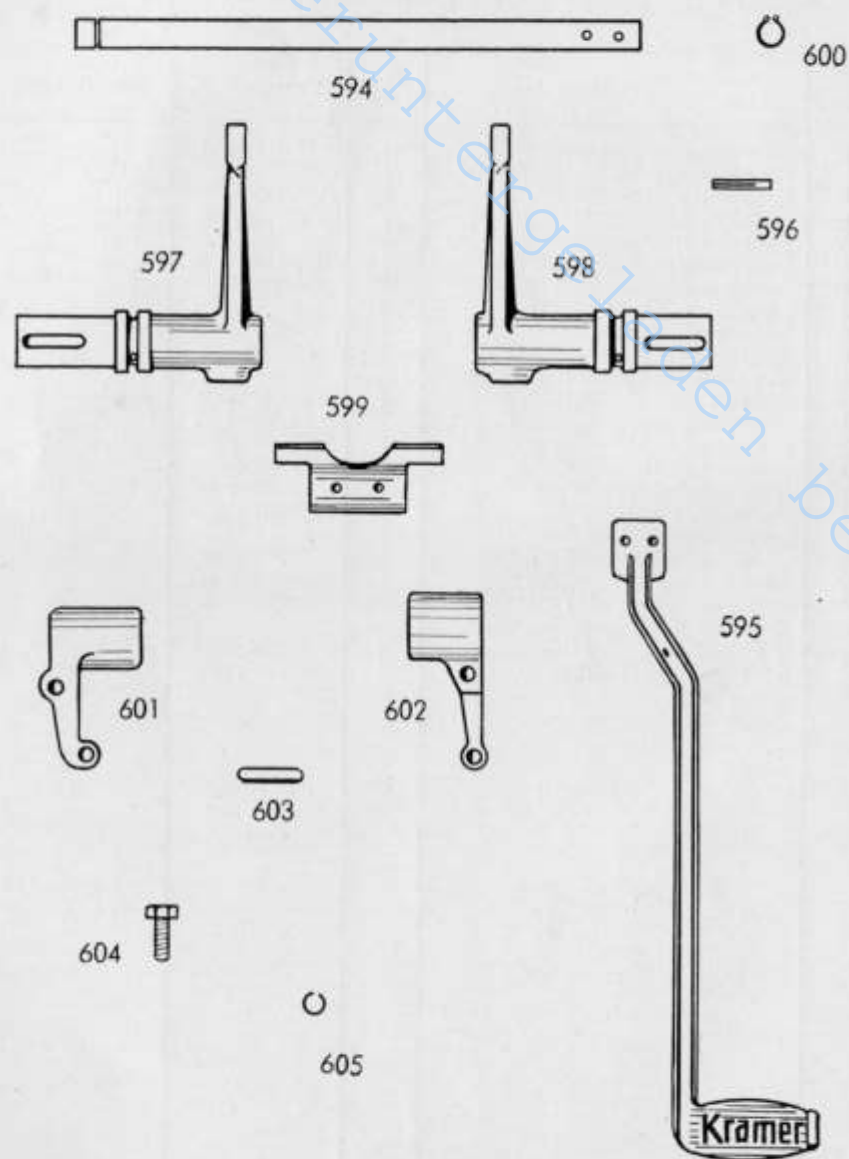

Kupplung

Fußbremswelle - Spannhebel 24-25, 24+25

Bild- und Bestell-Nummer	Benennung	Anzahl	Teilnummer	Bemerkungen
(593)	Zus. Bau Fußbremswelle m. Pedal	1	12 240 00 02	
594	Fußbremswelle	1	12 241 00 20	
595	Bremspedal	1	12 252 00 35	
596	Kerbstift 8x40	2	DIN 1471-6S	
597	Lenkbremshebel links	1	12 244 00 15	
598	Lenkbremshebel rechts	1	12 244 01 15	
599	Mitnehmerstück	1	12 242 00 10	
596	Kerbstift 8 x 40	2	DIN 1471-6S	
600	Seegerring 25 x 1,2 a	1	DIN E 471	
(600a)	Beilagscheiben 25 x 40	3-4	00 993 04 40	
601	Spannhebel für Fuß- und Lenkbremse links	1	12 252 00 05	
602	Spannhebel für Fuß- und Lenkbremse rechts	1	12 252 01 05	
603	Paßfeder f. Lenkbremshebel 6x10x40	2	DIN 6885	
604	Sechskantschraube M 10x40	2	DIN 933-8G	
605	Federring B 10	2	DIN 127	

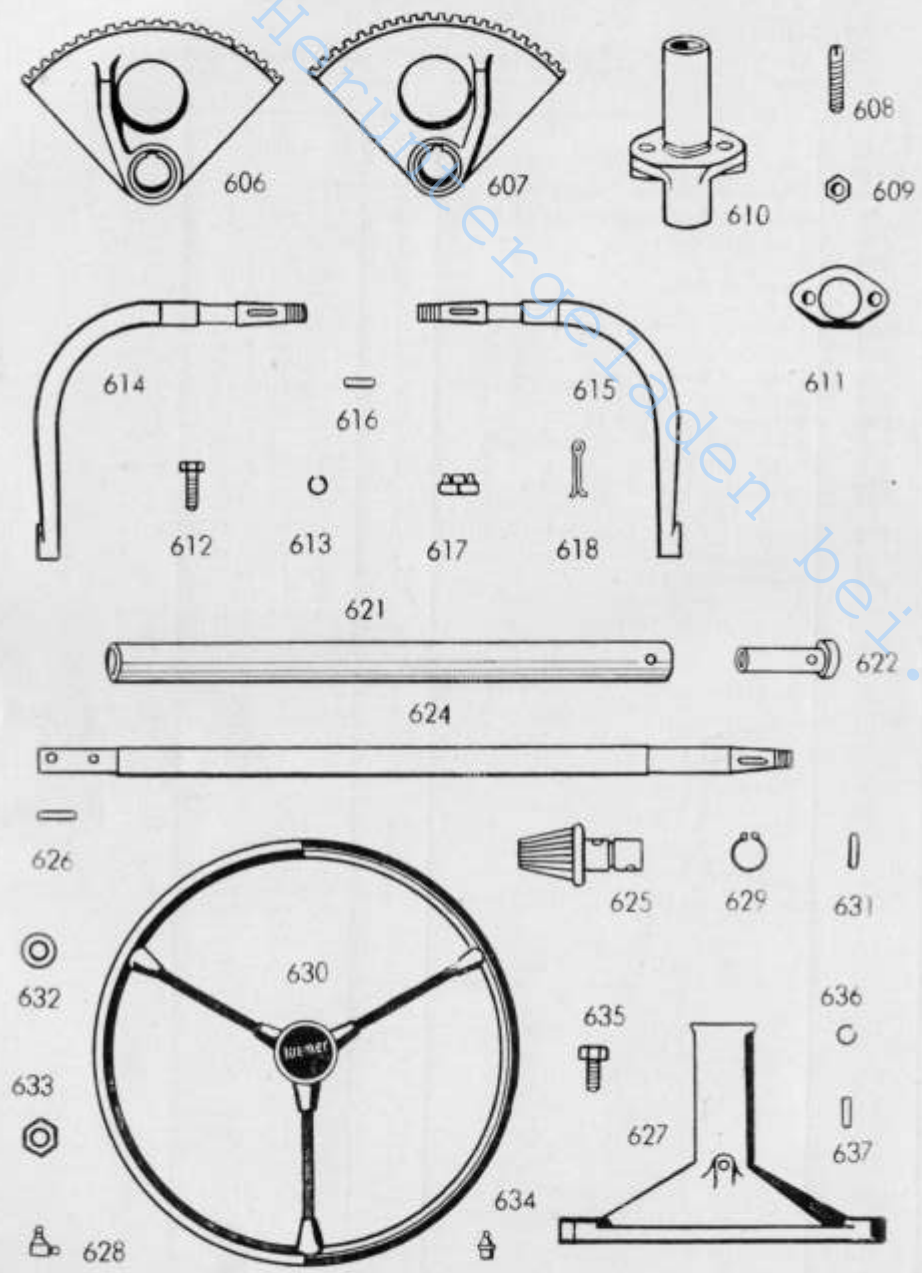

Lenkung

Lenkgetriebe - Lenksäule 27/26+27+28

Bild- und Bestell-Nummer	Benennung	Anzahl	Teilnummer	Bemerkungen
606	Lenksegment links	1	12 272 00 10	
607	Lenksegment rechts	1	12 272 01 10	
608	Gewindestift mit Kegelansatz M 10x40	2	DIN 551/55	
609	Sechskantmutter M 10	1	DIN 934/55	
610	Lager für Lenkung links	1	12 272 00 15	
610	Lager für Lenkung rechts	1	12 272 01 15	
611	Preßspan-Dichtung	6-8	00 996 03 10	
612	Sechskantschraube M 10x35	4	DIN 931-8G	
613	Federring B 10	4	DIN 127	
614	Lenkstockhebel links	1	12 274 00 30	
615	Lenkstockhebel rechts	1	12 274 01 30	
616	Paßfeder 8x7x28	2	00 991 12 05	
617	Flache Kronenmutter M 24x1,5	2	DIN 937-4D	
618	Splint 5x45	2	DIN 94	
—	Beilagscheiben (0,3, 0,5, 1,0 stark) 32 x 50 (Verwendung nach Abstand)		00 993 01 40	
(619)	Zus. Bau Lenkstock komplett	1	12 270 00 01	
(620)	Zus. Bau Lenkrohr	1	12 270 00 04	
621	Lenkrohr	1	12 273 00 55	
622	Lagerbüchse für Lenkung	1	12 273 00 50	
(623)	Zus. Bau Lenkwelle mit Kegelrad	1	12 270 00 08	
624	Lenkwelle	1	12 273 00 20	
625	Lenkkegelrad	1	12 273 00 10	
626	Zylinderstift 6x32	2	DIN 7 m 6	
627	Lenkstock	1	12 273 00 05	
628	Hydraulik-Schmiernippel H 3 A	1	DIN 71412	
629	Seegerring 22 a	1	DIN 471	
630	Handrad m. Abdeckplatte „Kramer“	1	DIN 74101	
631	Paßfeder für Lenkwelle 5x5x22	1	DIN 6885	
632	Scheibe 21 Ø	1	DIN 125	
633	Flache Sechskantmutter M 20x1,5	1	DIN 936-4D	
634	Hydraulik-Schmiernippel 8 Ø, H1A	2	DIN 71412	
635	Sechskantschraube M 12x35	4	DIN 931/8G	
636	Federring B 12	4	DIN 127	
637	Zylinderstifte 10x20	2	DIN 7 m 6	

Die in () gesetzten Bild-Nummern erscheinen nicht in der Abbildung. Bei Bestellung Motor-, Fahrzeug- und Getriebe-Nummern angeben.

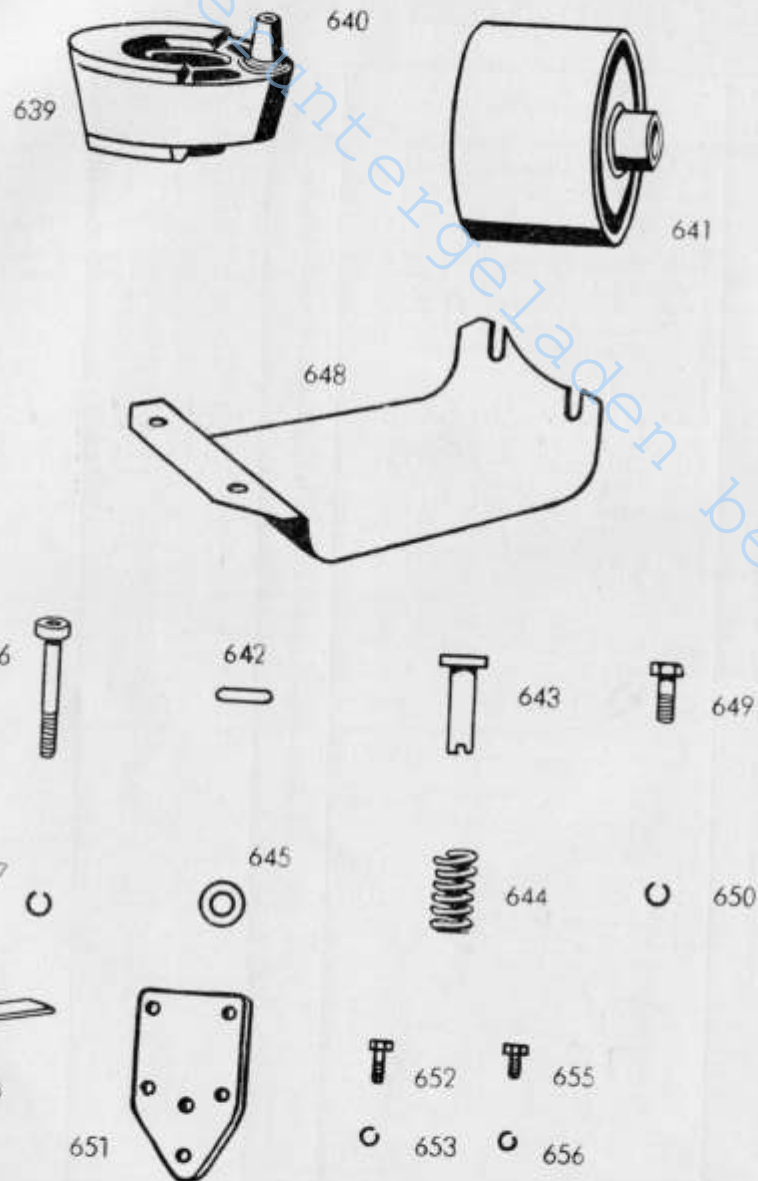

Mähantrieb

22/28 - 29

Bild- und Bestell-Nummer	Benennung	Anzahl	Teilnummer	Bemerkungen
(638)	Zus. Bau Kurbelscheibe	1	12 220 00 70	
639	Kurbelscheibe	1	12 227 00 15	
640	Kurbelzapfen (eingenietet)	1	12 227 00 16	
641	Rutschkupplung und Riemenscheibe	1	12 227 00 17	
642	Paßfeder für Mähantriebswelle 12x8x40	1	DIN 6885	
643	Druckhülse für Rutschkupplung	1	12 227 00 53	
644	Druckfeder für Rutschkupplung	1	00 992 11 05	
645	Scheibe für Druckfeder 22x35x0,5	1	12 227 00 52	
646	Ribe JC Zyl.-Schraube M 14x90	1	DIN 6912	
647	Federring B 14	1	DIN 127	
648	Schutzhaube für Kurbelscheibe	1	12 227 00 06	
649	Sechskantschraube M 12x20	2	DIN 933/8G	
650	Federring B 12	2	DIN 127	
651	Befestigungsplatte	1	12 354 00 03	
652	Sechskantschraube 12 x 35	3	DIN 931-8G	
653	Federring B 12	3	DIN 127	
654	Anschlag für Fußbremspedal	1	12 252 00 40	
655	Sechskantschraube M 12 x 20	1	DIN 933-8G	
656	Federring B 12	1	DIN 127	

Die in () gesetzten Bild-Nummern erscheinen nicht in der Abbildung. Bei Bestellung Motor-, Fahrzeug- und Getriebe-Nummer angeben.



Elektr. Ausrüst. - Bremsgestänge

Lichtmasch., Anlasser 33/30

24/31

Kupplung 21/30

Bild- und Bestell-Nummer	Benennung	Anzahl	Teilnummer	Bemerkungen
(657)	Kupplungsflansch	1	12 212 00 95	(s. Bild-Nr. 283)
658	Sechskantschraube M 8 x 20	6	DIN 931/8G	
659	Federring B 8	6	DIN 127	
660	Lichtmaschine	1	22 335 00 14	
661	Riemenscheibe für Lichtmaschine	1	12 335 00 70	
662	Sechskantmutter M 12 x 1,5	1	DIN 934-5S	
663	Federring B 12	1	DIN 127	
664	Spannband für Lichtmaschine	1	00 993 00 10	
665	Bolzen mit Gewinde	1	00 990 00 15	
666	Bolzen ohne Gewinde	1	00 990 01 15	
667	Zylinderschraube M 6 x 50	1	DIN 84/5S	
668	Sechskantschraube M 12x25	2	DIN 931-8a	(f. Anl.)
669	Federring B 12	2	DIN 127	(für Anlasser)
670	Kupplung K 10	1	12 212 00 03	
671	Mitnehmerscheibe f. Kupplung K 10	1	12 212 00 04	
672	Keilriemen 17x1120	1	DIN 2215	
673	Anlasser	1	22 335 00 10	
674	Graphitring für K 10	1	12 212 00 60	
675	Formfeder für K 10	2	12 212 00 80	
676	Sechskantschraube M 10 x 35	14	DIN 931-8G	
677	Federring B 10	14	DIN 127	
678	Bremsgestänge	2	12 241 00 48	
679	Kugelmutter	6	22 241 01 91	
680	Sechskantmutter M 10	6	DIN 936-4D	

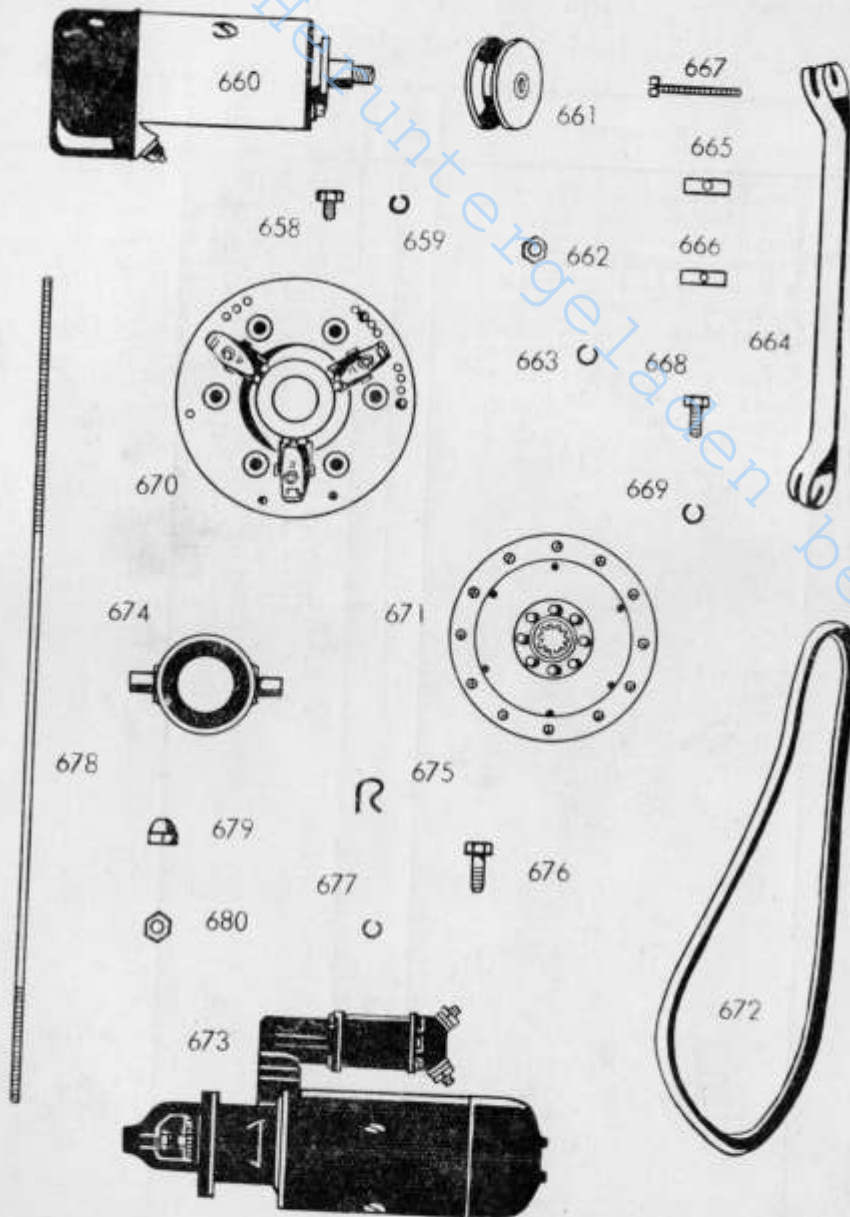

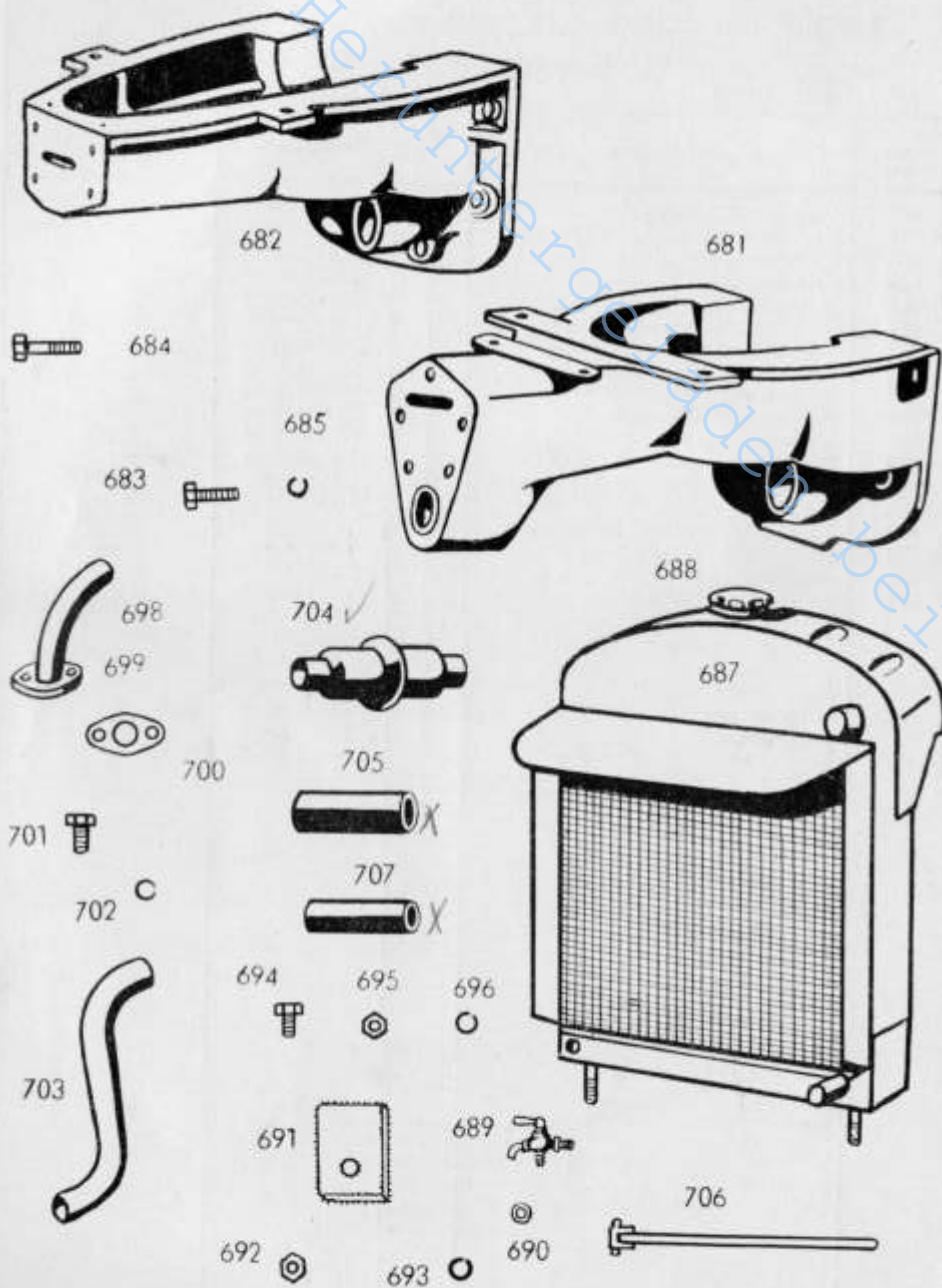

Vorderachse — Kühlung

Vorderachskonsole 26/32 - Kühler 15/33+34

Bild- und Bestell-Nummer	Benennung	Anzahl	Teilnummer	Bemerkungen
681	Vorderachskonsole	1	12 264 00 01	b. Fahrg.-Nr. 30041
682	Vorderachskonsole	1	22 264 00 01	ab Fahrg.-Nr. 30042
683	Sechskantschraube M 14x30	2	DIN 931-8G	
684	Sechskantschraube M 14x55	4	DIN 931-8G	
685	Federring B 14	6	DIN 127	
(686)	Zus. Bau Kühler	1	12 150 00 01	
687	Kühler	1	12 151 00 04	
688	Kühlerverschluß	1	12 151 00 05	
689	Wasserablaßhahn M 14 x 1,5	1	22 151 00 06	
690	Dichtring Alu A 14x20	1	DIN 7603	
691	Filzunterlage 95 x 60 x 5	2	00 993 20 90	(Kühler an Konsole)
692	Sechskantmutter M 12	2	DIN 934-5S	(Kühler a. K-Stütze)
693	Federring B 12	2	DIN 127	
694	Sechskantschraube M 8 x 22	1	DIN 931-8G	
695	Sechskantmutter M 8	1	DIN 934	
696	Federring B 8	1	DIN 127	
(697)	Zus. Bau Kühlwasserrohr	1	12 150 00 06	
698	Kühlwasserrohr	1	12 151 00 11	
699	Flansch zum Kühlwasserrohr	1	12 151 00 95	
700	Flanschdichtung	1	00 996 01 20	
701	Sechskantschraube M 8x22	2	DIN 931-8G	
702	Federring B 8	2	DIN 127	
703	Warmwassersteigrohr 32 x 2,5 x 300	1	22 151 00 12	
704	Thermostat	1	22 151 00 14	
705	Schlauchstück 32 i Øx80	3	22 151 01 19	
706	Schlauchband mit Schloß	8	00 993 00 15	
707	Schlauchstück 25 i Øx80	1	22 151 01 18	

Die in () gesetzten Bild-Nummern erscheinen nicht in der Abbildung. Bei Bestellung Motor-, Fahrgestell- und Getriebe-Nummer angeben.

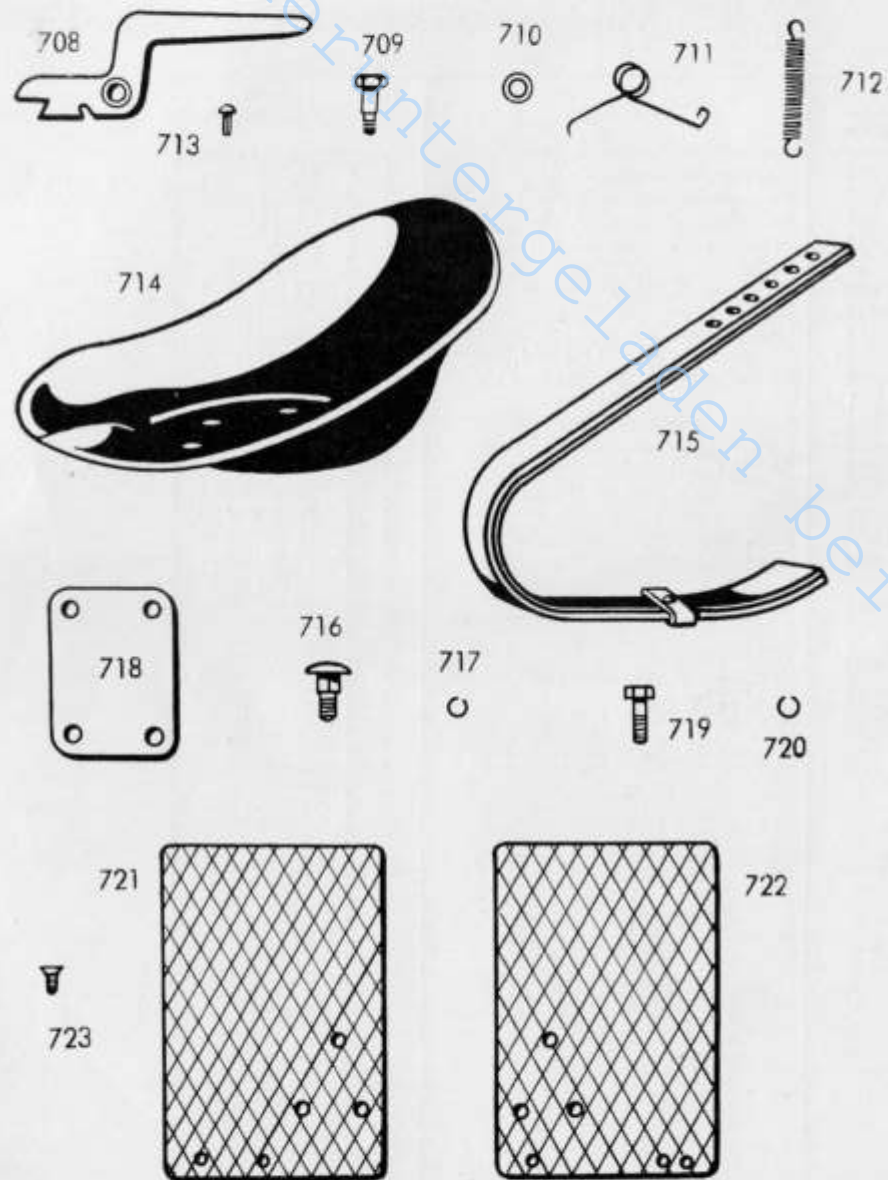

Mähausrückung Fahrersitz

22 34a

29/35

Bild- und Bestell-Nummer	Benennung	Anzahl	Teilnummer	Bemerkungen
708	Auslinkhebel f. Mäh- und Riemenscheibenschaltung	1	12 227 01 25	
709	Bolzen zum Auslinkhebel	1	12 227 01 93	
710	Unterlegscheibe 13 Ø	1	DIN 125	
711	Verdrehungsfeder f. Mähausrückung	1	00 992 13 05	
712	Zugfeder f. Mähausrückung (115 lg.)	1	00 992 12 05	
713	Halbrundkerbnagel 5x15	1	DIN 1476	
714	Fahrersitz	1	22 291 00 01	
715	Sitzfederblatt	1	12 292 00 01	
716	Flachrundschrabe mit Mutter M 12x35	2	DIN 603-4D	
717	Federring B 12	2	DIN 127	
718	Lasche für Sitzfeder	1	12 292 00 05	
719	Sechskantschraube M 12x35	4	DIN 931/8G	
720	Federring B 12	4	DIN 127	
721	Fußblech links	1	12 303 00 05	
722	Fußblech rechts	1	12 303 01 05	
723	Senkschraube M 8x20	6	DIN 87-5D	

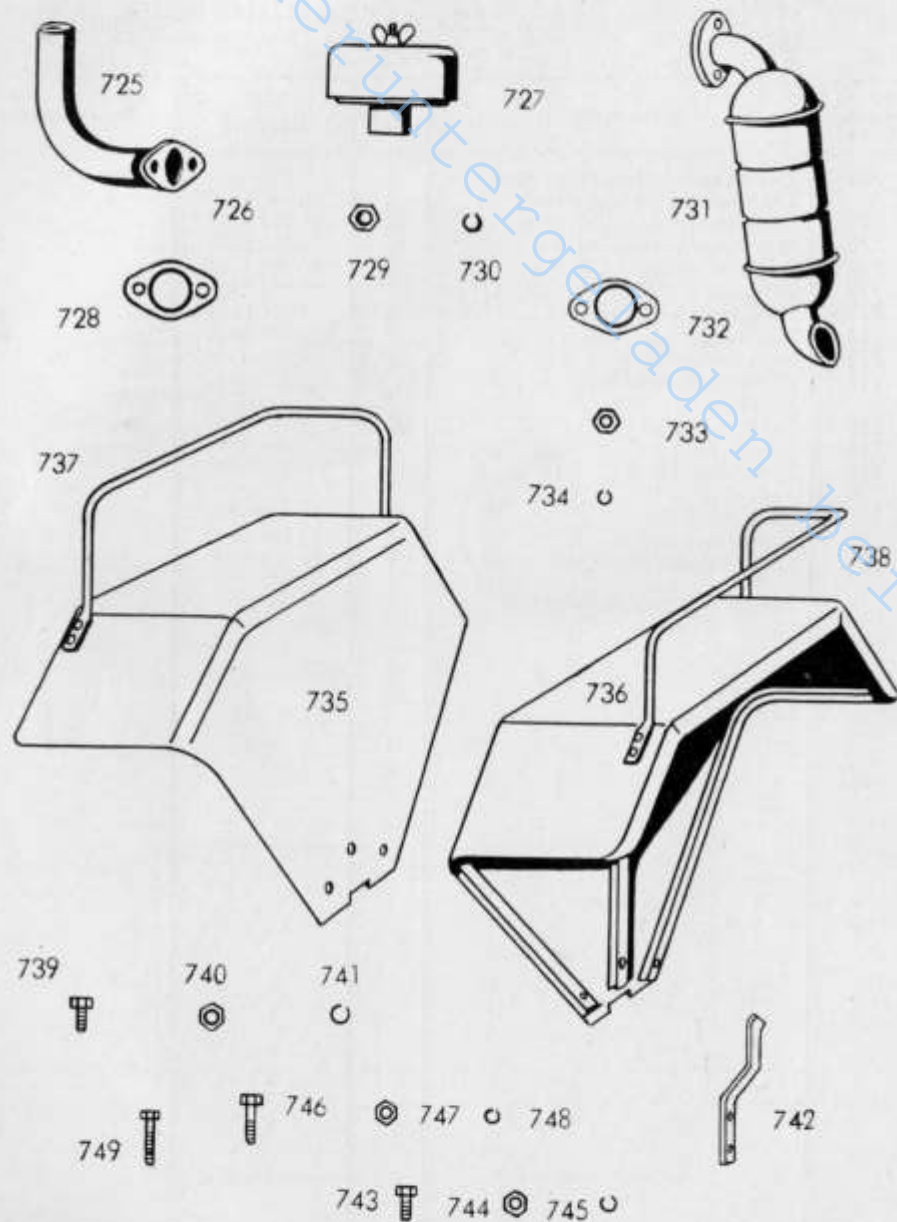

Luffilter Auspuff

10 + 32/36

Hinterradkotflügel

30/37 + 37a + 38

Bild- und Bestell-Nummer	Benennung	Anzahl	Teilnummer	Bemerkungen
(724)	Zus. Bau Luffilter	1	12 100 00 01	
725	Zus. Bau Ansaugstutzen (verschweißt)	1	12 100 00 15	
726	Zweischraubenflansch	1	12 101 00 95	
727	Luffilter kompl. (Knecht)	1	12 101 00 01	
728	Dichtung	1		
729	Sechskantmutter M 8	2	DIN 934-5S	
730	Federring B 8	2	DIN 127	
731	Auspuff mit Schalldämpfer	1	12 321 00 01	
732	Dichtungsflansch	1	12 321 00 95	
733	Sechskantmutter M 10	2	DIN 934-5S	
734	Federring B 10	2	DIN 127	
			für Bereifung 7-24 und 8-24	für Bereifung 7-30
735	Zus. Bau Hinterradkotflügel links komplett	1	12 300 01 01	12 300 03 01
736	Zus. Bau Hinterradkotflügel rechts komplett	1	12 300 02 01	12 300 04 01
737	Rückenlehne links	1	12 302 00 14	12 302 00 14
738	Rückenlehne rechts	1	12 302 01 14	12 302 01 14
739	Sechskantschraube M 8x18	8	DIN 933-8G	
740	Sechskantmutter M 8	8	DIN 934-5S	
741	Federring B 8	8	DIN 127	
742	Halter für Andrehkurbel	2	22 302 00 41	
743	Sechskantschraube M 8x22	4	DIN 931-8G	
744	Sechskantmutter M 8	4	DIN 934-5S	
745	Federring B 8	4	DIN 127	
746	Sechskantschraube M 12x60	4	DIN 931-8G	
747	Sechskantmutter M 12	6	DIN 934-5S	
748	Federring B 12	6	DIN 127	
749	Sechskantschraube M 12x70	2	DIN 931-8G	

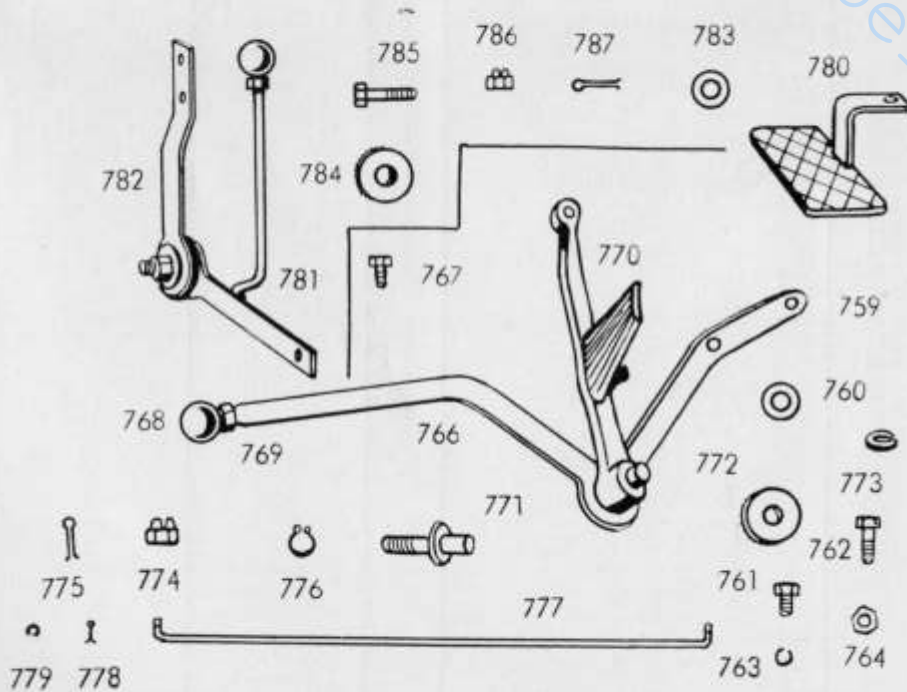
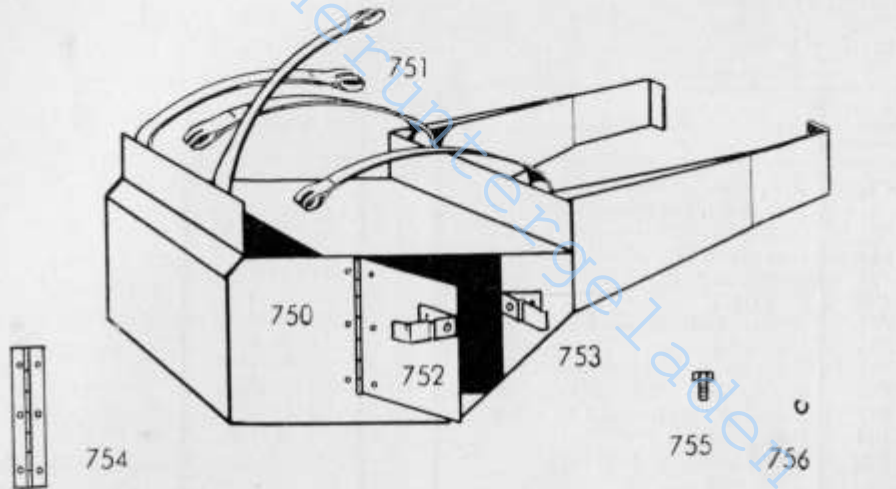

Werkzeugkasten Gasregulierung

16/39

17/40+41

Bild- und Bestell-Nummer	Benennung	Anzahl	Teilnummer	Bemerkungen
750	Zus. Bau Werkzeugkasten und Tankträger	1	12 160 00 05	
751	Spannband für Behälter	4	00 993 01 10	
752	Zus. Bau Tür z. Werkzeugkasten	1	12 160 00 06	
753	Schließöse	2	12 162 00 39	
754	Stangenscharnier	1	22 162 00 10	
755	Sechskantschraube M 8x15	4	DIN 931-8G	
756	Federring B 8	4	DIN 127	
(757)	Gasregulierung, komplett	1	12 170 01 01	
(758)	Zus. Bau Befestigungswinkel für Gasregulierung (verschweißt)	1	12 170 00 30	
759	Befestigungswinkel	1	12 171 00 25	
760	Scheibe für Gasregulierung 9,5x55x6	1	12 171 01 52	
761	Sechskantschraube M 12x20	1	DIN 933-8G	
762	Sechskantschraube M 12x70	1	DIN 933-8G	
763	Federring B 12	2	DIN 127	
764	Sechskantmutter M 12	2	DIN 934-5S	
(765)	Zus. Bau Handgashebel	1	12 170 00 32	
766	Handgashebel	1	12 171 01 35	
760	Scheibe z. Gasregulierung 9,5x55x6	1	12 171 01 52	
767	Sechskantschraube M 8x25	1	DIN 933-8G	
768	Kugel (Kugelknopf) M 8—35 Ø	1	00 996 04 30	
769	Sechskantmutter M 8	1	DIN 934-5S	
770	Hebel z. Gasregulierung	1	12 171 00 30	
771	Bolzen z. Gasregulierung	1	12 171 00 94	
772	Bremsscheibe (Jurid)	1	22 171 00 20	
773	Tellerfeder 40x14,3x2	3	00 993 02 15	
774	Kronenmutter M 14	1	DIN 935-4D	
775	Splint 3x28	1	DIN 94	
776	Seegerring a 20x1,2	1	DIN 471	
777	Gasgestänge (KB 12)	1	12 171 00 45	
778	Splint 2x22	2	DIN 94	
779	Unterlegscheibe 8,4 Ø	2	DIN 125	
780	Zus. Bau Fußauflage	1	12 170 00 35	
	Ältere Ausführung — bis Fahrst. Nr. 28962			
781	Zus. Bau Schalthebel zur Gasregulierung	1	12 170 00 05	
782	Zus. Bau Halter für Bremsscheibe	1	12 170 00 10	
723	Druckscheibe	1	12 171 00 52	
784	Bremsscheibe (Belag)	1	12 171 00 53	
785	Sechskantschraube M 12x45	1	DIN 931	
786	Kronenmutter M 12	1	DIN 935	
787	Splint 3x25	1	DIN 94	

Die in () gesetzten Bild-Nummern erscheinen nicht in der Abbildung. Bei Bestellung Motor-, Fahrgestell- und Getriebe-Nummer angeben.

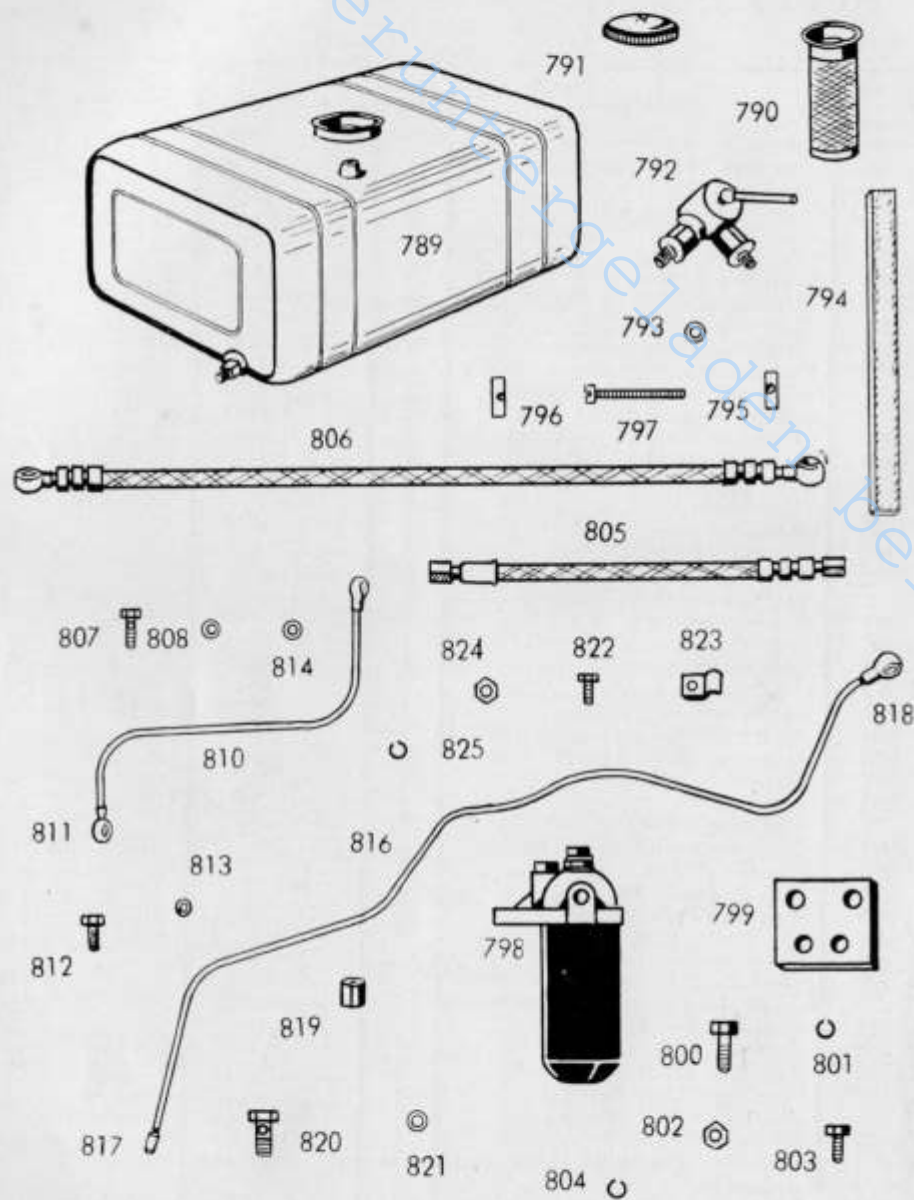

Kraftstoffbehälter Ölleitungen 11/43+44

Kraftstoffleitung Kraftstofffilter

16/42

08/42+43

Bild- und Bestell-Nummer	Benennung	Anzahl	Teilnummer	Bemerkungen
(788)	Zus. Bau Kraftstoffbehälter kpl.	1	12 160 00 01	
789	Kraftstoffbehälter	1	12 161 00 01	
790	Sieb	1	12 161 00 02	
791	Deckel	1	12 161 00 03	
792	Winkelbremstoffhahn M 14x1,5	1	12 161 00 05	
793	Dichtung C 14x20	1	DIN 7603	
794	Filzstreifen 5x20x240	2	00 993 02 90	
795	Bolzen mit Gewinde	2	00 990 00 15	
796	Bolzen ohne Gewinde	2	00 990 01 15	
797	Zylinderschraube M 6x50	2	DIN 84/5 s	
798	Kraftstofffilter	1	12 082 00 01	
799	Befestigungsglasche	1	12 082 00 50	
800	Sechskantschraube M 10x40	2	DIN 931/8 G	
801	Federring B 10	2	DIN 127	
802	Sechskantmutter M 10	2	DIN 934-5 s	/ (Befestigung / an Motor)
803	Sechskantschraube M 10x22	2	DIN 931/8 G	
804	Federring B 10	2	DIN 127	
805	Kraftstoffleitung kurz mit Überwurfmutter M 14 220 lang	1	12 083 01 08	
806	Kraftstoffleitung lang, 580/lg.	1	12 083 00 08	
807	Durchflussschraube M 14x1,5x25	1	DIN 7623	
808	Dichtringe C 14x20	2	DIN 7603	
(809)	Zus. Bau Leckölleitung	1	12 110 00 07	
810	Leckölleitung	1	12 114 00 07	
811	Ringlöttnippel	2		
812	Durchflussschraube M 8x1,5	2	DIN 7623	
813	Dichtring Cu 8x12	2	DIN 7603	
814	Dichtring Abil M 8x12	2	DIN 7603	
(815)	Zus. Bau Oldruckleitung	1	12 110 00 11	
816	Oldruckleitung	1	12 114 00 11	
817	Dichtkegel 6 mm	1	DIN 4602	
818	Ringlöttnippel 8 Ø	1	DIN 7622	
819	Überwurfmutter M 12	1	DIN 7607	
820	Durchflussschraube M 8x1,5	1	DIN 7623	
821	Dichtring Cu 8x12	2	DIN 7603	
822	Sechskantschraube M 6x15	1	DIN 931-8 G	
823	Kabelschelle 2x7x20, Bohrung 6,4 Ø	1	00 993 02 30	
824	Sechskantmutter M 6	1	DIN 934-5 s	
825	Federring B 6	1	DIN 127	

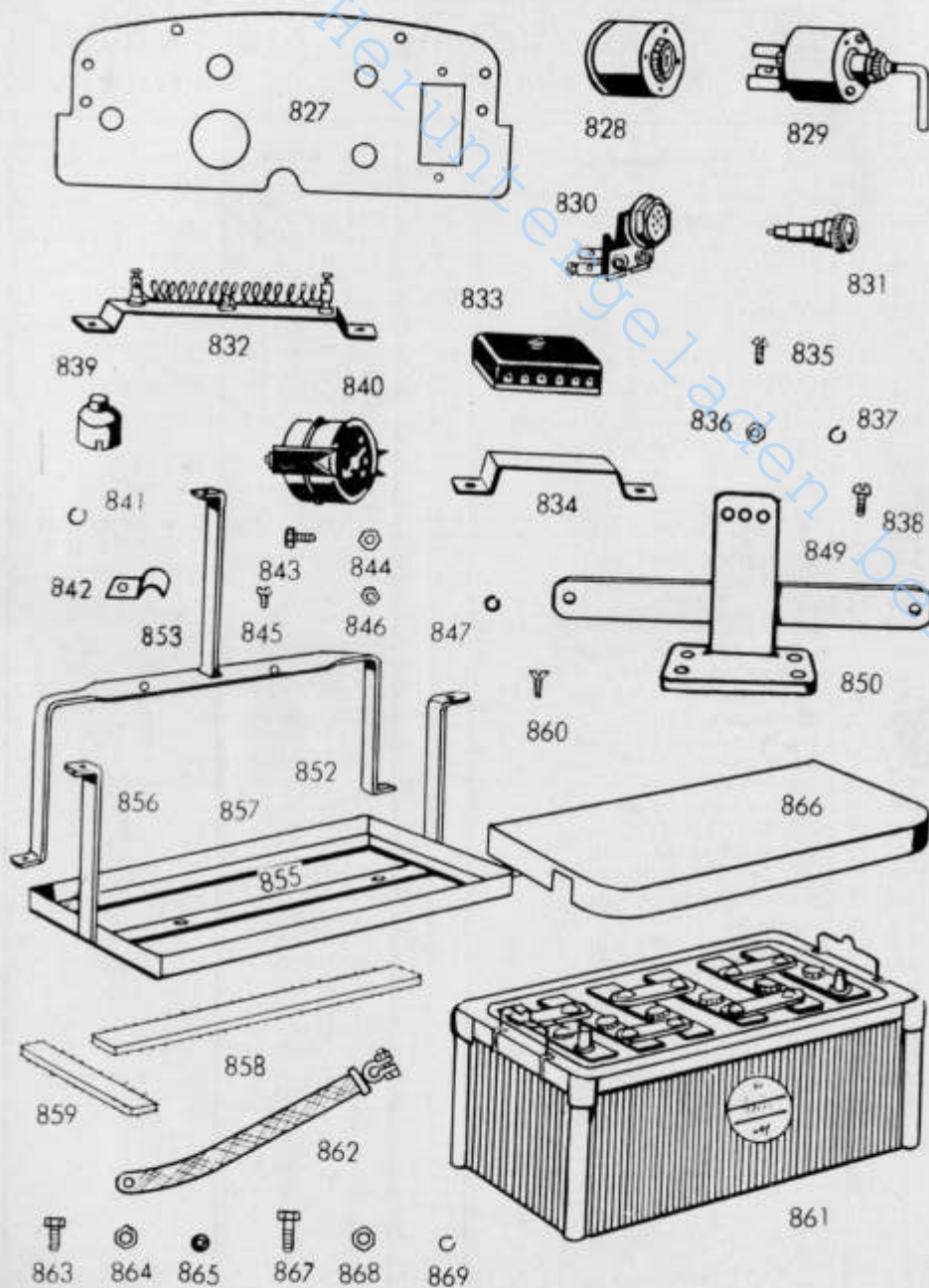

Elektrische Ausrüstung

Schalttafel und Instrumente, Batterie

33/45

30/46 ÷ 47

Bild- und Bestell-Nummer	Benennung	Anzahl	Teilnummer	Bemerkungen
(826)	Zus. Bau Armaturenblech	1	12 330 00 05	
827	Armaturenblech	1	12 331 00 01	
828	Schaltkasten (Kontaktschloß) 2-stufig	1	00 333 00 06	
829	Vorglühschalter	1	00 333 00 07	
830	Glühmelder (Kontrollwiderstand)	1	00 331 00 12	
831	Kontrolllampe rot (Ladekontrolllampe)	1	00 332 00 12	
832	Glühkerzen-Widerstand	1	12 331 01 15	
833	Sicherungskasten	1	00 333 00 20	
834	Bügel für Sicherungskasten	1	22 333 00 21	
835	Halbrundschaube M 4x10	2	DIN 86-5s	
836	Sechskantmutter M 4	4	DIN 934-5s	
837	Federring B 4	4	DIN 127	
838	Halbrundschaube M 4x12	2	DIN 86-5s	
839	Signalknopf	1	00 332 00 20	
840	Manometer (Oeldruckmesser)	1	00 113 00 01	
841	Federring B 6	1	DIN 127	
842	Rohrschelle 2x30x170	1	12 331 00 51	
843	Sechskantschraube M 6x25	1	DIN 933-8G	
844	Sechskantmutter M 6	1	DIN 934-5s	
845	Rundkopfschraube M 3x8	2	DIN 86-5s	
846	Sechskantmutter M 3	2	DIN 934-5s	
847	Federring B 3	2	DIN 127	
(848)	Zus. Bau Nummernschildhalter versch.	1	12 300 01 15	
849	Verstärkungsblech für Nummernschild-Halter	1	12 306 00 60	
850	Befestigungsplatte f. Nummernschild	1	12 306 00 62	
(851)	Zus. Bau Halter f. Scheinwerfer mit Kühlerstütze	1	12 300 00 20	
852	Halter für Scheinwerfer	1	12 306 00 65	
853	Kühlerstütze	1	12 306 00 66	
(854)	Zus. Bau Batteriekasten	1	12 300 01 25	
855	Halteflasche	1	12 304 01 41	
856	Halter für Batteriedeckel	1	12 304 00 40	
857	Winkelrahmen (Batteriekasten)	1	12 304 00 15	
858	Filzstreifen 5x20x300	2	00 993 03 90	
859	Filzstreifen 5x20x140	2	00 993 04 90	
860	Senkschraube M 10x25	2	DIN 63-5s	
861	Batterie 12 V - 50 AH	1	12 335 00 12	
862	Masseband 2x20x265	1	22 335 00 20	
863	Sechskantschraube M 8x15	1	DIN 931-8G	
864	Sechskantmutter M 8	1	DIN 934-5s	
865	Unterlegscheibe 8	1	DIN 125	
866	Zus. Bau Batterie-Deckel	1	12 300 00 26	
867	Sechskantschraube M 8x30	2	DIN 931-8G	
868	Sechskantmutter M 8	2	DIN 934-5s	
869	Federring B 8	2	DIN 127	

Die in () gesetzten Bild-Nummern erscheinen nicht in der Abbildung. Bei Bestellung Motor-, Fahrzeug- und Getriebe-Nummern angeben.

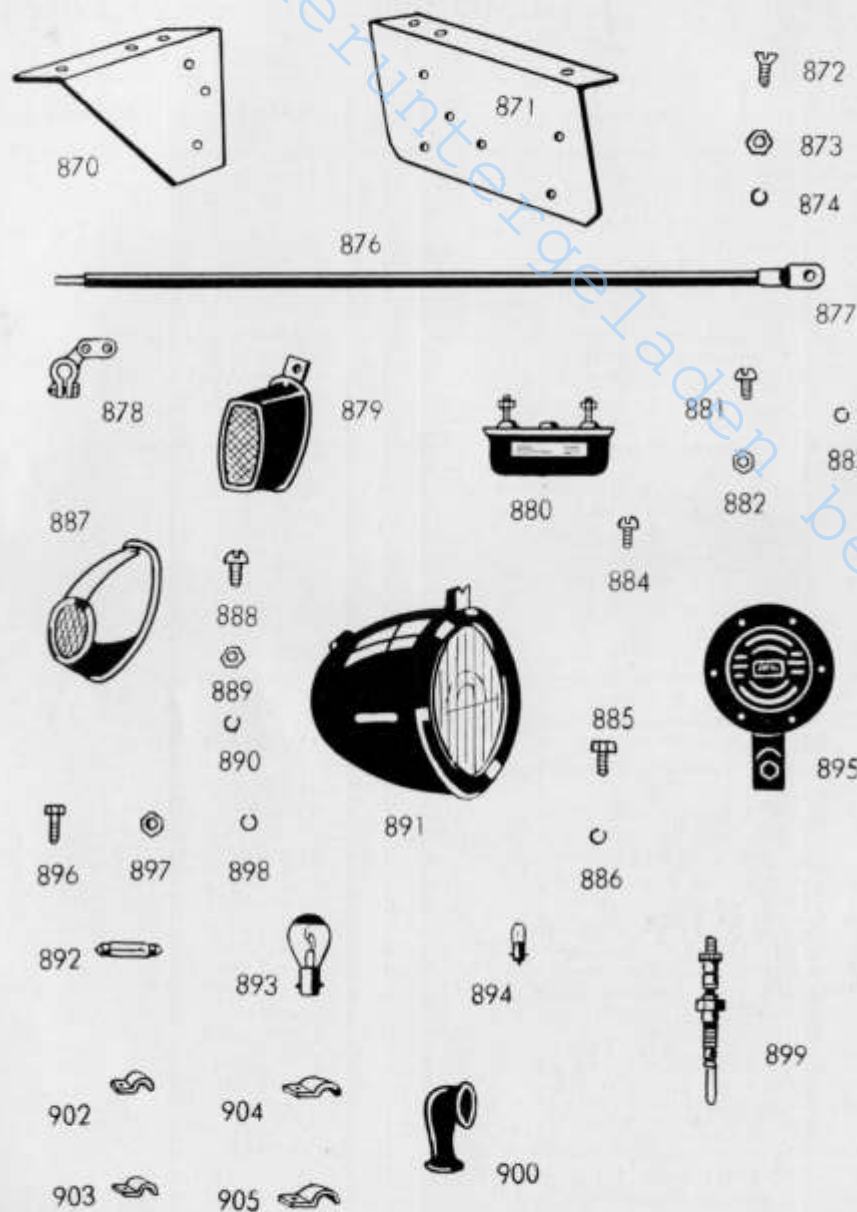

Elektrische Ausrüstung

Leuchten und Signal

30/47 - 3348+49+50

Bild- und Bestell-Nummer	Benennung	Anzahl	Teilnummer	Bemerkungen
870	Halter für Rücklicht links	1	12 306 02 40	
871	Halter für Rücklicht rechts	1	12 306 03 40	
872	Senkschraube M 6 x 15	4	DIN 87-5D	
873	Sechskantmutter M 6	4	DIN 934-5S	
874	Federring B 6	4	DIN 127	
(875)	Zus. Bau Anlasserkabel	1	12 330 00 12	
876	Anlasserkabel 850 lang	1	12 334 00 30	
877	Anschlußklammer für Batterie	1	00 993 01 20	
878	Kabelschuh (Anlasserseite)	1	00 993 00 20	
879	Rücklicht ohne Nummernbeleuchtg.	2	00 332 02 03	
880	Kennzeichenleuchte	1	00 332 00 04	
881	Halbrundschraube M 6 x 15	4	DIN 86-5S	
882	Sechskantmutter M 6	4	DIN 934-5S	
883	Federring B 6	4	DIN 127	
884	Halbrundschraube M 6 x 15	2	DIN 86-5S	
885	Sechskantschraube M 6	2	DIN 934-5S	
886	Federring B 6	2	DIN 127	
887	Begrenzungs Lampen	2	00 332 00 02	
888	Rundkopfschraube M 6 x 15	4	DIN 86-5S	
889	Sechskantmutter M 6	4	DIN 934-5S	
890	Federring B 6	4	DIN 127	
891	Scheinwerfer Hella	2	00 332 01 01	
892	Glühbirne für Kennzeichenlampe (Soffitte) 5W-12V/6418	3	00 332 01 10	
893	Glühbirne für Scheinwerfer 1 Faden 15W-12V/7891	2	00 332 03 10	
894	Glühbirne für Standlicht 1, 5W-12V /3796	5	00 332 02 10	
(894)	Glühbirne und Begrenzungs Lampe 3 W (Soffitte), 6428	2	00 332 04 10	
895	Signalhorn m. Schwingfeder Hella	1	00 332 01 05	
896	Sechskantschraube M 8 x 25	1	DIN 931-8G	
897	Sechskantmutter M 8	1	DIN 934-5S	
898	Federring B 8	1	DIN 127	
899	Glühkerze m. Druckstück Beru 318Ge	1	DIN 75520	
900	Gummikappe für Anlasser	1	22 335 00 97	
(901)	Zus. Bau Kabelsatz	1	12 330 00 10	
902	Kabelschelle (Befest.-Schellen) 2 x 7 x 20/10,5	1	00 993 04 30	
903	Kabelschelle (Befest.-Schellen) 2 x 10 x 20/10,5	3	00 993 03 30	
904	Kabelschelle (Befest.-Schellen) 2 x 15 x 20/10,5	4	00 993 05 30	
905	Kabelschelle für Oldruckleitung 2 x 10 x 20/12,5	2	00 993 07 30	

Die in () gesetzten Bild-Nummern erscheinen nicht in der Abbildung. Bei Bestellung Motor-, Fahrzeugstell- und Getriebe-Nummern angeben.

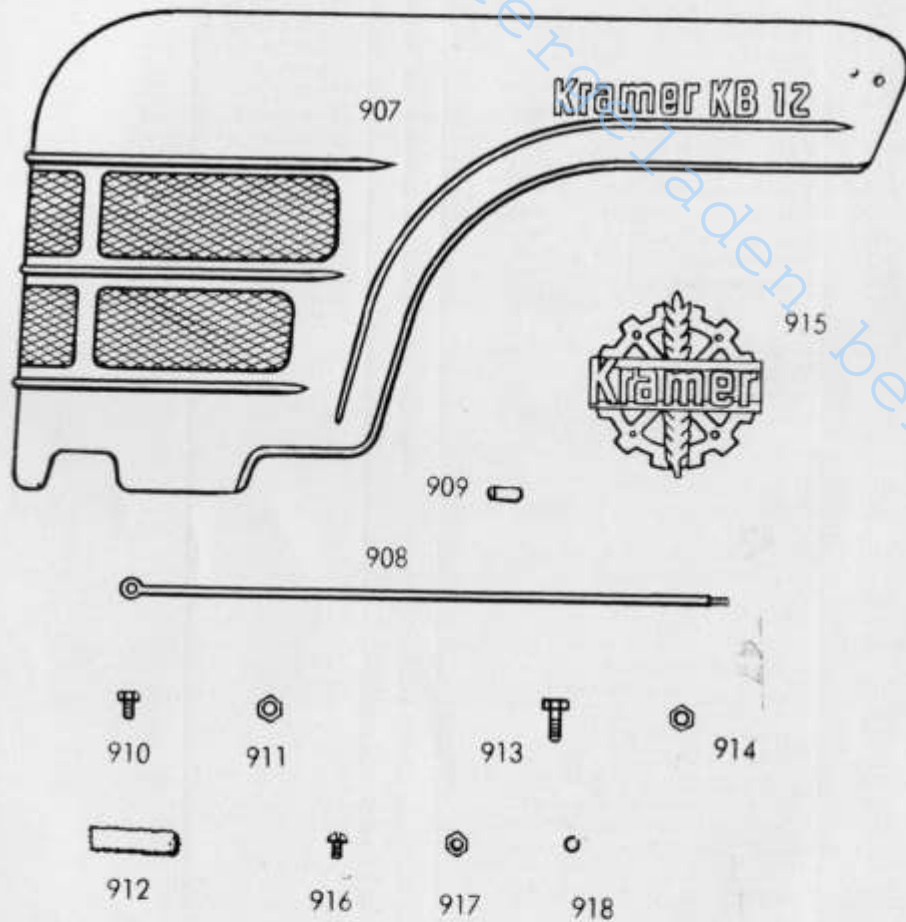

Blechteile

Haube 30/51

Bild- und Bestell-Nummer	Benennung	Anzahl	Teilnummer	Bemerkungen
(906)	Zus. Bau Haube	1	12 300 00 30	
907	Motorhaube	1	12 305 00 03	
908	Stützstange	1	12 305 00 09	
909	Bougierrohr	1	00 305 00 10	
910	Sechskantschraube M 6 x 20	1	DIN 933/8G	
911	Sechskantmutter M 6	1	DIN 934/5S	
912	Filzstreifen 5 x 20 x 105	1	00 993 05 90	
913	Sechskantschraube M 10 x 35	2	DIN 931/8G	
914	Sechskantmutter M 10	4	DIN 936-5S	
915	Firmenschild „Kramer“	1	00 435 00 10	
916	Halbrundschräube M 4 x 10	4	DIN 86/MS	
917	Sechskantmutter M 4	4	DIN 934-5S	
918	Federring B 4	4	DIN 127	

Die in () gesetzten Bild-Nummern erscheinen nicht in der Abbildung. Bei Bestellung Motor-, Fahrgestell- und Getriebe-Nummer angeben.

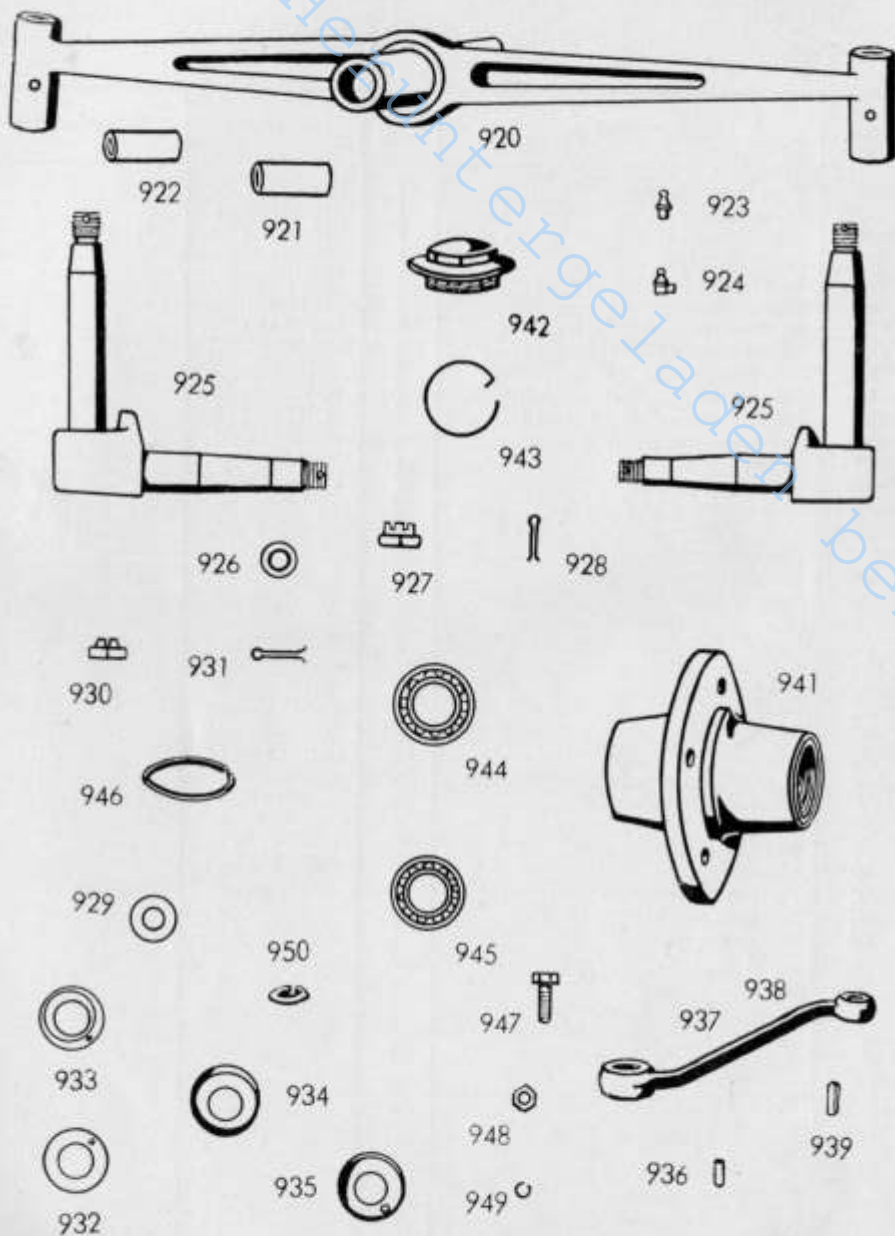

Treckerlenkachse

26/52

Bild- und Bestell-Nummer	Benennung	Anzahl	Teilnummer	Bemerkungen
(919)	Zus. Bau Treckerlenkachse	1		
	TL 605 Kpl.			
920	Mittelachse	1	22916 521012 u. 22915	
921	Laufbüchse	2	22914	
922	Lagerbüchse	4	521040	
923	Druckschmierkopf AM 10 x 1	2	DIN 71412	
924	Druckschmierkopf CM 10 x 1	1	DIN 71412	
925	Lenkschenkel	2	521011	
926	Scheibe 25	2	DIN 125	
927	Kronenmutter M 24 x 1,5	2	DIN 937	
928	Splint 5 x 45	2	DIN 94	
929	Stoßscheibe	2	521100	
930	Achsmutter M 24 x 1,5	2	DIN 937	
931	Splint 5 x 32	2	DIN 94	
932	Druckscheibe, obere	2	521050	
933	Druckscheibe, untere	2	521050	
934	Deckel, oberer	2	521060	
935	Deckel, unterer	2	521060	
936	Zylinderstift 4m 6 x 10	4	DIN 7	
937	Lenkhebel	1	22837	
938	Spurstangenhebel	1	22839	
939	Paßfeder 10 x 8 x 25	2	DIN 6885	
(940)	Zus. Bau Nabe	2	Best.Nr. 941 bis 950	
941	Nabe	2	521090	
942	Kapsel	2	19446	
943	Hakenspringring 8/9 N 360	2		
944	Kegelrollenlager	2	32207	
945	Kegelrollenlager	2	30305	
946	Dichtungsring	2	521110	
947	Radbolzen	10	2/10110-1a	
948	Sechskantmutter M 16 x 1,5	10	DIN 936	
949	Federring C 14,5	10	DIN 74361	
950	Flachbundmutter B 14	10	DIN 74361	

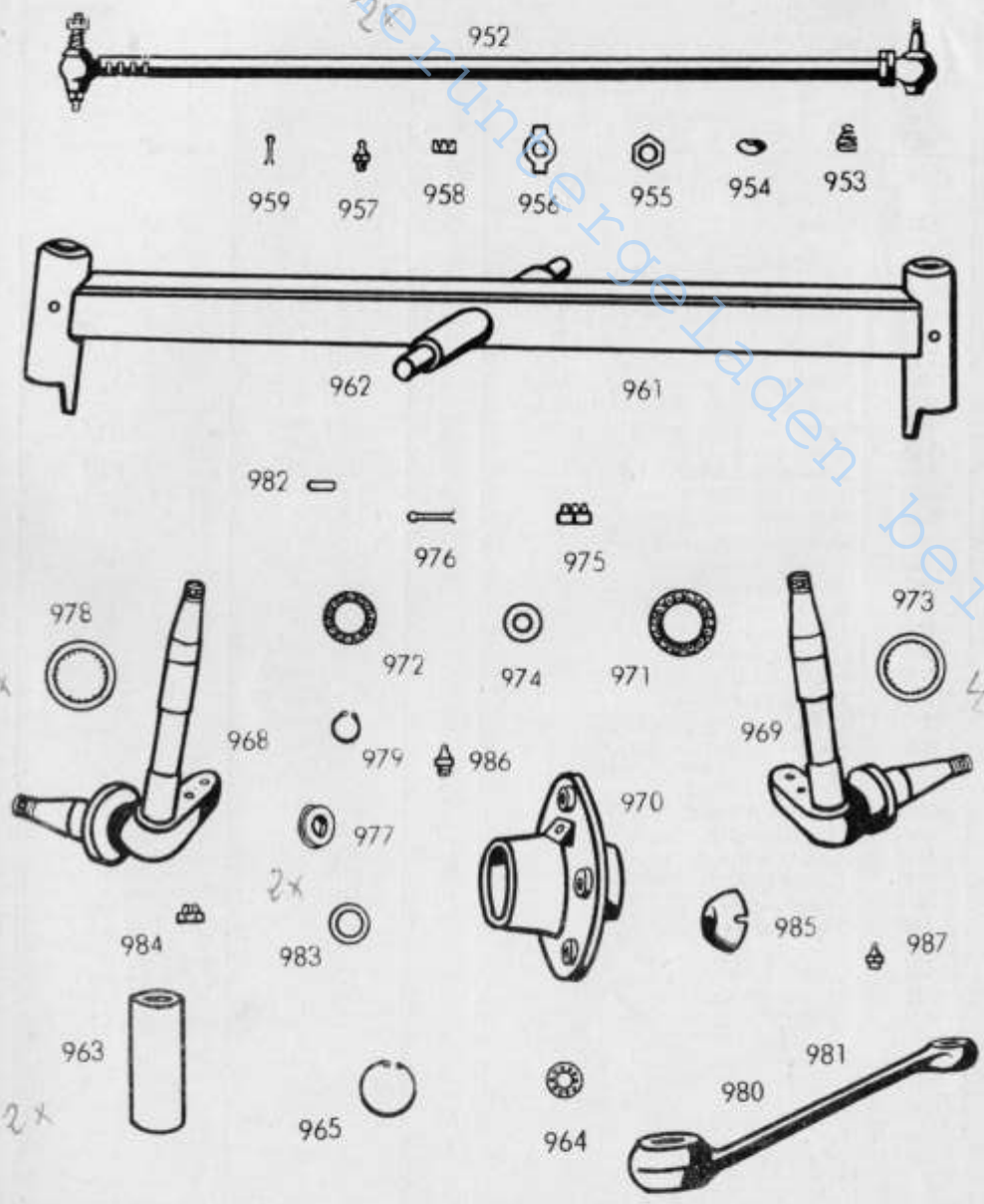

Lenkschubstange - Vorderachse

26/52

26/52/1+2

Bild- und Bestell-Nummer	Benennung	Anzahl	Teilnummer	Bemerkungen
(951)	Zus. Bau Lenkschubstange (830lg.)	2	12 270 00 10	
952	Lenkschubstange mit Kugelkopf	2		
953	Druckfeder	4		
954	Kugelscheibe	4		
955	Flache Sechskantmutter M 8 x 1,5	4	DIN 935-5S	
956	Sicherungsscheibe	2		
957	Hydraulischer Schmiernippel	4	DIN 71412	
958	Kronenmutter	4	DIN 935	
959	Splint 2 x 25	4	DIN 94	
(960)	Zus. Bau Vorderachse komplett	1	12 260 01 01	
961	Zus. Bau Vorderachsträger (geschw.)	1	12 260 00 02	
962	Spindel für Vorderachskonsole	1	12 261 00 05	
963	Laufbüchse für Vorderachsschenkel	2	12 261 00 50	
964	Scheibenrillenlager 51106	2	DIN 711	
965	Seegerring 55 x 21	2	DIN 472	
(966)	Zus. Bau Achsschenkel l. m. Nabe	1	12 260 00 06	
(967)	Zus. Bau Achsschenkel r. m. Nabe	1	12 260 00 05	
968	Achsschenkel links	1	12 262 00 01	
969	Achsschenkel rechts	1	12 262 01 01	
970	Radnabe	2	12 263 00 01	
971	Ringkegellager 30207	2	DIN 720	
972	Ringkegellager 30205	2	DIN 720	
973	Filzring 63,5 x 72 x 4	2	22 263 00 92	
974	Unterlegscheibe 25 Ø	2	DIN 125	
975	Kronenmutter M 24 x 1,5	2	DIN 937-4D	
976	Splint 5 x 50	2	DIN 94	
977	Filzträger	2	12 263 00 53	
978	Filzring 34,5 x 44 x 4	2	12 263 00 92	
979	Seegerring A 30 x 1,5	2	DIN 471	
980	Lenkschenkel links	1	12 274 00 32	
981	Lenkschenkel rechts	1	12 274 01 32	
982	Paßfeder 8 x 5 x 22	2	DIN 6885	
983	Unterlegscheibe 25 Ø	2	DIN 125	
984	Kronenmutter	2	DIN 937-4D	
985	Verschlußkappe	2	12 263 00 95	
(985a)	Splint 5 x 40	2	DIN 94	
986	Hochdr. Schmiernippel H 1, 10 x 1	2	DIN 71412A	
987	Hochdr. Schmiernippel H 1, A 8	2	DIN 71412	

Wie in () gesetzten Bild-Nummern erselinnen nicht in der Abbildung. Bei Bestellung Motor-, Fahrgestell- und Getriebe-Nummer angeben.

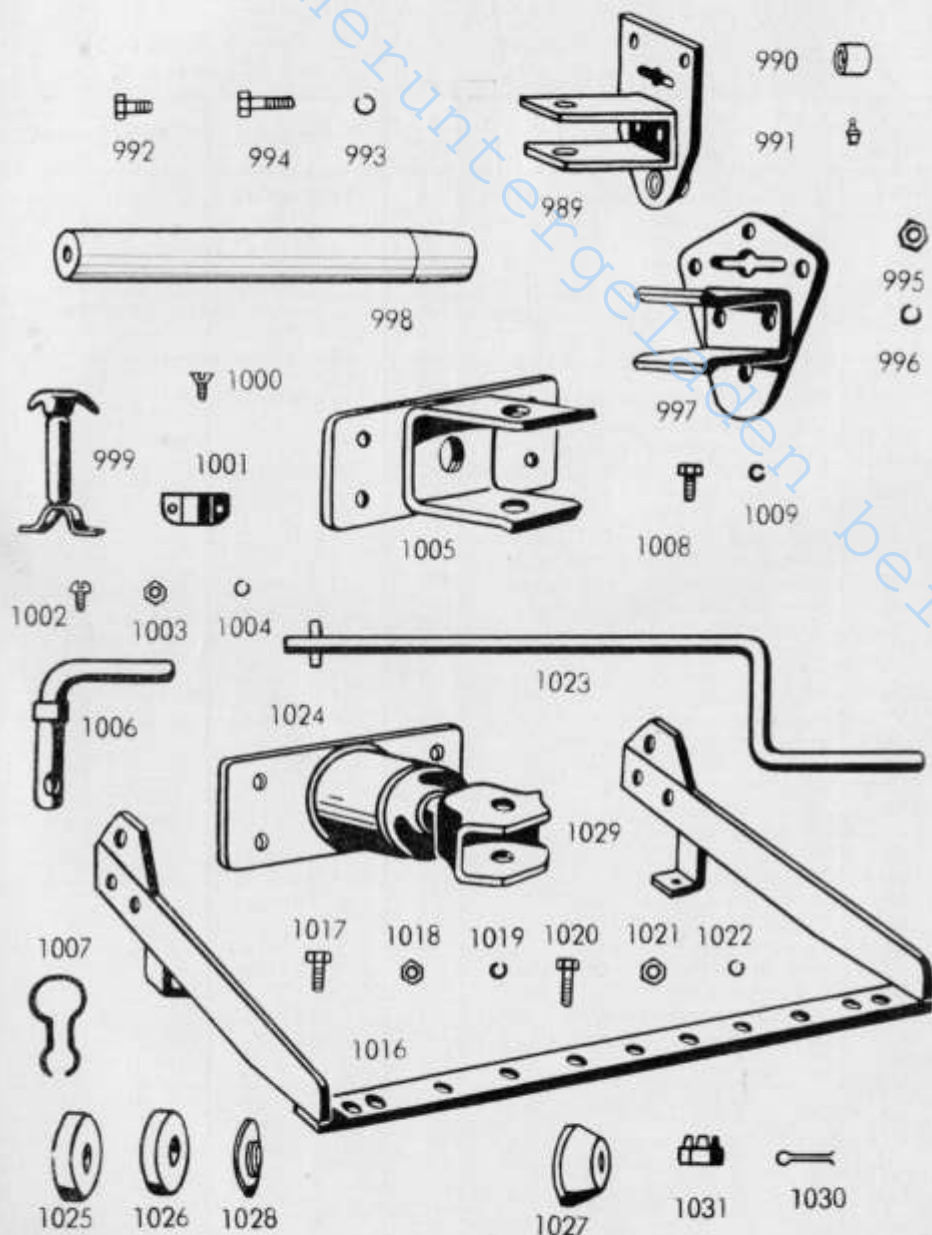

Zubehör

Schild, Anhängerkupplung, Ackerschleife

20/53+54+55

Bild- und Bestell-Nummer	Benennung	Anzahl	Teilnummer	Bemerkungen
(988)	Zus. Bau Schild u. Büchse (verpreßt)	1	12 200 00 01	
989	Zus. Bau Schild	1	12 200 00 02	
990	Büchse	1	12 202 00 50	
991	Schmiernippel D 8 H 1 A	2	DIN 81412	
992	Sechskantschraube M 14 x 40	2	DIN 933-8G	
993	Federring B 12	2	DIN 127	
994	Paßschraube M 16 K 6 x 70	2	DIN 609-8G	
995	Sechskantmutter M 16	2	DIN 934-5S	
996	Federring B 16	2	DIN 127	
997	Zus. Bau Schild und Anhängöse alte Ausführg. bis Fahrgest.-Nr. 30041	1		
998	Spindel (alte Ausführung)	1		
999	Haubenhalter	1	22 305 00 40	
1000	Senkschraube M 6 x 12	2	DIN 63-5S	
1001	Ose für Haubenhalter	1	12 305 00 57	
1002	Halbrundschrabe M 4 x 10	2	DIN 86-5S	
1003	Sechskantmutter M 4	2	DIN 934-5S	
1004	Federring B 4	2	DIN 127	
1005	Zus. Bau Anhängerkupplung	1	12 200 01 05	
1006	Anhängezapfen	1	22 202 00 35	
1007	Sicherungsfeder	1	22 202 00 08	
1008	Sechskantschraube M 12 x 35	4	DIN 931-8G	
1009	Federring B 12	4	DIN 127	
(1010)	Typenschild 85 x 150	1	00 435 00 15	
(1011)	Rundkopfschraube M 3 x 6	4	DIN 86-5S	
(1012)	Sechskantmutter M 3	4	DIN 934-5S	
(1013)	Federring B 3	4	DIN 127	
(1014)	Motorenschild	1	00 435 01 20	
(1015)	Kernnagel 3 x 4	4	DIN 1476	
1016	Zus. Bau Ackeranhängeschiene	1	12 200 00 10	
1017	Sechskantschraube M 12 x 50	4	DIN 931-8G	
1018	Sechskantmutter M 12	4	DIN 934-5S	
1019	Federring B 12	4	DIN 127	
1020	Sechskantschraube M 20 x 60	2	DIN 931-8G	
1021	Sechskantmutter M 20	2	DIN 934-5S	
1022	Federring B 20	2	DIN 127	
1023	Zus. Bau Andrehkurbel	1	12 430 00 01	
1024	Zus. Bau Anhängerkupplg. drehbar	1	12 200 00 05	
1025	Zwischenscheibe	1	22 202 00 51	
1026	Gummipuffer	2	22 202 00 97	
1027	Gummipuffer konisch	1	22 202 01 97	
1028	Führungsring	1	22 202 00 58	
1029	Anhängemaul	1	12 202 00 07	
1030	Splint 5 x 45	1	DIN 94	
1031	Kronenmutter M 24	1	DIN 935-4D	

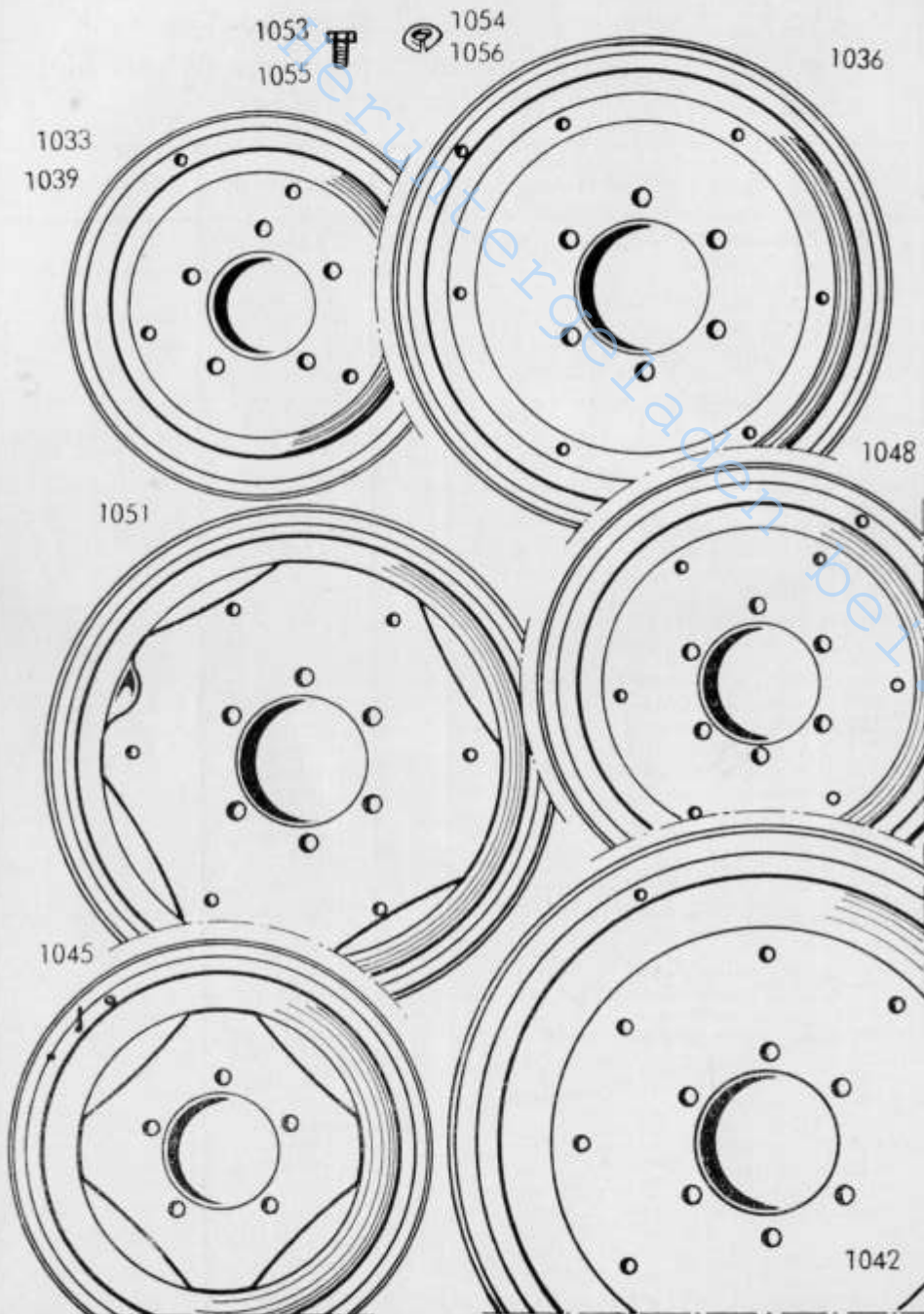

Räder und Reifen

31/56+57

Bild und Bestell-Nummer	Benennung	Anzahl	Teilnummer	Bemerkungen
(1032)	Zus. Bau Vorderrad 4.50 x 16	2	00 310 01 05	
1033	Felge 3.00 D x 16	2	00 311 01 05	
(1034)	Reifen 4.50 x 16 AS mit Schlauch	2	00 311 01 10	
(1035)	Zus. Bau Hinterrad 8 x 24	2	00 310 01 10	
1036	Felge W 7 x 24	2	00 312 04 05	
(1037)	Reifen 8 x 24 AS mit Schlauch oder	2	00 312 00 10	
(1038)	Zus. Vorderrad 5.00 x 16	2	00 310 00 05	
1039	Felge 3.25 D x 16	2	00 311 00 05	
(1040)	Reifen 5.00 x 16 mit Schlauch	2	00 311 00 10	
(1041)	Zus. Hinterrad 7 x 30	2	00 310 02 10	
1042	Felge W 6 x 30	2	00 312 05 05	
(1043)	Reifen 7 x 30 AS mit Schlauch	2	00 312 06 10	
(1044)	Zus. Bau Vorderrad 4.25 x 15	2	00 310 02 05	
1045	Felge 2.50 C x 15	2	00 311 02 05	
(1046)	Reifen 4.25 x 15 mit Schlauch	2	00 311 02 10	
(1047)	Zus. Bau Hinterrad 8.00 x 20	2	00 310 04 10	
1048	Felge 6.00 S x 20	2	00 312 06 05	
(1049)	Reifen 8.00 x 20 AS mit Schlauch oder	2	00 312 04 11	
(1050)	Zus. Hinterrad 7 x 24	2	00 310 03 10	
1051	Felge W 6 x 24	2	00 312 07 05	
(1052)	Reifen 7 x 24 AS mit Schlauch	2	00 312 07 10	
1053	Sechskantschraube M 18 x 40	12	DIN 931-8G	
1054	Kugeliger Spannring C 18,5	12	DIN 4361	
1055	Sechskantschraube M 18 x 30	10	DIN 931-8G	
1056	Kugeliger Spannring C 18,5	10	DIN 4361	

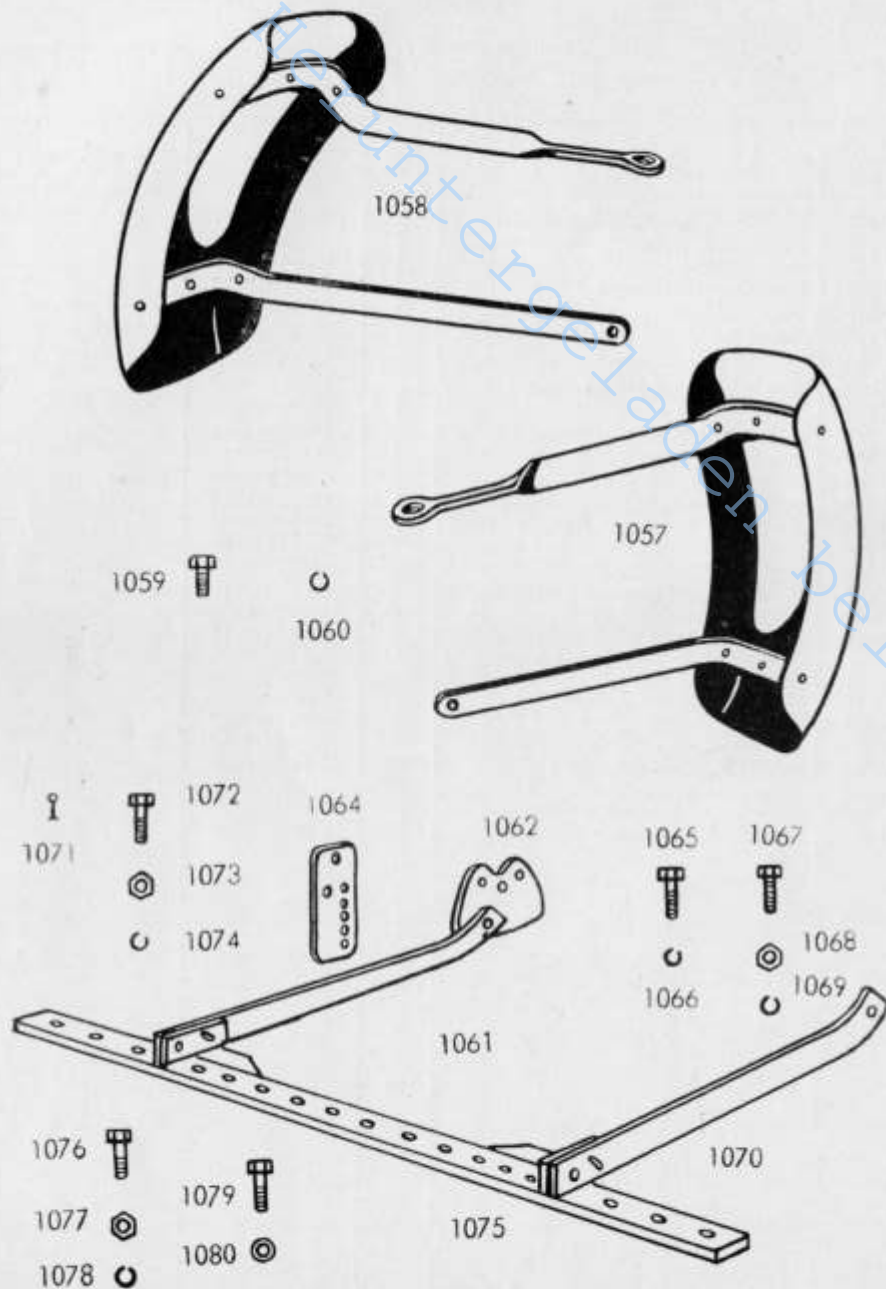

Vorderrad-Kotflügel 30/58 Ackeranhängeschiene verstellb.

Sonderausführung Bl. 1 und 2

Bild- und Bestell-Nummer	Benennung	Anzahl	Teilnummer	Bemerkungen
1057	Zus. Vorderradkotflügel links	1	12 300 00 10	
1058	Zus. Vorderradkotflügel rechts	1	12 300 01 10	
1059	Sechskantschraube M 8 x 18	2	DIN 931-8G	
1060	Federring B 8	2	DIN 127	
1061	Zus. Bau Ackeranhängeschiene verstellbar	1	12 200 00 11	
1062	Zus. Bau Aufhängung vollst. links	1	12 200 00 15	
(1063)	Zus. Bau Aufhängung vollst. rechts	1	12 200 01 15	
1064	Halteplatte	2	12 203 00 46	
1065	Sechskantschraube M 20 x 60 Mu	2	DIN 601	
1066	Federring B 20	2	DIN 127	
1067	Sechskantschraube M 12 x 50	4	DIN 931-8G	
1068	Sechskantmutter M 12	4	DIN 934-5S	
1069	Federring B 12	4	DIN 127	
1070	Zugstange	2	12 203 00 02	
1071	Splint 6 x 40	2	DIN 94	
1072	Sechskantschraube M 16 x 50	2	DIN 931-8G	
1073	Sechskantmutter M 16	2	DIN 934-5S	
1074	Federring B 16	2	DIN 127	
1075	Zus. Bau Ackeranhängeschiene kpl.	1	12 200 01 10	
1076	Sechskantschraube M 16 x 50	2	DIN 931-8G	
1077	Sechskantmutter M 16	4	DIN 934-5S	
1078	Federring B 16	2	DIN 127	
1079	Sechskantschraube M 16 x 50	2	DIN 931-8G	
1080	Unterlegscheibe 17 Ø	2	DIN 125	

Die in () gesetzten Bild-Nummern erscheinen nicht in der Abbildung. Bei Bestellung Motor-, Fahrgestell- und Getriebe-Nummer angeben.

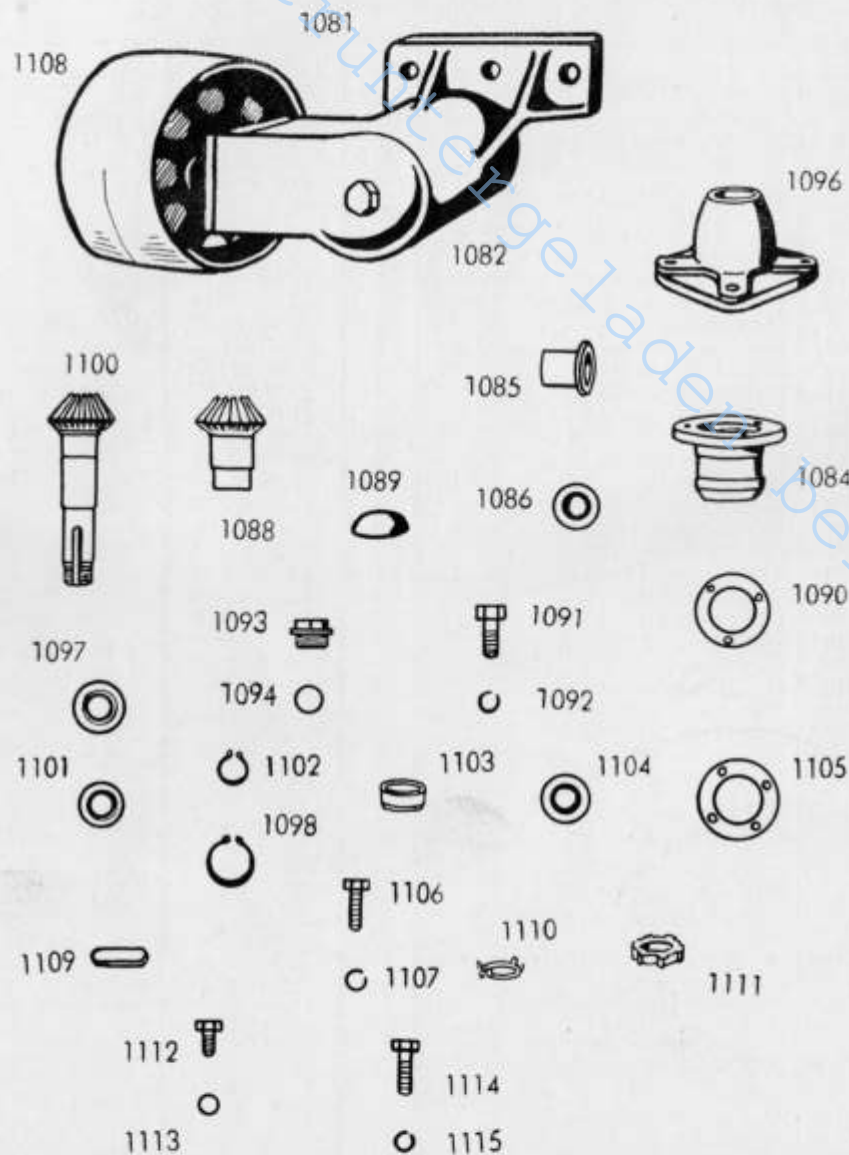

Riemenscheibentrieb

Sonderausführung 22 1-3

Bild- und Bestell-Nummer	Benennung	Anzahl	Teilnummer	Bemerkungen
1081	Zus. Bau Riemenscheibentrieb KB 12/17	1	12 220 00 15	
1082	Riementriebgehäuse	1	12 226 00 02	
(1083)	Zus. Bau Lager vollständig	1	12 220 00 25	
1084	Lager	1	12 226 00 06	
1085	Lagerbüchse	1	12 226 01 50	
1086	Simmerring 40 x 55 \varnothing x 12	1	DIN 6503	
(1087)	Zus. Bau Kegelrad - Verschlussdeckel	1	12 220 00 12	
1088	Kegelrad $z = 20$	1	12 226 00 10	
1089	Verschlussdeckel 36 \varnothing	1	DIN 443	
1090	Dichtung 0,2/0,3/0,5 stark	1-3	00 996 05 10	
1091	Sechskantschraube 8 x 30	3	DIN 931-8G	
1092	Federring B 8	3	DIN 127	
1093	Verschlusschraube M 22 x 1,5	1	00 990 02 10	
1094	Dichtring B 22 x 29	1	DIN 7603	
(1095)	Zus. Bau Konsole	1	12 220 00 18	
1096	Konsole	1	12 226 00 30	
1097	Ringrillennlager 6206	1	DIN 625	
1098	Seegerring i 62 x 2	1	DIN 472	
(1099)	Zus. Bau Ritzelwelle	1	12 220 00 23	
1100	Ritzelwelle $z = 16$	1	12 226 00 21	
1101	Ringrillennlager 6007	1	DIN 625	
1102	Seegerring a 35 x 1,5	1	DIN 471	
1103	Distanzbüchse	1	12 226 00 53	
1104	Simmerring 38 x 55 x 12	1	DIN 6503	
1105	Dichtung 0,2/0,3/0,5 stark	1-3	00 996 06 10	
1106	Sechskantschraube M 12 x 35	4	DIN 933-8G	
1107	Federring B 12	4	DIN 127	
1108	Riemenscheibe	1	12 226 00 03	
1109	Paßfeder 5 x 8 x 40	1	DIN 6885	
1110	Sicherungsblech 0,75 x 50 \varnothing x 30	1	DIN 462	
1111	Nutmutter M 30 x 1,5	1	DIN 70852	
1112	Sechskantschraube M 8 x 12	1	DIN 933-8G	
1113	Dichtungsring B 8 x 14	1	DIN 7603	
1114	Sechskantschraube M 12 x 45	3	DIN 933-8G	
1115	Federring B 12	3	DIN 127	

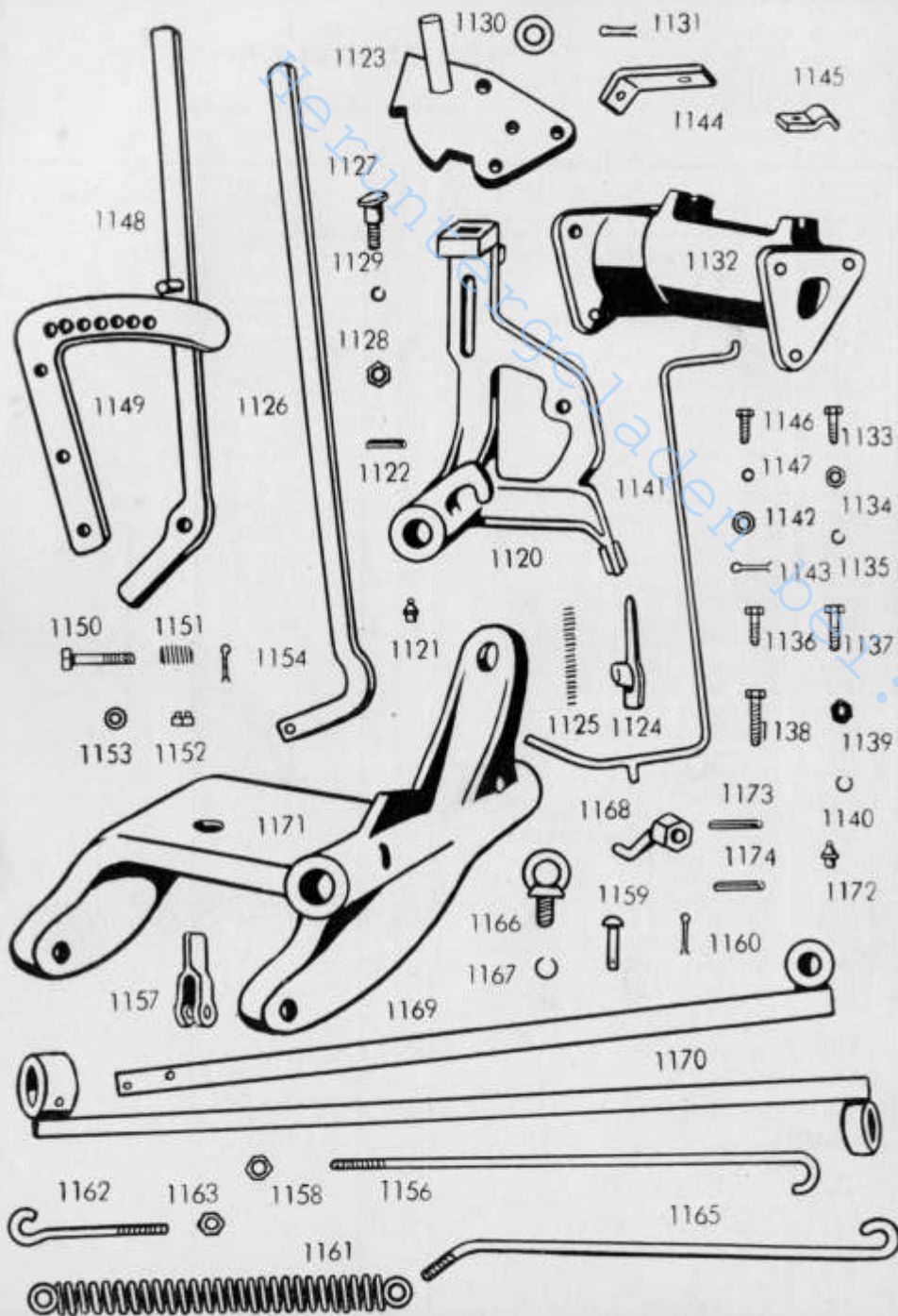

Mähwerk

35/1-12

Bild- und Bestell-Nummer	Benennung	Anzahl	Teilnummer	Bemerkungen
(1116)	Zus. Bau Mähwerk für KB 12 und KB 17	1	01 350 00 01	
(1117)	Zus. Bau Mähwerk für KB 12 und KB 17	1	01 350 00 02	
(1118)	Zus. Bau Aufzughebewinkel-Segmentplatte	1	01 350 00 22	
(1119)	Zus. Bau Aufzughebewinkel	1	01 350 00 23	
1120	Aufzughebewinkel	1	10 354 00 01	
1121	Schmierlippel HI A 8	1	DIN 71412	
1122	Spannstift 4 x 30	1	DIN 1481	
1123	Zus. Bau Segmentplatte	1	01 350 00 24	
1124	Klinke	1	01 354 00 05	
1125	Feder zur Klinke	1	00 992 14 05	
1126	Aufzughebel	1	01 354 00 10	
1127	Scharnierbolzen	1	01 354 02 93	
1128	Sechskantmutter M 12	1	DIN 934-5.5	
1129	Federring B 12	1	DIN 127	
1130	Unterlegscheibe 25	1	DIN 125	
1131	Splint 5 x 40	1	DIN 94	
1132	Aufhängekonsole	1	01 354 01 20	
1133	Sechskantschraube M 12 x 40	3	DIN 931-8 G	
1134	Sechskantmutter M 12	3	DIN 934-5.5	
1135	Federring B 12	3	DIN 127	
1136	Sechskantschraube M 12 x 35	1	DIN 931-8 G	
1137	Sechskantschraube M 12 x 45	1	DIN 933-8 G	
1138	Sechskantschraube M 12 x 70	1	DIN 933-8 G	
1139	Sechskantmutter M 12	3	DIN 934-5.5	
1140	Federring B 12	2	DIN 127	
1141	Zus. Bau Ausrückstange	1	01 350 02 10	
1142	Unterlegscheibe 13	1	DIN 125	
1143	Splint 2,5 x 25	1	DIN 94	
1144	Zus. Bau Lagerstütze f. Ausrückstange	1	01 350 00 45	
1145	Lagerschalendeckel f. Ausrückstange	2	01 354 00 15	
1146	Sechskantschraube M 8 x 20	2	DIN 933-8 G	
1147	Federring B 8	2	DIN 127	
1148	Zus. Bau Kipphebel	1	01 350 00 21	
1149	Zus. Bau Einstellraste	1	01 350 00 16	
1150	Sechskantschraube m. Splintf. M 12 x 70	1	DIN 931-8 G	
1151	Feder für Einstellraste	1	00 992 15 05	
1152	Kronenmutter M 12	1	DIN 957-4 D	
1153	Unterlegscheibe 13	1	DIN 125	
1154	Splint 3 x 28	1	DIN 94	
(1155)	Zus. Bau Einstellhaken	1	01 350 00 15	
1156	Erstellhaken	1	01 354 00 30	
1157	Verbindungsgabel	1	01 354 00 35	
1158	Sechskantmutter M 20	1	DIN 934-5.5	
1159	Nielf mit Splintloch 13 x 40	1	DIN 124	
1160	Splint 4 x 30	1	DIN 94	
1161	Aufzugfeder	1	00 992 16 05	
1162	Haken für Aufzugfeder	1	01 354 00 31	
1163	Sechskantmutter M 12	2	DIN 934-5.5	
(1164)	Zus. Bau Balkenhalter	1	01 350 00 25	
1165	Balkenhalter, 600 mm	1	01 354 00 40	
1166	Ringschraube	1	01 354 00 90	
1167	Federring B 12	1	DIN 127	
1168	Kurbelmutter M 12	1	01 354 00 91	
(1168a)	Zugfederhaken, vorn	1	10 351 00 28	
(1168b)	Unterlegscheibe 13	1	DIN 125	
(1168c)	Splint 2 x 22	1	DIN 95	
1169	Zus. Bau Aufzugweile	1	01 350 01 31	
1170	Zus. Bau Stützweile	1	01 350 01 30	
1171	Klauenstück	1	01 351 00 15	
1172	Schmierlippel HI A 8	1	DIN 71412	
1173	Spannstift 10 x 60	1	DIN 1481	
1174	Spannstift 10 x 60	1	DIN 1481	

Einsatz noch unbestimmt

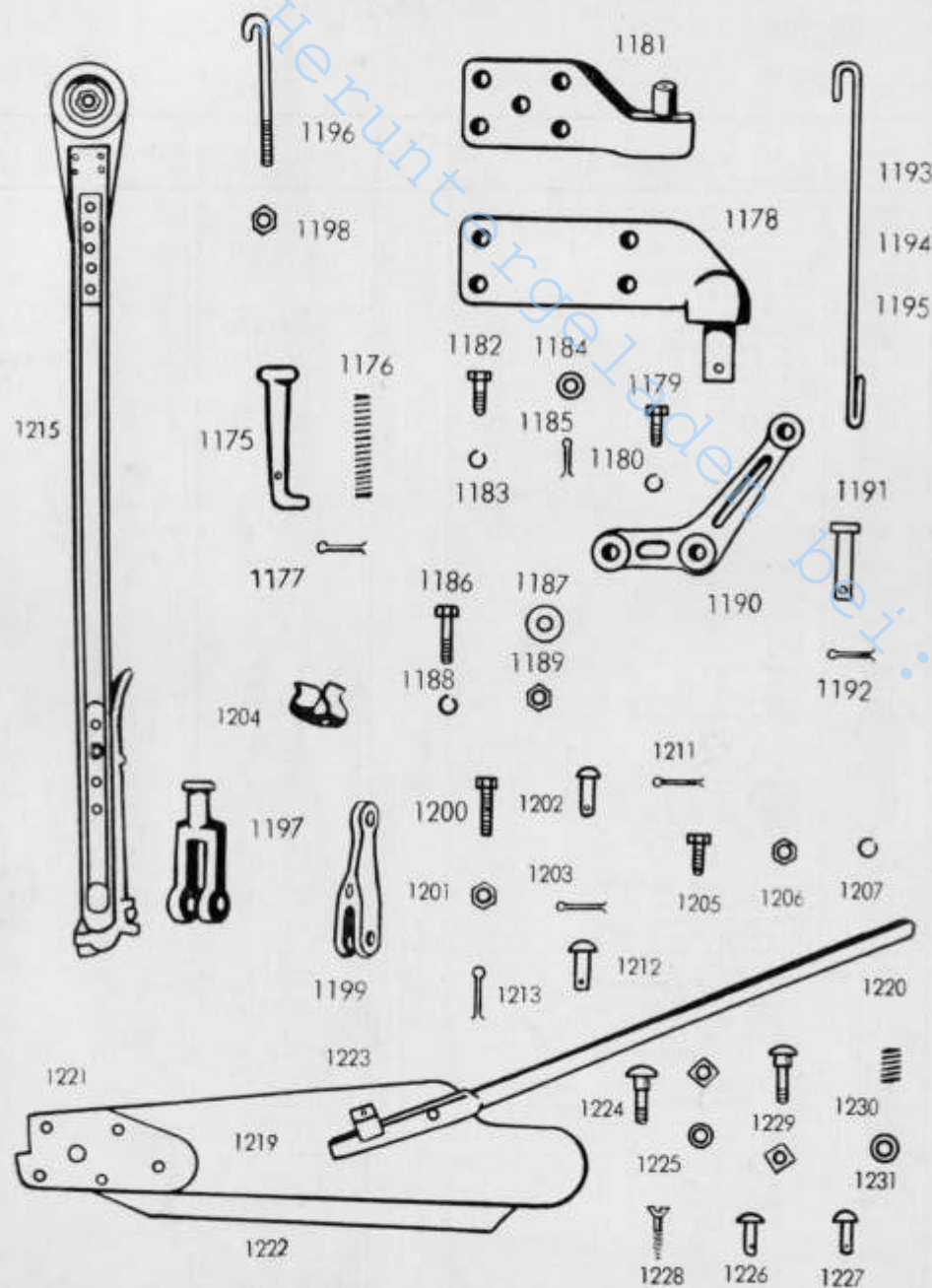

Mähwerk

35/1-12

Bild und Bestellnummer	Benennung	Anzahl	Teilnummer	Bemerkungen
1175	Aufhängehaken für Kurbelstange	1	01 351 00 30	
1176	Feder für Aufhängehaken 87 lang	1	00 992 14 05	
1177	Splint 2,5x25	1	DIN 94	
1178	Aufhängelager für Stützwelle X	1	01 351 00 10	
1179	Sechskantschraube M 12x35	4	DIN 931 8 G	
1180	Federring 8 12	4	DIN 127	
1181	Aufhängelager für Aufzugswelle X	1	01 351 00 11	
1182	Sechskantschraube M 12x35	4	DIN 931-8 G	
1183	Federring 8 12	4	DIN 127	
1184	Unterlegscheibe 25	1	DIN 125	
1185	Splint 8x40	1	DIN 94	
1186	Sechskantschraube M 10x80	1	DIN 931-8 G	
1187	Unterlegscheibe 10,5x45x6	1	01 351 00 52	
1188	Federring 8 10	1	DIN 127	
1189	Sechskantmutter M 10	1	DIN 934-5 S	
1190	Aufzugswinkel	1	01 351 00 31	
1191	Lagerbolzen	1	01 351 00 93	
1192	Splint 5x40	1	DIN 94	
1193	Aufzuhaken lang, 476 lg.	1	01 351 00 24	
1194	Aufzuhaken lang, 500 lg.	1	01 351 01 24	
1195	Aufzuhaken lang, 525 lg.	1	01 351 02 24	
1196	Aufzuhaken kurz, 4 A 412-25	1	01 351 00 28	
1197	Verbindungsgabel (Ose) 4 A 412-20	1	01 351 00 35	
1198	Sechskantmutter M 12	1	DIN 934	
1199	Gelenkstück 4 A 412-19	1	01 351 00 36	
1200	Sechskantschraube M 14x65	1	DIN 933-8 G	
1201	Sechskantmutter M 14	1	DIN 934-5 S	
1202	Flachkopf-Niet mit Splintloch 13x40	1	DIN 124	
1203	Splint	1	DIN 94	
1204	Haltefeder für Balkenhalter	1	01 354 01 39	
1205	Sechskantschraube M 8x20	1	DIN 931-8 G	
1206	Sechskantmutter M 8	1	DIN 934 5 G	
1207	Federring 8 8	1	DIN 127	
(1208)	Zus. Bau Messerbalken 4,5 Normalinger			
(1209)	Zus. Bau Messerbalken 4,5 Mittelfinger	1	01 350 00 51	
(1210)	Zus. Bau Messerbalken 4,5 Engfinger	1	01 350 01 51	
1211	Splint 8x40	2	01 350 02 51	
1212	Niet mit Splintloch 10x40	1	DIN 94	
1213	Splint 3x20	1	DIN 124	
(1214)	Messer 4,5"	1	DIN 94	
1215	Kurbelstange kpl. 843 lg.	2	01 350 00 52	
1216	Fingerschutz (für Messerbalken) 4,5"	1	01 350 00 04	
1217	Messerschutz (Holz) 4,5"	1	01 350 00 55	
(1218)	Zus. Bau Schwadenbrett			
1219	Schwadenbrett	1	01 350 00 60	
1220	Schwadenbrettstap	1	01 351 00 70	
1221	Schwadenbrettbeschlag	1	01 351 00 71	
1222	Schwadenbrettstreifenblech	1	01 351 00 72	
1223	Widerlager	1	01 351 00 73	
1224	Flachrundschraube mit Mutter M 8 x 60 Mu	1	01 351 00 74	
1225	Unterlegscheibe 8,4	1	DIN 603-4 D	
1226	Flachrundniet m. gr. Kopf 6,5x25	5	DIN 134	
1227	Flachrundniet m. gr. Kopf 6,5x25	1	00 995 00 55	
1228	Senkholzschraube 5x30	1	00 955 00 55	
1229	Flachrundschraube m. Mutter M 12 x 65 Ma	2	DIN 97	
1230	Spiralfeder 36 lg.	1	DIN 603-4 D	
1231	Unterlegscheibe 13,5	1	00 992 08 05	
			DIN 134	

00 995 02 55
 (Befestigung am
 Kartflügel rechts)

Heruntergeladen bei: ronnys-technik.de