

Heruntergeladen von www.technik.de

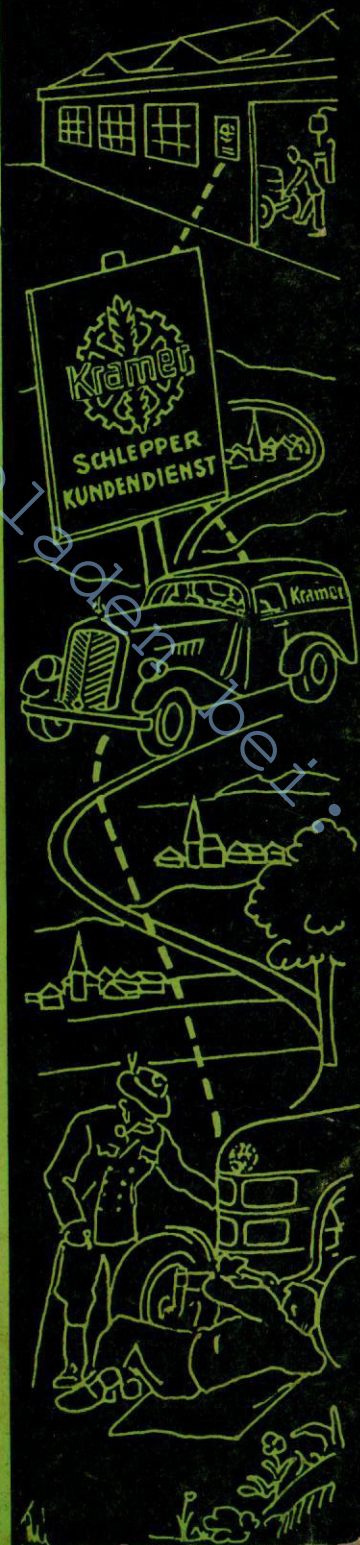

www.technik.de

Kramer

16. JULI 1965



ERSATZTEIL-LISTE

KL 200

Unsere Ersatzteil- und Auslieferungslager

- 1 Südbaden, Südwürttemberg – Werkslager Kramer Gutmadingen, Telefon Geisingen 217-218
Werkslager Kramer Überlingen / Bodensee, Telefon 2161-65
- 2 Ober- und Niederbayern, Teil Schwaben – Friedrich Cesinger, Augsburg, Hinter d. Schwalbeneck 7, Tel. 2165
Friedrich Cesinger, Landau/Isar, Telefon 250
- 3 Ober- und Mittelfranken, Oberpfalz – Andreas Drennhöfer, Nürnberg, Kirchenstraße 21, Telefon 40038
- 4 Südliches Allgäu – Siegfried Karg, Lindenberg/Allgäu, Sedanstraße 9 a, Telefon 616
- 5 Nördliches Allgäu, Teil Schwaben – Gebr. Guggemos, Marktoberdorf/Allgäu, Meichelbeckstr. 32 Tel. 465
- 6 Nördl. Württemberg – Adolf Mühleisen, Stuttgart-Fellbach, Lindenstraße 25, Telefon 581825
- 7 Main-Franken – Karl Biebelmann, Röttingen/Tauber, Telefon 240
- 8-9 Rheinpfalz – Odenwald – Fr. Hekler, Mannheim-Neckarau, Casterfeldstraße 144, Telefon 82103
- 10 Saargebiet – Ing. Klein, St. Wendel, Gymnasialstraße 15, Telefon 2165
- 11 Eifel – Mosel – Peter Kuhn, Bernkastel, Schanzstraße 22, Telefon 532
Jos. Gillen, Bitburg, Telefon 3209
Nik. Steffes, Ruwer, Telefon Trier 70039
- 12 Kreis Cochem, Kreis Mayen, Josef Meurer,
Cochem/Mosel, Ravenstraße 14, Telefon 57

13 Hunsrück – Taunus

Werkslager Planig
Tel. Bad Kreuznach 4929

14 Hessen

Gustav Störmer,
Marburg/Lahn, Bahnhof-
straße 26b, Telefon 2734

15 Westfalen – Sauerland

Ing. H. Wagner, Dellwig,
Post Langschede/Ruhr,
Hintere Str. 4, Telefon 222

16 Rheinland

W. Richter, Brühl b. Köln
Kölnstraße 183, Telefon 3484

17 Südl. Oldenburg, östl. Westfalen

Ernst Heitling, Melle/Hann.
Telefon 441

18 Raum Hannover – Braunschweig

Georg von Coelln GmbH,
Hannover, Postfach 96
Telefon 42545

19 Nordhannover – Bremen

Wiegmann, Bremen
Hastedter Heerstraße 445
Telefon 441882
Filiale in Bremerhaven
Filiale in Diepholz

20 Oldenburg – Emsland

Werner Böttger, Oldenburg
Bäkeplacken, Tel. 5479

21 Schleswig-Holstein

Werkslager Hohenwestedt
z. Z. Heide
Stiftstraße 79, Tel. 3575

22 Eichsfeld

Fa. Germanial
Leo Lautenbach, Germershausen,
Telefon Gieboldehausen 131

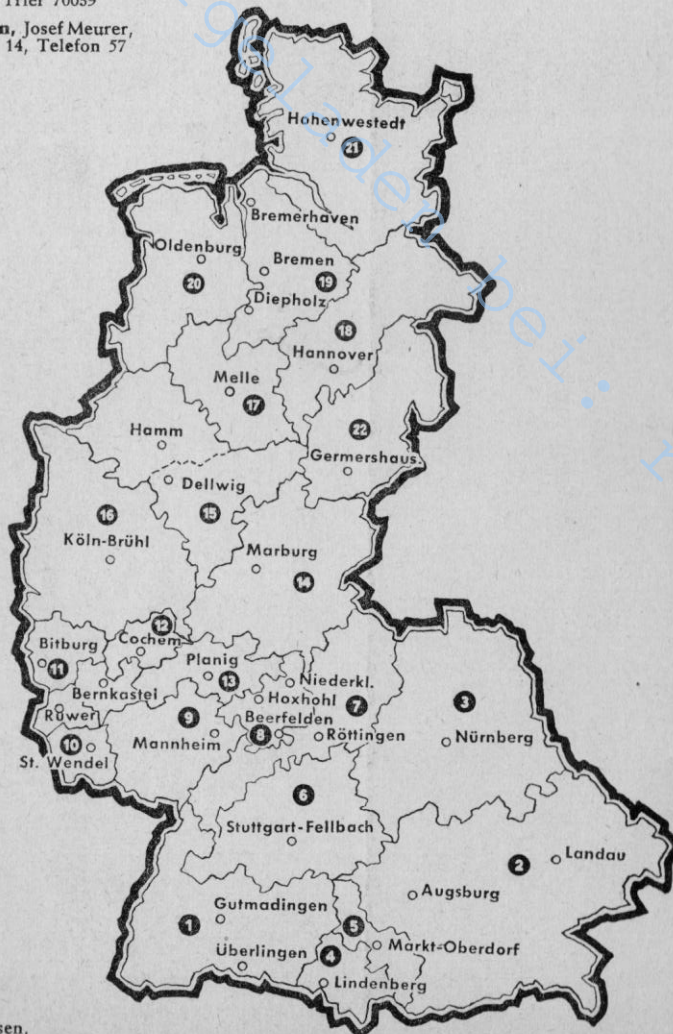

Kramer-Werke GmbH. Überlingen/Bodensee

Ersatzteil-Liste

KL 200



Inhaltsverzeichnis

	Seite		Seite
Vorwort	3	Bildseite	40
Getriebe		Kurbelwelle	41
Getriebegehäuse, Hauptwelle mit		Bildseite	42
Kegelritzel, Vorgelegewelle	4	Zylinder, Pleuelstange, Kolben	43
Zapfwelle, Schalteinsatz	5	Bildseite	44
Getriebegehäusedeckel, Schaltebel		Zylinderkopf, Belüftungs-	
mit Schaltdeckel	6	stopfen, Zylinderkopfhaube	45
Bildseite	7-8	Bildseite	46
Achstrichter, Bremse, Hinterachse	9	Nockenwelle, Steuerungsteile	
Bremspedal, Ausgleichgetriebe	10	für Ein- und Auslaß,	
Bildseite	11-12	Kipphebelbock	47
Zweibackenbremse links,		Bildseite	48
Zweibackenbremse rechts	13	Schmierölpumpe, Abschirm-	
Handbremssegment, Handbrems-		wanne, Saugleitung, Schmieröl-	
hebel, Handbremsstange, Fußbrems-		filter	49
stange, Gasregulierung, Gasgestänge	14	Einspritzpumpe, Öleinfüll-	
Bildseite	15-16	verschluß, Pumpengehäuse,	
Kupplungsgehäuse, Antriebswelle,		Drehzahlverstellhebel	50
Schaltwelle für Kriechgang, Kriech-		Bildseite	51-52
gang-Schalthebel	17	Reglerhebel, Abstellwelle	
Kupplungswelle, Fußbremswelle,		Regler	53
Lenksegment	18	Bildseite	54
Lenkung		Einspritzventil, Glimmpapier-	
Lenkstock kpl. Lenkgehäuse	19	halter	55
Mähantrieb für Schwinge, Mähhaus-		Bildseite	56
und -einrückung, Mäheinrückhebel	20	Kraftstoffleitungen	57
Kupplung	21	Bildseite	58
Blechteile		Luftansaugrohr, Kühlluftleitung	
Vorderachskonsole Motorhaube,		Ölbadluftfilter	59
Armaturenbaube	22	Bildseite	60
Bildseite	23-24	Lichtmaschine, Anlasser	61
Vorderachse	25	Sonderausrüstungen	
Vorderrad, Auspufftopf, Konsole für		Riemenscheibenantrieb, Zapf-	
Brennstoffbehälter, Leckölleitung	26	wellenverlängerung	62
Fahrersitz, Hinterradkotflügel links,	27	Zapfwelle gangabh., Belastungs-	
Hinterradkotflügel rechts, Fußbleche,		gewichte, Rückspiegel, Stopp-	
Rückstrahler, Anhängerkupplung	28	licht, Rückscheinwerfer	63
Bildseite	29-30	Bildseite	64
Anhängerkupplung, Ackeranhängeschiene		Vorderradkotflügel, Einzelrad-	
Bodenbrett, Hinterräder	31	lenkbremse	65
Bildseite	32	Hydraulischer Mähauflzug	
Elektrische Ausrüstung		mit Hubzylinder,	
Armaturen, Batterie	33-35	Fernthermometer	66
Motor		Mähwerk mit Unterschwingen	67-72
Bildseite	37	Bildseite	69-70
Kurbelgehäuse, Lagerschild	38		
Deckel zum Ölsumpf Lager-			
schild, Vorderer Deckel	39		

Vorwort

Mit dieser Ersatzteilliste geben wir besonders dem Händler eine Unterlage zur Anlegung eines wohlsortierten Ersatzteillagers an Hand.

Dieses Lager ist stets vollzählig zu halten. Bei Entnahme eines Ersatzteiles sollte der Bestand durch sofortige Nachbestellung wieder ergänzt werden, da andernfalls unliebsame Betriebsstörungen bis zum Eintreffen des erst bei Bedarf bestellten Ersatzteiles entstehen können.

Die Lieferung von Ersatzteilen usw. erfolgt nur gegen Nachnahme oder bei Abholung gegen bar. Versand- und Verpackungskosten sind in jedem Falle vom Besteller zu tragen. Im Falle der Zusendung geht die Gefahr auf den Käufer über, sobald das Ersatzteil einem Transportunternehmen übergeben ist.

Zur besonderen Beachtung!

Bei allen **Bestellungen**, sei es beim Händler oder im Werk, sind anzugeben:

1. Die **Fahrgestell- und Motor-Nummer**
2. Die **Getriebe-Nummer**
3. Die **benötigte Stückzahl**
4. Die **Teilebezeichnung unter Hinweis auf die Bildnummer vorliegender Ersatzteilliste**
(Im Zweifelsfalle Muster oder Skizze einsenden)
5. Die **gewünschte Versandart: Post, Fracht usw.**

Die **Fahrgestellnummer** ist außer auf dem Typenschild noch links auf der Vorderachskonsole eingeschlagen.

Die **Motornummer** befindet sich auf dem Typenschild und rechts unter der Brennstoffpumpe.

Die **Getriebeummer** ist am Getriebegehäuse hinten seitlich der Zapfwelle eingeschlagen.

Wie bei Bestellungen ist auch im Falle von Rücksendungen (Garantiebeanstandungen) sinngemäß zu verfahren und sind die zurückzusendenden Teile mit einem Anhänger zu versehen. Diese Anhänger können vom Werk bezogen werden. Neuteile werden bis zum Eingang der beanstandeten Teile pro forma belastet.

Es wird um frühzeitige Aufgabe der Lager-Ersatzteilbestellungen gebeten.

Da die Preise Änderungen unterworfen sind, haben wir sie in der Ersatzteilliste nicht eingesetzt.

Bildnummern in () sind in den Abbildungen dieser Liste nicht enthalten.

Kramer-Werke
GmbH.
Überlingen/Bodensee



Getriebe

Getriebegehäuse, Hauptwelle mit Kegelritzel,
Vorgelegewelle
(zu Bildseite 7/8)

Bild- und Bestell-Nummer	Benennung	Anzahl	DIN	Teilnummer	Bemerkungen
(1)	Zsb. Getriebe mit Kriechgang	1		17 220 02 01	
2	Getriebegehäuse	1		13 221 03 01	
3	Rücklaufrad	1		13 221 01 10	
4	Laufbuchse	1		00 994 16 50	
5	Rücklaufachse	1		13 221 01 15	
6	Sechskantschraube mit Zapfen BM 10 x 50	1	561-5 S		
7	Federring B 10	1	127		
(8)	Zsb. Hauptwelle mit Kegelritzel	1		13 220 02 07	
10	Hauptwelle mit Kegelritzel	1		13 222 03 21	
12	Einstellscheibe	1		13 222 00 53	
13	Ringschräglager 3308 X	1	628		
14	Zwischenring	1		13 222 01 51	
15	Radialdichtring 52 x 68 x 8	1	6503		
16	Distanzbuchse	1		13 222 00 50	
17	Sicherungsblech A 40	1	70952		
18	Nutmutter M 40 x 1,5	1	70852		
19	Schieberad 1. Gg. — Rg.	1		13 222 00 10	
20	Schieberad 2. Gg. — 3. Gg.	1		13 222 00 11	
21	Schieberad 4. Gg. — 5. Gg.	1		13 222 00 12	
22	Walzenkranz 16 x 24 x 20	1	5407		
23	Sicherungsring 90 x 3	2	472		
25	Vorgelegewelle	1		13 223 01 20	
26	Vorgelegerad 2. Gang	1		13 223 01 10	
27	Vorgelegerad 3. Gang	1		13 223 01 11	
28	Vorgelegerad 4. Gang	1		13 223 01 12	
29	Ringrillennlager 6207 N	1	625		
30	Sprengtring Sp 72 A	1	5417		
31	Distanzrohr	1		13 223 00 53	
32	Vorgelegerad	1		13 223 02 13	
33	Sicherungsring 35 x 1,5	1	471		
34	Triebwelle	1		13 226 00 19	
35	Nadelkäfig	1		00 994 17 12	
36	Nadelkäfig	2		00 994 18 12	
36a	Distanzrohr	1		00 993 37 71	
36b	Hauptwelle für Kriechgang	1		13 228 02 20	
36c	Ringrillennlager 6308 N	1	625		
36d	Sprengtring Sp 90 A	1	5417		
36e	Sicherungsring 40 x 1,75	2	471		
36f	Kriechgang - Schaltrad	1		13 228 00 10	
36g	Walzenkranz W 16 x 24 x 20	1	5407		

Die in () gesetzten Bild-Nummern erscheinen nicht in der Abbildung. Bei Bestellung Motor-, Fahrgestell- und Getriebe-Nummer angeben



Getriebe

Zapfwelle, Schalteinsatz
(zu Bildseite 7/8)

Bild- und Bestell-Nummer	Benennung	Anzahl	DIN	Teilnummer	Bemerkungen
(37)	Zsb. Zapfwelle	1		13 220 00 20	
38	Zapfwelle	1		13 226 00 20	
39	Ringrillennlager 6207	2	625		
40	Sicherungsring 35 x 1,5	3	471		
41	Sprengtring 70	1	9045		
42	Radialdichtring A 35 x 72 x 12	1	6503		
43	Sicherungsring 72 x 2,5	2	472		
44	Radialdichtring A 35 x 72 x 10	1	6504		
45	Schaltmuffe	1		13 226 02 25	
46	Schutzkappe für Zapfwelle	1		22 226 00 07	
47	Halbrundschrabe AM 6 x 12	3	86-5 S		
48	Federring B 6	3	127		
50	Rasterwinkel	1		13 226 01 70	
51	Sechskantschraube M 10 x 20	1	933-8 G		
52	Federring B 10	1	127		
53	Spannstift 10 x 16	1	1481		
(54)	Zsb. Schaltwelle	1		13 220 01 36	
55	Schaltwelle	1		13 226 01 22	
56	Hebel	1		13 226 01 28	
57	Spannstift 8 x 32	1	1481		
58	Rundschnurring 14 x 1,6	1		00 996 14 05	
59	Schalstein	1		13 226 00 35	
60	Sechskantschraube mit Zapfen BM 6 x 40	1	561-8 G		
61	Sechskantmutter M 6	1	934-5 S		
(62)	Zsb. Absperrfeder	1		13 230 00 42	
63	Absperrfeder	1		00 992 02 60	
64	Nabe	1		13 232 00 37	
65	Spannstift 8 x 32	1	1481		
(66)	Zsb. Schalteinsatz	1		13 220 00 40	
(67)	Zsb. Schaltgabel	1		13 220 00 41	
68	Schaltgabel	1		13 224 00 62	
69	Führungsstück	1		13 224 00 65	
70	Spannstift 6 x 24	1	1481		
71	Sicherungsring 16 x 1	1	471		
(72)	Zsb. Schaltgabel	1		13 220 01 41	
73	Schaltgabel	1		13 224 01 62	
74	Führungsstück	1		13 224 01 65	
75	Spannstift 6 x 24	1	1481		
76	Sicherungsring 16 x 1	1	471		
(77)	Zsb. Schaltgabel	1		13 220 02 41	
78	Schaltgabel	1		13 224 02 62	
79	Führungsstück	1		13 224 02 65	
80	Spannstift 6 x 24	1	1481		
81	Sicherungsring 16 x 1	1	471		
82	Träger für Schaltgabel vorn	1		13 224 00 60	
83	Träger für Schaltgabel hinten	1		13 224 01 60	
84	Zwischenlage	1		13 224 00 66	

Die in () gesetzten Bild-Nummern erscheinen nicht in der Abbildung. Bei Bestellung Motor-, Fahrgestell- und Getriebe-Nummer angeben

Getriebegehäuse
 Rücklaufgrad
 Hauptwelle
 Vorgelegewelle
 Zapfwelle
 Schalteinatz

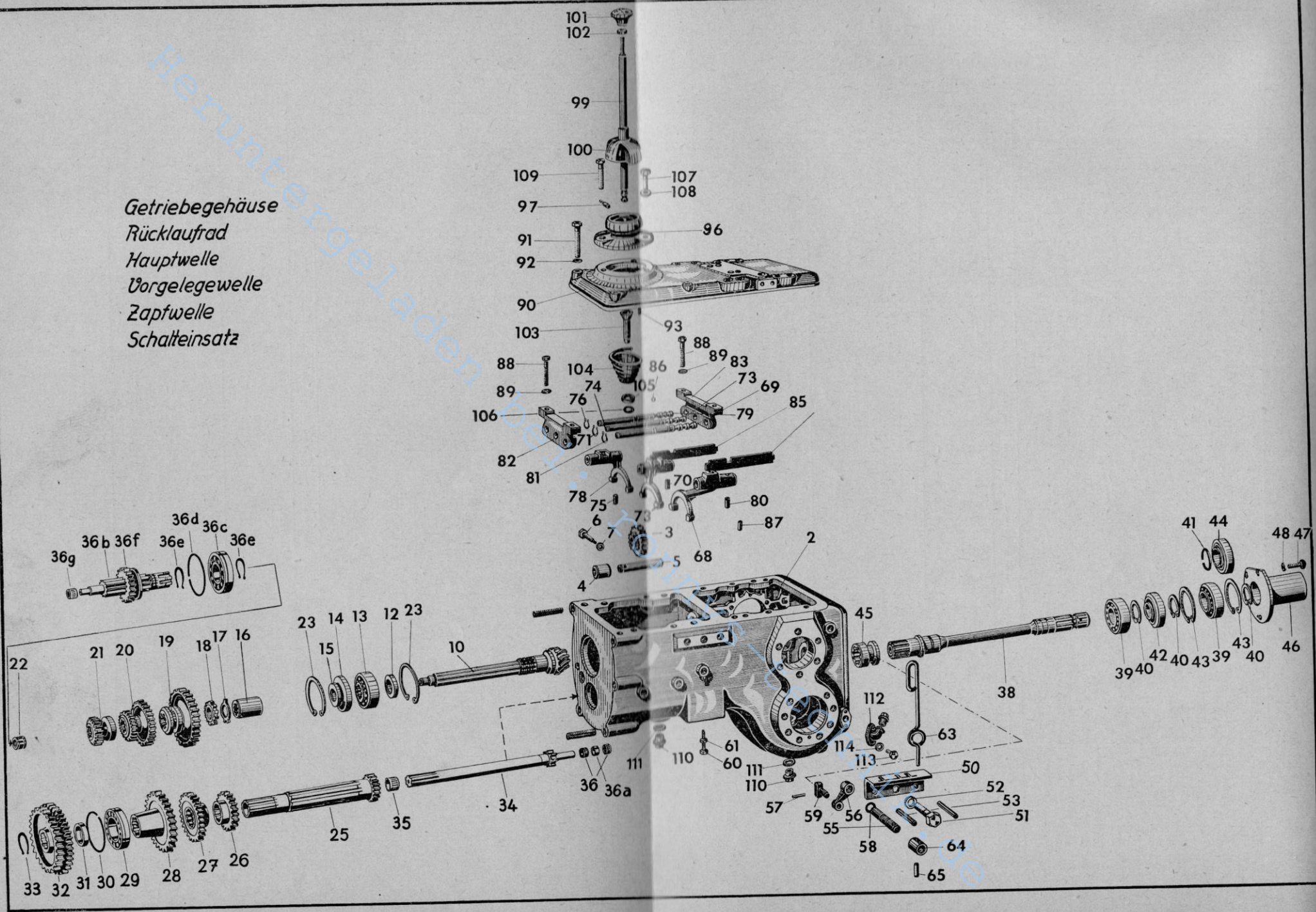



Getriebe

Getriebegehäusedeckel, Schalthebel mit Schaldeckel

(zu Bildseite 7/8)

Bild- und Bestell-Nummer	Benennung	Anzahl	DIN	Teilnummer	Bemerkungen
85	Zwischenlage mit Sperre	1		13 224 01 66	
86	Kugel 10 Ø	3		00 994 00 80	
87	Schraubenfeder	3		00 992 00 05	
88	Sechskantschraube M 10 x 30	4	931-8 G		
89	Federring B 10	4	127		
90	Getriebegehäusedeckel	1		13 221 01 05	
91	Sechskantschraube M 10 x 55	10	931-8 G		
92	Federring B 10	10	127		
93	Zylinderstift 12 m 6 x 25	2	7-St		
(94)	Zsb. Schalthebel mit Schaldeckel	1		13 220 00 37	
(95)	Zsb. Schaldeckel	1		13 220 00 51	
96	Schaldeckel	1		13 225 00 05	
97	Kugelkopfstift	2		22 225 00 93	
(98)	Zsb. Schalthebel	1		13 220 00 46	
99	Schalthebel	1		13 224 00 30	
100	Schalthebelkappe	1		22 224 00 31	
101	Schaltnopf	1		00 996 06 30	
102	Sechskantmutter M 10	1	934-5 S		
103	Abstandrohr	1		13 225 00 53	
104	Feder (konisch)	1		00 992 01 05	
105	Haltering	1		22 225 00 56	
106	Sicherungsring (zweiteilig)	1		22 225 01 56	
107	Sechskantschraube M 10 x 25	2	933-8 G		
108	Federring B 10	3	127		
109	Sechskantschraube M 10 x 35	1	931-8 G		
110	Verschlußschraube M 22 x 1,5	3		00 990 02 10	
111	Dichtring C 22 x 29	3	7603-CuAsb.		
112	Einfüllstützen	1		13 225 00 30	
113	Sechskantschraube M 8 x 35	2	931-8 G		
114	Federring B 8	2	127		

Die in () gesetzten Bild-Nummern erscheinen nicht in der Abbildung. Bei Bestellung Motor-, Fahrgestell- und Getriebe-Nummer angeben

Bildseite 7/8 innen



Getriebe

Achstrichter, Bremse, Hinterachse

(zu Bildseite 11/12)

Bild- und Bestell-Nummer	Benennung	Anzahl	DIN	Teilnummer	Bemerkungen
115	Achstrichter	2		13 231 04 02	
116	Ringrillennlager 6210	2	625		
117	Sicherungsring 90 x 3	2	472		
118	Sechskantschraube M 14 x 45	16	931-8 G		
119	Federring B 14	16	127		
(119a)	Zsb. Bremsdeckplatte links	1		13 240 00 45	
(119b)	Zsb. Bremsdeckplatte rechts	1		13 240 01 45	
119c	Bremsdeckplatte links	1		13 245 01 08	
(119d)	Bremsdeckplatte rechts	1		13 245 02 08	
119e	Bremsschlüssellager	1		13 245 01 35	
119f	Sechskantschraube M 10 x 30	4	933-8 G		
119g	Sechskantmutter M 10	4	934-5 S		
119h	Federring B 10	4	127		
(119i)	Zsb. Bremsbacke vollst.	4		13 240 02 35	
119k	Zsb. Bremsbacke	4		13 240 02 36	
119l	Bremsbelag	4		00 993 04 60	
119m	Niet B 4 x 10	64	7338-Cu		
119n	Backenbolzen	2		33 245 00 94	
119o	Blanke Scheibe 25	2	1440		
119p	Sechskantmutter M 24 x 1,5	2	936-5 S		
119q	Scheibe	4		50 245 00 52	
119r	Spannstift	4		50 245 01 55	
119s	Federteller	4		50 245 00 57	
119t	Druckfeder	4		00 992 30 05	
119u	Zugfeder	4		00 992 31 05	
119v	Bremsschlüssel	2		13 245 03 16	
119w	Sicherungsring 26 x 1,2	2	471		
119x	Sechskantschraube M 12 x 30	12	933-8 G		
119y	Sechskantmutter M 12	12	934-5 S		
119z	Federring B 12	12	127		
121	Hinterachse	2		13 235 03 15	
122	Ringrillennlager 6210	2	625		
123	Sicherungsring 50 x 2	4	471		
124	Stirnrad	2		13 233 00 10	
125	Sicherungsring A 48 x 1,75	1	471		
126	Schaltnuffe für Diff.-Sperre	1		13 232 01 25	
126a	Schaltnuffe	1		13 232 02 25	
126b	Sechsk.-Schraube m. Zapf. M 8 x 20	1	561-8 G		
126c	Sicherungsblech	1		00 992 07 30	
127	Zwischenring	2		13 235 01 51	
128	Radialdichtring A 56 x 80 x 10	2	6503		
129	Sicherungsring 90 x 3	2	472		
130	Hinterradnabe	2		13 234 04 01	
131	Paßfeder A 12 x 8 x 70	2	6885-St 60		
132	Kronenmutter M 40 x 1,5	2	937-5 S		
133	Splint 8 x 70	2	94		
133a	Bremstrommel	2		13 241 03 01	
133b	Bremswelle hinten	1		13 241 01 20	
133c	Lager	2		13 245 02 35	

Die in () gesetzten Bild-Nummern erscheinen nicht in der Abbildung. Bei Bestellung Motor-, Fahrgestell- und Getriebe-Nummer angeben

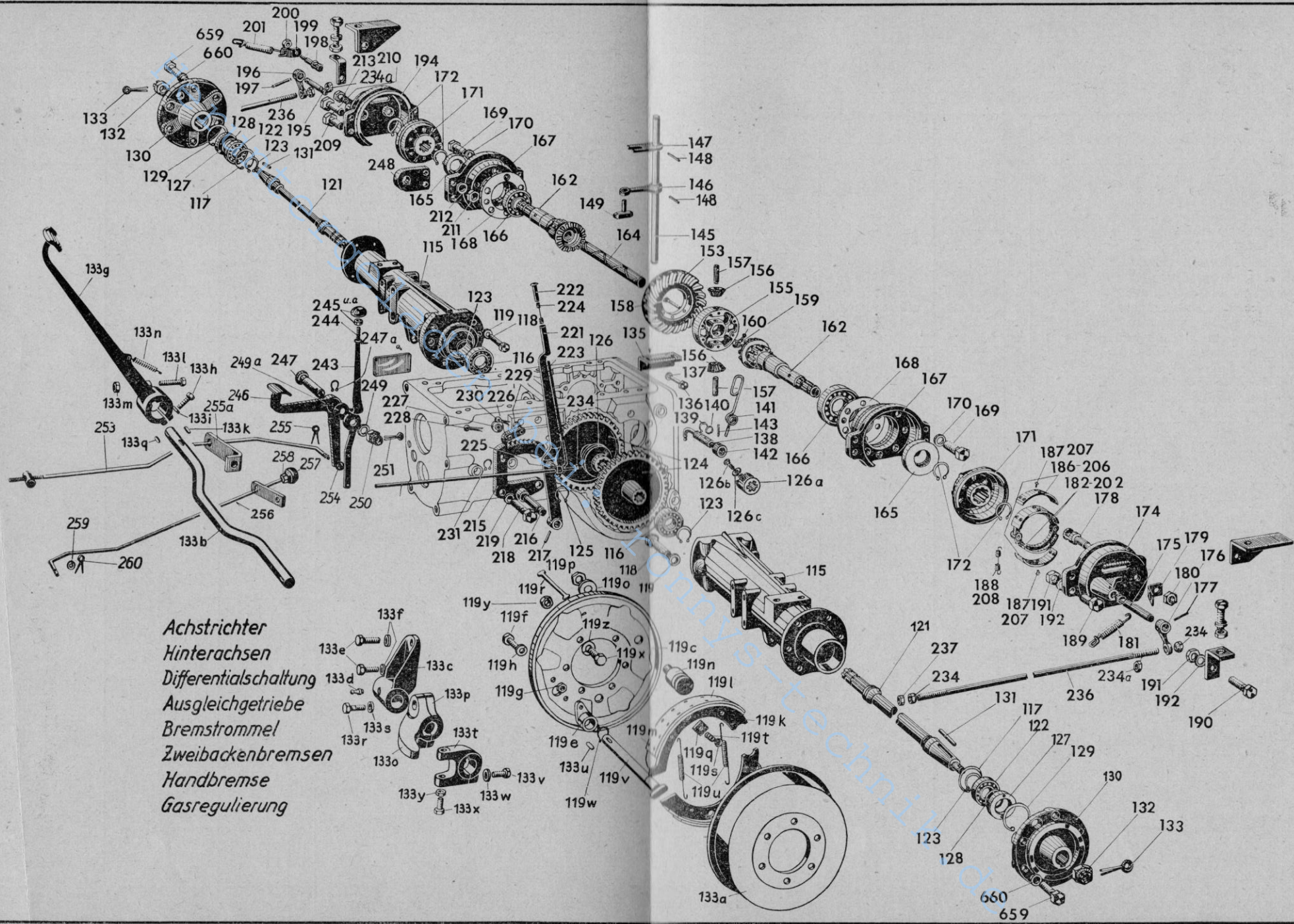



Getriebe

Bremspedal, Ausgleichgetriebe

Bild- und Bestell-Nummer	Benennung	Anzahl	DIN	Teilnummer	Bemerkung
133d	Schmiernippel H 1 a 8	2	71412		
133e	Sechskantschraube M 14 x 30	4	933-8 G		
133f	Federring B 14	1	127		
133g	Zsb. Bremspedal	1		13 250 01 29	
133h	Sechskantschraube M 10 x 30	1	933-8 G		
133i	Federring B 10	1	127		
133k	Paßfeder A 8 x 7 x 32	1	6885-St 60		
133l	Sechskantschraube M 8 x 35	1	933-8 G		
133m	Sechskantmutter M 8	1	934-5 S		
133n	Zugfeder	1		00 992 37 05	
133o	Mitnehmer	2		13 241 00 11	
133p	Mitnehmerschale	2		13 241 01 11	
133q	Paßfeder A 8 x 7 x 22	2	6885-St 80		
133r	Sechskantschraube M 12 x 35	4	931-8 G		
133s	Federring B 12	4	127		
133t	Einstellgabel	2		13 241 00 56	
133u	Paßfeder A 8 x 7 x 22	2	6885-St 80		
133v	Sechskantschraube M 12 x 35	2	933-8 G		
133w	Federring B 12	2	127		
133x	Sechskantschraube M 10 x 40	4	933-8 G		
133y	Sechskantmutter M 10	4	934-5 S		
135	Rasterwinkel	1		13 232 00 70	
(135a)	Schild für Differential-Sperre	1		00 435 01 22	
136	Sechskantschraube für M 10 x 20	2	933-8 G		
137	Federring B 10	2	127		
(137a)	Halbrundkerbnagel 3 x 4	4	1476-MS		
138	Schaltfinger	1		13 232 00 32	
139	Sicherungsring 18 x 1,2	1	471		
140	Rundschnurring 14 x 1,6	1		00 996 14 05	
141	Absperrfeder	1		00 992 02 60	
142	Nabe	1		13 232 00 37	
143	Spannstift 8 x 32	1	1481		
(144)	Zsb. Schaltwelle für Diff.-Sperre	1		13 230 01 36	
145	Schaltwelle	1		13 232 01 22	
146	Schalthebel (unten)	1		13 232 00 35	
147	Schalthebel (oben)	1		13 232 01 35	
148	Spannstift 8 x 32	2	1481		
149	Schaltstein	1		13 232 00 30	
(151)	Zsb. Ausgleichgetriebe	1		13 230 02 01	
153	Tellerrad	1		13 233 03 11	
155	Ausgleichkörper	1		13 231 01 01	
156	Ausgleichtrabant	2		13 232 00 11	
157	Bolzen für Ausgleichtrabant	2		13 232 00 91	
158	Zyl.-Schrb. m. Splintl. M 10 x 75	6		00 995 07 60	
159	Kronenmutter M 10	6	935-5 S		
160	Splint 2 x 22	6	94		
162	Ausgleichkegelrad	2		13 232 00 10	
164	Ausgleichachse	1		13 232 00 15	
165	Radialdichtring A 54 x 85 x 10	2	6503 B2 v		

Die in () gesetzten Bild-Nummern erscheinen nicht in der Abbildung. Bei Bestellung Motor-, Fahrgestell- und Getriebe-Nummer angeben

Bildseite 11/12 innen



Zweibackenbremse links,

Zweibackenbremse rechts

(zu Bildseite 11/12)

Bild- und Bestell-Nummer	Benennung	Anzahl	DIN	Teilnummer	Bemerkungen
166	Ringkegellager 32 211	2	720		
167	Flansch für Backenbremse	2		13 241 01 05	
168	Einstellscheibe	3-5		00 993 10 40	
169	Sechskantschraube M 10 x 25	12	933-8 G		
170	Federring B 10	12	127		
171	Bremstrommel	2		13 241 00 01	
172	Sicherungsring 48 x 1,75	4	471		
(173)	Zsb. Zweibacken-Bremse links	1		13 240 02 07	
174	Bremsschild links	1		13 241 00 08	
175	Bremsschlüssel	1		13 245 01 16	
176	Bremshebel	1		13 241 01 30	
177	Spannstift 8 x 36	1	1481		
178	Lagerbolzen	1		13 245 00 94	
179	Halter	1		13 241 00 40	
180	Sechskantmutter M 16 x 1,5	1	936-5 S		
181	Zugfeder	1		00 992 37 05	
182	Zsb. Bremsbacke	2		13 240 00 36	
186	Bremssbelag	2		00 993 00 60	
187	Niet C 4 x 8	20	7338-Cu		
188	Zugfeder für Bremse	2		00 992 24 05	
189	Sechskantschraube M 10 x 40	2	931-8 G		
190	Sechskantschraube M 10 x 45	2	931-8 G		
191	Sechskantmutter M 10	4	934-5 S		
192	Federring B 10	4	127		
(193)	Zsb. Zweibacken-Bremse rechts	1		13 240 03 07	
194	Bremsschild rechts	1		13 241 01 08	
195	Bremsschlüssel	1		13 245 01 16	
196	Bremshebel	1		13 241 01 30	
197	Spannstift 8 x 36	1	1481		
198	Lagerbolzen	1		13 245 00 94	
199	Halter	1		13 241 00 40	
200	Sechskantmutter M 16 x 1,5	1	936-5 S		
201	Zugfeder	1		00 992 37 05	
202	Zsb. Bremsbacke	2		13 240 00 36	
206	Bremssbelag	2		00 993 00 60	
207	Niet C 4 x 8	20	7338-Cu		
208	Zugfeder für Bremse	2		00 992 24 05	
209	Sechskantschraube M 10 x 40	1	931-8 G		
210	Sechskantschraube M 10 x 45	2	931-8 G		
211	Sechskantmutter M 10	4	934-5 S		
212	Federring B 10	4	127		
213	Sechskantschraube M 10 x 50	1	931-8 G		

Die in () gesetzten Bild-Nummern erscheinen nicht in der Abbildung. Bei Bestellung Motor-, Fahrgestell- und Getriebe-Nummer angeben

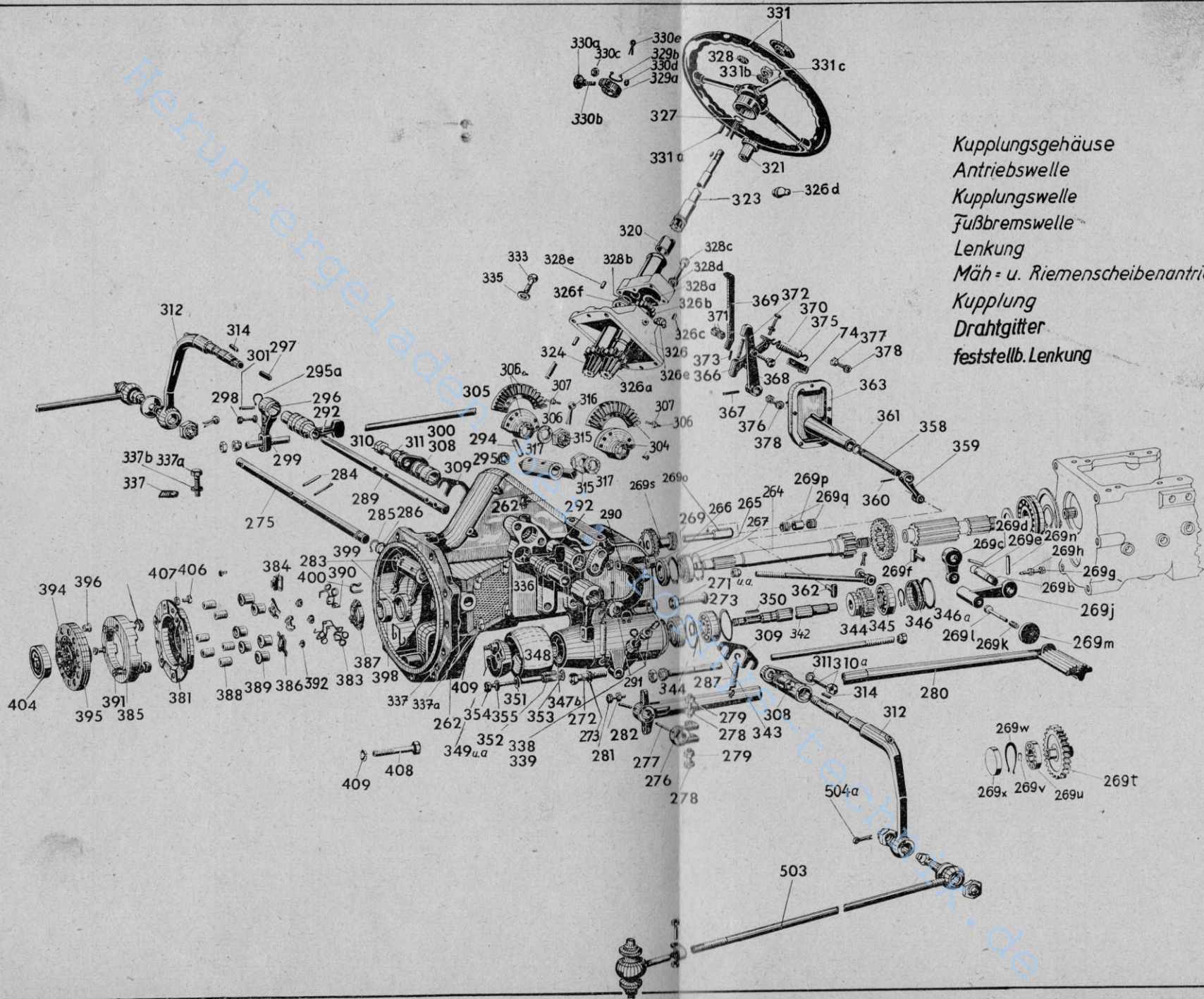

Kupplungsgehäuse
 Antriebswelle
 Kupplungswelle
 Fußbremswelle
 Lenkung
 Mäh- u. Riemenscheibenantrieb
 Kupplung
 Drahtgitter
 feststellb. Lenkung



Handbremssegment, Handbremshebel, Handbremsstange, Fußbremsstange, Gasregulierung, Gasgestänge

(zu Bildseite 11/12)

Bild- und Bestell-Nummer	Benennung	Anzahl	DIN	Teilnummer	Bemerkung
(214)	Zsb. Handbremssegment	1		13 240 00 21	
215	Handbremssegment	1		13 243 00 39	
216	Bolzen	1		13 243 01 94	
217	Spannstift 10 x 24	1	1481		
218	Sechskantschraube M 10 x 25	2	933-8 G		
219	Federring B 10	2	127		
(220)	Zsb. Handbremshebel	1		13 240 00 20	
221	Handbremshebel	1		13 243 01 30	
222	Druckstück	1		22 243 01 88	
223	Druckstange	1		13 243 00 43	
224	Druckfeder	1		00 992 05 05	
225	Bolzen	1		13 243 00 94	
226	Klinke	1		22 243 00 44	
227	Unterlagscheibe 13	1	433		
228	Splint 4 x 25	1	94		
229	Unterlagscheibe 6,4	1	125		
230	Splint 1,5 x 15	1	94		
231	Sicherungsring 25 x 1,2	1	471		
232	Zsb. Handbremsstange	1		13 240 00 05	
233	Handbremsstange	1		13 241 02 48	
(234)	Kugelmutter M 10	1		22 241 01 91	
234a	Sechskantmutter M 10	2	934-5 S		
235	Zsb. Fußbremsstange	1		13 240 01 05	
236	Fußbremsstange	2		13 241 03 48	
(236a)	Kugelmutter M 10	3		22 241 01 91	
237	Sechskantmutter M 10	2	934-5 S		
(241)	Zsb. Gasregulierung	1		17 170 05 01	
(242)	Zsb. Fuß- und Handgashebel	1		13 170 01 02	
243	Handgashebel	1		13 171 01 35	
245	Kugel 35 Ø M 8	1		00 996 04 30	
245a	Sechskantmutter M 8	1	934-5 S		
246	Zsb. Fußgashebel	1		13 170 00 05	
247	Bolzen zur Gasregulierung	1		12 171 00 94	
247a	Sicherungsring 20 x 1,2	1	471		
248	Halter	1		13 171 01 40	
249	Tellerfeder 40 x 14,3 x 2	3		00 992 02 15	
249a	Bremsscheibe	1		12 171 00 20	
250	Kronenmutter M 14	1	935-5 S		
251	Splint 3 x 28	1	94		
253	Gasgestänge	1		17 171 11 45	
254	Scheibe 8,4	2	125-St		
255	Splint 2 x 15	2	94		
255a	Bolzen für Gasregulierung	1		00 990 03 15	
256	Abstellgestänge	1		17 171 10 45	
257	Kugel 35 Ø M 8	1		00 996 04 30	
258	Sechskantmutter M 8	1	934-5 S		
259	Scheibe 6,4	1	125		
260	Splint 1,5 x 15	1	94		

Die in () gesetzten Bild-Nummern erscheinen nicht in der Abbildung. Bei Bestellung Motor-, Fahrgestell- und Getriebe-Nummer angeben

Bildseite 15/16 innen



Kupplung

Kupplungsgehäuse, Antriebswelle, Schaltwelle für Kriechgang, Kriechgang-Schalthebel

(zu Bildseite 15/16)

Bild und Bestell-Nummer	Benennung	Anzahl	DIN	Teilnummer	Bemerkung
(261)	Zsb. Kupplungsgehäuse	1		13 210 01 02	
262	Kupplungsgehäuse	1		13 211 02 01	
264	Antriebswelle	1		17 222 03 20	
265	Ringrillennlager 6207	1	625		
266	Sicherungsring 35 x 1,5	1	471		
267	Sicherungsring 72 x 2,5	2	472		
269	Radialdichtring A 35 x 72 x 12	1	6503		
(269a)	Zsb. Schaltwelle für Kriechgang	1		13 220 00 58	
269b	Schaltwelle	1		13 228 01 22	
269c	Hebel für Kriechgang	1		13 228 00 28	
269d	Spannstift 8 x 36	1	1481		
269e	Rundschnurring 14 x 1,6	1	V 5-1599	00 996 14 05	
269f	Schaltstein	1		13 226 00 35	
269g	Sechskantschrb. m. Zapfen BM 6x40	1	561-8 G		
269h	Sechskantmutter M 6	1	934-5 S		
(269i)	Zsb. Kriechgangschalthebel vollst.	1		13 220 00 57	
269j	Schalthebel	1		13 228 00 25	
269k	Druckfeder	1		00 992 25 05	
269l	Bolzen	1		13 228 00 94	
269m	Mutter M 6	1		13 228 00 90	
269n	Spannstift 8 x 32	1	1481		
269o	Vorgelegewelle für Kriechgang	1		13 228 00 21	
269p	Distanzbuchse	1		13 228 01 51	
269q	Nadelkäfig K 18/17 (18 x 22 x 17)	2		00 994 03 12	
(269r)	Distanzscheibe	1		13 228 00 51	
269s	Vorgelegerad zum Kriechgang	1		13 228 00 11	
269t	Triebrad	1		13 226 00 13	
269u	Ringrillennlager 6207	1	625		
269v	Sicherungsring 21 x 1	1	472		
269w	Sicherungsring 72 x 2,5	1	472		
269x	Verschlussdeckel 72	1	443-St.roh		
270	Schmiernippel H 3 A 8	4	71412		
(270a)	Schmiernippel H 2 A 8	3	71412		
(270b)	Schild für Kriechgang	1		00 435 00 23	
(270c)	Kerbnagel 3 x 4	4	1476 Ms		
271	Sechskantschraube M 14 x 45	3	931-8 G		
(271a)	Zylinderschraube M 14 x 40	1	912-8 G		
272	Sechskantschraube M 14 x 160	2	931-8 G		
273	Federring B 14	6	127		

Die in () gesetzten Bild-Nummern erscheinen nicht in der Abbildung. Bei Bestellung Motor- Fahrgestell- und Getriebe-Nummer angeben



Kupplung/Lenkung

Kupplungswelle, Fußbremswelle, Lenksegment

(zu Bildseite 15/16)

Bild- und Bestell-Nummer	Benennung	Anzahl	DIN	Teilnummer	Bemerkungen
(274)	Zsb. Kupplungswelle	1		13 210 00 12	
275	Kupplungswelle	1		13 212 01 20	
276	Einstellgabel	1		13 251 00 30	
277	Spannstift 8 x 36	1	1481		
278	Sechskantschraube M 8 x 30	2	933-8 G		
279	Sechskantmutter M 8	2	934-5 S		
280	Zsb. Kupplungspedal	1		13 250 00 01	
281	Sechskantschraube M 10 x 35	2	933-8 G		
282	Sechskantmutter M 10	2	934-5 S		
283	Kupplungsgabel	1		17 212 02 10	
284	Spannstift 6 x 40	2	1481		
285	Sicherungsring A 20 x 1,2	1	471		
286	Scheibe 22 x 35 x 0,5	x		12 227 00 52	
287	Zugfeder	1		00 992 37 05	
(288)	Zsb. Fußbremswelle	1		13 240 00 02	
289	Bremswelle	1		13 241 02 20	
290	Mitnehmerhebel	1		13 252 00 25	
291	Spannstift 8 x 45	1	1481		
292	Lenkbremshebel	2		13 244 01 15	
293	Mitnehmerstück	1		12 242 00 10	
294	Spannstift 8 x 40	2	1481		
295	Beilagscheibe 25 x 40 x 0,3	3-4		00 993 04 40	
295a	Sicherungsring 25 x 1,2	1	471		
296	Spannhebel	2		13 252 00 05	
297	Paßfeder A 10 x 6 x 40	2	6885-St80		
298	Sechskantschraube M 10 x 40	2	933-8 G		
299	Federring B 10	2	127		
304	Zsb. Lenksegment links	1		25 270 02 20	
305	Zsb. Lenksegment rechts	1		25 270 03 20	
306	Gewindestift m. Kegellans. M 10 x 55	2	551-5 S		
307	Sechskantmutter M 10	2	934-5 S		
308	Lager für Lenkung	2		13 272 03 15	
309	Einstellscheibe	6-8		00 993 11 40	
310	Sechskantschraube M 12 x 45	1	931-8 G		
310a	Sechskantschraube M 12 x 35	3	931-8 G		
311	Federring B 12	4	127		
312	Lenkstockhebel	2		13 274 01 30	
314	Paßfeder 8 x 7 x 28	2		00 991 12 05	
315	Kronenmutter M 24 x 1,5	2	937-5 S		
316	Splint 5 x 45	2	94		
317	Beilagscheibe 32 x 50 x 0,3/0,5/1,0	0-4		00 993 01 40	

Die in () gesetzten Bild-Nummern erscheinen nicht in der Abbildung. Bei Bestellung Motor-, Fahrgestell- und Getriebe-Nummer angeben



Lenkung

Lenkstock kpl., Lenkgehäuse

(zu Bildseite 15/16)

Bild- und Bestell-Nummer	Benennung	Anzahl	DIN	Teilnummer	Bemerkungen
(318)	Zsb. Lenkstock komplett	1		17 270 05 01	
320	Lenkrohr	1		13 273 00 55	
321	Lagerbuchse	1		25 273 00 50	
323	Lenkwelle	1		17 273 00 20	
324	Kegelstirnrad	1		33 273 00 12	
(325)	Zsb. Lenkgehäuse	1		33 270 05 01	
326	Lenkgehäuse	1		33 271 01 01	
326a	Kegelstirnrad	1		25 273 01 12	
326b	Lenkzwischenrad	1		33 273 01 11	
326c	Paßfeder A 8 x 7 x 28	1		00 991 12 05	
326d	Schmiernippel H 1 m 8 x 1	1	71412		
(326e)	Schmiernippel H 2 a 8	1	71412		
326f	Scheibe	1		00 993 51 70	
327	Sicherungsring 22 x 1,2	1	471		
328	Scheibe 22 x 35 x 0,5	0-2		12 227 00 52	
328a	Sicherungsring 25 x 1,2	1	471		
328b	Sicherungsring 28 x 1,5	1	471		
328c	Sechskantschraube M 10 x 55	4	931-8 G		
328d	Federring B 10	4	127		
328e	Zylinderstift 8 m 6 x 24	2	7-St		
(329)	Zsb. Spannring vollst.	1		25 270 00 22	
329a	Spannring	1		25 273 00 23	
329b	Sicherungsring 40 x 1,75	1	472		
330a	Griffmutter	1		25 273 01 26	
330b	Spannschraube M 10 x 70	1		25 273 00 90	
330c	Sechskantmutter M 10	1	934-5 S		
330d	Scheibe 6,4	1	125-St		
330e	Splint 3 x 15	1	94		
331	Handrad mit Abdeckplatte	1	(74101)	25 273 00 01	
331a	Paßfeder A 5 x 5 x 22	1	6885-St60		
331b	Scheibe 21	1	125-St		
331c	Sechskantmutter M 20 x 1,5	1	936-5 S		
332	Zylindersstift 10 m 6 x 20	2	7-St		
333	Sechskantschraube M 12 x 35	4	931-8 G		
335	Federring B 12	4	127		
336	Drahtgitter für Kupplungs-Gehäuse	2		13 211 02 15	
337	Befestigungsblech	8		10 211 01 16	
337a	Sechskantschraube M 8 x 15	8	933-8 G		
(337b)	Federring B 8	8	127		
338	Zsb. Ölmeßstab	1		10 210 00 32	
339	Dichtring C 22 x 29	1	7603-Al. Asb.		

Die in () gesetzten Bild-Nummern erscheinen nicht in der Abbildung. Bei Bestellung Motor-, Fahrgestell- und Getriebe-Nummer angeben



Mähantrieb für Schwinge, Mähaus- und -einrückung; Mäheinrückhebel

(zu Bildseite 15/16)

Bild- und Bestell-Nummer	Benennung	Anzahl	DIN	Teilnummer	Bemerkungen
(340)	Zsb. Mähantrieb für Schwinge	1		13 350 02 03	
(341)	Zsb. Mähantriebswelle	1		13 350 01 05	
342	Mähantriebswelle	1		13 352 01 20	
343	Ringrillenlager 6207	1	625		
344	Mähantrieb-Schaltrad	1		13 352 01 12	
345	Ringrillenlager 6006	1	625		
346	Abschlußdeckel	1		13 352 01 26	
346a	Rundschnurring 65 x 3,8	1		00 996 00 05	
347	Radialdichtring A 55 x 72 x 10	1	6503		
(347a)	Sicherungsring 72 x 2,5	2	472		
347b	Rundschnurring 34 x 4	1		00 996 29 05	
348	Rutschkupplung	1		13 227 00 17	
(348a)	Zsb. Kurbelscheibe	1		12 220 00 70	
349	Kurbelscheibe	1		12 227 00 15	
349a	Kurbelzapfen	1		10 352 00 23	
350	Paßfeder A 10 x 6 x 40	1	6885 St. 80		
351	Druckhülse für Rutschkupplung	1		12 227 00 53	
352	Druckfeder	1		00 992 11 05	
353	Scheibe für Druckfeder 22 x 35 x 0,5	1		12 227 00 52	
354	Zylinderschraube M 14 x 90	1	6912-8 G		
355	Federring B 14	1	127		
(356)	Zsb. Mähaus- und -einrückung	1		13 350 02 14	
(357)	Zsb. Schaltwelle	1		13 350 00 11	
358	Schaltwelle	1		13 352 00 21	
359	Hebel	1		13 226 01 28	
360	Spannstift 8 x 32	1	1481		
361	Rundschnurring 14 x 1,6	1	V5-1599	00 996 14 05	
362	Schaltstein	1		13 226 00 35	
363	Deckel zum Kupplungsgehäuse	1		13 211 01 05	
(364)	Zsb. Mäheinrückhebel	1		13 350 00 12	
(365)	Zsb. Sperrhebel	1		13 350 00 17	
366	Sperrhebel	1		13 352 00 32	
367	Spannstift 4 x 14	1	1481		
368	Mäheinrückhebel	1		25 352 01 31	
369	Ausrückstange	1		13 352 00 38	
370	Klinkenschraube	1		00 995 01 70	
371	Sechskantmutter M 10	2	934-5 S		
372	Druckfeder	1		00 992 03 05	
373	Spannstift 8 x 36	1	1481		
374	Haltewinkel	1		13 352 04 40	
375	Zugfeder	1		00 992 37 05	
376	Sechskantschraube M 10 x 35	1	931-8 G		
377	Sechskantschraube M 10 x 30	3	931-8 G		
378	Federring B 10	4	127		

Die in () gesetzten Bild-Nummern erscheinen nicht in der Abbildung. Bei Bestellung Motor-, Fahrgestell- und Getriebe-Nummer angeben



Kupplung

(zu Bildseite 15/16)

Bild- und Bestell-Nummer	Benennung	Anzahl	DIN	Teilnummer	Bemerkungen
(380)	Kupplung F. & S.-K. 12 Z	1		22 212 00 03	
381	Abschlußplatte kpl. mit Stützwinkel und Niete	1		18 72 009 000	
383	Schenkelfeder	3		18 05 089 100	
(384)	Federhaltestück	9		18 14 016 000	
385	Anpreßplatte	1		18 02 030 100	
386	Hebel	3		18 06 015 200	
387	Ausrückring	1		18 03 020 000	
388	Hauptfeder	9		18 05 084 000	
389	Federtüllen	9		18 14 007 000	
390	Bügel für Schenkelfeder	3		18 20 007 000	
391	Bolzen	3		18 09 022 000	
392	Kugelmutter	3		18 15 058 000	
393	Montagebügel	3		18 20 005 000	
394	Kupplungsscheibe kpl.	1		18 60 049 001	
395	Belagring	2		18 41 050 001	
396	Nieten für Belag	12		18 17 015 300	
397	Grafitschleifring kpl. m. Fassung Gr. 1	1		18 56 029 101	
398	Grafitring lose	1		18 44 002 000	
399	Fassung	1		18 44 051 001	
400	Formfeder	2		18 05 042 000	
(401)	Kupplungsflansch	1		17 212 02 95	
404	Buchse für Antriebswelle	1		17 222 02 50	
406	Sechskantschraube M 8 x 60	6	931-8 G		
407	Federring B 8	6	127		
408	Sechskantschraube M 10 x 30	9	931-8 G		
409	Sechskantschraube M 10 x 230	2	931-8 G		
(410)	Stiftschraube AM 10 x 230	2	939-6 S		
(411)	Sechskantmutter M 10	2	934-5 S		
(412)	Federring B 10	13	127		

Die in () gesetzten Bild-Nummern erscheinen nicht in der Abbildung. Bei Bestellung Motor-, Fahrgestell- und Getriebe-Nummer angeben

Vorderadskonsole -
 Vorderachse -
 Achsschenkel -
 Motorhaube -
 Armaturenhaube -
 Brennstoffbehälter -
 Luftleitblech -
 Lenkschubstange -
 Vorderräder -
 Auspuff -

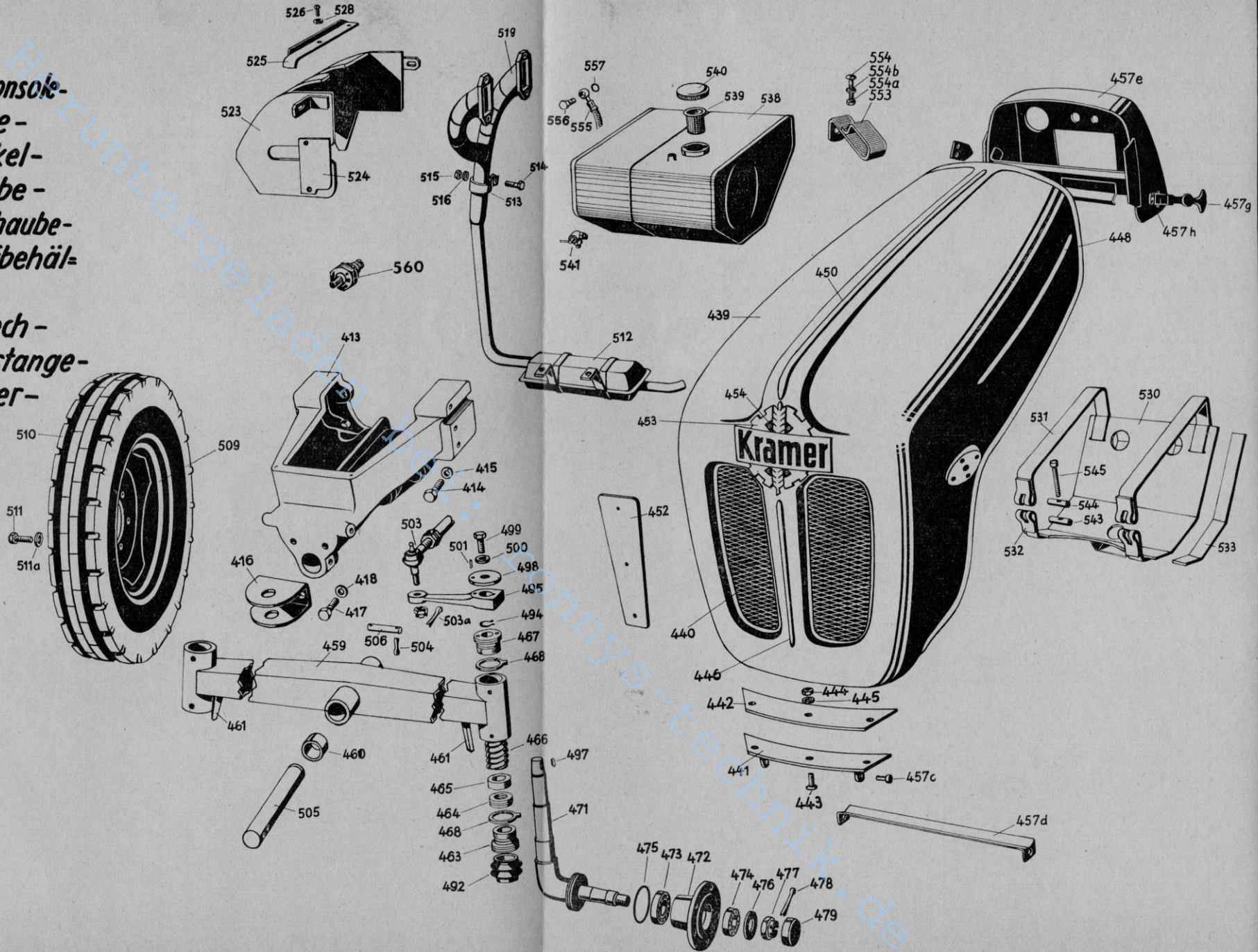



Vorderrad, Auspufftopf, Konsole für Brennstoffbehälter, Leckölleitung

(zu Bildseite 23/24)

Bild- und Bestell-Nummer	Benennung	Anzahl	DIN	Teilnummer	Bemerkung
(508)	Zsb. Vorderrad 4,50 x 16	2		00 310 01 05	
509	Scheibenrad 3.00 D x 16	2	ET-36	00 311 01 05	
510	Reifen mit Schlauch 4.50 x 16	2		00 311 01 10	
511	Sechskantschraube M 18 x 30	10	933-8 G		
511a	Federring C 18,5	10	74361		
512	Zsb. Auspufftopf	1		17 320 03 10	
513	Rohrschelle	1		00 993 07 39	
514	Sechskantschraube M 10 x 30	1	931-8 G		
515	Sechskantmutter M 10	1	934-5 S		
516	Federring B 10	1	127		
(517)	Sechskantschraube M 8 x 20	2	931-8 G		
(518)	Federring B 8	2	127		
519	Auspuffkrümmer	1		22 321 09 85	
(520)	Dichtung 4102	2			
(521)	Sechskantmutter M 8	4	934-5 S		
(522)	Scheibe 8,4	4	125-St		
523	Zsb. Luftleitblech	1		17 300 00 54	
524	Abdeckblech	1		17 307 00 21	
525	Leiste	1		17 307 00 22	
526	Halbrundschraube AM 6 x 15	5	86-4 D		
(527)	Sechskantmutter M 6	1	934-5 S		
528	Federring B 6	5	127		
(529)	Scheibe R 7	2	440		
530	Zsb. Konsole f. Brennstoffbehält.	1		13 160 01 14	
531	Spannband	2		00 993 25 10	
532	Spannband	2		00 993 26 10	
533	Filzstreifen 5 x 20 x 300	2		00 993 03 90	
(534)	Sechskantschraube M 10 x 15	1	933-8 G		
(535)	Federring B 10	1	127		
(536)	Sechskantschraube M 8 x 15	2	933-8 G		
(536a)	Federring B 8	2	127		
538	Zsb. Kraftstoffbehälter	1		17 160 01 03	
539	Sieb	1		00 161 00 02	
540	Verschlußdeckel	1		00 161 00 03	
541	Winkelbrennstoffhahn M 16 x 1,5	1		22 161 00 05	
(542)	Dichtring A 16 x 24	1	7603	Preßspan	
543	Bolzen mit Gewinde	2		00 990 00 15	
544	Bolzen ohne Gewinde	2		00 990 01 15	
545	Zylinderschraube AM 6 x 50	2	84-4 D		
553	Halter (für Kraftstoffleitung)	1		17 083 00,40	
554	Halbrundschraube M 6 x 15	1	86-5 S		
554a	Sechskantmutter M 6	1	934-5 S		
554b	Federring B 6	1	127		
555	Zsb. Leckölleitung	1		17 110 04 07	
556	Hohlschraube A 2/3	1	7623-6 S		
557	Dichtring A 8 x 12	2	7603-Cu		
(558)	Hohlschraube A 4	1	7623-6 S		
(559)	Dichtring A 10 x 14	2	7603-Cu		
560	Oldruckschalter M 10 x 1 k	1	75552		

Die in () gesetzten Bild-Nummern erscheinen nicht in der Abbildung. Bei Bestellung Motor-, Fahrgestell- und Getriebe-Nummer angeben



Fahrersitz, Hinterradkotflügel links

(zu Bildseite 29/30)

Bild- und Bestell-Nummer	Benennung	Anzahl	DIN	Teilnummer	Bemerkungen
(561)	Zsb. Fahrersitzfederung	1		13 290 00 18	
562	Grundplatte	1		13 292 01 12	
563	Zsb. Sitzlagerung	1		13 290 00 22	
564	Gummipuffer	1		00 993 18 78	
565	Bolzen	1		00 990 22 15	
566	Scheibe 13	1	125-St		
567	Splint 4 x 20	1	94		
568	Zsb. Schwingarm links	1		13 290 00 11	
569	Zsb. Schwingarm rechts	1		13 290 01 11	
570	Sicherungsring 20 x 1,2	2	471		
571	Zsb. Schwingenführung	1		13 290 00 23	
572	Zsb. Sitzträger	1		13 290 00 21	
573	Sechskantschraube M 12 x 25	2	933-8 G		
574	Sechskantschraube M 12 x 100	2	931-8 G		
575	Sechskantmutter M 12	2	934-5 S		
576	Federring B 12	4	127		
577	Spannstab	1		13 292 00 76	
578	Zugfeder	1		00 991 65 05	
(579)	Gewindestück	1		13 292 00 93	
579a	Sechskantschraube M 10 x 100	1	933-8 G		
580	Zsb. Fahrersitz	1		33 290 04 01	
580a	Spannbügel	1		33 292 00 25	
580b	Sechskantschraube M 8 x 15	1	933-8 G		
(580c)	Sechskantmutter M 8	1	934-5 S		
(580d)	Federring B 8	1	127		
580e	Konsole	2		13 292 02 35	
580f	Sechskantschraube M 10 x 25	4	933-8 G		
580g	Federring B 10	4	127		
580h	Zylinderschraube M 10 x 35	4	912-8 G		
(580i)	Sechskantmutter M 10	4	934-5 S		
580k	Federring B 10	4	127		
(580l)	Sitzpolster	1		00 433 00 29	
(581)	Zsb. Hinterradkotflügel links kpl.	1		17 300 04 01	
582	Zsb. Hinterradkotflügel links	1		17 300 04 02	
583	Zsb. Rückenlehne links	1		13 300 04 14	
584	Sechskantschraube M 8 x 20	3	933-8 G		
(585)	Sechskantmutter M 8	3	934-5 S		
586	Federring B 8	3	127		
597	Befestigungswinkel	2		13 302 00 46	
598	Sechskantschraube M 12 x 45	4	931-8 G		
(599)	Sechskantmutter M 12	6	934-5 S		
600	Federring B 12	6	127		
601	Sechskantschraube M 12 x 55	2	931-8 G		
602	Sechskantschraube M 14 x 30	4	933-8 G		
603	Federring B 14	4	127		

8-24

Die in () gesetzten Bild-Nummern erscheinen nicht in der Abbildung. Bei Bestellung Motor-, Fahrgestell- und Getriebe-Nummer angeben

**Doppeltgefederter
Sitz -
Hinterradkotflügel-
Fußbleche -
Rückstrahler -
Höhenverstellbare
Anhängerkupplung -
Ackeranhängeschiene -
Ladepritsche -
Hinterräder -**

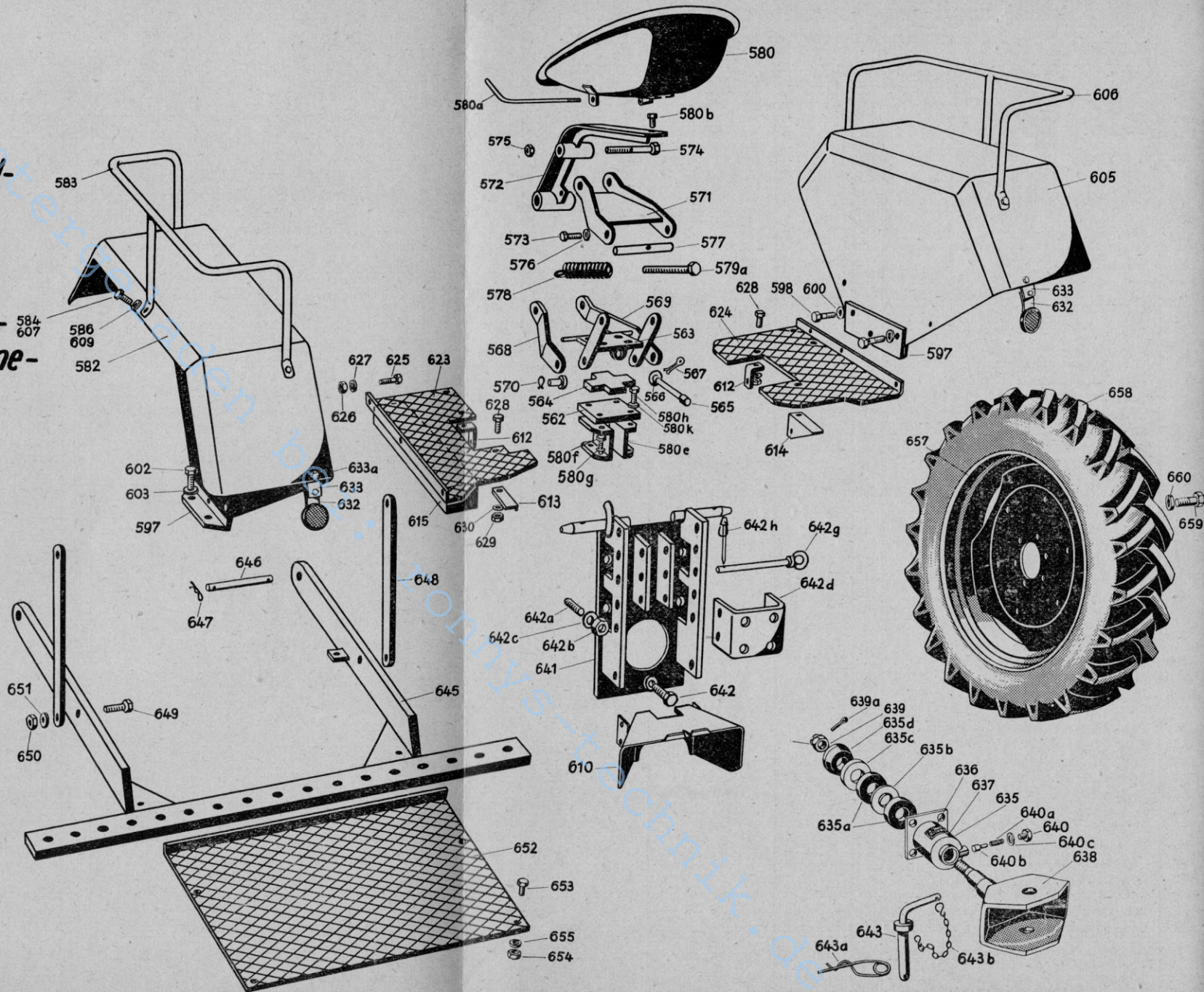

Elekt. Ausrüstung

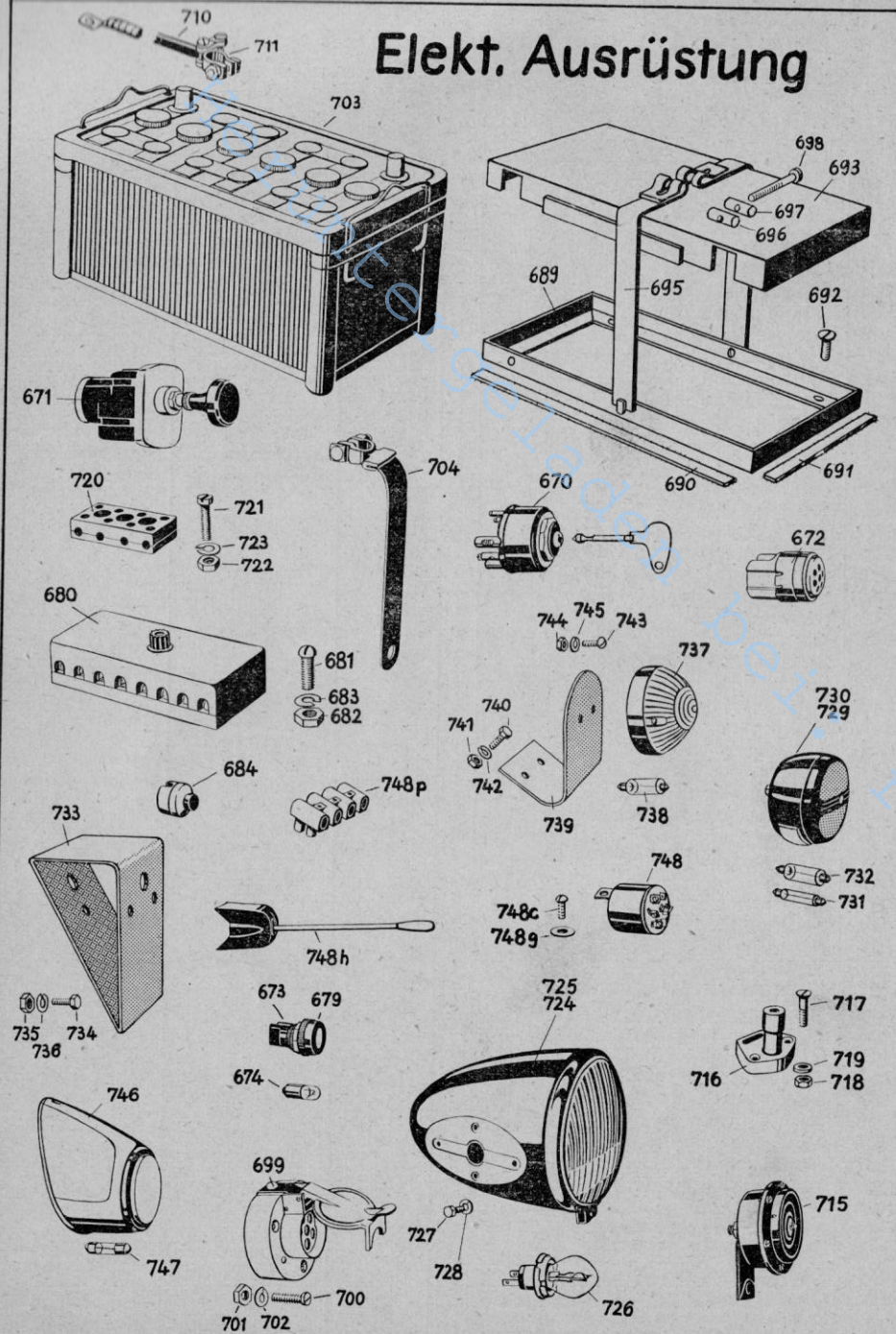

Elektrische Ausrüstung

Armaturen, Batterie

(zu Bildseite 32)

Bild- und Bestell-Nummer	Benennung	Anzahl	DIN	Teilnummer	Bemerkung
670	Schaltkasten	1		00 333 00 06	
671	Vorglühschalter	1		00 333 01 07	
672	Glühüberwacher	1		00 331 01 12	
673	Kontrolllampe, rot	1		00 332 00 12	(Ladekontr.)
673a	Kontrolllampe blau (Fernlicht)	1		00 332 01 12	
674	Glühlampe 12 V W 2	3	72601		
679	Kontrolllampe grün (Oldruck)	1		00 332 02 12	
680	Sicherungskasten	1		00 333 05 20	
681	Halbrundschraube AM 6 x 15	2	86-4 D		} Befestigung Sicherungs- kast. an Bügel
682	Sechskantmutter M 6	2	934-5 S		
683	Federring B 6	2	127		
684	Signalknopf	1		00 332 00 20	
(685)	Halbrundschraube M 3 x 8	2	86-4 D		
(686)	Sechskantmutter M 3	2	934-5 S		
(687)	Federring B 3	2	127		
689	Batterierahmen	1		17 304 00 15	
690	Filzstreifen 5 x 20 x 360	2		00 993 06 90	
691	Filzstreifen 5 x 20 x 130	2		00 993 11 90	
692	Senkschraube AM 8 x 15	2	63-4 D		
693	Zsb. Batteriedeckel	1		25 300 00 26	
695	Spannband 295 lang	2		00 993 02 10	
696	Bolzen mit Gewinde	1		00 990 00 15	
697	Bolzen ohne Gewinde	1		00 990 01 15	
698	Zylinderschraube AM 6 x 50	1	84-4 D		
699	Steckdose 7-polig A	1	72577		
700	Senkschraube AM 5 x 30	3	63-4 D		
701	Sechskantmutter M 5	3	934-5 S		
702	Federring B 5	3	127		
703	Batterie 12 V — 70 Ah	1	72311		
704	Masseband 265 lang	1		22 235 00 20	
(705)	Sechskantschraube M 8 x 15	1	933-8 G		
(706)	Sechskantmutter M 8	1	934-5 S		
(707)	Federring B 8	1	127		
(708)	Scheibe 8,4	1	125-St		
(709)	Zsb. Anlasserkabel	1		17 330 03 12	
710	Anlasserkabel 720 Ig.	1		00 334 04 30	
711	Kabelschuh (Batterieseite)	1		00 993 08 20	
(712)	Kabelschuh (Anlasserseite) 10,5 Ø	1		00 993 00 20	50 mm ²

Die in () gesetzten Bild-Nummern erscheinen nicht in der Abbildung. Bei Bestellung Motor-, Fahrgestell- und Getriebe-Nummer angeben

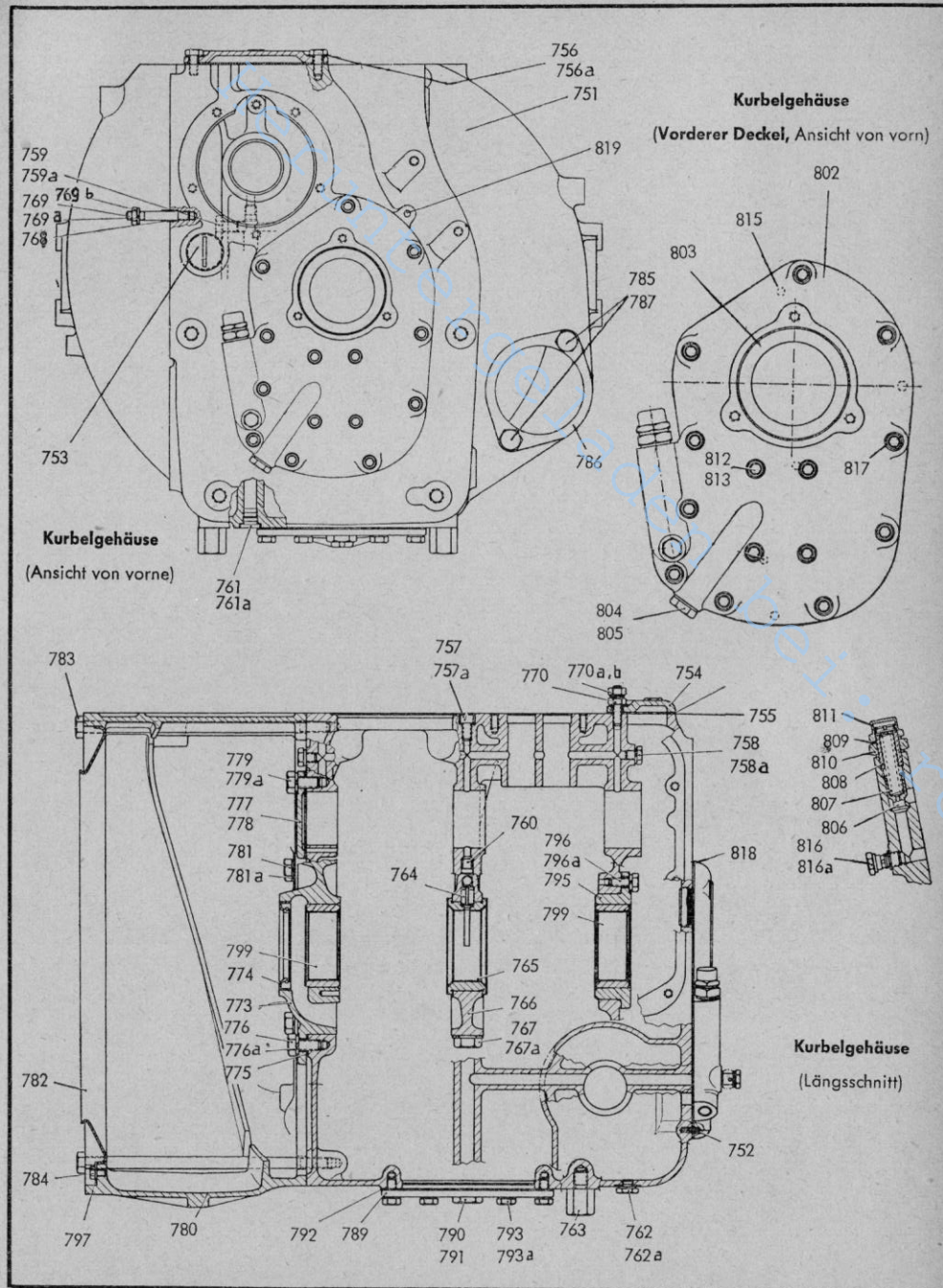

Motor

Kurbelgehäuse, Lagerschild

Bild- und Bestell-Nummer	Benennung	Anzahl	DIN	Teilnummer	Bemerkung
(750)	Kurbelgehäuse, vollst. best. aus 0111, 0129, 0130, 0135, 0142, 0145, 0146 u. 0147	1			(0101)
751	Kurbelgehäuse	1			0111
752	Spannstift (z. vorderen Deckel) 5 x 16	2	1481		0112
753	Schlitzstopfen M 35 x 1,5	1			0113
754	Deckel (z. Öffnung über d. Nockenwellenrad)	1			0123
755	Dichtung (Papier 0,3 mm) zu 0123	1			0124
756	Sechskantschraube M 8 x 18 zu 0123	2	933 m 8 G		0125
756a	Dichtring A 8 x 12 (2x zu 0125, 1x zu 0152)	3	7603 Cu		0126
757	Zylinderschraube (für Ölbohrung) M 8 x 15	1	912-6 G		0127
757a	Dichtring A 8 x 12 zu 0127	1	7603 Cu		0128
758	Sechskantschraube (für Ölbohrung) M 8 x 10	1	933 m 8 G		0129
758a	Dichtring A 8 x 14	1	7603 Cu		0130
759	Sechskantschraube M 10x15 (für Ölbohrung)	1	933 m 8 G		0133
759a	Dichtring A 10 x 14 zu 0133	1	7603 Cu		0134
760	Dosierstopfen	1			0135
761	Verschlusschraube M 14 x 1,5 (Ölkanal)	1			0137
761a	Dichtring A 14 x 18 zu 0137	1			0136
762	Verschlusschraube AM 10 x 1 (für Ölablaß aus dem Ölfilterraum)	1	7604		0138
762a	Dichtring A 10 x 14 zu 0138	1	7603 Cu		0139
763	Gewindebolzen (Aufstellfüße)	2			0140
764	Spannbuchse B 11x16 z. Fixierung d. Paßlagers	1			0142
765	Kurbelwellenpaßlager, Fertigmaß (f. Ersatz siehe (0155))	1			0143
766	Lagerdeckel	1			0145
767	Sechskantdehnschraube	2			0146
767a	Scheibe zu 0146	2			0147
768	Spannbuchse B 11 x 16	2			0148
769	Stiftschraube AM 8 x 50	2	939-6 S		0149
769a	Federring B 8	2	127		0150
769b	Sechskantmutter M 8	2	934 m 5 S		0151
770	Sechskantschraube zu 0123	1			0152
770a	Federring B 8 zu 0152	1	127		0153
770b	Sechskantmutter M 8 zu 0152	1	934 m 5 S		0154
(771)	Kurbelwellenpaßlager (Aufmaß für Ersatz)	-			(0155)
(772)	Lagerschild J, vollst. (Schwungradseite) best. aus 0184, 0187 bis 0190 und 0140 a	-			(0183)
773	Lagerschild	1			0184
774	Abdichtring	1			0187
775	Dichtung (zw. Lagerschild u. Kurbelgehäuse)	1			0188
776	Sechskantschraube M 10 x 22	4	933 m 8 G		0189
776a	Federring B 10	4	127		0190
777	Deckel (zur Nockenwellenbohrung)	1			0194
778	Dichtung (Papier 0,3 mm) zu 0194	1			0195
779	Sechskantschraube M 10 x 22 zu 0194	2	933 m 8 G		0196
779a	Federring B 10 zu 0196	2	127		0197
780	Spiralgehäuse	1			0101a
781	Sechskantschraube M 10 x 25	4	933 m 8 G		0102a
781a	Federring B 10 zu 0102a	4	127		0103a
782	Einströmring	1			0104a
783	Sechskantschraube M 10 x 220	4	933 m 8 G		0105a
784	Sechskantschraube M 6 x 10	4	933 m 8 G		0107a
785	Sechskantschr. M 12x30 (z. Anlasserbefestg.)	2	933 m 8 G		0110a
786	Dichtung (Papier 0,3 mm) zw. Anl. u. 0101 a	1			0111a
787	Federring B 12	2	127		0112a

Die in () gesetzten Bild-Nummern erscheinen nicht in der Abbildung. Bei Bestellung Motor-, Fahrgestell- und Getriebe-Nummer angeben

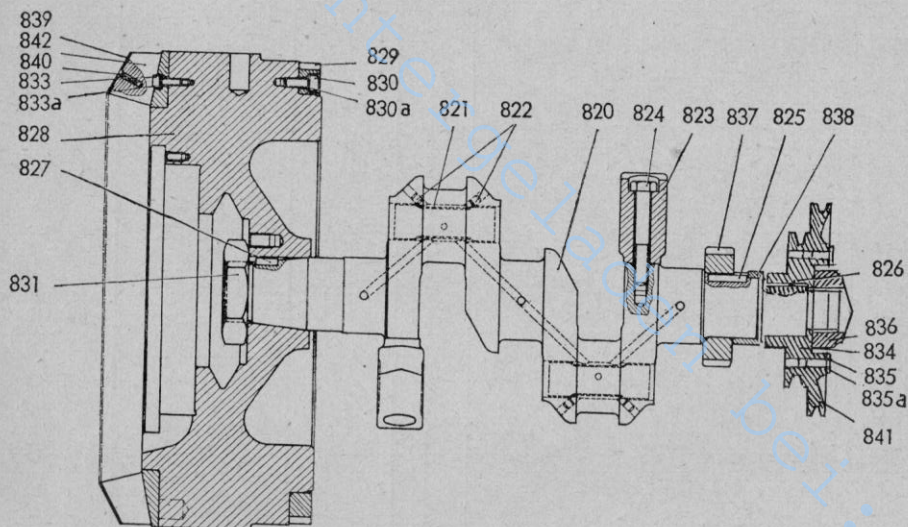

Kurbelwelle



Motor Kurbelwelle

Bild- und Bestell-Nummer	Benennung	Anzahl	DIN	Teilnummer	Bemerkung
820	Kurbelwelle mit Ölführungsbüchse und Stopfen	1		0502	
821	Ölführungsbüchse	2		0508	
822	Stopfen	4		0509	
823	Gegengewicht	2		0510	
824	Sechskantschraube M 12 x 75	4	933 m 8 G	0511	
825	Paßfeder A 10 x 6 x 32	1	6885	0512	
826	Paßfeder A 10 x 6 x 32	1	6885	0515	
827	Paßfeder A 10 x 6 x 18	1	6885	0518	
828	Schwungrad	1		0519	
829	Zahnkranz	1		0520	
830	Zylinderschraube M 8 x 20	6	912-6 G	0521	
830a	Federring 8	6	7980	0522	
831	Sechskantmutter (für Schwungradbefestigung)	1		0523	
(832)	Schaufelkranz vollst. best. aus 0543, 0544 und 0546	1		(0524)	
833	Zylinderschraube M 6 x 20 (für Schaufelkranzbefestigung)	5	912-6 G	0525	
833a	Federring B 6	5	127	0526	
834	Flansch	1		0527	
835	Sechskantschraube M 8 x 22	3	933 m 8 G	0529	
835a	Federring B 8	3	127	0530	
836	Klauenmutter	1		0533	
837	Zahnrad	1		0539	
838	Abstandsbüchse	1		0540	
839	Deckblech	1		0543	
840	Senkkerbnagel 4 x 15	10	1477	0544	
841	Keilriemenscheibe zum Antrieb der 90 Watt-12-Volt-Lichtmaschine	1		0545	zweirillig Z. Nr. C 0155-05-03. 48
842	Schaufelkranz	1		0546	

Die in () gesetzten Bild-Nummern erscheinen nicht in der Abbildung. Bei Bestellung Motor-, Fahrgestell- und Getriebe-Nummer angeben

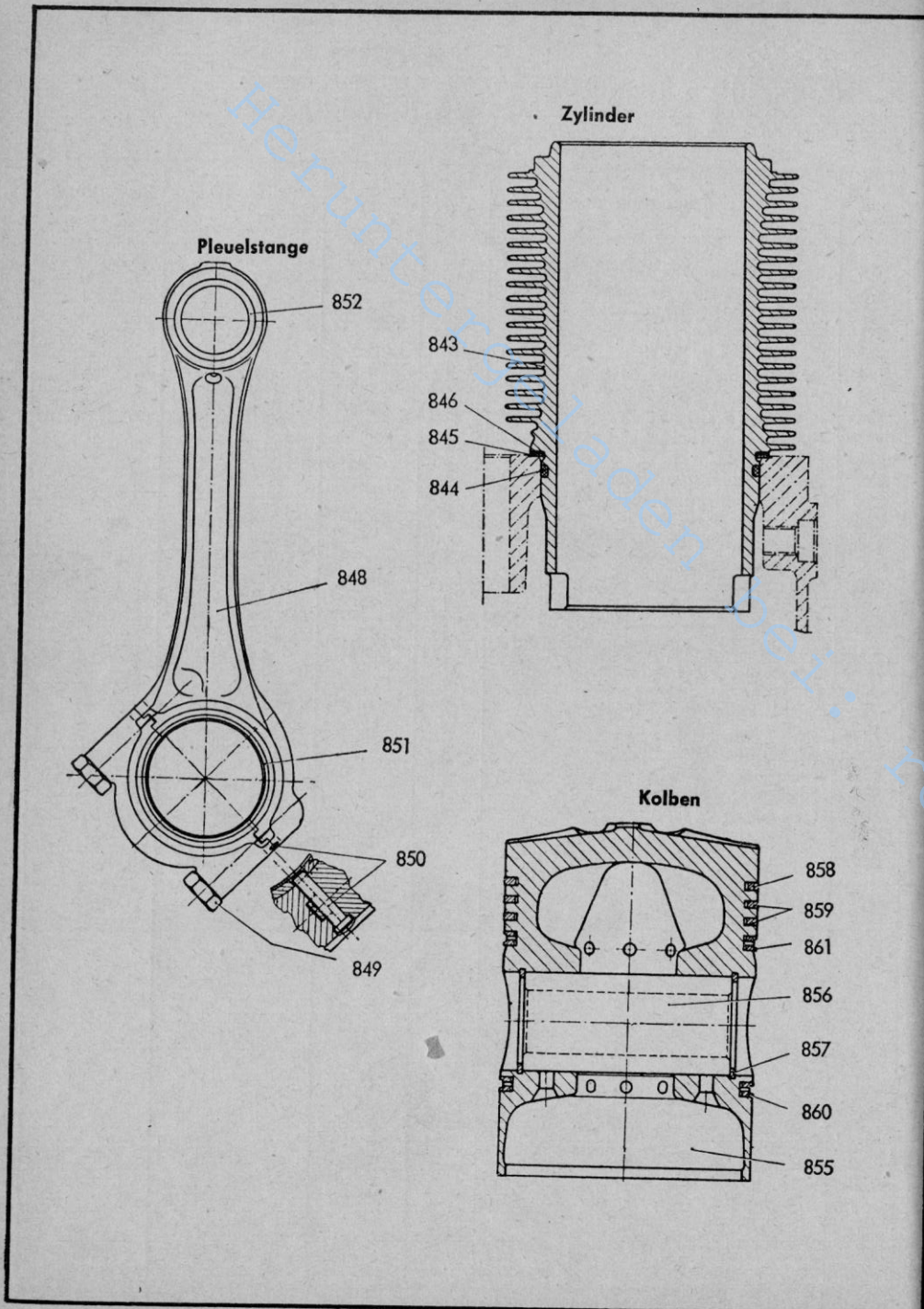

Motor

Zylinder, Pleuelstange, Kolben

Bild- und Bestell-Nummer	Benennung	Anzahl	DIN	Teilnummer	Bemerkung
843	Zylinder 95 mm \varnothing	2		0405	
844	Rundgummiring 86 x 2	2		0406	
845	Ausgleichring 0,2 mm dick	Anzahl bei Montage bestimmen		0407	
846	Ausgleichring 0,5 mm dick		0408		
(847)	Pleuelstange, vollst. best. aus 0606-0609, 0612	2		(0602)	
848	Pleuelstangenschaft mit Deckel	2		0606	
849	Sechskant-Dehnschraube	4		0608	
850	Fixierstift	2		0609	
851	Pleuellager zweiteilig	2		0610	
852	Kolbenbolzenbüchse	2		0612	
(853)	Pleuellager (zweiteilig 58 \varnothing , mit Aufmaß, für Reparatur)	—		(0618)	
(854)	Kolben, 95 mm \varnothing, vollst. best. aus 0706-0712	2		(0701)	
855	Kolben 95 mm \varnothing	2		0706	
856	Kolbenbolzen 80 mm lang	2		0707	
857	Seegerring 35 x 1,5	4	472	0708	
858	Verdichtungsring (1. Ring) verchromt	2		0709	
859	Verdichtungsrg. (2. u. 3. Rg.) „Top 2“	4		0710	
860	Ölschlitzring (5. Ring)	2		0711	
861	Ölschlitzring Dachfasenring (4. Ring)	2		0712	
862	Kolben (Übermaßstufe 95,5 mm \varnothing)	—		(0716)	Übermaßstufe zu 0716
863	Verdichtungsring (1. Ring) verchromt	—		(0720)	
864	Verdichtungs-Minutenring (2. Ring)	—		(0721)	
865	Verdichtungs-Minutenring (3. Ring)	—		(0722)	
866	Ölschlitz-Dachfasenring (4. Ring)	—		(0723)	
867	Ölschlitzring (5. Ring)	—		(0724)	

Die in () gesetzten Bild-Nummern erscheinen nicht in der Abbildung. Bei Bestellung Motor-, Fahrgestell- und Getriebe-Nummer angeben

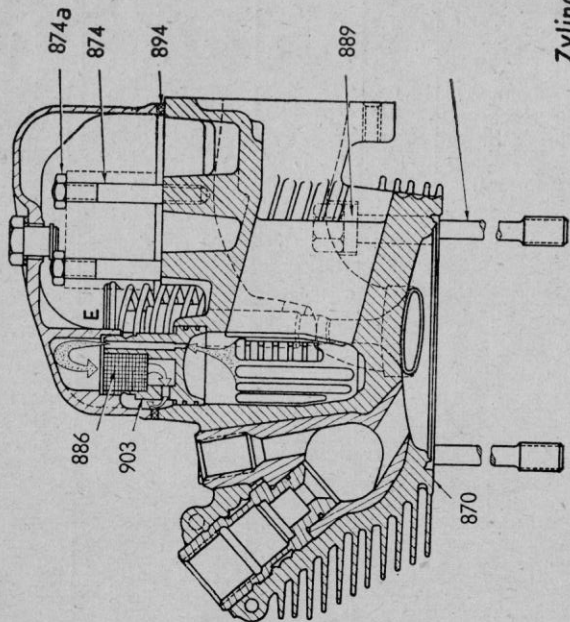
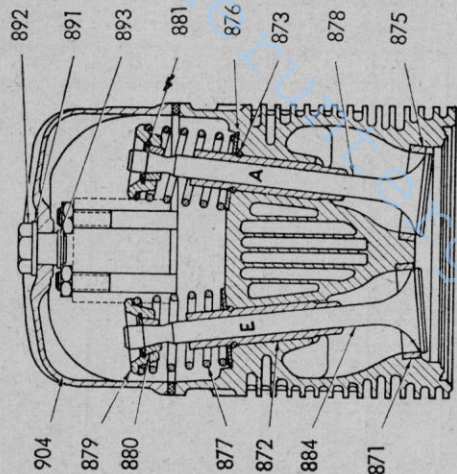

Zylinderkopf



Motor

Zylinderkopf, Belüftungsstopfen, Zylinderkopfhaube

Bild- und Bestellnummer	Benennung	Anzahl	DIN	Teilnummer	Bemerkung
(868)	Zylinderkopf, vollst. best. aus 0808-0855, 0864-0867	2		(0801)	
(869)	Zylinderkopf mit Ventilsitzringen und Ventilführungen best. aus 0808, 0817, 0818, 0819, 0824 und 0834	2		(0802)	
870	Zylinderkopf	2		0808	
871	Ventilsitzring für Einlaß [Übermaßstufe siehe (0858)-(0860)]	2		0817	
872	Ventilführungen Normalmaß [Übermaßstufe siehe (0856) und (0857)]	4		0818	
873	Springring	4		0819	
874	Stiftschraube zur Befestigung des Kipphebbockes AM 8 x 50	6	835-6 S	0820	
874a	Sechskantmutter M 8	6	934 m 5 S	0821	
875	Ventilsitzring für Auslaß [Übermaßstufe siehe auch (0861)-(0863)]	2		0824	
876	Scheibe	4		0825	
877	Ventilfeder	4		0826	
878	Auslaßventil	2		0827	
879	Federteller	4		0828	
880	Klemmkegel (2-teilig)	4		0829	
881	Sg.-Innensicherung	4		0830	
882	Verschlussschraube zum Verschließen der Zylinder-Kopfschrauben-Senkbohrung	4		0831	
883	Dichtring A 26 x 32 Aluminium mit Asbest	4	7603	0832	
884	Einlaßventil	2		0833	
(885)	Belüftungsstopfen, vollst. best. aus 0836 und 0864	2		(0834)	
886	Filterpatrone	2		0836	
887	Verschlußdeckel üb. Zylinderkopfschrauben	4		0840	
888	Sechskantschraube M 6 x 15	4	933 m 8 G	0841	
888a	Federring B 6 zu 0841	4	127	0844	
889	Unterlegscheibe zu 0867	8		0849	
(890)	Zylinderkopfhaube, vollst. best. aus 0852-0855 und 0866	2		(0850)	
891	Dichtring C 14 x 18, Aluminium mit Asbest	2	7603 Cu	0852	
892	Spannmutter	2		0853	
893	Sicherungsring 14 x 1	2	471	0854	
894	Dichtung (1,5 mm)	2		0855	
(895)	Ventilführung 1. Übermaßstufe 16,25 mm ϕ	—		(0856)	
(896)	Ventilführung 2. Übermaßstufe 16,5 mm ϕ	—		(0857)	
(897)	Ventilsitzring für Einlaß (1. Übermaßstufe 0,1 mm)	—		(0858)	
(898)	Ventilsitzring für Einlaß (2. Übermaßstufe 0,2 mm)	—		(0859)	
(899)	Ventilsitzring für Einlaß (3. Übermaßstufe 0,3 mm)	—		(0860)	
(900)	Ventilsitzring für Auslaß (1. Übermaßstufe 0,1 mm)	—		(0861)	
(901)	Ventilsitzring für Auslaß (2. Übermaßstufe 0,2 mm)	—		(0862)	
(902)	Ventilsitzring für Auslaß (3. Übermaßstufe 0,3 mm)	—		(0863)	
903	Stopfen	2		0864	
904	Zylinderkopfhaube	2		0866	
(905)	Zylinderkopfdehnschraube (Schaft 8 mm ϕ)	8		(0867)	

Für
Reparatur-
bedarf

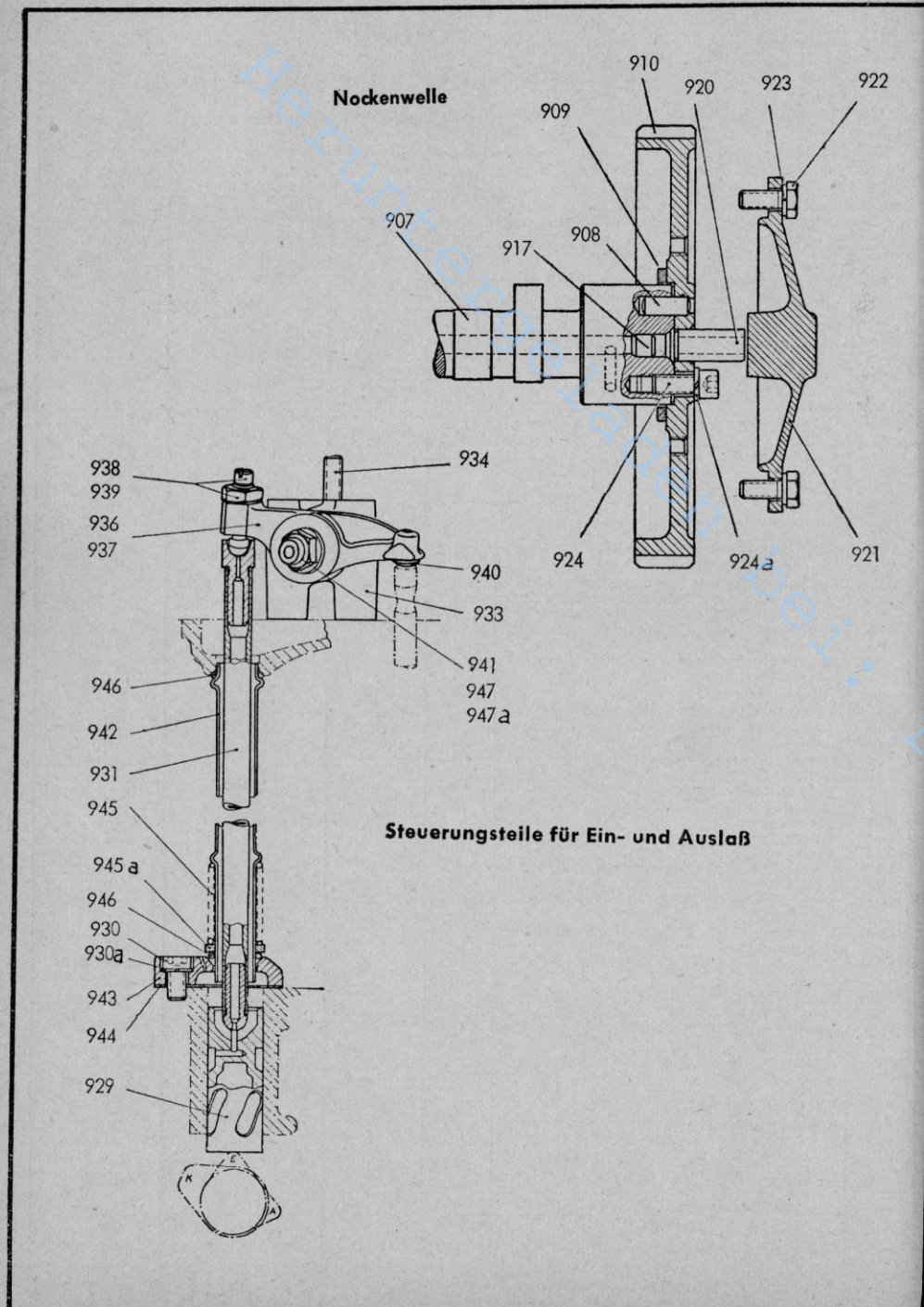

Motor

Nockenwelle, Steuerungsteile für Ein- und Auslaß, Kipphebelbock

Bild- und Bestell-Nummer	Benennung	Anzahl	DIN	Teilnummer	Bemerkung
(906)	Nockenwelle vollst. ohne Andrehklaue bestehend aus 1008-1011, 1016, 1020, 1024-1029	1		(1002)	
907	Nockenw. wird mit 1020 zus. geliefert	1	7	1008	
908	Zylinderstift 8 m 6 x 20	1		1009	
909	Scheibe	1		1010	
910	Zahnrad	1		1011	
917	Stopfen	1		1020	
920	Bolzen	1		1024	
921	Deckel	1		1025	
922	Sechskantschraube M 8 x 20	5	933 m 8 G	1026	
923	Dichtring A 8 x 14	5	7603 Cu	1027	
924	Zylinderschraube M 8 x 20	4	912-6 G	1028	
924a	Federring B 8	4	127	1029	
(925)	Dichtung (Papier 0,3 mm) zwischen 1008 und 1011	1		(1030)	
(927)	Steuerungsteile für Ein- und Auslaß, vollst.	2		(1101)	
(928)	Kipphebel mit Büchse und Druckpilz vollst.	4		(1103)	1127, 1128, 1131
929	Stößel	4		1107	
930	Zylinderschraube M 8 x 15	4	912 m 6 G	1111	
930a	Dichtring A 8 x 12	4	7603 Cu	1112	
931	Stößstange, vollst.	4		1120	
(932)	Kipphebelbock mit Kipphebeln, vollst.	2		(1122)	1123-1134 und 1144-1145
933	Kipphebelbock	2		1123	
934	Stiftschraube AM 8 x 15	2	939-6 S	1124	
(935)	Buchse (Kipphebelachse)	4		(1125)	wird nur (928) gelief.
936	Kipphebel	4		1127	
937	Kipphebellagerbuchse	4		1128	
938	Kipphebeleinstellschraube	4		1129	
939	Flache Sechskantschraube M 10 x 1	4	936 m 5 S	1130	
940	Druckpilz	4		1131	
941	Scheibe 10,5	4	125	1134	
942	Stößstangenschutzrohr	4		1137	
943	Dichtbrille	2		1138	
944	Dichtung Lederpappe 0,75	2		1139	
945	Schraubenfeder } auf d. Stößstangenschutzrohr	4		1140	
945a	Ring }	4		1141	
946	Gummiring zwischen Stößstangenschutzrohr und Brille sowie Stößstangenschutzrohr und Zyl.-Kopf	8		1142	
947	Stiftschraube AM 10 x 35	4	939-8 G	1144	zu 1125 u. 1127
947a	Sechskantmutter M 10	4	934 m 5 S	1145	
(947b)	Federring B10 zu 1144	4	127	(1146)	

Die in () gesetzten Bild-Nummern erscheinen nicht in der Abbildung. Bei Bestellung Motor-, Fahrgestell- und Getriebe-Nummer angeben

Schmierölpumpe

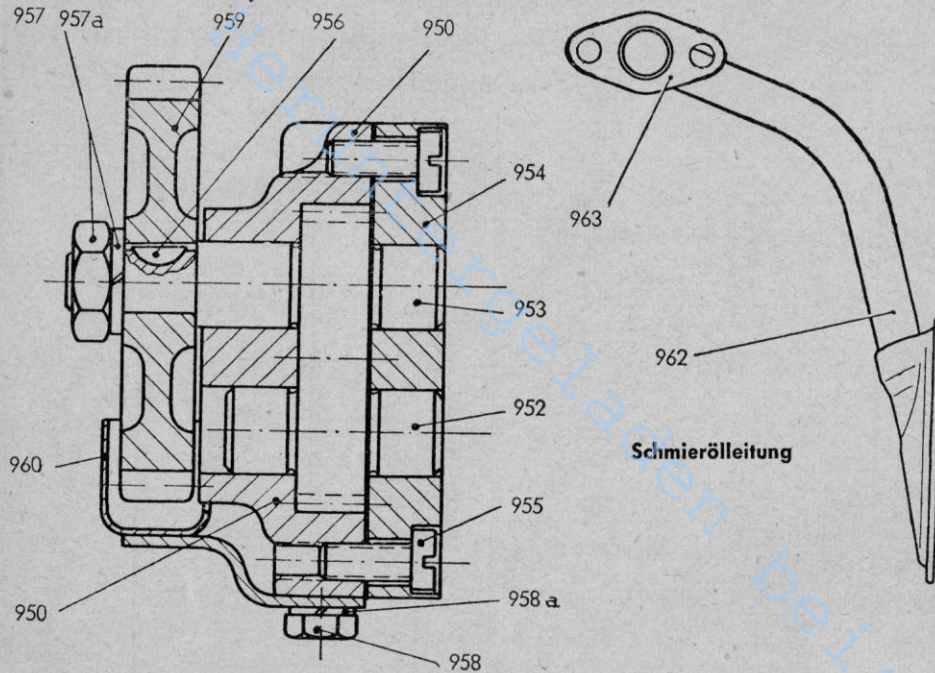

Schmierölleitung

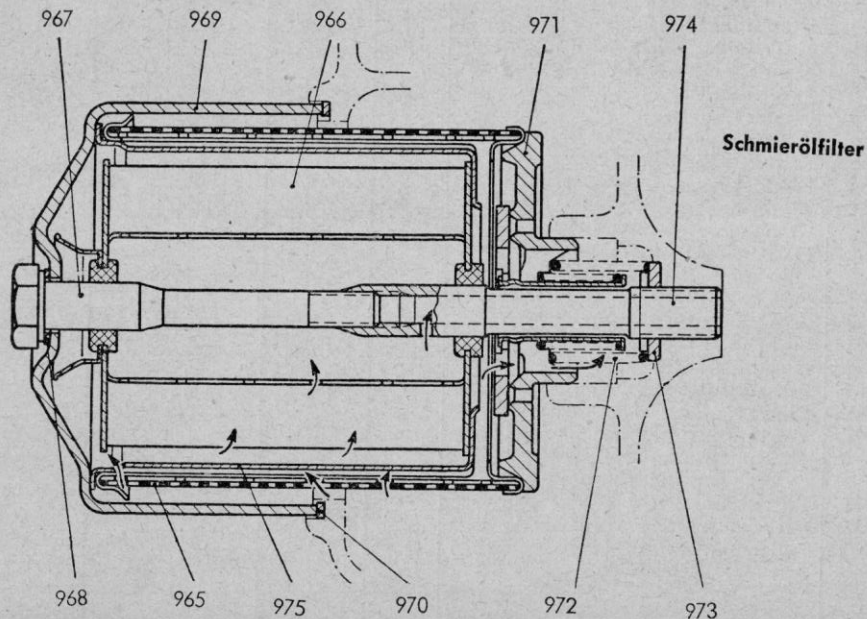

Schmierölfilter



Motor

Schmierölpumpe, Abschirmwanne, Saugleitung,
Schmierölfilter

Bild- und Bestell-Nummer	Benennung	Anzahl	DIN	Teilnummer	Bemerkungen
(948)	Schmierölpumpe, vollst.	1		(1401)	
(949)	Schmierölpumpe, ohne Wanne vollst. (als Lagerteil)	1		(1402)	} 1406-1416, 1430, 1436-1438
950	Gehäuse	1		1406*	
(951)	Zylinderst. 6 m 6 x 12 zu 1406 u. 1411	2	7	(1407)	
952	Zahnrad (Förderrad)	1		1408*	
953	Zahnrad (Förderrad m. Antriebszapf.)	1		1409*	
954	Deckel	1		1411*	
955	Zylinderschraube M 6 x 15	2	84-5 S	1412	
956	Scheibfeder 3 x 3,7	1	6888	1413	
957	Flache Sechskantmutter M 10 x 1	1	936 m 5 S	1416	
957a	Federring B 10	1	127	1415	
958	Sechskantschraube M 6 x 10	2	933 m 8 G	1421	
958a	Federring B 6	2	127	1422	
959	Zahnrad (Antriebsrad)	1		1430	
960	Abschirmwanne, vollst.	1		1431	
(961)	Stiftschraube AM 8 x 18	2	939-6 S	(1436)	} zum Anschluß der Saugleitung
(961a)	Federring B 8	2	127	(1437)	
(961b)	Sechskantmutter M 8	2	934 m 5 S	(1438)	
962	Saugleitung, vollst. (als Lagerteil)	1		1602	
963	Dichtung (Papier 0,3 mm)	1		1615	
(964)	Schmierölfeinfiltr. m. Feinfiltr., vllst.	1		(1501)	1502-1513
965	Siebfiltereinsatz	1		1502	
966	Feinfiltereinsatz im Nebenstrom	1		1503	
967	Sechskantschraube	1		1504	
968	Dichtring A 14 x 20	1	7603 Cu	1505	
969	Deckel	1		1506	
970	Dichtung (zw. Filt. u. Kurbelgehäuse)	1		1507	
971	Filterboden, vollst.	1		1509	
972	Feder	1		1510	
973	Federteller	1		1511	
974	Rohr	1		1512	
975	Zwischentopf	1		1513	

* Als Ersatzteile nur zusammen lieferbar.

(Schnitt durch Dekompressions- und Abstellwelle)

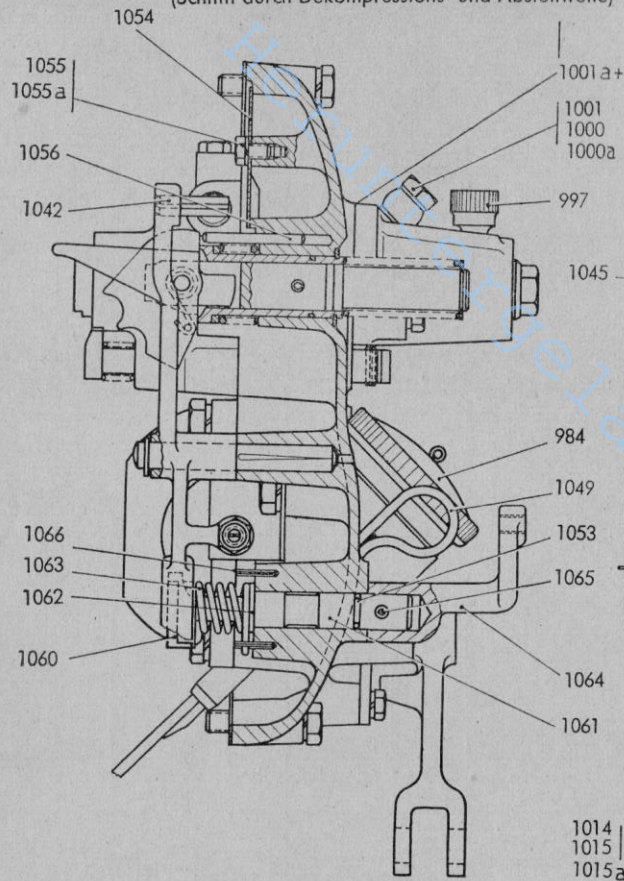

Einspritzpumpe

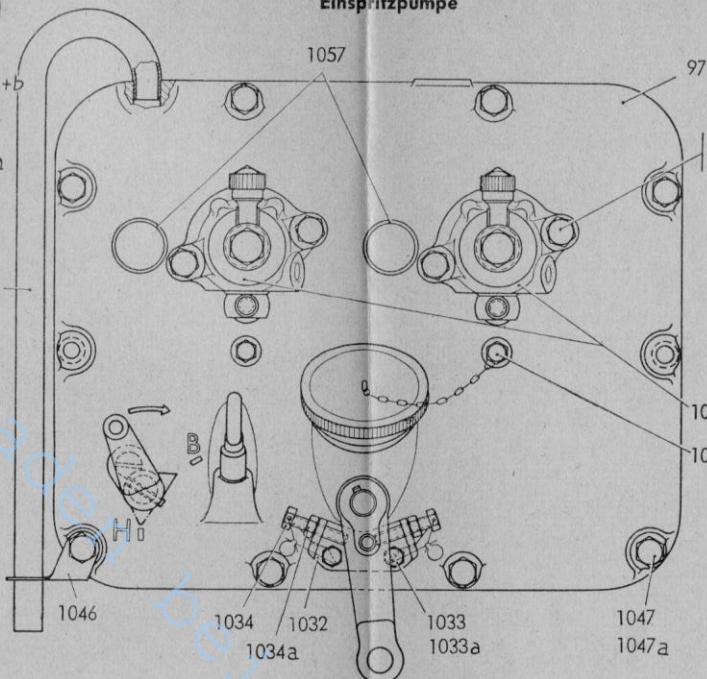

(Schnitt durch Pumpenelemente und Drehzahlverstellhebel)

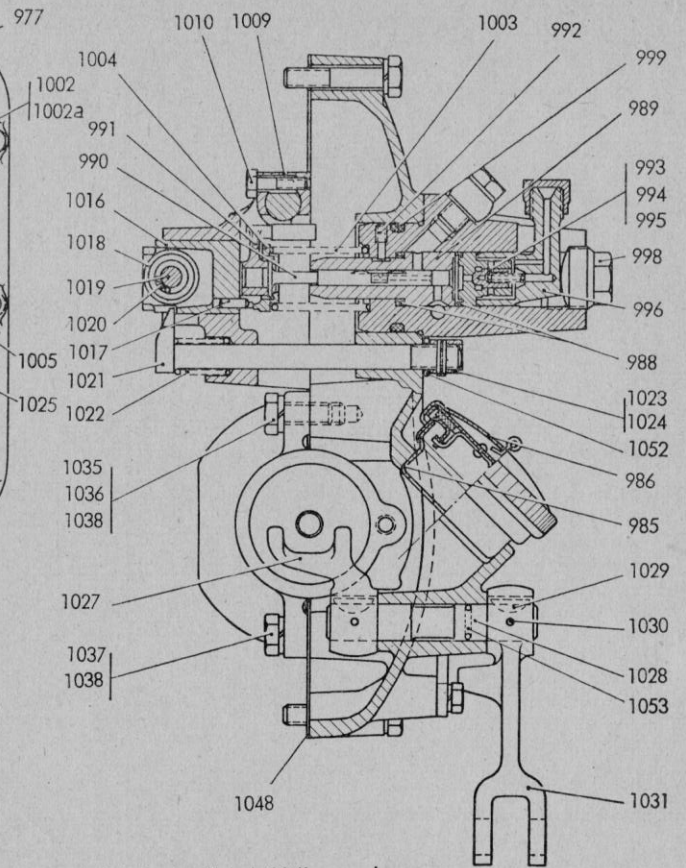

Schnitt durch Anlaßfüllungsgeber

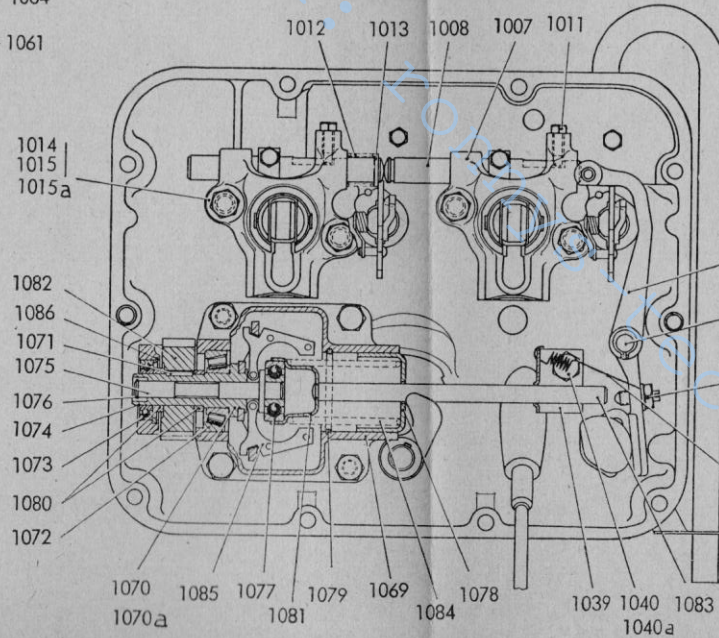
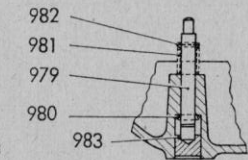

(Ansicht von innen, Schnitt durch den Regler)

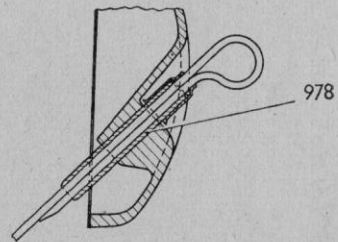



Motor

Einspritzpumpe, Oleinfüllverschluß, Pumpengehäuse, Drehzahlverstellhebel

Bild- und Bestell- Nummer	Benennung	An- zahl	DIN	Teilnummer	Bemerkung
(976)	Einspritzpumpe mit Entlüftungsleitung, Olmeßstab u. Befestigungsteilen, vollst.	1		(1701)	
977	Einspritzpumpendeckel	1		1714	
978	Führungsrohr zum Olmeßstab	1		1717	
979	Exzenterbolzen	1		1718	
980	Zylinderstift 3 m 6 x 10	1	7	1719	Anlaß- füllungs- geber
981	Schraubenfeder	1		1720	
982	Spannstift 2 x 10	1	1481	1721	
983	Verschlußbolzen	1		1722	
984	Oleinfüllverschluß, vollst. 1736 u. 1737	1		1735	
985	Unterteil, vollst.	1		1736	
986	Deckel mit Dichtung und Kette	1		1737	
(987)	Pumpengehäuse, vollst. 1747—1772	2		(1745)	
988	Dichtring Cu zu 1778	4		1747	
989	Kolbenbüchse	2		1748	} nur zusammen lieferbar
990	Kolben	2		1749	
991	Verstellhebel	2		1750	} nur zus. lieferbar
992	Zylinderschraube	2		1751	
993	Ventilsitz	2		1752	
994	Ventilkegel	2		1753	
995	Ventilfeder	2		1754	
996	Winkelstück	2		1755	
997	Kapselmutter (Bakelit z. Schutz b. Versand)	2		1756	} zu 1755
998	Druckschraube	2		1757	
999	Rundgummiring 35 x 4 zu 1770	2		1758	
1000	Hohlschraube A 4 (zur Überströmbohrung)	2	7623	1761	
1000a	Dichtring A 10 x 14 zu 1761	4	7603 Cu	1762	
1001	Unterlegblech 0,1 mm			1763	} Rückzahl b. Montage bestimmen
1001a	Un erlegblech 0,2 mm			1764	
1001b	Unterlegblech 0,5 mm			1765	
1002	Sechskantschraube M 8 x 35 zu 1770	4	933 m 8 G	1766	
1002a	Federring B 8 zu 1766	4	127	1767	
1003	Schraubenfeder	2		1768	
1004	Federteller	2		1769	
1005	Pumpengehäuse	2		1770	
(1006)	Papphülse 11 x 12 nur zum Versand	2		(1772)	
1007	Gehäuse	2		1778	
1008	Regelstange	2		1779	
1009	Regulierstück	2		1780	
1010	Sechskantschraube M 5 x 20	2	933 m 8 G	1781	
1011	Sechskantschraube mit Zapfen	2		1782	
1012	Schraubenfeder	1		1783	
1013	Seegerring 14 x 1	1	471	1784	
1014	Spannbüchse B 11 x 20 zu 1778	4		1785	
1015	Sechskantschraube M 8 x 40 zu 1778	4	931 m 8 G	1786	
1015a	Federring B 8 zu 1786	4	127	1787	
1016	Rollenbüchse	2		1788	
1017	Spannstift 4 x 10 zu 1788	2	1481	1789	
1018	Rolle	2		1790	
1019	Rollenbolzen	2		1791	
1020	Lagerrolle 2,5 x 13	28		1792	
1021	Vorpumpstange mit Kopf, vollst.	2		1793	
1022	Schraubenfeder	2		1794	
1023	Knopf (hierzu 1773a beachten)	2		1795	
1024	Spannstift 3 x 14 zu 1793 und 1795	2	1481	1796	
1025	Hebelstütze	2		1797	
(1026)	Drehzahlverstellhebel, vollst. v. 1799-1705a	1		(1798)	
1027	Gabelhebel	1		1799	
1028	Hebelwelle (hierzu 1774a beachten)	1		1701a	
1029	Scheibenfeder 4 x 5 } zu 1799, 1701a	2	6888	1702a	
1030	Spannstift 48 x 24 } und 1705a	2	1481	1703a	
1031	Drehzahlverstellhebel	1		1705a	
1032	Einstellblech	1		1709a	
1033	Sechskantschraube M 6 x 12 SK	2	933 m 8 G	1710a	
1033a	Federring B 6	2	127	1711a	

Die in () gesetzten Bild-Nummern erscheinen nicht in der Abbildung. Bei Bestellung Motor-, Fahrgestell- und Getriebe-Nummer angeben



Motor

Reglerhebel, Abstellwelle, Regler

Bild- und Bestell- Nummer	Benennung	An- zahl	DIN	Teilnummer	Bemerkung
1034	Sechskantschraube M 6 x 30 SK	2	933 m 8 G	1712a	
1034a	Sechskantmutter M 6	2	934 m 5 S	1713a	
1035	Spannbüchse 11 x 16	2		1717a	
1036	Sechskantschraube M 8 x 30	2	931 m 8 G	1718a	} z. Regler
1037	Sechskantschraube M 8 x 20	2	931 m 8 G	1719a	
1038	Federring B 8 zu 1718a u. 1719a	4	127	1720a	
1039	Führungsblech	1		1721a	
1040	Sechskantschraube M 8 x 12 zu 1721a	1	933 m 8 G	1722a	
1040a	Federring B 8 zu 1722a	1	127	1723a	
(1041)	Reglerhebel, vollst. 1726a u. 1723a-1729a	1		(1724a)	
1042	Spannstift 6 x 28	1	1481	1726a	
1043	Druckschraube	1		1727a	
1043a	Sechskantmutter M 8	1	934 m 5 S	1728a	
1044	Zugfeder	1		1729a	
1045	Entlüftungsrohr	1		1758a	
1046	Haltewinkel	1		1759a	
1047	Sechskantschraube M 8 x 40	8	931 m 8 G	1761a	
1047a	Federring B 8 zu 1761a	8	127	1762a	
1048	Dichtung (zw. Pumpendeckel u. Kurbelgeh.)	1		1763a	
1049	Olmeßstab, vollst.	1		1764a	
1050	Halskerbstift 10 x 75	1		1770a	
1051	Seegerring 10 x 1	1	471	1771a	
1052	Dichtring	2		1773a	
1053	Rundgummiring 10 x 2	2		1774a	
1054	Abdeckblech	1		1775a	
1055	Sechskantschraube M 6 x 10	2	933 m 8 G	1776a	
1055a	Federring B 6 zu 1776a	2	127	1777a	
1056	Zylinderstift 5 m 6 x 40	2	7	1777a	
1057	Verschlußdeckel 24 (an Stelle der Dekompressionseinrichtungen)	2	433	1782a	
(1058)	Abstellwelle, vollst. von 1784a-1791a	1		(1783a)	
(1059)	Abstellwelle, vollst. von 1785a-1788a	1		(1784a)	
1060	Nocken	1		1785a	} nur zusammen lieferbar
1061	Bolzen	1		1786a	
1062	Schaltblech	1		1787a	
1063	Rückholfeder	1		1788a	
1064	Abstellhebel	1		1789a	
1065	Spannstift 4 x 24	1	1481	1790a	
1066	Spannstift zur Abstellwelle 3 x 14	1	1481	1791a	
1067	Reglerhebel	1		1792a	
(1068)	Regler, vollst.	1		(2701)	
1069	Gehäuse	1		2711	
1070	Nabe	1		2712	
1070a	Scheibe } wird nur zusammen geliefert	1		2713	
1071	Paßfeder 6 x 4 x 15	1	496	2721	
1072	Ringkegellager (im Gehäuse)	1		2722	
1073	Rillenkugellager (im Gehäuse)	1		2723	
1074	Springring zur Reglernabe	1		2724	
1075	Welle in der Reglernabe	1		2725	
1076	Springring auf der Welle	1		2726	
1077	Rillenkugellager (im Federteller)	1		2727	
1078	Druckkolben	1		2730	
1079	Springring für Druckkolben	1		2734	
1080	Scheibe (Distanzring)	2		2743	
1081	Federteller (nur mit 2755 zus. lieferbar)	1		2751	
1082	Zahnrad	1		2754	
1083	Reglernadel (nur mit 2751 zus. lieferbar)	1		2755	
1084	Reglerfeder	1		2756	
1085	Reglergewicht	2		2757	
1086	Sicherungsring 35 x 1,5 zur Arretierung des Rillenkugellagers 3723 im Gehäuse 2711	1	472	2759	

Die in () gesetzten Bild-Nummern erscheinen nicht in der Abbildung. Bei Bestellung Motor-, Fahrgestell- und Getriebe-Nummer angeben

Einspritzventil

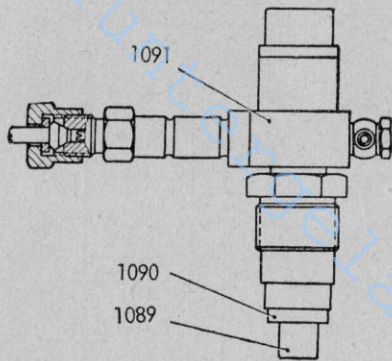

Glühkerzen

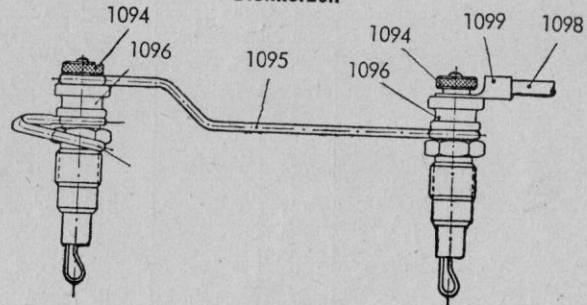

Glimmpapierhalter

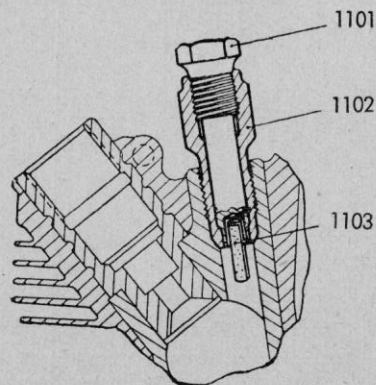

Motor

Einspritzventil, Glimmpapierhalter

Bild- und Bestell-Nummer	Benennung	Anzahl	DIN	Teilnummer	Bemerkung
(1087)	Einspritzventil vollst.	2		(1901)	1906, 1907
(1088)	Bosch-Düsenhalter KD 45 SDA 45/1 mit Düse DNOSD 211 (ohne Hohlschraube und Dichtringe für Leckölanschluß)	2		(1906)	1908, 1909
1089	Bosch-Düse (nur für Ersatzlieferung) DNOSD 211	2		1907	
1090	Dichtring (C-Cu)	2		1908	
1091	Düsenhalter	2		1909	
(1092)	Hohlschrb. (f. Leckölleitungsanschl.)	2		(1910)	
(1093)	Dichtring A 8 x 14 zu 1910	4	7603 Cu	(1911)	
1094	Glühkerze 0,9 Volt B	2	72520	2606	
1095	Verbindungsschiene	1		2607	
1096	Anschlußisolator	2		2608	
1097	Verbindungsschiene für Masse	1		2609	
1098	Glühkerzenleitung ca. 500 Ig. B 6	1	72551	2610	
1099	Kabelschuh A 6 x 3,3	1	46211	2611	
(1100)	Glimmpapierhalter mit Büchse, vollst.	2		(2650)	
1101	Glimmpapierhalter	2		2651	
1102	Büchse	2		2652	
1103	Glimmpapier (Dose)	1		2653	

Kraftstoffleitungen (mit angebaitem Filter)

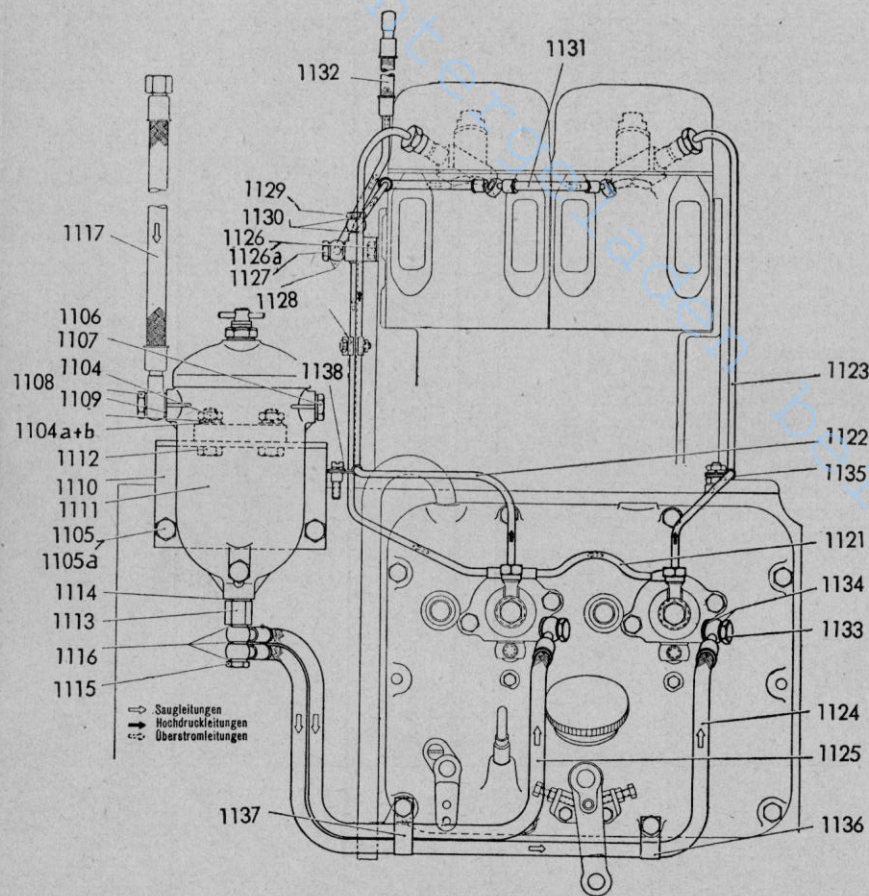

Motor Kraftstoffleitungen

Bild- und Bestell-Nummer	Benennung	Anzahl	DIN	Teilnummer	Bemerkung
1104	Sechskantmutter M 10	2	934 m 5 S	2008	} zu (2022) zur Filterbefestg.
1104a	Federring B 10	2	127	2009	
1104b	Scheibe 10,5	2	125	2010	
1105	Sechskantschraube M 10 x 18 zu 2020	2	933 m 8 G	2012	
1105a	Federring B 10 zu 2012	2	127	2013	
1106	Verschlußschraube AM 14 x 1,5	1	7604	2014	
1107	Dichtring A 14 x 18 zu 2016	2	7603	2015	
1108	Hohlschraube A 8	1	7623	2016	
1109	Dichtring 14 x 18	2	7603 Ca	2017	
1110	Befestigungswinkel	1		2020	
1111	Kraftstofffilter C 1 H 4115 für Ausführung ohne Kraftstoffförderpumpe (m. Filzrohreinsatz), f. Ausführung mit Förderpumpe 2035-2036	1		2021	
1112	Sechskantschrb. M 10 x 40 z. Filterbefestg.	2	931 m 8 G	2022	
1113	Schraubstück	1		2023	
1114	Dichtring A 14 x 18	1	7603	2024	
1115	Doppelhohlschraube	1		2025	
1116	Dichtring A 12 x 16 zu 2025	3	7603	2026	
1117	Schlauchleitung vom Tank zum Filter	1		2027	
(1118)	Filzrohreinsatz R 1 H 4115	1		(2033)	
(1119)	Reinigungsgerät NH 4115	1		(2034)	
(1120)	Kraftstoffleitungen, vollst.	1 Satz		(2101)	
1121	Überströmleitung, vollst. von der Einspritzpumpe zum Anschlußstück	1		2102	
1122	Einspritzleitung, vollst. zu Zylinder 1	1		2108	
1123	Einspritzleitung, vollst. zu Zylinder 2	1		2116	
1124	Schlauchleitung vom Filter zur Einspritzpumpe, Zylinder 2	1		2124	
1125	Schlauchleitung vom Filter zur Einspritzpumpe, Zylinder 1	1		2131	
1126	Sechskantschraube M 8 x 15 zur Befestigung des Anschlußstückes	1	933 m 8 G	2144	
1126a	Federring B 8 zu 2144	1	127	2145	
1127	Hohlschraube A 4 zu 2168	1	7623	2146	
1128	Dichtring A 10 x 14 zu 2146	2	7603	2147	
1129	Hohlschraube zu 2156	1		2148	
1130	Dichtring A 8 x 12 zu 2148	2	7603	2149	
1131	Leckölleitung, vollst., von den Einspritzdüsen zum Anschlußstück	1		2156	
1132	Leckölleitung, vollst., vom Anschlußstück zum Tank	1		2168	
1133	Hohlschraube A 6 zum Anschluß der Schlauchleitungen a. d. Einspritzpumpen	2	7623	2196	
1134	Dichtring A 12 x 16 zu 2196	4	7603	2197	
1135	Rohrschelle z. Halterung von 2116 an Sechskantschraube d. Nockenwellenraddeckels	2		2103b	
1136	Rohrschelle zur Halterung von 2124 an Einspritzpumpendeckel	2		2104b	
1137	Rohrschelle zur Halterung von 2124 u. 2131 an Einspritzpumpendeckel	1		2106b	
1138	Rohrschelle zur Halterung von 2108 an der Kühlluftleitung	2		2109b	
(1139)	Beilage (Gummi) zu 2103b und 2109b	2		(2110b)	

Die in () gesetzten Bild-Nummern erscheinen nicht in der Abbildung. Bei Bestellung Motor-, Fahrgestell- und Getriebe-Nummer angeben

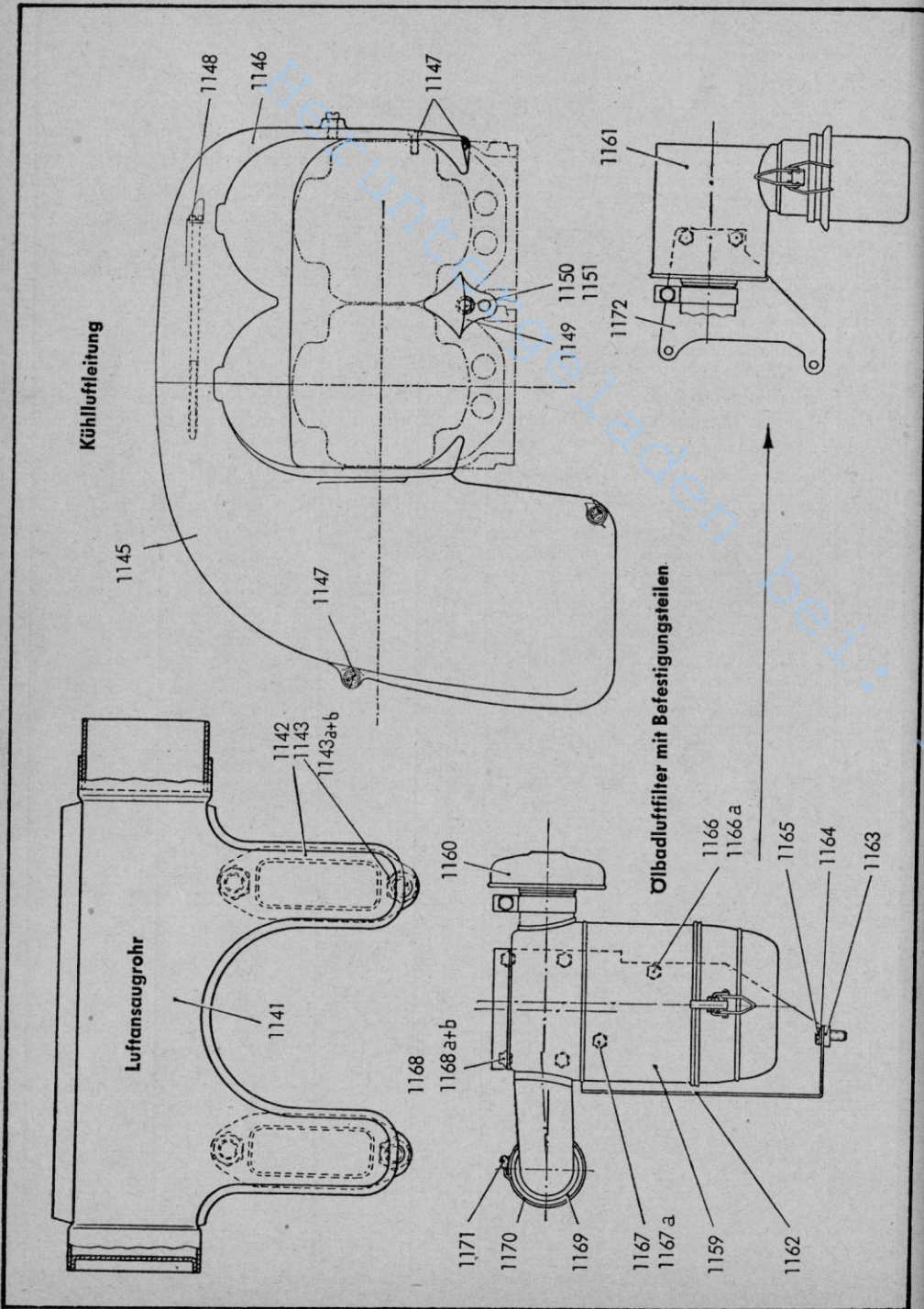

Motor

Luftansaugrohr, Kühlluftleitung, Ölbadluftfilter

Bild- und Bestell-Nummer	Benennung	Anzahl	DIN	Teilnummer	Bemerkung
(1140)	Ansaugrohr mit Ansaugöffnung zur Schwungradseite	1		(2251)	} wahlweise
1141	Ansaugrohr mit Ansaugöffnung nach vorne	1		2252	
1142	Dichtung	2		2253	
1143	Stiftschraube AM 8 x 25	4	835-6 S	2254	
1143a	Scheibe 8,4	4	127	2255	
1143b	Sechskantmutter	4		2256	
(1144)	Kühlluftleitung vollst.	1		(4001)	
1145	Luftführung	1		4006	
1146	Deckschale	1		4007	
1147	Zylinderschraube M 6 x 15	3	84-4 S	4008	
1148	Zylinderschraube	1		4009	
1149	Abschirmblech	1		4010	
1150	Sechskantschraube M 6 x 12	1	933 m 8 G	4011	
1151	Scheibe	1		4012	
(1152)	Federring B 6 zu 4008, 4009 u. 4015	5	127	(4013)	
(1153)	Zylinderschraube M 6 x 28 zum Befestigen von 4006 und den Rohrschellen f. d. Einspritzlg. Zyl. 1	1	84-4 S	(4015)	
(1154)	Abstandbuchse zu 4015	1		(4016)	
(1155)	Unterlegscheibe 6,4 zu 4015	1	125	(4017)	
(1156)	Gewinde-Einsatzbuchse in 4006	1		(4018)	
(1157)	Ölbadluftfilter mit Schutzkappe	1		(2202)	2206 und 2207 2206, 2208 2224-2226 und 2233
(1158)	Ölbadluftfilter mit Vorabscheider	1		(2203)	
1159	Ölbadluftfilter	1		2205	
1160	Schutzkappe	1		2207	
1161	Vorabscheider	1		2208	
1162	Konsole	1		2209	
1163	Scheibe	1		2210	
1164	Scheibe 8,4	1	125	2211	
1165	Sechskantschraube M 8 x 25	1	931 m 8 G	2212	
1166	Sechskantschraube M 8 x 18	1	933 m 8 G	2213	
1166a	Federring B 8	1	127	2215	
1167	Sechskantschraube M 6 x 22	1	931 m 8 G	2216	
1167a	Federring B 8	1	127	2217	
1168	Sechskantschraube M 8 x 15	4	933 m 8 G	2218	
1168a	Sechskantmutter M 8	4	934 m 5 S	2219	
1168b	Federring B 8	4	127	2220	
1169	Gummischlauch 60 x 50	1	73411	2221	
1170	Schlauchband 9 x 520	2		2222	
1171	Schlauchbinder 9 mm	2		2223	
1172	Abstützblech	1		2224	

Die in () gesetzten Bild-Nummern erscheinen nicht in der Abbildung. Bei Bestellung Motor- Fahrstell- und Getriebe-Nummer angeben

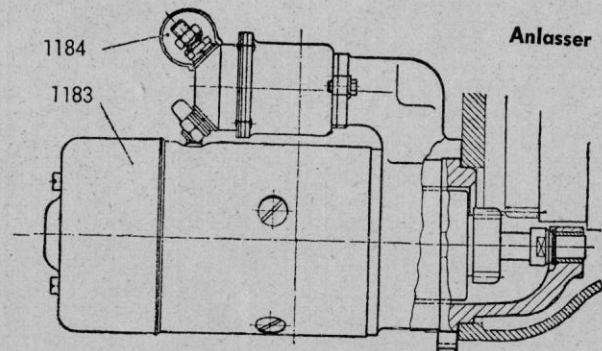
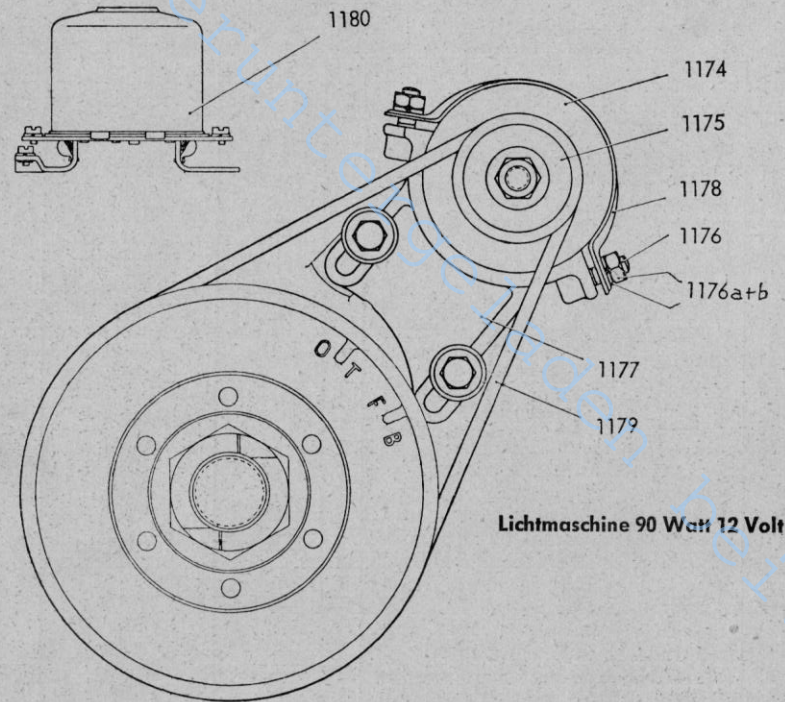

Motor

Lichtmaschine, Anlasser

Sild- und Bestell-Nummer	Benennung	Anzahl	DIN	Teilnummer	Bemerkung
(1173)	Lichtmaschine mit Antrieb und Befestigungsteilen, vollst.	1		(4401b)	
1174	Lichtmasch. LJ/GEH 90/12/2400 R 7	1		4406b	
1175	Keilriemenscheibe Dm 55 Ø, Außen-Ø = 61	1		4407b	
1176	Stiftschraube M 8 x 18	2	835-6 S	4410a	
1176a	Federring B 8	2	127	4411a	
1176b	Sechskantmutter M 8	2	934 m 5 S	4412a	
1177	Sattelstütze	1		4413a	
1178	Spannband zur Lichtmaschine	1		4418a	
1179	Keilriemen 10 x 800	1	2215	4419b	
1180	Reglerschalter RS/TB 75 ... 90/12/1	1		4420b	
(1181)	Sechskantschraube M 8 x 45 zur Befestigung d. Sattelstütze 4413a	2	931 m 8 G	(4421b)	
(1182)	Scheibe zu (4421b)	2		(4422b)	
1183	Bosch-Anlasser, EJD 1,8/12 R 73, 12 Volt, mit 11-zähni-gem Ritzel	1		4426	
1184	Gummikappe zur Klemme 30	1		4427	



Sonderausrüstungen

Riemenscheibenantrieb, Zapfwellenverlängerung Serie

(zu Bildseite 64)

Bild- und Bestell-Nummer	Benennung	Anzahl	DIN	Teilnummer	Bemerkungen
(1200)	Zsb. Riemenscheibenantrieb	1		13 220 03 15	
(1200a)	Zsb. Riemenscheibenantrieb mit Zapfwellen-Verlängerung	1		13 220 04 15	
1201	Gehäuse	1		13 226 02 02	
1203	Kegelrad	1		13 226 01 10	
1204	Ringrillennlager 6210	1	625		
1205	Distanzrohr	1		00 993 01 71	
1206	Ringrillennlager 6209	1	625		
1207	Verschlußscheibe 40	1	470		
1208	Einstellscheibe (Stärke nach Bedarf)	1		00 993 23 40	
1209	Sicherungsring 85 x 3	1	472		
1210	Ringrillennlager 6306/C 3	1	625		
1211	Sicherungsring 72 x 2,5	1	472		
1212	Radialdichtring A 45 x 72	1	6503		
1213	Ritzelwelle	1		13 226 01 21	
1214	Ringrillennlager 6307	1	625		
1215	Distanzrohr	1		00 993 00 71	
1216	Lagerbuchse	1		13 226 02 50	
1217	Wellendichtung	1		00 996 00 21	
1218	Distanzscheibe (Stärke nach Bedarf)	2-3		00 993 13 40	
1219	Sechskantschraube M 8 x 40	3	931-8 G		
1220	Federring B 8	3	127		
1221	Riemenscheibe	1		13 226 00 03	
1222	Paßfeder A 8 x 5 x 36	1	6885-St 60		
1223	Sicherungsblech A 30	1	70952		
1224	Nutmutter M 30 x 1,5	1	70852		
1225	Deckel	1		13 226 01 05	
1226	Dichtung	1		00 996 19 10	
1227	Sechskantschraube M 8 x 25	4	931-8 G		
1228	Federring B 8	4	127		
1229	Verschlußschraube m. Bund M 16x1,5	1	910		
1230	Dichtring A 16 x 20	1	7603-Cu		
(1231)	Zsb. Zapfwellenverlängerung	1		13 220 00 19	
1232	Deckel	1		13 226 02 05	
1233	Ringrillennlager 6207	1	625		
1234	Sicherungsring 72 x 2,5	1	472		
1235	Radialdichtring A 35 x 55	1	6503		
1236	Zapfwellenverlängerung	1		13 226 01 20	
1237	Sicherungsring 35 x 1,5	1	471		
1238	Dichtung	1		00 996 01 25	
1239	Distanzrohr	1		00 993 36 71	
1240	Sechskantschraube M 14 x 40	3	931-8 G		
1241	Federring B 14	3	127		
(1242)	Stiftschraube	4		00 995 08 70	
(1243)	Sechskantmutter M 12	4	934-5 S		
(1244)	Federring B 12	4	127		

Die in () gesetzten Bild-Nummern erscheinen nicht in der Abbildung. Bei Bestellung Motor-, Fahrgestell- und Getriebe-Nummer angeben



Sonderausrüstungen

Zapfwelle gangabhängig, Belastungsgewichte, Rückspiegel, Stopplicht, Rückscheinwerfer

(zu Bildseite 64)

Bild- und Bestell-Nummer	Benennung	Anzahl	DIN	Teilnummer	Bemerkungen
(1245)	Zsb. Zapfwelle gangabhängig	1		13 220 01 20	
1246	Zapfwellenantriebsrad	1		13 226 01 11	
1247	Zapfwellenschaltrad	1		13 226 01 25	
1248	Schild für Zapfwelle	1		00 435 01 24	
1249	Halbrundkerbnagel 3 x 4	2	1476 Ms		
(1250)	Rasterwinkel	1		13 226 03 70	
1251	Belastungsgewicht vorn ca. 20 kg	2		13 431 00 12	
1252	Halter	8		13 431 00 40	
1253	Sechskantschraube M 8 x 22	8	933-8 G		
1254	Sechskantschraube M 8 x 130	4	931-8 G		
1255	Sechskantmutter M 8	4	934-5 S		
1256	Federring B 8	12	127		
1257	Belastungsgewicht hinten ca. 68 kg	2		10 431 01 12	
1258	Sechskantschraube M 16 x 40	12	933-8 G		
1259	Federring B 16	12	127		
1260	Rückspiegel mit Halter	1		00 433 00 27	
(1261)	Zsb. Stopplicht - Lieferumfang	1		13 330 00 21	
1262	Brmslicht-Drehschalter	1		00 332 01 16	
1263	Halbrundschrabe AM 4 x 12	3	86-4 D		
1264	Sechskantmutter M 4	3	934-5 S		
1265	Federring B 4	3	127		
(1266)	Halter (für Brmslicht-Drehschalter)	1		13 332 07 40	
(1267)	Halbrundschrabe AM 6 x 15	2	86-4 D		
(1268)	Sechskantmutter M 6	2	934-5 S		
(1269)	Federring B 6	2	127		
(1270)	Haken	1		13 332 00 29	
(1271)	Schelle	1		00 993 46 30	
(1272)	Sechskantschraube M 6 x 20	1	933-8 G		
(1273)	Sechskantmutter M 6	1	934-5 S		
(1274)	Federring B 6	1	127		
(1275)	Kabel 1,5 mm ² 2000 lang	1	schw./rot	00 334 32 22	
(1276)	Isolierschlauch	2		00 334 01 43	
(1277)	Klemmleiste 2-polig	1		00 333 02 60	
1286	Rückscheinwerfer	1		00 433 00 26	
1287	Glühlampe F 12 V - 15 W	1	72601		
1288	Sechskantschraube M 8 x 15	4	933-8 G		
1289	Sechskantmutter M 8	4	934-5 S		
1290	Federring B 8	4	127		
(1291)	Kabelschelle	1		00 993 08 30	
(1292)	Panzerkabel 1,5 mm ² 600 lang	1		00 334 04 25	
(1293)	Isolierschlauch 6 Ø 500 lang	1		00 334 00 43	

Die in () gesetzten Bild-Nummern erscheinen nicht in der Abbildung. Bei Bestellung Motor-, Fahrgestell- und Getriebe-Nummer angeben

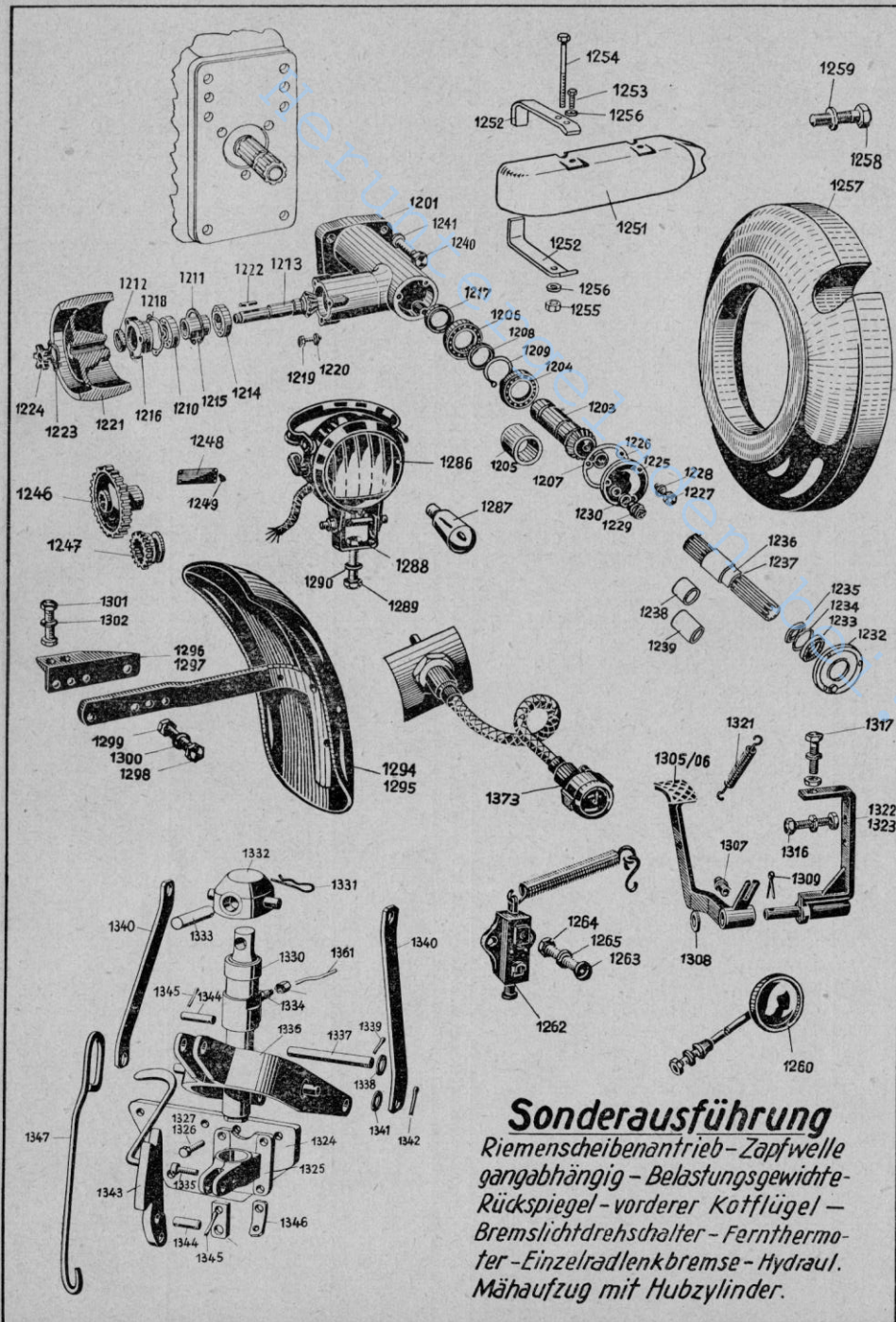

Sonderausführung
 Riemenscheibenantrieb-Zapfwelle
 gangabhängig - Belastungsgewichte-
 Rückspiegel - vorderer Kotflügel -
 Bremslichtdrehalter - Fernthermo-
 ter - Einzelradlenkbremse - Hydraul.
 Mähauzug mit Hubzylinder.



Sonderausrüstungen

Vorderradkotflügel, Einzelradlenkbremse

(zu Bildseite 64)

Bild- und Bestell-Nummer	Benennung	Anzahl	DIN	Teilnummer	Bemerkungen
1294	Zsb. Vorderradkotflügel links	1		10 300 04 10	
1295	Zsb. Vorderradkotflügel rechts	1		10 300 05 10	
1296	Verstellschiene links	1		10 301 00 32	
1297	Verstellschiene rechts	1		10 301 01 32	
1298	Sechskantschraube M 8 x 25	4	931-8 G		
1299	Sechskantmutter M 8	4	934-5 S		
1300	Federring B 8	4	127		
1301	Sechskantschraube M 10 x 25	4	933-8 G		
1302	Federring B 10	4	127		
(1303)	Zsb. Einzelradlenkbremse links	1		13 240 00 13	
(1304)	Zsb. Einzelradlenkbremse rechts	1		13 240 01 13	
1305	Zsb. Einzelradlenkbremspedal links	1		13 240 00 16	
1306	Zsb. Einzelradlenkbremspedal rechts	1		13 240 01 16	
1307	Schmiernippel H 1 A 8	2	71412		
1308	Scheibe 21	2	125-St		
1309	Splint 3 x 28	2	94		
(1310)	Zsb. Befestigungsrahmen links	1		13 240 00 17	
(1311)	Zsb. Befestigungsrahmen rechts	1		13 240 01 17	
(1312)	Befestigungsrahmen links	1		13 244 00 17	
(1313)	Befestigungsrahmen rechts	1		13 244 01 17	
(1314)	Lenkbremswelle	2		13 244 00 20	
(1314a)	Scheibe 21	2	125-St		
(1315)	Sechskantschraube M 10 x 50	2	931-8 G		
1316	Sechskantschraube M 10 x 55	2	931-8 G		
1317	Sechskantschraube M 8 x 30	2	931-8 G		
(1318)	Fußbremsstange	2		13 241 04 48	
(1319)	Kugelmutter	2		22 241 01 91	
(1320)	Sechskantmutter M 10	2	934-5 S		
1321	Zugfeder	2		00 992 37 05	
1322	Halter links	1		13 244 00 40	
1323	Halter rechts	1		13 244 01 40	

Die in () gesetzten Bild-Nummern erscheinen nicht in der Abbildung. Bei Bestellung Motor-, Fahrgestell- und Getriebe-Nummer angeben



Sonderausrüstungen

Hydraulischer Mähauzug mit Hubzylinder

Fernthermometer

(zu Bildseite 64)

Bild- und Bestell-Nummer	Benennung	Anzahl	DIN	Teilnummer	Bemerkungen
1324	Zsb. Konsole	1		01 350 03 37	
1325	Lagerbock	1		01 354 00 62	
1326	Sechskantschraube M 12 x 40	3	931-8 G		
1327	Sechskantschraube M 12 x 45	1	931-8 G		
(1328)	Sechskantmutter M 12	4	934-5 S		
(1329)	Federring B 12	4	127		
1330	Hubzylinder	1		01 354 00 41	
1331	Federstecker	2			
1332	Gelenkkopf	1			
1333	Verbindungsbolzen	1			
1334	Gerade Einschraubverschraubung	1		00 363 23 15	
1335	Zylinderschraube M 10 x 30	1	912-8 G		
1336	Zsb. Hubgabel	1		01 350 00 47	
1337	Bolzen	1		01 354 10 93	
1338	Scheibe 21	2	125-St		
1339	Splint 4 x 35	2	94		
1340	Zuglasche	2		01 354 02 87	
1341	Scheibe 17	2	125-St		
1342	Splint 4 x 30	2	94		
1343	Zsb. Sperrklinke	1		01 350 03 17	
1344	Bolzen	2		01 354 09 93	
1345	Splint 4 x 25	4	94		
1346	Halter (für Schutzrohr)	1		01 354 01 42	
1347	Aufzuhaken	1		01 354 13 29	
(1348)	Zsb. Halter (für Auslösedraht)	1		01 350 01 45	
(1349)	Bolzen	1		01 354 12 93	
(1350)	Sechskantmutter M 14	1	934-5 S		
(1351)	Federring B 14	1	127		
(1352)	Zsb. Sperrklinke	1		01 350 02 17	
(1353)	Splint 3 x 30	1	94		
(1354)	Schutzrohr	1		01 354 07 52	
(1355)	Auslösedraht	1		01 354 03 80	
(1356)	Drahtführung	1		01 354 01 81	
(1357)	Druckfeder	1		00 992 58 05	
(1358)	Nippel	2		00 991 02 21	
(1359)	Sechskantschraube M 6 x 18	2	933-8 G		
(1360)	Sechskantmutter M 8	4	934-5 S		
1361	Zsb. Druckrohr	1		01 350 04 53	
(1362)	Kabelschelle	1		00 993 03 30	
(1363)	Filzstreifen 5 x 20 x 25	2		00 993 19 90	
(1364)	Sechskantschraube M 10 x 15	1	933-8 G		
(1365)	Federring B 10	1	127		
(1366)	Kugelhahn	2		00 361 00 81	
(1367)	Kugelgriff für Gestängeanschluß	2		00 996 15 30	
(1368)	Überwurfmutter M 20 x 1,5	4		00 990 00 25	
(1369)	Schneidring d 12 - s	4		00 990 00 30	
(1370)	T-Verschraubung	1		00 363 19 15	
1373	Fernthermometer mit Kapillarrohr 1200 Ig.	1		00 433 02 25	

Die in () gesetzten Bild-Nummern erscheinen nicht in der Abbildung. Bei Bestellung Motor-, Fahrgestell- und Getriebe-Nummer angeben



Mähwerk mit Unterschwinge

(zu Bildseite 69/70)

Bild- und Bestell-Nummer	Benennung	Anzahl	DIN	Teilnummer	Bemerkungen
(1400)	Zsb. Mähwerk mit Unterschwinge vollst.	1		01 350 04 01	
(1401)	Zsb. Aufzughebewinkel mit Aufzughebel	1		01 350 05 23	
1402	Aufzughebewinkel	1		01 354 05 01	
1403	Aufzughebel	1		13 354 00 10	
1404	Halbrundniet 10 x 30	2	124-MUST34		
1405	Schmiernippel H 1 A 8	1	71412		
1406	Segmentstift	1		01 354 00 06	
1407	Spiralfeder (für Segmentstift)	1		00 992 14 05	
1408	Hebeldrücker	1		01 354 00 12	
1409	Senkniet 7 x 30	1	661-MUST34		
1410	Gestänge	1		13 354 00 55	
(1411)	Zsb. Segmentplatte	1		01 350 05 24	
1412	Segmentplatte mit Lagerbolzen	1		01 354 01 02	
1414	Spannstift 8 x 18	1	1481		
(1415)	Zsb. Aufhängekonsole-Ausrückstange	1		13 350 01 37	
1416	Aufhängekonsole	1		13 354 00 20	
1417	Mähaustrückstange	1		13 354 01 25	
1418	Mähaustrückfeder	1		00 992 23 05	
1419	Scheibe 13	1	125-St		
1420	Splint 3 x 25	1	94		
1421	Lagerschalendeckel	2		01 354 00 15	
1422	Sechskantschraube M 8 x 18	2	933-8 G		
1423	Federring B 8	2	127		
1424	Sechskantschraube M 8 x 30	1	933-8 G		
1425	Sechskantmutter M 8	1	934-5 S		
1426	Sechskantschraube M 14 x 45	4	931-8 G		
1427	Federring B 14	4	127		
1428	Sechskantschraube M 12 x 40	2	931-8 G		
1429	Sechskantmutter M 12	2	934-5 S		
1430	Federring B 12	2	127		
(1430a)	Sechskantschraube M 12 x 35	1	931-8 G		
1431	Zsb. Balkenhalter	1		13 350 00 25	
1432	Sechskantmutter M 12	1	934-5 S		
1433	Kurbelmutter M 12	1		01 354 00 91	
(1434)	Sechskantschraube M 12 x 35	1	933-8 G		
(1435)	Zsb. Kipphebel-Einstellraste	1		13 350 00 20	
(1436)	Zsb. Kipphebel	1		13 350 00 21	
1437	Kipphebel	1		13 354 00 11	
1438	Rasterbolzen	1		01 354 01 93	
1439	Zsb. Einstellraste	1		13 350 00 16	
1440	Sechskantschr. m. Splintl. M 14 x 70	1		00 995 03 60	
1441	Spiralfeder (für Einstellraste)	1		00 992 15 05	
1442	Kronenmutter M 14	1	935-5 S		
1443	Scheibe 15	1	125-St		
1444	Splint 3 x 28	1	94		

Die in () gesetzten Bild-Nummern erscheinen nicht in der Abbildung. Bei Bestellung Motor-, Fahrgestell- und Getriebe-Nummer angeben

Mähwerk mit Unterschwinge

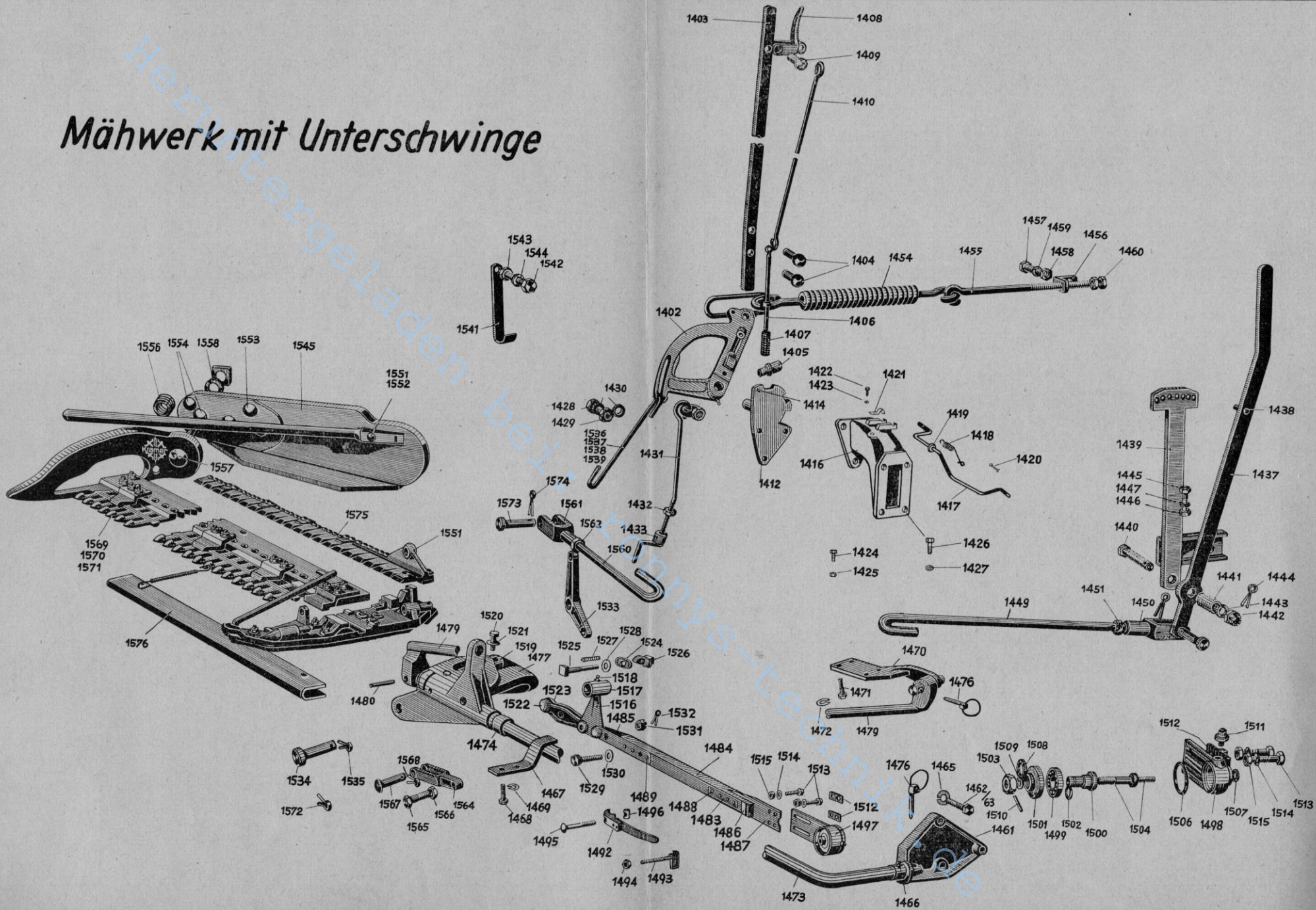



Mähwerk mit Unterschwinge

(zu Bildseite 69/70)

Bild- und Bestell-Nummer	Benennung	Anzahl	DIN	Teilnummer	Bemerkungen
1541	Haltefeder für Balkenhalter	1		01 354 00 39	
1542	Sechskantschraube M 6 x 15	1	933-8 G		
1543	Sechskantmutter M 6	1	934-5 S		
1544	Federring B 6	1	127		
1545	Zsb. Schwadenbrett	1		01 350 00 60	
(1546)	Schwadenbrett	1		01 351 00 70	
(1547)	Schwadenbrettstab	1		01 351 00 71	
(1548)	Zsb. Schwadenbrett-Beschlag	1		01 350 00 67	
(1549)	Schwadenbrettstreifblech	1		01 351 00 73	
(1550)	Widerlager	1		01 351 00 74	
1551	Flachrundschraube M 8 x 60 Mu	1	603-4 D		
1552	Scheibe 8,4	1	127-St		
1553	Flachrundniet 6,5 x 27	5		00 995 00 55	
1554	Flachrundniet 6,5 x 25	1		00 995 06 55	
(1555)	Senkholzschraube 5 x 30	7	97		
1556	Spiralfeder	1		00 992 08 05	
1557	Flachrundschraube M 12 x 70 Mu	1	603-4 D		
1558	Scheibe 13	1	125-St		
(1559)	Zsb. Aufzughaken kurz	1		01 350 01 35	
1560	Aufzughaken kurz 4 A 412-25	1		01 351 01 28	
1561	Verbindungsgabel 4 A 412-20	1		01 351 01 35	
1562	Sechskantmutter M 14	1	934-5 S		
1563	Zsb. Gelenkstück	1		01 350 01 40	
1564	Gelenkstück 4 A 412-19	1		01 351 01 36	
1565	Sechskantschraube M 14 x 65	1	931-8 G		
1566	Sechskantmutter M 14	1	934-5 S		
1567	Niet mit Splintloch 13 x 40	1		00 995 02 55	
1568	Splint 4 x 28	1	94		
1569	Zsb. Messerbalk. 4 1/2' Normalfinger	1		00 350 03 51	
1570	Zsb. Messerbalk. 4 1/2' Mittelfinger	1		10 350 04 51	
1571	Zsb. Messerbalk. 4 1/2' Engfinger	1		10 350 05 51	
1572	Splint 8 x 40	2	94		
1573	Bolzen 12 h 11 x 40 x 33	1	1435-St 60		
1574	Splint 4 x 20	1	94		
1575	Messer 4 1/2'	1		01 350 00 52	
1576	Fingerschutz (für Messerbalken 4 1/2')	1		01 350 00 55	
(1577)	Messerschutz 4 1/2'	1		01 350 02 55	

Die in () gesetzten Bild-Nummern erscheinen nicht in der Abbildung. Bei Bestellung Motor-, Fahrgestell- und Getriebe-Nummer angeben