

Bild- u. Bestell-Nr.	Ersatzteil-Nr.	Benennung	Gewicht kg	Preis DM
86	K 360	Aufzuhaken		
87	K 359	Gabel		
88	K 347 A	Gelenkstück		
89	DIN 94	Splint 4 x 25		
90	DIN 1435	Bolzen 12 h 11 x 40 x 35		
91	DIN 933	Sechskantschraube M 14 x 65		
92	DIN 94	Splint 4 x 25		
93	DIN 1135	Bolzen 14 h 11 x 40 x 35		
94	DIN 936	Sechskantmutter M 14		

Kramer-Werke

ÜBERLINGEN / BODENSEE
UND
GUTMADINGEN / BADEN

Für Ersatzteil-Bestellungen: 7711 Gutmadingen, Telefon Geisingen (7704) 217 und 218

Kramer



ERSATZTEIL-LISTE

S & S

(STOCKEY & SCHMITZ-MAHBALKEN)

Baugruppe II

Inhalt:

Mähbalken-Teile

Seite 2-5

Treibstangen-Teile

Seite 6-7

Aufzug-Teile

Seite 8

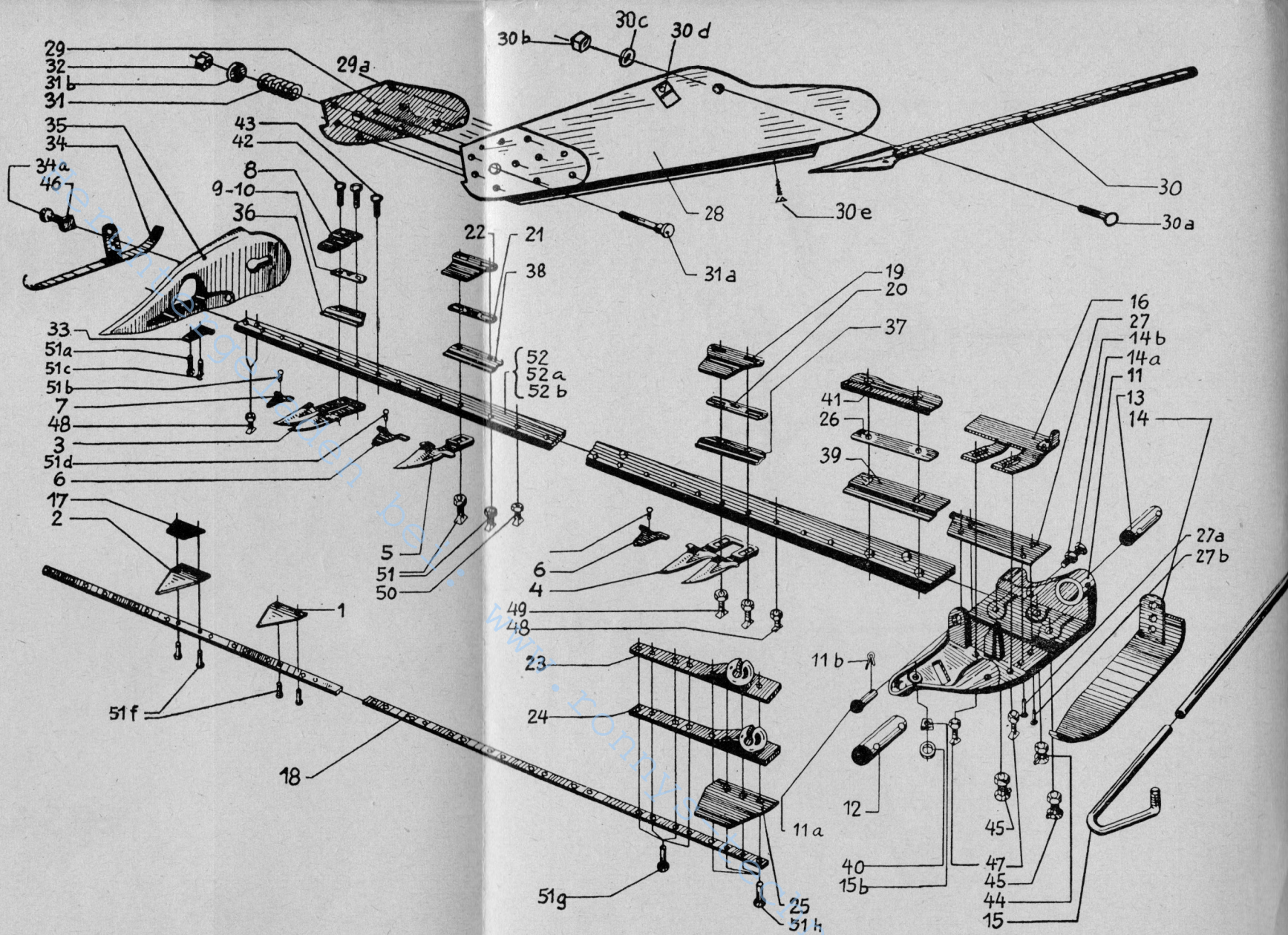

Zur Beachtung!

Bei allen Bestellungen **beim Händler oder im Werk** sind anzugeben: 1. Nach Ersatzteil-Liste **S & S** 2. Bestell-Nr. 3. Stückzahl. 4. Fahrgestell-Nr. 5. Schnittart. 6. gewünschte Versandart (Post, Fracht usw.)

Beispiel: S & S 14, 1 Sck. K 356, T, Fracht

Die Lieferung von Ersatzteilen usw. erfolgt nur gegen Nachnahme oder bei Abholung gegen bar. Versand- und Verpackungskosten sind in jedem Falle vom Besteller zu tragen. Im Falle der Zusendung geht die Gefahr auf den Käufer über, sobald das Ersatzteil einem Transportunternehmen übergeben ist.

Bildnummern in () sind in den Abbildungen dieser Liste nicht enthalten.

Da die Preise Änderungen unterworfen sind, haben wir sie hier nicht eingesetzt.

Im übrigen siehe Vorwort der Schlepper-Ersatzteil-Liste.

Bild- u. Bestell-Nr.	Ersatzteil-Nr.	Benennung	Gewicht kg	Preis DM
1	DIN 75	Messerklinge		
2	DIN 80 F	"		
3	SS 102 F	Doppelfinger, kpl. für Tiefschnitt		
4	SS 103 F	Doppelfinger, kpl. für Mittelschnitt		
5	SS 104 F	Einzelfinger, kpl. für Hochschnitt		
6	SS 220 A	Fingerplatte, gezahnt		
7	SS 230	Fingerplatte		
8	SS 316 C	Messerhalter für Tiefschnitt		
9	SS 318 A	Unterlage	} für Tiefschnitt	
10	SS 319	Unterlage		
11	K 342 A	Innenschuh		
11 a	DIN 1435	Bolzen 12 x 40 x 35		
11 b	DIN 94	Splint 3 x 25		
12	K 352	Scharnierbolzen		
(12 a)	DIN 1441	Spannstift 8 x 40		
13	K 353	Scharnierbolzen		
(13 a)	DIN 1441	Spannstift 8 x 40		
14	K 356	Schleifsohle zum Innenschuh		
14 a	DIN 558	Sechskantschraube M 12 x 35		
14 b	DIN 555	Sechskantmutter M 12		
15	K 357	Abweissbügel		
(15 a)	TM 4300	Scheibe		
15 b	DIN 557	Vierkantmutter M 12		
16	K 358	Vordere Messerkopfführung mit Anschlag		
17	SS 565 C	Reinigungsplatte		
18	SS 752	Messerrücken 5' für Hoch-, Mittel- und Tiefschnitt		
19	SS 756 A	Messerhalter für Mittelschnitt		
20	SS 757 A	Unterlage für Mittelschnitt		
21	SS 776 B	Unterlage für Hochschnitt		
22	SS 778 E	Messerhalter für Hochschnitt		
23	SS 780 A	Messerkopf für Hoch- und Tiefschnitt		
24	SS 781 A	Messerkopf für Mittelschnitt		
25	SS 782 B	Kopfplatte		
26	SS 785	Unterlage		
27	SS 789 B	Schuhplatte		
27 a	DIN 661	Senknie 5 x 22		
27 b	DIN 661	Senknie 5 x 27		
28	SB 942	Schwadenbrett mit Schwadenbrettplatte SB 943		
29	SB 943	Schwadenbrettplatte, lose		
29 a		Flachrundniet 6,5 x 27		
30	SB 917	Schwadenbrettstab		
30 a	DIN 603	Flachrundschraube M 8 x 60		
30 b	DIN 603 - 4 D	Mutter M 8		
30 c	DIN 125	Scheibe 8,4		

Bild- u. Bestell-Nr.	Ersatzteil-Nr.	Benennung	Gewicht kg	Preis DM
30 d	01 351 0074	Widerlager		
30 e	DIN 97	Senkholzschraube 5 x 30		
31	M 1015 A	Druckfeder 36 mm lang		
31 a	DIN 603 - 4 D	Flachrundschraube M 12 x 70		
31 b	DIN 126	Scheibe 14		
32	TM 1524 B	Scheibe M 12, DIN 557		
33	SS 3915	Schuhplatte		
34	SS 3922 A	Schleifsohle zum Außenschuh		
34 a	DIN 555	Sechskantmutter M 12		
35	SS 3939 B	Außenschuh mit Schuhplatte		
(35 a)	TM 4300	Scheibe		
(35 b)	DIN 557	Vierkantmutter M 12		
36	SS 3993 A	Reibungsplatte für Tiefschnitt		
37	SS 3994 A	" " Mittelschnitt		
38	SS 3995 A	" " Hochschnitt		
39	SS 3996 A	Reibungsplatte		
40	TM 4300	Scheibe R 9,5		
41	TM 4503 B	Messerkopfführung		
42	30 023	Sechskantschraube M 10 x 37, DIN 931		
43	32 152	M 10 x 25, DIN 931		
44	33 384	Schuhschraube mit Nase M 14 x 35		
45	33 386	" " M 14 x 47		
46	33 388	Sohlenschraube M 12 x 30		
47	33 420	T-Kopf-Fingerschraube M 10 x 20		
48	33 462	" M 10 x 32		
49	33 463	" M 10 x 43		
50	33 473	Fingerschraube M 12 x 35		
51	33 474	" M 12 x 46		
51 a	DIN 661	Senknie 5 x 18		
51 b	"	" 5 x 21		
51 c	"	" 5 x 22		
51 d	"	" 5 x 24		
(51 e)	"	" 6 x 12		
51 f	"	Senknie 5,25 x 14 für Messerklingen mit und ohne Reinigungsplatte		
51 g	"	Senknie 5,25 x 24		
51 h	"	" 5,25 x 30 für Messerköpfe		
		Balkenschienen		
52	SS 3981	Balkenschienen 5' für Tiefschnitt		
52 a	SS 3986	" " Mittelschnitt		
52 b	SS 3991	" " Hochschnitt		
		Mähmesser, komplett		
(53)	SS 744	Mähmesser kpl. 5' für Hoch- und Tiefschnitt		
(53 a)	SS 748	Mähmesser kpl. 5' für Mittelschnitt		

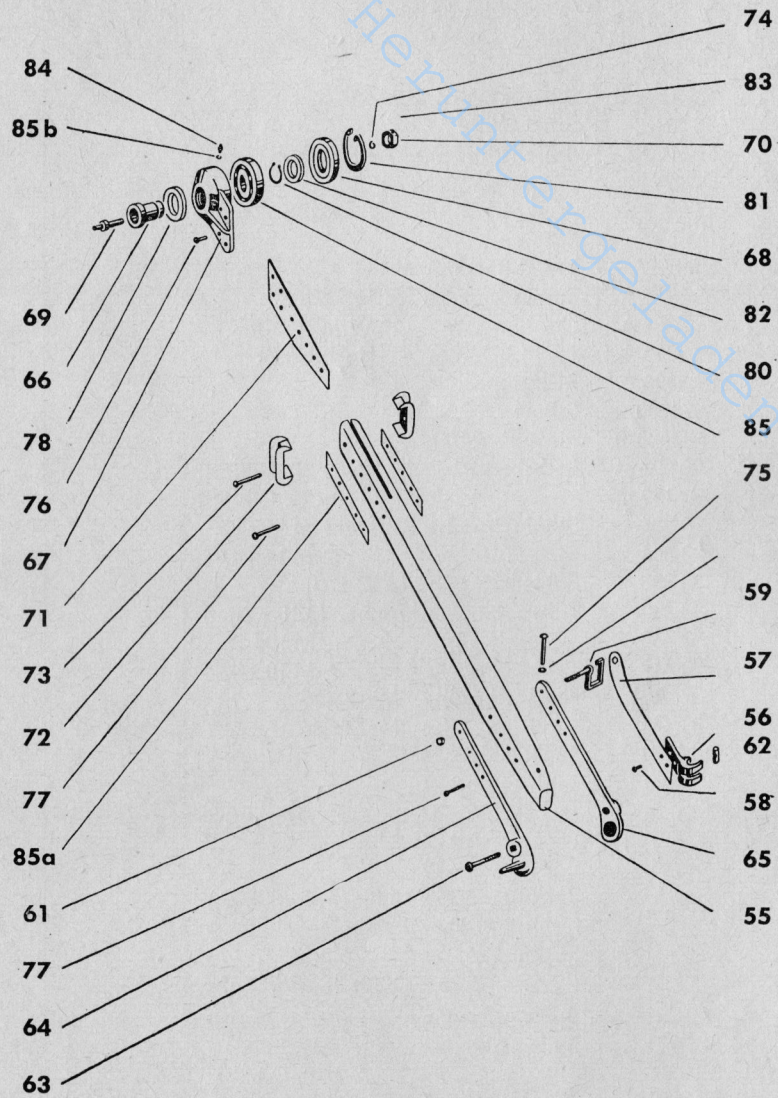

Bild- u. Bestell-Nr.	Ersatzteil-Nr.	Benennung	Gewicht kg	Preis DM
(54)	TS 971 C	Treibstange kpl.		
55	TS 976	Treibstangenholz 752,5 mm lang		
56	TS 819	Excenter		
57	TS 820	Feder		
58	DIN 661	Senkriet 6 x 15		
59	TS 813 A	Hakenschraube		
(60)	DIN 127	Federring B 6		
61	DIN 934	Sechskantmutter M 6		
62	TS 814	Zylindermutter		
63	TS 803	Flachrundschrabe		
64	TS 811	Treibstangenband mit Nase		
65	TS 810	Treibstangenband		
66	TS 968	Büchse		
67	TS 966 A	Gehäuse		
68	TS 967	Deckel		
69	TS 969	Gewindebolzen		
70	TS 970	Sechskantmutter		
71	TS 961	Federplatte		
72	TS 963	Lasche		
73	DIN 660	Halbrundniet 7 x 40		
74	DIN 127	Federring B 12		
75	DIN 660	Halbrundniet 6 x 42		
76	DIN 660	Sechsk. Schrb. 8 x 20 m. M. u. Federr.		
77	DIN 660	Halbrundniet 7 x 45		
78		Filzstreifen		
79		Filzring		
80	DIN 471	Sicherungsring A 25 x 1,2		
81	DIN 472	Sicherungsring I 62 x 2		
82	DIN 126	Scheibe 6,5		
83	DIN 1481	Spannstift 6 x 20		
84		Fettpressnippel Lub K1 a 6		
85		Ringrillenlager Nr. 6305		
85 a		Nietbleche		
(85 b)	GB 580	Unterlagen		