

Heruntergeladen bei: [www.tonnys-technik.de](http://www.tonnys-technik.de)

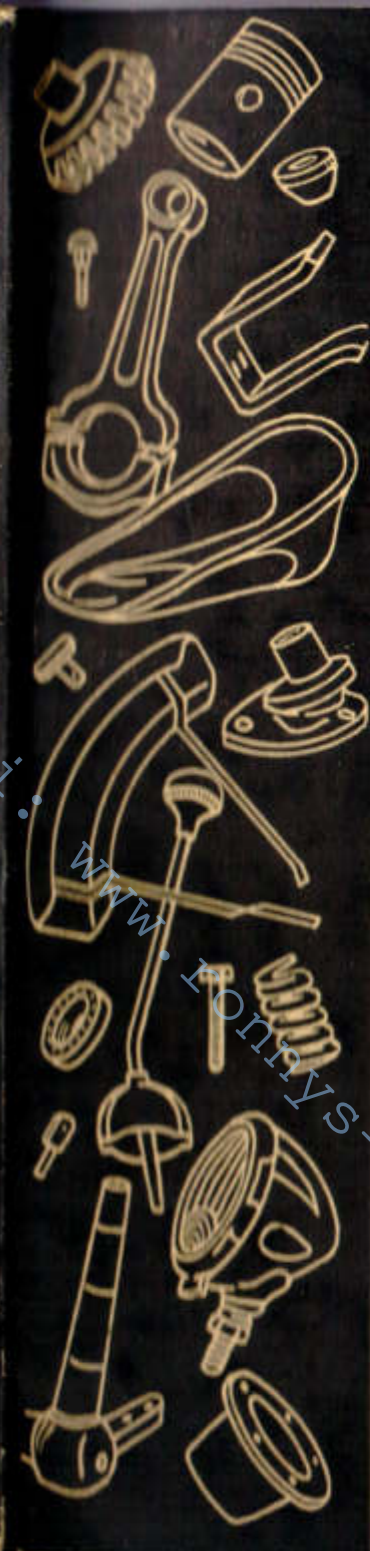

# Kramer



**ERSATZTEIL-LISTE**

**Pionier S**

## Unsere Ersatzteil- und Auslieferungslager

- 1 Südbaden, Südwürttemberg - Werkslager Kramer Gutmadingen, Telefon Geisingen 217-218  
Werkslager Kramer Überlingen / Bodensee, Telefon 2161-65
- 2 Ober- und Niederbayern, Teil Schwaben - Friedrich Cesinger, Augsburg, Hinter d. Schwalbeneck 7, Tel. 2165  
Friedrich Cesinger, Landau/Isar, Telefon 250
- 3 Ober- und Unterfranken, Oberpfalz - Andreas Drenthöfer, Nürnberg, Kirchenstraße 21, Telefon 40038
- 4 Südliches Allgäu - Siegfried Karg, Lindenberg/Allgäu, Sedanstraße 9 a, Telefon 616
- 5 Nördliches Allgäu, Teil Schwaben - Gebr. Guggenmos, Marktoberdorf/Allgäu, Meichelbeckstr. 32, Tel. 465
- 6 Nördl. Württemberg - Adolf Mühleisen, Stuttgart-Fellbach, Lindenstraße 25, Telefon 581 825
- 7 Main-Franken - Karl Biebelmann, Röttingen/Tauber, Telefon 240
- 8 Nordbaden - Odenwald - Bergstraße - Wilhelm Kress, Beerfelden/Odenw., Telefon 390  
"Auto-Lutz", Niederklingen/Odenw., Telefon Reinheim 218  
Heinrich Fuchs & Söhne, Hoxhohl Ob. Erntshofen, Telefon Erntshofen 177
- 9 Rheinpfalz - Fr. Heckler, Mannheim-Neckarau, Casterfeldstraße 144, Telefon 82103
- 10 Saargebiet - Ing. Klein, St. Wendel, Gymnasialstraße 15, Telefon 2165
- 11 Eifel-Mosel - Peter Kuhn, Berncastel, Schanzstraße 22, Telefon 532  
Jos. Gillen, Bitburg, Telefon 3209  
Nik. Steffes, Ruyer, Telefon Trier 8539
- 12 Kreis Cochem, Kreis Mayen, Josef Meurer, Cochem/Mosel, Ravenstraße 14, Telefon 57
- 13 Hunsrück - Taunus  
F. Schumacher, Planig, KG.  
Tel. Bad Kreuznach 4929
- 14 Hessen  
Custav Störmer,  
Marburg/Lahn, Bahnhof-  
straße 26b, Telefon 2734
- 15 Westfalen - Sauerland  
Ing. H. Wagner, Dellwig,  
Post Langschede/Ruhr,  
Hintere Str. 4, Telefon 222
- 16 Niederrhein  
W. Richter, Brühl b. Köln  
Kölnstraße 183, Telefon 3484
- 17 Südl. Oldenburg,  
östl. Westfalen  
Ernst Heitling, Melle/Hann.  
Telefon 441
- 18 Südhannover -  
Braunschweig  
Georg von Coelln GmbH,  
Hannover, Postfach 96  
Telefon 42545
- 19 Nordhannover - Bremen  
Wiegmann, Bremen  
Hastedter Heerstraße 445  
Telefon 441882
- 20 Oldenburg - Emsland  
Werner Böttger, Oldenburg  
Bäkeplacken, Tel. 5479
- 21 Schleswig-Holstein  
Walter Biker, Hohenwestedt  
v. Z. Heide/Holst.  
Ernst Mohrstr. 39, Tel. 3575
- 22 Eichsfeld  
Pa. Germania  
Leo Lautenbach, Germershausen,  
Telefon Gieboldehausen 131



**Kramer-Werke GmbH.**  
Überlingen/Bodensee und Gutmadingen/Baden

**Ersatzteil-Liste**

**Pionier S**



# Inhaltsverzeichnis

	Seite		Seite
<b>Vorwort</b>	3	Zylinder, Kurbelwelle	36
<b>Getriebe</b>		Bildseite	37
Getriebegehäuse, Hauptwelle mit Kegelritzel, Vorgelegewelle, Zapfwelle	4	Plausstange, Kolben, Zylinderkopf	38
Bildseite	5-6	Plausstange, Kolben, Zylinderkopf	39
Schalteinsatz, Schalthebel mit Schaltdeckel	7	Bildseite	40
Achstrichter, Hinterachse, Differentialsperrre Ausgleichgetriebe	8	Nockenwelle, Steuerungsteile	41
Bildseite	9/10	Bildseite	42
<b>Bremsen</b>		Schmierölpumpe, Schmierölfilter, Schmierölleitung (Saugleitung)	43
Hinterradbremse, Handbremse, Pedale u. Gestänge	11	Bildseite	44
Handgas mit Lagerung, Fußgas mit Befestigung	12	Einspritzpumpe	45
<b>Kupplung</b>		Bildseite	46
Kupplungsgehäuse, Antriebswelle, Kupplungspedal	13	Einspritzpumpe	47
Kupplungsteile	13	Bildseite	48
Lenkgetriebe, Lenkteile	14	Einspritzpumpe	49
Mähantrieb, Kupplung	15	Einspritzventil, Glühkerzenanlage, Kraftstoffleitungen und Kraftstoff-Filter angeb.	50
Vorderachskonsole, Motorhaube, Armaturen, Achsträger, Achsschenkel, Lenkschenkel	16	Bildseite	51
Bildseite	17/18	Kraftstoff-Filter	52
Lenkteile, Ölbadluftfilter, Auspuff, Kraftstoffbehälter, Leckölleitung, Werkzeugkasten, Vorderrad	19	Bildseite	53
Fahrersitz, Fußbleche, Hinterradkotfl. Rückstrahler	20	Kühlluftleitung, Anlasser, Öldruckmanometer, Lichtmaschine, Kühlluftabföhrg.	54
Bildseite	21/22	Bildseite	55
Anhängerkupplung, Ackeranhängeschiene, Hinterräder	23	<b>Sonderausführungen</b>	
Bildseite	25/26	Sonderausführung 155	
<b>Elektrische Ausrüstung</b>		Radstand 1650 (kurz)	56
Bildseite	24	Sonderausführung 160 u. 180	
Elektrische Ausrüstung	27/28	Hubvorrichtung für Zwischenachsgeräte, Mähauzug hydraulisch	57
<b>Motor</b>	29	Sonderausführung 157	
Kurbelgehäuse	30	Mähwerk mit Schwinge	58
Bildseite	31	Bildseite	59/60
Kurbelgehäuse	32	Mähwerk mit Schwinge	61
Bildseite	33	Mähwerk mit Schwinge	62
Kurbelgehäuse	34	Mähwerk mit Schwinge	63
Bildseite	35	Sonderausführung 157/2	
		Mähwerk m. Unterschwinge	64
		Bildseite	65
		Mähwerk	66

# Vorwort

Mit dieser Ersatzteilliste geben wir besonders dem Händler eine Unterlage zur Anlegung eines wohlsortierten Ersatzteillagers an Hand.

Dieses Lager ist stets vollzählig zu halten. Bei Entnahme eines Ersatzteiles sollte der Bestand durch sofortige Nachbestellung wieder ergänzt werden, da andernfalls unliebsame Betriebsstörungen bis zum Eintreffen des erst bei Bedarf bestellten Ersatzteiles entstehen können.

Die Lieferung von Ersatzteilen usw. erfolgt nur gegen Nachnahme oder bei Abholung gegen bar. Versand- und Verpackungskosten sind in jedem Falle vom Besteller zu tragen. Im Falle der Zusendung geht die Gefahr auf den Käufer über, sobald das Ersatzteil einem Transportunternehmen übergeben ist.

## Zur besonderen Beachtung!

Bei allen Bestellungen, sei es beim Händler oder im Werk, sind anzugeben:

1. Die Fahrgestell- und Motor-Nummer
2. Die Getriebe-Nummer
3. Die benötigte Stückzahl
4. Die Teilebezeichnung unter Hinweis auf die Bildnummer vorliegender Ersatzteilliste (Im Zweifelsfalle Muster oder Skizze einsenden)
5. Die gewünschte Versandart: Post, Fracht usw.

Die **Fahrgestellnummer** ist außer auf dem Typenschild noch links auf der Vorderachskonsole eingeschlagen.

Die **Motornummer** befindet sich auf dem Typenschild und rechts unter der Brennstoffpumpe.

Die **Getriebeummer** ist am Getriebegehäuse hinten seitlich der Zapfwelle eingeschlagen.

Wie bei Bestellungen ist auch im Falle von Rücksendungen (Garantiebeanstandungen) sinngemäß zu verfahren und sind die zurückzusendenden Teile mit einem Anhänger zu versehen. Diese Anhänger können vom Werk bezogen werden. Neuteile werden bis zum Eingang der beanstandeten Teile pro forma belastet.

Es wird um frühzeitige Aufgabe der Lager-Ersatzteilbestellungen gebeten.

Da die Preise Änderungen unterworfen sind, haben wir sie in der Ersatzteilliste nicht eingesetzt.

Bildnummern in ( ) sind in den Abbildungen dieser Liste nicht enthalten.

**Kramer-Werke**  
GmbH.  
Überlingen/Bodensee



## Getriebe

Getriebegehäuse, Hauptwelle mit  
Kegelritzel, Vorgelegewelle, Zapfwelle

(Zu Bildseite 5/6)

Bild- und Bestell-Nummer	Benennung	Anzahl	DIN	Teilnummer	Bemerkung
(1)	<b>Zsb. Getriebe</b> mit Kriechgang	1		10 220 04 01	
2	<b>Getriebegehäuse</b>	1		10 221 01 01	
3	Rücklaufgrad	1		10 221 00 10	
4	Lagerbuchse	1		10 221 00 50	
5	Rücklaufachse	1		10 221 00 15	
6	Sechskantschraube M 8 x 50	1	933-8 G		
7	Federring B 8	1	127		
8	<b>Hauptwelle mit Kegelritzel</b>	1		10 222 04 21	
9	Einstellscheibe (Stärke n. Bedarf)	1		13 222 00 53	
10	Schräglager 3208	1	628		
11	Sicherungsblech A 40	1	70952		
12	Nutmutter M 40 x 1,5	1	70852		
13	Sicherungsring 80 x 2,5	2	472		
14	Walzenkranz 16 x 20 x 17	1		00 994 08 12	
15	Schieberad 1. und Rg.-Gang	1		10 222 00 10	
16	Schieberad 2. und 3. Gang	1		10 222 00 11	
17	Schieberad 4. und 5. Gang	1		10 222 00 12	
18	Schieberad-Kriechgang	1		10 228 00 10	
(19)	<b>Zsb. Vorgelegewelle</b>	1		10 220 00 09	
20	Vorgelegewelle	1		10 223 00 20	
21	Paßfeder	1		00 991 15 05	
22	Vorgelegerad 2. Gang	1		10 223 00 10	
23	Vorgelegerad 3. Gang	1		10 223 00 11	
24	Vorgelegerad 4. Gang	1		10 223 00 12	
25	Ringrillennlager 6206 N	1	625		
26	Sprengring Sp 62 A	1	5417		
27	Ringrillennlager (mit einer G-Dichtscheibe)	1		00 994 14 05	
28	Sicherungsring 30 x 1,5	1	471		
29	Vorgelegerad	1		10 223 00 13	
30	Sicherungsring 30 x 1,5	1	471		
31	<b>Zapfwelle</b>	1		10 226 01 20	
32	Ringrillennlager 6007	1	625		
33	Sicherungsring 35 x 1,5	2	471		
34	Walzenkranz 16 x 20 x 17	1		00 994 08 12	
35	Sicherungsring 62 x 2	2	472		
36	Radialdichtung A 35 x 62	1	6503		
37	Schaltmuffe	1		10 226 00 25	
38	Schutzkappe für Zapfwelle	1		22 226 00 07	
39	Halbrundscheibe M 6 x 12	3	86-5 S		
40	Federring B 6	3	127		

Die in ( ) gesetzten Bild-Nummern erscheinen nicht in der Abbildung. Bei Bestellung Motor-, Fahrgestell- und Getriebe-Nummer angeben



## Getriebe

Schalteinsatz, Schalthebel mit Schaltdeckel

(zu Bildseite 5/6)

Bild- und Bestell-Nummer	Benennung	Anzahl	DIN	Teilnummer	Bemerkungen
41	Rasterwinkel (für Zapfw.-Schaltung)	1		10 226 01 70	
42	Sechskantschraube M 10 x 20	1	933-8 G		
43	Federring B 10	1	127		
44	Spannstift 10 x 16	1	1481		
45	Schalthebel	1		10 226 00 28	
46	Rundschnurring 14 x 1,6	1	V5-1599	00 996 14 05	
47	Schaltstein	1		13 226 00 35	
48	Absperrfeder	1		00 992 02 60	
49	Nabe	1		13 232 00 37	
50	Spannstift 8 x 32	1	1481		
51	Zwischenwelle	1		10 222 09 20	
52	Lagergehäuse	1		10 222 00 02	
53	Ringrillennlager 6008	1	625		
54	Ringrillennlager 6010	1	625		
55	Sicherungsring 40 x 1,75	1	471		
56	Sechskantschraube M 8 x 20	2	933-8 G		
57	Federring B 8	2	127		
(58)	<b>Zsb. Schalteinsetzung</b>	1		10 220 01 40	
59	Schaltgabel 1. u. R.-Gg. m. Kriechg.	1		10 228 00 05	
60	Schaltgabel 2. und 3. Gang	1		10 224 01 62	
61	Schaltgabel 4. und 5. Gang	1		10 224 02 62	
62	Schaltgabel für Kriechgang	1		10 228 01 05	
63	Kugel 8 Ø	3	5401-III		
64	Kugel 10 Ø	4		00 994 00 80	
65	Feder	4		00 992 00 05	
66	Schaltgabelträger vorn	1		10 224 00 60	
67	Schaltgabelträger hinten	1		10 224 01 60	
68	Sechskantschraube M 10 x 35	2	931-8 G		
69	Sechskantschraube M 10 x 40	2	931-8 G		
70	Federring B 10	4	127		
71	Getriebegehäusedeckel	1		10 221 01 05	
72	Sechskantschraube M 10 x 25	6	933-8 G		
73	Sechskantschraube M 10 x 65	2	931-8 G		
74	Federring B 10	8	127		
(75)	<b>Zsb. Schalthebel mit Schaltdeckel</b>	1		10 220 01 37	
76	Schaltdeckel	1		10 225 00 05	
77	Kugelpopfstift	2		22 225 00 93	
78	Zsb. Schalthebel	1		13 220 02 46	
79	Schaltknopf	1		00 996 09 30	
80	Sechskantmutter M 10	1	934-5 S		
81	Scheibe	1		00 993 39 70	
82	Abstandrohr	1		13 225 00 53	
83	Feder (konisch)	1		00 992 01 05	
84	Haltering	1		22 225 00 56	
85	Sicherungsring (zweiteilig)	1		22 225 01 56	
86	Sechskantschraube M 10 x 25	3	933-8 G		
87	Federring B 10	3	127		
88	Verschlusschraube M 22 x 1,5	3		00 990 02 10	
89	Dichtring C 22 x 29	3	7603-Cu/As		

Die in ( ) gesetzten Bild-Nummern erscheinen nicht in der Abbildung. Bei Bestellung Motor-, Fahrgestell- und Getriebe-Nummer angeben

Getriebegehäuse  
 Rücklaufgrad  
 Hauptwelle  
 Vorgelegewelle  
 Zapfwelle  
 Schalteinatz

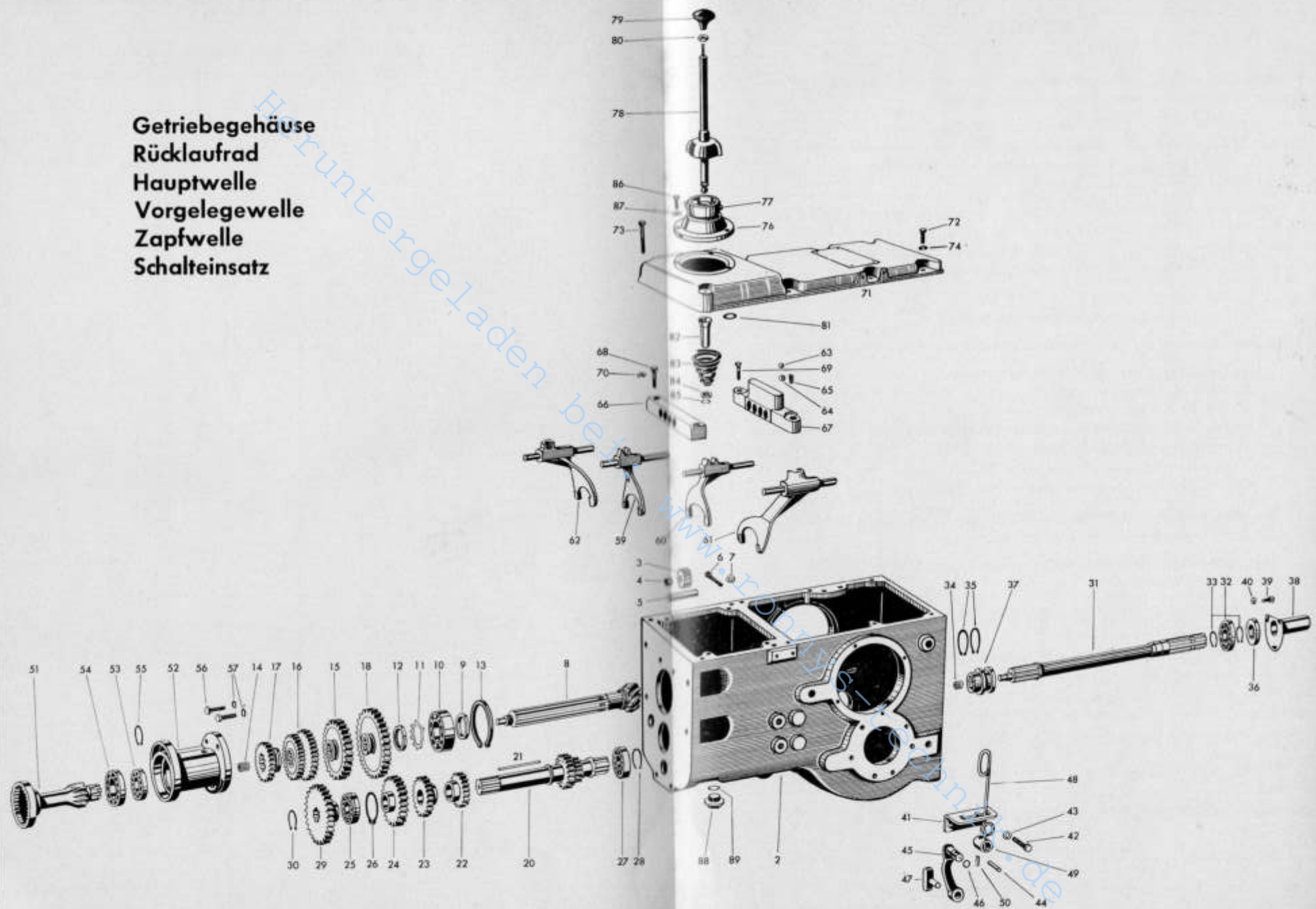



## Getriebe

Achstrichter, Hinterachse, Differential Sperre  
Ausgleichgetriebe

(zu Bildseite 9/10)

Bild- und Bestell-Nummer	Benennung	Anzahl	DIN	Teilnummer	Bemerkungen
90	Zsb. Achstrichter	2		10 230 02 20	
91	Ringrillennager 6209	2	625		
92	Radialdichtring A 60 x 85	2	6503		
93	Sechskantschraube M 14 x 30	10	933-8 G		
94	Federring B 14	12	127		
95	Sechskantschraube M 14 x 35	2	933-8 G		
96	Zsb. Hinterachse	2		10 230 00 21	
97	Stirnrad	2		10 233 00 10	
98	Schaltmuffe für Differential-Sperre	1		10 232 00 25	
99	Schaltmuffe für Differential-Sperre	1		10 232 01 25	
100	Sechskantschraube m. Zpf. AM 8 x 18	1	561-8 G		
101	Sicherungsblech	1		00 992 07 30	
102	Ringrillennager 6009	2	625		
103	Einstellscheibe	2		00 993 38 40	
104	Sicherungsring A 42 x 2,5 sd	3		00 992 06 35	
105	Zsb. Schaltwelle f. Diff.-Sperre	1		10 230 02 36	
106	Hebel oben	1		10 232 00 35	
107	Spannstift 8 x 32	1	1481		
108	Rasterwinkel	1		10 232 00 70	
109	Schild für Differential-Sperre	1		00 435 01 22	
110	Halbrundkerbnagel 3 x 4	4	1476-MS		
111	Sechskantschraube M 10 x 20	2	933-8 G		
112	Federring B 10	2	127		
113	Schaltfinger	1		13 232 00 32	
114	Sicherungsring 18 x 1,2	1	471		
115	Rundschnurring 14 x 1,6	1	V 5-1599	00 996 14 05	
116	Zsb. Absperrfeder	1		13 230 00 42	
117	Spannstift 8 x 32	1	1481		
(118)	Zsb. Ausgleichgetriebe	1		10 230 01 01	
119	Tellerrad	1		10 233 04 11	
120	Ausgleichkörper	1		10 231 00 01	
121	Ausgleichtrabant	2		13 232 00 11	
122	Bolzen für Ausgleichtrabant	2		13 232 00 91	
123	Zyl.-Schr. m. Splintl. M 10 x 75	6		00 995 07 60	
124	Kronenmutter M 10	6	935-5S		
125	Splint 2 x 22	6	94		
126	Ausgleichkegelrad	2		10 232 00 10	
127	Ausgleichachse	1		10 232 00 15	
128	Ringkegellager 302 09	2	720		

Die in ( ) gesetzten Bild-Nummern erscheinen nicht in der Abbildung. Bei Bestellung Motor-, Fahrgestell- und Getriebe-Nummer angeben



## Bremsen

Hinterradbremse, Handbremse,  
Pedale und Gestänge

(zu Bildseite 9/10)

Bild- und Bestell-Nummer	Benennung	Anzahl	DIN	Teilnummer	Bemerkungen
129	Bremsschild	2		10 241 00 08	
130	Lagerbolzen	2		10 245 00 94	
131	Bremsschlüssel	2		10 245 00 16	
132	Rundschnurring 18 x 1,5	2		00 996 37 05	
133	Sicherungsring 20 x 1,2	2	471		
134	Einstellscheibe	5-8		00 993 36 40	
135	Sechskantschraube M 10 x 25	8	933-8 G		
136	Federring B 10	8	127		
137	Radialdichtring A 42 x 62	2	6503		
138	Zsb. Bremsbacke	4		13 240 00 36	
139	Bremsbelag	4		00 993 00 60	
140	Niet C 4 x 8	40	7338-Cu		
141	Zugfeder für Bremse	6		00 992 24 05	
142	Bremstrommel	2		10 241 00 01	
143	Sicherungsring 38 x 1,75	2	471		
144	Abdeckblech	2		10 241 00 85	
145	Sechskantschraube M 6 x 12	6	933-8 G		
146	Federring B 6	6	127		
(147)	Zsb. Handbremshebel	1		10 240 01 20	
148	Handbremshebel	1		10 243 01 30	
149	Druckstange	1		10 243 00 43	
150	Klinke	1		22 243 00 44	
151	Druckstück	1		22 243 01 88	
152	Bolzen für Klinke	1		22 243 00 94	
153	Druckfeder	1		00 992 05 05	
154	Scheibe 6,4	1	125-St		
155	Splint 1,5 x 15	1	94		
156	Scheibe 10,5	1	125-St		
157	Federring B 10	1	127		
158	Sechskantmutter M 10	1	934-5 S		
159	Zsb. Handbremssegment	1		10 240 00 21	
160	Sicherungsring 25 x 1,2	1	471		
161	Sechskantschraube M 10 x 25	2	933-8 G		
162	Federring B 10	2	127		
163	Zsb. Bremsstange (Fußbremse)	2		10 240 08 05	
164	Bolzen 10 h 11 x 30 x 25,5	2	1434-St 37		
165	Splint 3 x 15	2	94		
166	Kugelmutter	2		22 241 01 91	
167	Sechskantmutter M 10	2	934-5 S		
168	Zsb. Bremsstange (Handbremse)	1		10 240 07 05	
169	Gabelkopf G 10 x 40	1	71752-St 50		
170	Bolzen 10 h 11 x 28 x 24	1	1434-St 37		
171	Splint 3 x 15	1	94		
172	Sechskantmutter M 10	1	934-5 S		

Die in ( ) gesetzten Bild-Nummern erscheinen nicht in der Abbildung. Bei Bestellung Motor-, Fahrgestell- und Getriebe-Nummer angeben

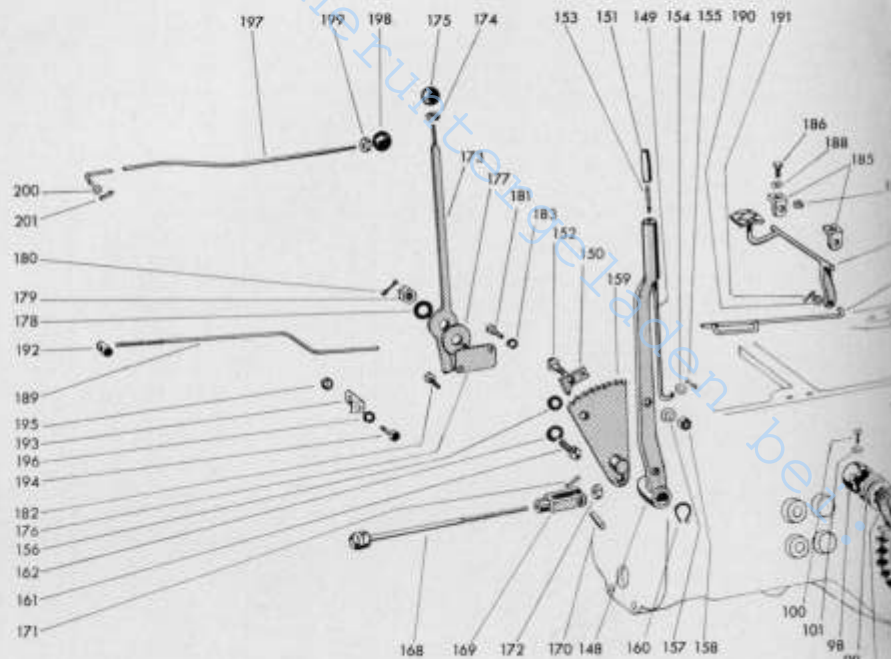

**Achstrichter**  
**Hinterachsen**  
**Differentialschaltung**  
**Ausgleichgetriebe**  
**Zweibackensbremsen**  
**Handbremse**  
**Gasregulierung**

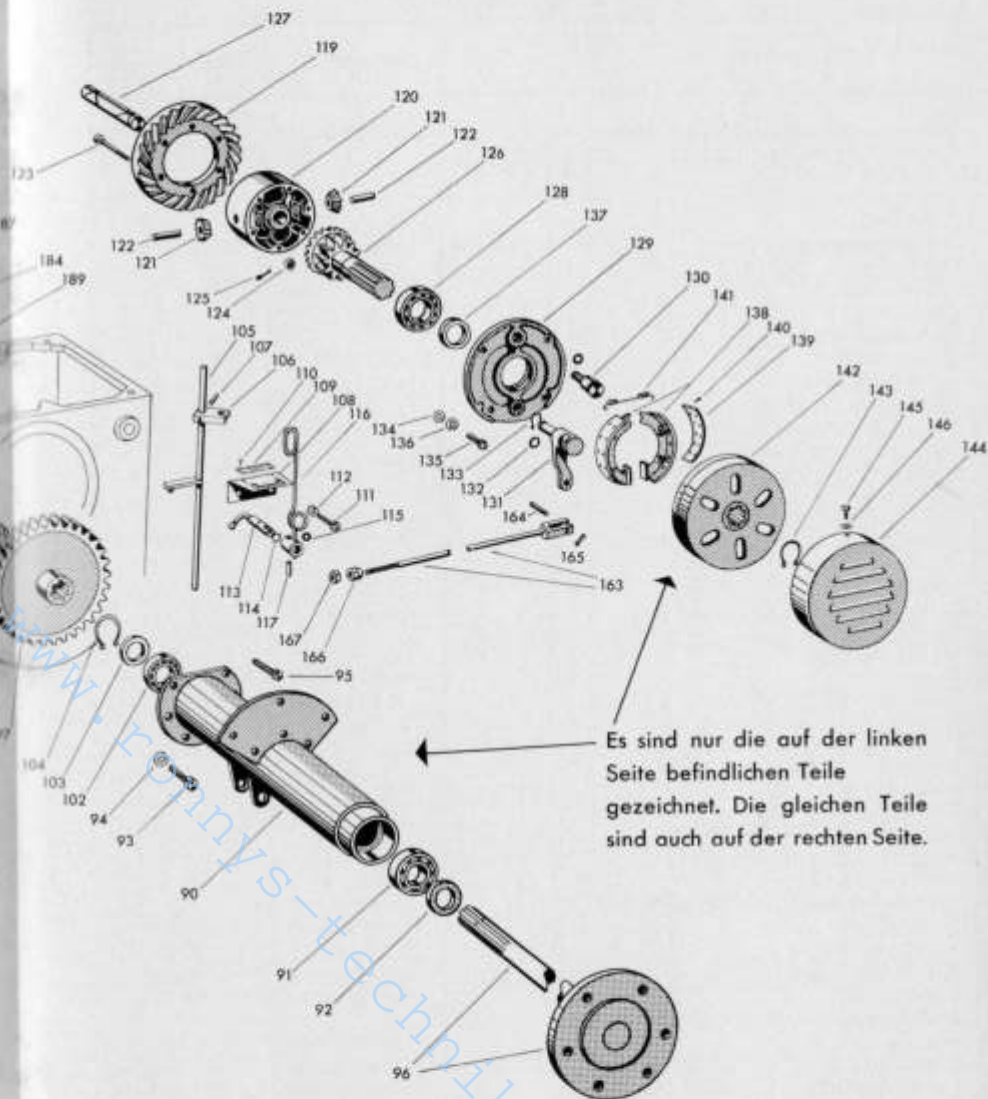



## Gasregulierung

Handgas mit Lagerung, Fußgas mit Befestigung  
(zu Bildseite 9/10)

Bild- und Bestell-Nummer	Benennung	Anzahl	DIN	Teilnummer	Bemerkungen
173	Zsb. Handgashebel	1		10 170 09 10	
174	Sechskantmutter M 8	1	934-5 S		
175	Kugel 35 Ø M 8	1		00 996 04 30	
176	Zsb. Lagerung	1		10 170 00 42	
177	Bremsscheibe	1		12 171 00 20	
178	Tellerfeder 40 x 14,3 x 2	3		00 992 02 15	
179	Kronenmutter M 14	1	935-5 S		
180	Splint 3 x 28	1	94		
181	Zylinderschraube M 8 x 20	1	912-8 G		
182	Sechskantschraube M 8 x 20	1	933-8 G		
183	Federring B 8	2	127		
184	Zsb. Fußgashebel	1		10 170 08 05	
185	Haltewinkel	2		10 171 00 25	
186	Sechskantschraube M 8 x 20	2	933-8 G		
187	Sechskantmutter M 8	2	934-5 S		
188	Federring B 8	2	127		
189	Zsb. Gasgestänge	1		10 170 00 15	
190	Scheibe 8,4	1	125-St		
191	Splint 2 x 12	1	94		
192	Bolzen mit Gewinde M 8	1		00 990 03 15	
193	Halter	1		10 171 05 40	
194	Sechskantschraube M 8 x 30	1	931-8 G		
195	Sechskantmutter M 8	1	934-5 S		
196	Federring B 8	1	127		
197	Abstellgestänge	1		10 171 08 45	
198	Kugel 35 Ø M 8	1		00 996 04 30	
199	Sechskantmutter M	1	934-5 S		
200	Scheibe 6,4	1	125-St		
201	Splint 1,5 x 15	1	94		

Die in ( ) gesetzten Bild-Nummern erscheinen nicht in der Abbildung. Bei Bestellung Motor-, Fahrgestell- und Getriebe-Nummer angeben



## Kupplung

Kupplungsgehäuse, Antriebswelle, Kupplungs-  
pedal, Kupplungsteile  
(zu Bildseite 17/18)

Bild- und Bestell-Nummer	Benennung	Anzahl	DIN	Teilnummer	Bemerkungen
202	Kupplungsgehäuse	1		10 211 05 01	
203	Schutzgitter	2		10 211 03 15	
204	Sechskantschraube M 6 x 15	6	933-8 G		
205	Scheibe R 7	6	440		
206	Federring B 6	6	127		
207	Verschlußschraube M 22 x 1,5	1		00 990 02 10	
208	Dichtring C 22 x 29	1	7603-Cu Ab.		
(209)	Zsb. Antriebswelle	1		10 220 05 05	
210	Antriebswelle	1		10 222 13 20	
211	Ritzel	1		10 222 01 60	
212	Spannstift 4 x 28	1	1481		
213	Verschlußdeckel 25	1	443		
214	Ringrillennlager 6006	2	625		
215	Sicherungsring 30 x 1,5	1	471		
216	Radialdichtring A 30 x 55	1	6503		
217	Sicherungsring 55 x 2	2	472		
218	Sechskantschraube M 12 x 30	6	931-8 G		
219	Federring B 12	6	127		
220	Fußbremswelle	1		10 241 02 20	
221	Bremspedal	1		10 252 01 35	
222	Spannstift 8 x 40	1	1481		
223	Kupplungspedal	1		10 251 03 35	
224	Bremshebel	1		10 252 02 32	
225	Spannstift 8 x 40	1	1481		
226	Schmiernippel H 2 A 8	2	71412		
227	Kupplungswelle	1		10 212 04 20	
(228)	Schmiernippel H 1 A 8	2	71412		
229	Kupplungsgabel	1		10 212 03 10	
230	Spannstift 6 x 32	1	1481		
231	Sicherungsring 20 x 1,2	1	471		
232	Kupplungshebel	1		10 212 01 38	
233	Sechskantschraube M 10 x 35	1	931-8 G		
234	Federring B 10	1	127		
235	Kupplungsgestänge	1		10 251 04 48	
236	Gabelkopf G 8 x 32	1	71752-St 33		
237	Splintbolzen 8 h 11 x 22 x 18	1	1435-St 33		
238	Splint 2 x 15	2	94		
239	Scheibe 8,4	1	125-St		
240	Zugfeder	2		00 992 37 05	
241	Winkel	1		10 211 02 31	
242	Halter	1		10 243 00 40	
243	Sechskantschraube M 10 x 15	1	933-8 G		
244	Federring B 10	1	127		
245	Zsb. Kupplungsanschlag	1		10 210 00 58	
246	Gewindestift M 8 x 30	2	551-5 S		
247	Sechskantmutter M 8	2	934-5 S		
248	Sechskantschraube M 8 x 15	2	933-8 G		
249	Federring B 8	2	127		

Die in ( ) gesetzten Bild-Nummern erscheinen nicht in der Abbildung. Bei Bestellung Motor-, Fahrgestell- und Getriebe-Nummer angeben





## Lenkung

### Lenkgetriebe, Lenkteile

(zu Bildseite 17/18)

Bild- und Bestellnummer	Benennung	Anzahl	DIN	Teilnummer	Bemerkungen
250	Lenkgehäuse	1		10 271 03 01	
251	Lenkrohr	1		10 273 03 55	
252	Lagerbuchse für Lenkrohr	1		25 273 00 50	
253	Lenkwelle	1		10 273 03 20	
254	Kegelstirnrad	1		10 273 00 12	
(255)	Zylinderstift 6 m 6 x 32	2	7		
256	Kegelstirnrad	1		10 273 00 12	
257	Zwischenwelle	1		10 273 00 21	
(258)	Zylinderstift 6 m 6 x 32	1	7		
259	Einstellscheibe	1		00 993 42 40	
260	Scheibe 23	1	125-St		
261	Sicherungsring 22 x 1,2	1	471		
262	Schmiernippel H 1 A 8	1	71412		
263	Schmiernippel H 3 A 8	3	71412		
264	Scheibe 22 x 35 x 0,5	0-2		12 227 00 52	
265	Sicherungsring 22 x 1,2	1	471		
266	Lager für Lenkung	2		10 272 03 15	
267	Einstellscheibe 0,1; 0,2; 0,5 stark	6-10		00 993 41 40	
268	Sechskantschraube M 10 x 30	4	931-8 G		
269	Federring B 10	4	127		
270	Lenkstockhebel	2		10 274 09 30	
271	Lenksegment links	1		10 272 04 10	
272	Lenksegment rechts	1		10 272 05 10	
273	Paßfeder A 8 x 7 x 22	2	6885-St 80		
274	Kronenmutter M 20 x 1,5	2	937-5 S		
275	Splint 4 x 40	2	94		
276	Schmiernippel H 2 A 8	1	71412		
277	Lenkbremshebel links	1		10 244 00 15	
278	Lenkbremshebel rechts	1		10 244 01 15	
279	Spannhebel links	1		10 252 00 05	
280	Spannhebel rechts	1		10 252 01 05	
281	Paßfeder A 5 x 5 x 16	2	6885-St 60		
282	Sechskantschraube M 10 x 35	2	931-8 G		
283	Federring B 10	2	127		
284	Spannring	1		25 273 00 23	
285	Sicherungsring 40 x 1,75	1	472		
(286)	Zsb. Sterngriff	1		25 270 00 25	
287	Griffmutter	1		25 273 01 26	
288	Spannschraube M 10 x 70	1		25 273 00 90	
289	Spannstift 4 x 22	1	1481		
290	Scheibe 6,4	1	125-St		
291	Splint 1,5 x 15	1	94		
292	Handrad mit Abdeckplatte	1	(74101)	25 273 00 01	
293	Paßfeder A 5 x 5 x 22	1	6885-St 60		
294	Scheibe 21	1	125-St		
295	Sechskantmutter M 20 x 1,5	1	936-5 S		
296	Sechskantschraube M 10 x 40	4	931-8 G		
297	Federring B 10	4	127		

Die in ( ) gesetzten Bild-Nummern erscheinen nicht in der Abbildung. Bei Bestellung Motor-, Fahrgestell- und Getriebe-Nummer angeben



## Mähantrieb, Kupplung

(zu Bildseite 17/18)

Bild- und Bestellnummer	Benennung	Anzahl	DIN	Teilnummer	Bemerkung
298	Mähantriebswelle	1		10 352 05 20	
299	Ringrillenlager 6207	1	625		
300	Mähtrieb-Schaltrad	1		10 352 02 12	
301	Ringrillenlager 6006	1	625		
302	Distanzring	1		10 352 02 52	
303	Anschlußdeckel	1		13 352 01 26	
304	Rundschnurring 65 x 3,8	1		00 996 00 05	
305	Radialdichttring A 55 x 72 x 10	1	6503		
306	Sicherungsring 72 x 2,5	2	472		
307	Rundschnurring 34 x 4	1		00 996 29 05	
308	Rutschkupplung	1		13 227 00 17	
309	Zsb. Kurbelscheibe	1		12 220 00 70	
310	Paßfeder A 10 x 6 x 40	1	6885-St 60		
311	Druckhülse für Rutschkupplung	1		12 227 00 53	
312	Druckfeder	1		00 992 11 05	
313	Scheibe für Druckfeder 22 x 35 x 0,5	1		12 227 00 52	
314	Zylinderschraube M 14 x 90	1	6912-8 G		
315	Federring B 14	1	127		
(316)	Zsb. Mähhaus- und -einrückung	1		10 350 00 14	
317	Zsb. Schaltwelle	1		10 350 01 11	
318	Schaltstein	1		10 352 00 43	
(319)	Rundschnurring 14 x 1,6	1	V 5 1599	00 996 14 05	
320	Deckel für Kupplungsgehäuse	1		10 211 00 05	
321	Absperrfeder	1		00 992 02 60	
322	Nabe	1		13 232 00 37	
323	Spannstift 8 x 32	1	1481		
324	Sechskantschraube M 8 x 25	5	931-8 G		
325	Federring B 8	5	127		
(326)	Kupplung KF 10 kompl. F & S	1		10 212 02 03	
(327)	Kupplung (Druckplatte)	1		10 212 03 03	
328	Anpreßplatte	1		1802 040 000	
329	Ausrückring	1		1803 032 000	
330	Hauptfeder	1		1805 009 000	
331	Hebel	6		1806 010 000	
332	Kugelbolzen	3		1809 015 100	
333	Federtülle	6		1814 007 000	
334	Kugelmutter	3		1815 055 000	
335	Bügel	3		1820 004 000	
336	Montagebügel	3		1820 032 100	
337	Schenkelfeder	3		1805 089 100	
338	Zsb. Abschlußplatte	1		1872 008 000	
339	Niet	6		1817 031 100	
340	Stützwinkel	3		1820 003 100	
341	Mitnehmerscheibe	1		10 212 02 04	
342	Graphitring mit Gehäuse	1		10 212 02 60	
343	Formfeder	2		22 212 00 80	
(343a)	Federring B 8	6	127		
(343b)	Sechskantschraube M 10 x 30	9	933-8 G		
(343c)	Federring B 10	9	127		
344	Ringrillenlager 6202 Z	1	625		

Die in ( ) gesetzten Bild-Nummern erscheinen nicht in der Abbildung. Bei Bestellung Motor-, Fahrgestell- und Getriebe-Nummer angeben



## Vorderachse

Vorderachskonsole, Motorhaube, Armaturenhaube  
Achsträger, Achsschenkel, Lenkschenkel

(zu Bildseite 21/22)

Bild- und Bestell-Nummer	Benennung	Anzahl	DIN	Teilnummer	Bemerkungen
345	Zsb. Vorderachskonsole	1		10 260 01 20	
346	Sechskantschraube M 14 x 30	4	933-8 G		
347	Federring B 14	4	127		
348	Zsb. Motorhaube	1		10 300 05 30	
349	Haubenhalter	1		10 305 01 40	
350	Sechskantschraube M 8 x 30	4	931-8 G		
351	Sechskantmutter M 8	8	934-5 S		
352	Anhängeöse für Haubenhalter	2		50 305 00 57	
353	Halbrundniet 4 x 8	4	660 MUST 34		
354	Firmenschild „Kramer“	1		00 435 00 10	
355	Halbrundschraube M 4 x 10	4	86-MS		
(356)	Sechskantmutter M 4	4	934-5 S		
357	Sechskantschraube M 10 x 25	2	933-8 G		
358	Sechskantmutter M 10	2	934-5 S		
359	Zsb. Armaturenhaube	1		10 300 03 29	
360	Haubenhalter	2		50 305 00 40	
361	Senkniet 4 x 8	6	667 MUST 34		
362	Haubenband	1		00 993 02 92	
363	Niet C 4 x 8	11	7338-AI		
364	Sechskantschraube M 8 x 15	4	933-8 G		
365	Federring B 8	4	934-5 S		
(366)	Zsb. Vorderachse vollst.	1		10 260 08 01	
(367)	Zsb. Vorderachsträger vollst.	1	EH = 9	10 260 08 23	
368	Zsb. Vorderachstr. (Schweißst.) vollst.	1	EH = 9	10 260 16 02	
369	Lagerbuchse (für Spindelrohr)	2		10 261 09 50	
370	Buchse	4		10 261 07 50	
371	Schmiernippel H 1 A 8	3	71 412		
(372)	Zsb. Vorderachsschenkel links	1		10 260 06 05	
(373)	Zsb. Vorderachsschenkel rechts	1		10 260 07 05	
374	Vorderachsschenkel links	1		10 262 07 01	
375	Vorderachsschenkel rechts	1		10 262 08 01	
376	Radnabe	2		12 263 00 01	
377	Ringkegellager 302 05	2	720		
378	Ringkegellager 302 07	2	720		
379	Filzring 63,5 x 72 x 4	2		22 263 00 92	
380	Scheibe 25	2	125-St		
381	Kronenmutter M 24 x 1,5	2	937-5 S		
382	Splint 5 x 45	2	94		
383	Schutzkappe	2		12 263 00 95	
(384)	Schmiernippel H 1 M 10 x 1	2	71 412		
385	Scheibenrillenlager 51 106	2	711		
386	Sicherungsring 47 x 2,25	2	ähnl. 472		
387	Lenkschenkel	2		10 274 07 32	
(388)	Filzring 40 x 48 x 4	2		10 263 00 92	
389	Paßfeder A 8 x 5 x 22	2	6885-St 60		
390	Sechskantschraube M 10 x 40	2	931-8 G		
391	Federring B 10	2	127		

Die in ( ) gesetzten Bild-Nummern erscheinen nicht in der Abbildung. Bei Bestellung Motor-, Fahrgestell- und Getriebe-Nummer angeben



## Lenkteile, Ölbadluftfilter, Auspuff, Kraftstoffbehälter, Leckölleitung, Werkzeugkasten, Vorderrad

(zu Bildseite 21/22)

Bild- und Bestell-Nummer	Benennung	Anzahl	DIN	Teilnummer	Bemerkung
392	Zsb. Lenkschubstange	2		10 270 07 10	
393	Splint 2 x 22	4	94		
394	Spindel	1		10 264 03 20	
395	Bolzen 10 h 11 x 65 x 56	1	1433-St 33		
396	Splint 3 x 15	2	94		
(396a)	Zsb. Halter für Kraftstofffilter	1		10 080 00 40	
397	Zsb. Ansaugkrümmer	1		10 100 03 15	
398	Ölbadluftfilter	1		10 101 00 01	
(399)	Papierdichtung 40 Ø, 0,5 stark	1	71 511		
400	Sechskantschraube M 10 x 25	2	933-8 G		
401	Sechskantmutter M 10	2	934-5 S		
(402)	Federring B 10	2	127		
403	Zsb. Auspufftopf	1		10 320 05 10	
404	Halter	1		10 321 05 40	
405	Zsb. Auspuffrohr	1		10 320 02 03	
406	Rohrschelle	1		00 993 21 30	
407	Sechskantschraube M 10 x 30	1	933-8 G		
408	Sechskantmutter M 10	1	934-5 S		
409	Federring B 10	2	127		
410	Sechskantschraube M 10 x 25	1	933-8 G		
411	Zsb. Kraftstoffbehälter	1		10 160 02 03	
412	Sieb	1		00 161 00 02	
413	Verschlußdeckel	1		00 161 00 03	
414	Kraftstoffhahn	1		00 161 00 05	
415	Dichtring A 16 x 24	ähnl. 1-2	7603 Preßs.		
416	Anschlag	2		10 162 03 13	
417	Sechskantschraube M 8 x 15	2	933-8 G		
418	Sechskantmutter M 8	2	934-5 S		
419	Federring B 8	2	127		
420	Spannband 310 mm	2		00 993 29 10	
421	Spannband 325 mm	2		00 993 16 10	
422	Bolzen mit Gewinde	2		00 990 00 15	
423	Bolzen ohne Gewinde	2		00 990 01 15	
424	Zylinderschraube AM 6 x 50	2	84-5 S		
425	Zsb. Leckölleitung	1		10 110 02 07	
426	Hohlschraube A 2/3	1	7623-6 S		
427	Dichtring A 8 x 12	2	7603-Cu		
428	Oldruckschalter M 10 x 1 K	1	75 552		
429	Ringanschlußstück	1		00 991 01 15	
430	Hohlschraube A 4	1	7623-6 S		
(431)	Dichtring A 10 x 14	2	7603-Cu		
432	Zwischenstück	1		00 990 03 26	
433	Zsb. Werkzeugkasten	1		10 160 02 10	
434	Filzstreifen 5 x 20 x 360	2		00 993 05 90	
435	Sechskantschraube M 8 x 15	4	933-8 G		
436	Federring B 8	4	127		
(437)	Zsb. Vorderrad 4.50-16	2		00 310 01 05	
438	Scheibenrad 3.00 D x 16	2	ET 36	00 311 01 05	
439	Reifen mit Schlauch 4.50-16	2		00 311 01 10	
(440)	Sechskantschraube M 18 x 30	10	933-8 G		
(441)	Federring C 18,5	10	74 361		

Die in ( ) gesetzten Bild-Nummern erscheinen nicht in der Abbildung. Bei Bestellung Motor-, Fahrgestell- und Getriebe-Nummer angeben

**Kupplungsgehäuse**  
**Antriebswelle**  
**Kupplungswelle**  
**Fußbremswelle**  
**Lenkung**  
**Mähantrieb**  
**Kupplung**  
**feststellb. Lenkung**

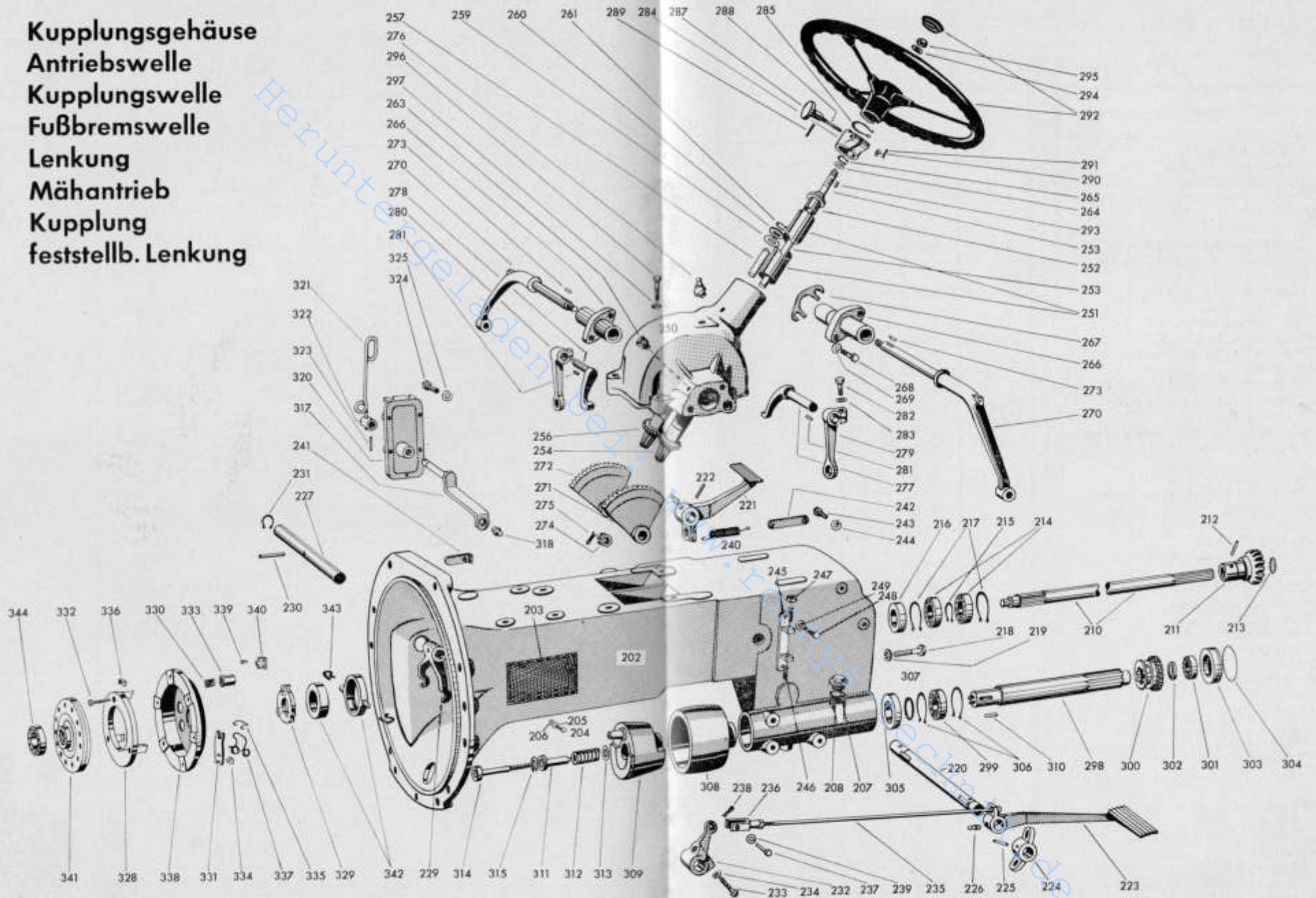



## Fahrersitz, Fußbleche, Hinterradkotflügel, Rückstrahler

(zu Bildseite 25/26)

Bild- und Bestell- Nummer	Benennung	An- zahl	DIN	Teilnummer	Bemerkungen
442	Fahrersitz	1		22 291 00 01	
443	Sitzfederblatt	1		22 292 01 01	
444	Flachrundschaube M 12 x 40 Mu	2	603-4 D		
(445)	Federring B 12	2	127		
446	Lasche für Sitzfeder	1		10 292 01 05	
447	Sechskantschraube M 10 x 45	4	931-8 G		
448	Federring B 10	4	127		
449	<b>Fußblech</b> links	1		10 303 11 05	
450	Fußblech rechts	1		10 303 12 05	
451	Haltewinkel	2		10 303 00 18	
452	Haltewinkel	2		10 303 01 18	
453	Sechskantschraube M 10 x 20	4	933-8 G		
454	Sechskantschraube M 10 x 25	2	933-8 G		
455	Sechskantschraube M 8 x 20	4	933-8 G		
456	Sechskantmutter M 10	4	934-5 S		
457	Sechskantmutter M 8	4	934-5 S		
458	Federring B 10	6	127		
459	Federring B 8	4	127		
460	<b>Zsb. Hinterradkotflügel</b> links	1		10 300 16 02	
461	Zsb. Hinterradkotflügel rechts	1		10 300 17 02	
462	Zsb. Rückenlehne links	1		10 300 06 14	
463	Zsb. Rückenlehne rechts	1		10 300 07 14	
464	Sechskantschraube M 8 x 20	6	933-8 G		
465	Sechskantmutter M 8	6	934-5 S		
466	Federring B 8	6	127		
467	Sechskantschraube M 10 x 45	10	931-8 G		
468	Sechskantschraube M 10 x 55	2	931-8 G		
469	Sechskantmutter M 10	12	934-5 S		
470	Federring B 10	12	127		
471	Halter für Rückstrahler	2		10 332 07 40	
472	<b>Rückstrahler</b>	2		00 332 00 07	
473	Sechskantschraube M 6 x 15	2	933-8 G		
474	Sechskantmutter M 6	2	934-5 S		
475	Federring B 6	2	127		
(475a)	Scheibe 5,3	2	125-St		
(475b)	Scheibe 6,4	2	125-St		

Die in ( ) gesetzten Bild-Nummern erscheinen nicht in der Abbildung. Bei Bestellung Motor-, Fahrgestell- und Getriebe-Nummer angeben



## Anhängekupplung, Ackeranhängeschiene, Hinterräder

(zu Bildseite 25/26)

Bild- und Bestell- Nummer	Benennung	An- zahl	DIN	Teilnummer	Bemerkungen
476	<b>Zsb. Ackerschiene</b>	1		10 200 06 10	
477	Bodenbrett	1		10 203 00 06	
478	Sechskantschraube M 10 x 25	4	933-8 G		
479	Sechskantmutter M 10	4	934-5 S		
480	Federring B 10	4	127		
481	Bolzen	2		10 203 00 93	
482	Sicherungsfeder	4		00 992 03 37	
483	Strebe	2		10 203 00 22	
484	Sechskantschraube M 10 x 40	2	931-8 G		
485	Sechskantmutter M 10	2	934-5 S		
486	Federring B 10	2	127		
(487)	<b>Zsb. Anhängerkupplung vollst.</b>	1		17 200 02 05	
488	Zsb. Anhängergehäuse	1		17 200 01 06	
489	Typenschild	1		00 435 11 15	
490	Halbrundkerbnagel 3 x 4	4	1476-MS		
491	Gummipuffer zylindrisch	2		22 202 00 97	
492	Zwischenscheibe	1		22 202 00 51	
493	Führungsring	1		22 202 00 58	
494	Anhängemaul	1		22 202 02 07	
495	Kronenmutter M 24	1	935-5 S		
496	Splint 5 x 45	1	94		
497	Gummipuffer konisch	1		22 202 01 97	
498	Führungsbolzen	1		22 202 00 93	
499	Feder	1		00 992 39 05	
500	Sechskantschraube M 14 x 15	1	933-8 G		
501	Federring B 14	1	127		
502	Zwischenplatte	1		17 202 00 30	
503	Senkschraube M 10 x 20	2	87-5 S		
504	Sechskantschraube M 14 x 45	4	931-8 G		
505	Federring B 14	4	127		
(506)	Zsb. Anhängenzapfen mit Kette	1		22 200 00 29	
507	Anhängenzapfen	1		22 202 01 35	
508	Sicherungssplint	1		22 202 01 08	
509	Sicherungskette	1		22 202 00 36	
510	Zsb. Schutzschild (für Zapfwelle)	1		13 220 02 73	
511	Sechskantschraube M 14 x 15	2	933-8 G		
512	Federring B 14	2	127		
(513)	<b>Zsb. Hinterrad 7-30</b>	2		00 310 02 10	
514	Scheibenrad W 6 x 30	2	ET = 58	00 312 05 05	
515	Reifen mit Schlauch 7-30 AS	2		00 312 06 10	
516	Sechskantschraube M 18 x 30	12	933-8 G		
517	Federring C 18,5	12	74 361		

Die in ( ) gesetzten Bild-Nummern erscheinen nicht in der Abbildung. Bei Bestellung Motor-, Fahrgestell- und Getriebe-Nummer angeben

**Vorderachskonsole**  
**Motorhaube**  
**Armaturenhaube**  
**Achsschenkel**  
**Lenkschubstange**  
**Vorderräder**  
**Ölbadluftfilter**  
**Auspuff**  
**Brennstoffbehälter**  
**Werkzeugkasten**

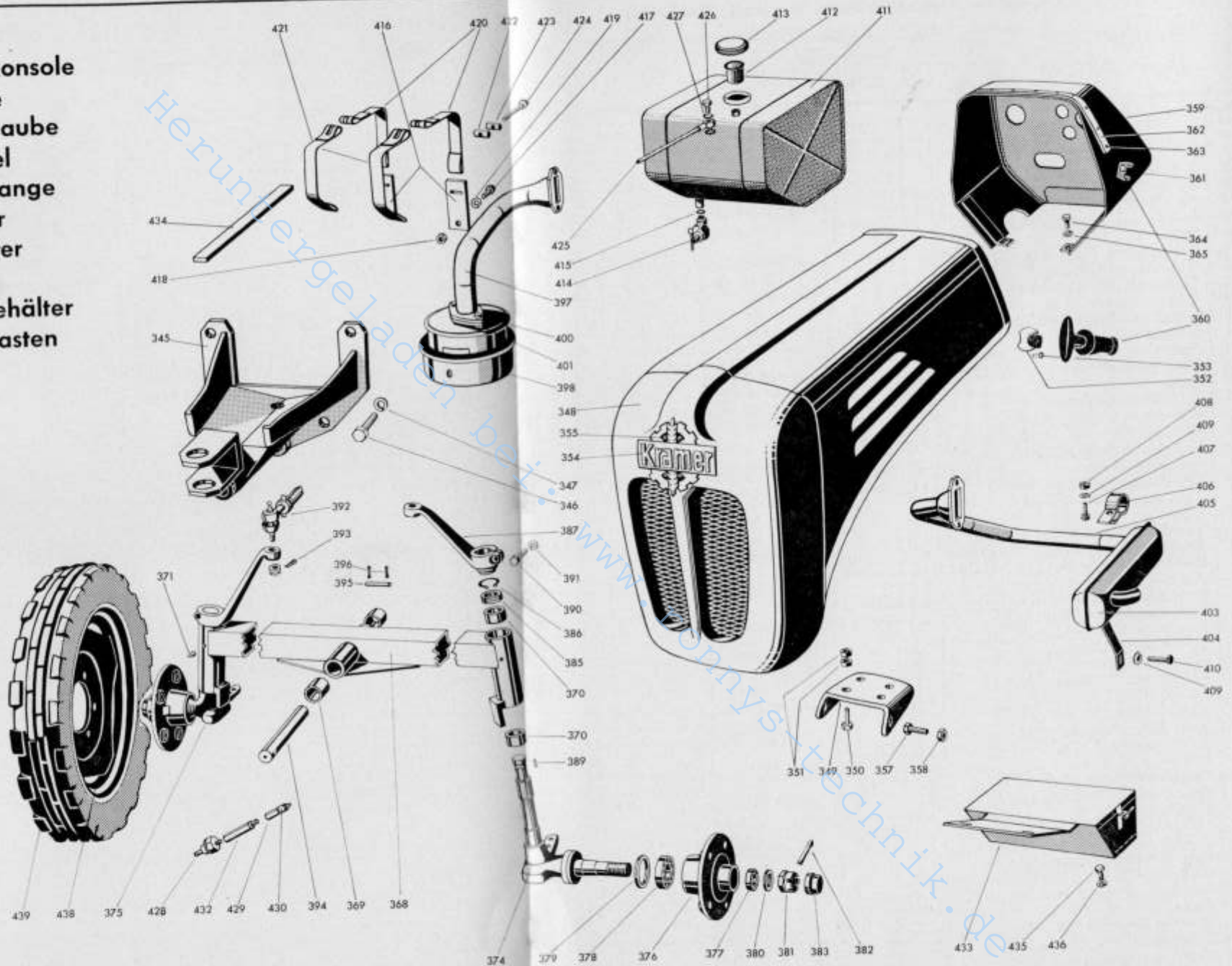

## Elektrische Ausrüstung

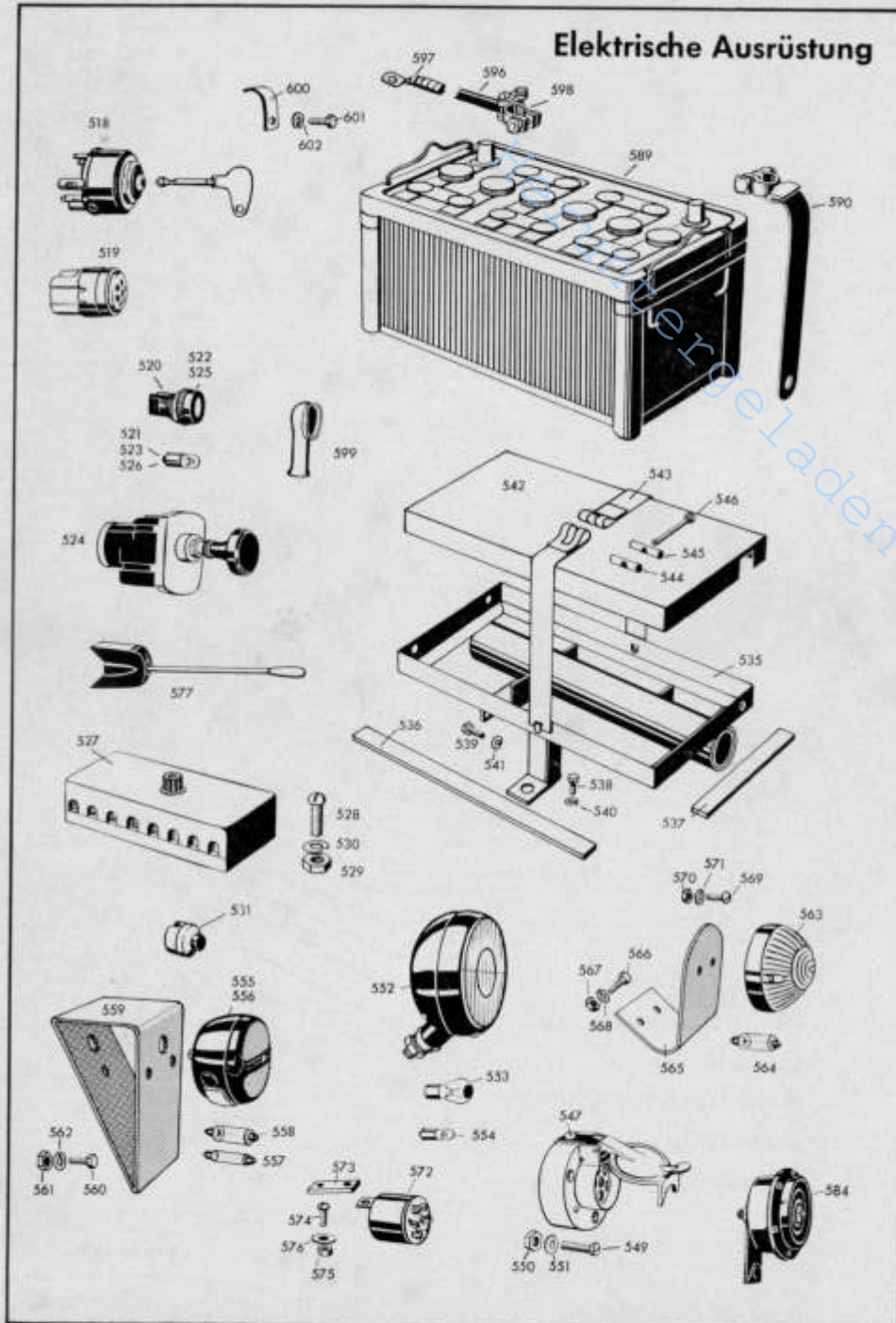

## Elektrische Ausrüstung

(zu Bildseite 28)

Bild- und Bestell-Nummer	Benennung	Anzahl	DIN	Teilnummer	Bemerkungen
518	Schaltkasten	1	A 72 766		
519	Glühüberwacher	1		00 331 03 12	
520	Kontrolllampe rot (Ladekontr.)	1		00 332 00 12	
521	Glühlampe H 12 V-2 W	1	72 601		
522	Kontrolllampe rot (Blinkleuchte)	2		00 332 00 12	
523	Glühlampe H 12 V-2 W	2	72 601		
524	Glühauflöscher	1		00 333 01 07	
525	Kontrolllampe grün (Oldruck)	1		00 332 02 12	
526	Glühlampe H 12 V-2 W	1	72 601		
527	Sicherungskasten	1	Nr. 7780	00 333 01 20	
528	Halbrundschraube M 4 x 12	2	86-5 S		
529	Sechskantmutter M 4	2	934-5 S		
530	Federring B 4	2	127		
(530a)	Abdeckplatte	1		00 993 00 77	
531	Signalknopf	1		00 332 00 20	
(532)	Halbrundschraube M 3 x 8	2	86-5 S		
(533)	Sechskantmutter M 3	2	934-5 S		
(534)	Federring B 3	2	127		
(534a)	Kabel (f. Schaltverbindung) 6 mm <sup>2</sup> , 200 lang, schwarz	2		00 334 00 20	
(534b)	Kabel (für Schaltverbindung) 0,75 mm <sup>2</sup> , 400 lang, blau	1		00 334 04 24	
535	Zsb. Lagerung	1		10 410 01 43	
536	Filzstreifen 5 x 20 x 300	2		00 993 03 90	
537	Filzstreifen 5 x 20 x 140	2		00 993 04 90	
538	Sechskantschraube M 10 x 20	3	933-8 G		
539	Sechskantschraube M 12 x 25	2	933-8 G		
540	Federring B 10	3	127		
541	Federring B 12	2	127		
542	Zsb. Batteriedeckel	1		10 300 00 26	
543	Spannband 295 lang	2		00 993 02 10	
544	Bolzen mit Gewinde	1		00 990 00 15	
545	Bolzen ohne Gewinde	1		00 990 01 15	
546	Zylinderschraube AM 6 x 50	1	84-5 S		
547	Steckdose 7-polig A	1	72 577		
(548)	Halter (für Steckdose)	1		10 333 00 40	
549	Senkschraube M 5 x 30	3	63-5 S		
550	Sechskantmutter M 5	3	934-5 S		
551	Federring B 5	3	127		
552	Scheinwerfer	2		00 332 01 01	
553	Glühlampe Q 12 V - 15 W	2	72 601		
554	Glühlampe HL 12 V - 4 W	2	72 601		
555	Schluß-Brems(Blink)-Kennz.-Leuchte	1		00 332 02 15	
556	Schluß-Brems (Blink)-Leuchte	1		00 332 05 15	
557	Glühlampe K 12 V-10 W	2	72 601		
558	Glühlampe K 12 V-15 W	2		00 332 11 10	
559	Zsb. Halter (für Schluß-Brems (Blink) Leuchte)	2		13 330 01 22	
560	Sechskantschraube M 6 x 15	4	933-8 G		

Die in ( ) gesetzten Bild-Nummern erscheinen nicht in der Abbildung. Bei Bestellung Motor-, Fahrgestell- und Getriebe-Nummer angeben

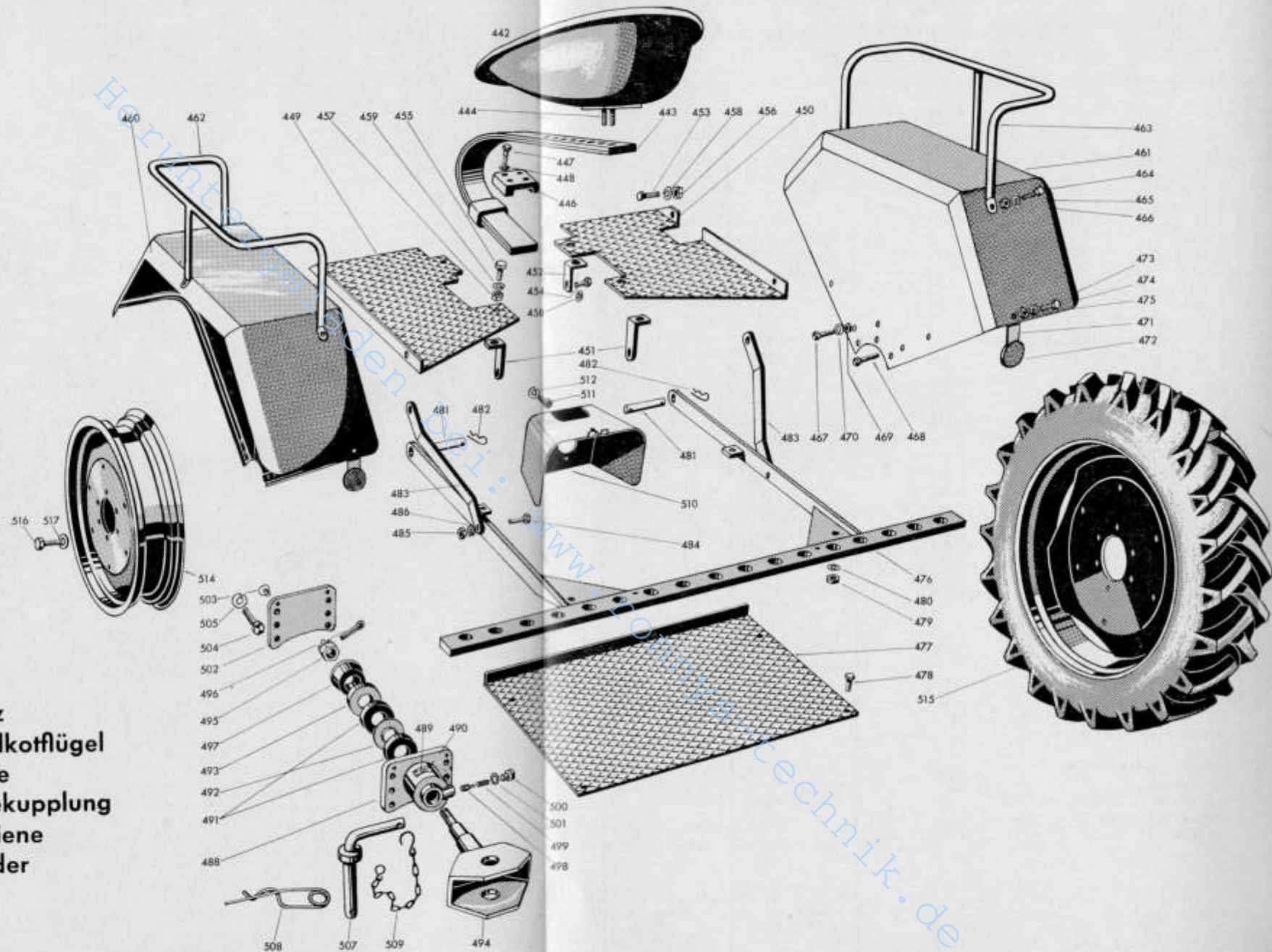



# Elektrische Ausrüstung

(zu Bildseite 28)

Bild- und Bestell-Nummer	Benennung	Anzahl	DIN	Teilnummer	Bemerkungen
561	Sechskantmutter M 6	4	934-5 S		
562	Federring B 6	4	127		
563	B.inkleuchte vorn	2		00 332 02 08	
564	Glühlampe K 12 V — 15 W	2		00 332 11 10	
565	Halter (für Blinkleuchte vorn)	2		33 332 07 40	
566	Sechskantschraube M 6 x 15	4	933-8 G		
567	Sechskantmutter M 6	4	934-5 S		
568	Federring B 6	4	127		
569	Halbrundschrabe M 4 x 12	4	86-5 S		
570	Sechskantmutter M 4	4	934-5 S		
571	Federring B 4	4	127		
572	Blinkgeber	1		00 333 02 25	
573	Halter	1		13 333 00 40	
574	Halbrundschrabe M 6 x 15	2			
575	Sechskantmutter M 6	4			
576	Scheibe R 7	2	440		
577	Zweikreis-Lenkstockschalter	1		00 333 01 18	
(578)	Zsb. Kabelbaum vorn	1		10 330 04 10	
(579)	Zsb. Kabelbaum hint. m. Blinkanlage	1		10 330 07 10	
(580)	Zsb. Kabelbaum Schalterleitung	1		10 330 08 10	
(581)	Kabel 1,5 mm <sup>2</sup> , 300 lang, blau	5		00 334 03 22	
(582)	Zsb. Kabel	1		00 330 18 14	
(583)	Zsb. Lichtmaschinen-Kabel	1		00 330 15 14	
584	Signalhorn mit Schwingfeder	1		00 332 01 05	
(585)	Sechskantschraube M 8 x 15	4	933-8 G		
(586)	Sechskantschraube M 8 x 20	1	933-8 G		
(587)	Sechskantmutter M 8	1	934-5 S		
(588)	Federring B 8	5	127		
589	Batterie 12 V — 56 Ah	1	72311		
590	Masseband 265 Ig.	1		22 335 00 20	
(591)	Sechskantschraube M 8 x 15	1	933-8 G		
(592)	Sechskantmutter M 8	1	934-5 S		
(593)	Scheibe 8,4	1	125-St		
(594)	Federring B 8	1	127		
(595)	<b>Zsb. Anlasserkabel</b>	1		00 330 05 12	
596	Anlasserkabel 50 mm <sup>2</sup>	1	1125 Ig.	00 334 01 30	
597	Kabelschuh	1		00 993 05 20	
598	Kabelschuh (Batterieanschluß)	1		00 993 08 20	
599	Gummikappe für Anlasser	1		22 335 00 97	
600	Kabelschelle 2 x 15 x 20 x 10,5	1		00 993 05 30	
601	Sechskantschraube M 10 x 15	1	933-8 G		
602	Federring B 10	1	127		
(603)	Isolierband 2 m	1		00 334 00 90	
(604)	Typenschild	1		00 435 08 15	
(605)	Halbrundkerbnagel 3 x 4	4	1476-MS		
(606)	Ring	2		00 993 00 82	
(607)	Halbrundschrabe M 6 x 25	2	86-5 S		
(608)	Sechskantmutter M 6	2	934-5 S		
(609)	Federring B 6	2	127		

Die in ( ) gesetzten Bild-Nummern erscheinen nicht in der Abbildung. Bei Bestellung Motor-, Fahrgestell- und Getriebe-Nummer angeben

# MOTOR

www.ronnys-technik.de





## Motor Kurbelgehäuse

Bild- und Bestell-Nummer	Benennung	Anzahl	DIN	Teilnummer	Bemerkungen
(750)	<b>Kurbelgehäuse vollst.</b>	1		(0101)	
751	Kurbelgehäuse	1		0102	
754	Stiftschraube AM 8 x 45	2	939-6 S	0114	
756	Dichtung zum Einspritzpumpendeckel (Papier 0,3 mm)	1		0116	} siehe nächste Bildseite
757	Federring B 8 zu 752 - 754	8	127		
758	Sechskantmutter M 8	2	934 m 5 S		} siehe nächste Bildseite
759	Sechskantschraube M 10 x 15	1	933 m 8G		
760	Dichtring A 10 x 14 zu 759	1	7603 Cu		} siehe nächste Bildseite
761	Sechskantschraube M 8 x 10	1	933 m 8G		
762	Dichtring A 8 x 12 zu 761	1	7603 Cu		} siehe nächste Bildseite
763	Kernlochverschluß	2		0123	
764	Sechskantschraube M 8 x 50	2	931 m 8G		z. Lichtm. Kons.
765	Scheibe zu 764	2		0125	
766	Steckerstift 6 x 20	1	1474		
767	Schlitzstopfen M 35 x 1,5	1		0128	s. n. Bildseite
(768)	<b>Gegengewicht vollst.</b>	1		(0129)	
769	Gegengewicht	1		0130	
770	Zahnrad	1		0131	
771	Zylinderschraube M 8 x 30	3	912-6 G		} siehe übernächste Bildseite
772	Federring B 8	3	127		
773	Welle für Gegengewicht	1		0135	
774	Rillenkammer (hinten) 6204	1	625	0136	
775	Rillenkammer (vorn) 6305	1	625	0137	
776	Druckscheibe zu 777	1		0138	
777	Sechskant-Dehnschraube zu 773	1		0139	
(778)	Zylinderstift 3 m 6 x 6	1	7		Totpunkt-anzeiger im Kopf Dehnschr.

Kurbelgehäuse

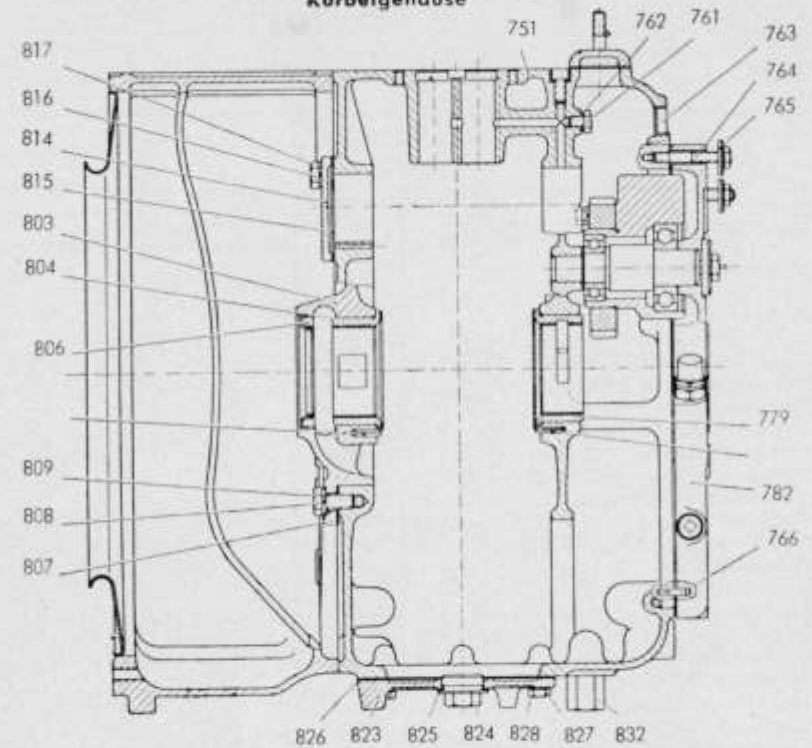



## Motor Kurbelgehäuse

Bild- und Bestellnummer	Benennung	Anzahl	DIN	Teilnummer	Bemerkung
779	Lagerbuchse (vord. Hauptlager)	1		0143 = Fertigmaß (0188) = Aufmaß	s. Bildseite 34
(781)	<b>Vorderer Deckel vollst.</b>	1		(0145)	siehe nächste Bildseite
782	Deckel	1		0146	
783	Abdichttring	1		0147	
784	Verschlußschraube AM 10 x 1	1	7604		
785	Dichtring A 10 x 14 zu 784	1	7603 Cu		
786	Ventilkegel zum Endregelventil	1		0150	
787	Schraubenfeder zum Endregelventil	1		0151	
788	Schlitzschraube zum Endregelventil	1		0152	
789	Dichtring zu 790 und 791	2		0153	
790	Sechskantmutter flach M 16 x 1,5	1	936 m 5 S		
791	Verschlußmutter M 16 x 1,5	1	7605		
792	Zylinderschraube M 8 x 40	4	912-6 G		
793	Dichtring A 8 x 12 zu 792	4	7603 Cu		
794	Dichtung (Papier 0,3 mm)	1		0158	
795	Zylinderstift 4 m 6 x 14	2	7		
796	Hohlschraube A 4	2	7623		
797	Dichtring A 10 x 14 zu 796 u. 800	4	7603 Cu		
798	Zylinderschraube M 8 x 25	8	912-6 G		
799	Dichtung (Papier 0,3 mm)	1		0163	
800	Gewinde-Ringstück	1		0164	
801	Ringstück B 4	1	7622		
(802)	<b>Lagerschild vollst. (Schwungrads.)</b>	1		(0168)	siehe Bildseite 34
803	Lagerschild	1		0169	
804	Lagerbuchse	1		0170 = Fertigmaß (0193) = Aufmaß	
806	Abdichttring zu 803	1		0172	
807	Dichtung zwischen Lagerschild und Kurbelgehäuse (Papier 0,3 mm)	1		0173	
808	Sechskantschraube M 10 x 22 zu 803	4	933-8 G		
809	Federring B 10 zu 808	4	127		
(810)	Beilagrung zwischen 803 und 804	1		(0176)	
(811)	Ausgleichsdichtung zw. 751 u. 803	1		(0177)	
814	Deckel zur Nockenwellenbohrung	1		0184	
815	Dichtung (Papier 0,3 mm) zu 814	2	933 m 8G	0185	

Die in ( ) gesetzten Bild-Nummern erscheinen nicht in der Abbildung. Bei Bestellung Motor-, Fahrgstell- und Getriebe-Nummer angeben

## Kurbelgehäuse

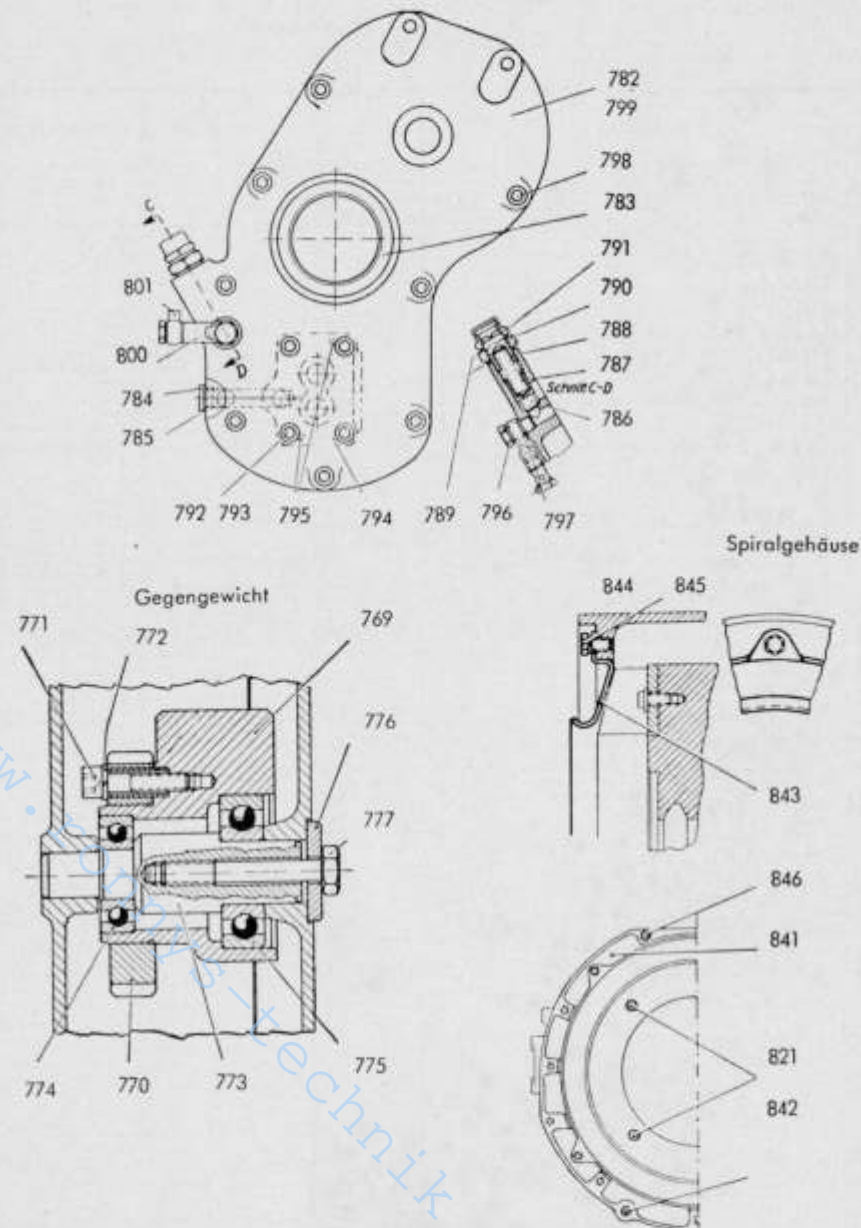



## Motor Kurbelgehäuse

Bild- und Bestell-Nummer	Benennung	Anzahl	DIN	Teilnummer	Bemerkungen
816	Sechskantschraube M 10 x 25 zu 814	2	933m 8G		} s. Bildseite 34
817	Federring B 10 zu 816	2	127		
818	Sechskantschraube M 12 x 30	2	933m 8G		} s. Bildseite 34
819	Dichtung	1		0190	
820	Federring B 12	2	127		} s. Bildseite 34
821	Sechskantschraube M 10 x 28	3	933m 8G		
(822)	<b>Deckel zum Ölsumpf vollst.</b>	1		(0103a)	} s. Bildseite 34
823	Deckel	1		0104a	
824	Verschlußschraube für Ölablaß	1		0105a	} s. Bildseite 34
825	Dichtring A 30 x 36	1	7603 Cu		
826	Dichtung (Lederpappe 0,75 mm)	1		0107a	} s. Bildseite 34
827	Sechskantschraube M 8 x 18	6	933m 8G		
828	Federring B 8	6	127		} s. Bildseite 36
829	Dosierstopfen (Ölbohrung zu Nockenwellenlagerung)	1		0112a	
830	Verschlußschraube M 14 x 1,5	1		0213a	} s. Bildseite 36
831	Dichtring A 14 x 18	1	7603 Cu		
832	Gewindebolzen (Aufstellfuß)	2		0115a	} s. Bildseite 34
(833)	Zylinderschraube M 8 x 15	2	912-6 G		
(834)	Dichtring A 8 x 12	2	7603 Cu		} s. Bildseite 36
835	Deckel	1		0118a	
836	Dichtung (0,75 mm)	1		0119a	} s. Bildseite 36
837	Zylinderschraube M 8 x 15	2	912-6 G		
838	Stiftschraube AM 8 x 30	1	939-6 S		} s. Bildseite 36
(839)	Sechskantmutter M 8 zu 838	1	934m 5 S		
(840)	Federring B 8 zu 838	1	127		} s. Bildseite 36
841	Spiralgehäuse	1		0142a	
842	Federring B 10	4	127		} s. Bildseite 36
843	Einströmring	1		0141a	
844	Sechskantschraube M 6 x 10	4	933m 8G		} s. Bildseite 36
845	Scheibe zu Einströmring	4		0140a	
(846)	Sechskantschraube M 10 x 180	4	931m 8G		} s. Bildseite 36
(847)	Stiftschraube AM 10 x 22	1	939-6 S		
(848)	Sechskantmutter M 10	1	934m 5 S		

Die in ( ) gesetzten Bild-Nummern erscheinen nicht in der Abbildung. Bei Bestellung Motor-, Fahrgestell- und Getriebe-Nummer angeben

## Kurbelgehäuse

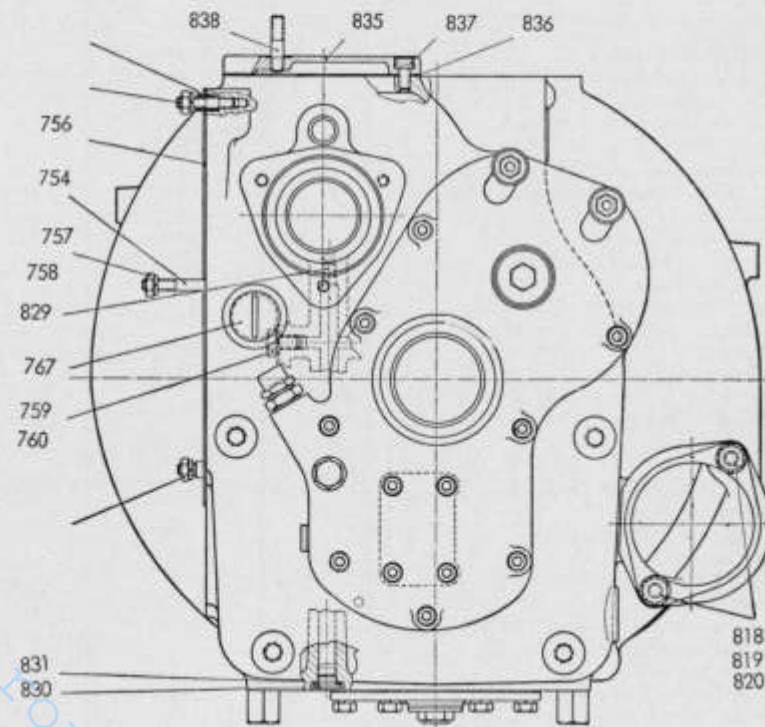

www.tonnys-technik.de



# Motor

## Zylinder, Kurbelwelle

Bild- und Bestell-Nummer	Benennung	Anzahl	DIN	Teilnummer	Bemerkungen
(847)	<b>Zylinder vollst.</b>	1		(0401)	
848	Zylinder 95 mm $\varnothing$ (22 Ripp.)	1		0405	
849	Rundgummiring 86 x 2	1		0406	
850	Ausgleichring 0,2 mm dick	x		0407	
851	Ausgleichring 0,5 mm dick	x		0408	
(856)	<b>Kurbelwelle mit Ölführungsbüchse und Stopfen vollst.</b>	1		(0502)	
857	Kurbelwelle	1		0508	
858	Ölführungsbüchse	1		0509	
859	Stopfen z. Verschl. d. Ölbohrung	2		0510	
860	Gegengewicht	2		0511	
861	Sechskantschraube M 12 x 65	4	931 m 10K		
862	Paßfeder A 10 x 6 x 18	1	6885		
863	Zahnrad	1		0514	
864	Abstandbüchse	1		0515	
865	Paßfeder A 10 x 6 x 32	1	6885		zu 874
866	Paßfeder A 10 x 6 x 18	1	6885		zu 867
867	Schwungrad	1		0520	
868	Zahnkranz	1		0521	
869	Zylinderschraube M 8 x 20	6	912-6 G		zu 868
870	Federring B 8	6	7980		
871	Flache Sechskantmutter	1		0524	
872	Schaufelkranz	1		0525	
873	Zylinderschraube M 6 x 20	5	912-6 G		
874	Flansch	1		0527	f 2-rillig (z. Lichtm.-Antr. zu 874
875	Keilriemenscheibe Dm 180/192	1		0540	
876	Sechskantschraube M 8 x 22	3	931 m 8G		
877	Federring B 8	3	127		
878	Flansch am Schwungrad 235 $\varnothing$	1		0535	
879	Sechskantschraube M 8 x 20	6	933 m 8G		zu 878
880	Federring B 8	6	127		zu 879
881	Federring B 6	5	127		zu 873
882	Klauenmutter	1		0544	zu 857

Die in [ ] gesetzten Bild-Nummern erscheinen nicht in der Abbildung. Bei Bestellung Motor-, Fahrgestell- und Getriebe-Nummer angeben

### Zylinder

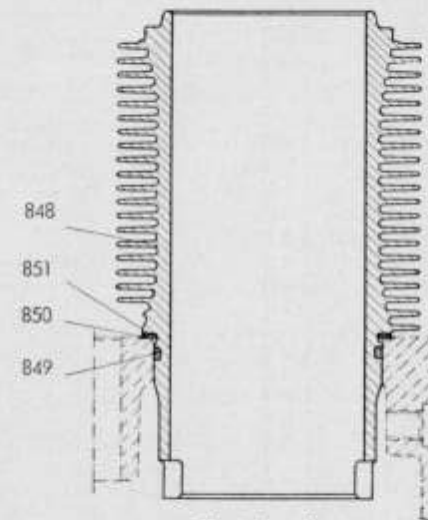

### Kurbelwelle

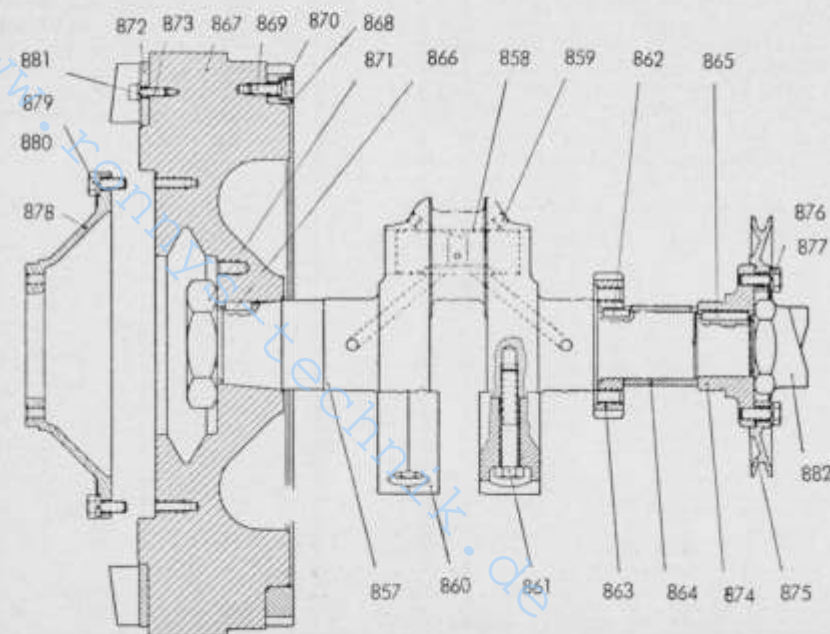



## Motor

### Pleuelstange, Kolben, Zylinderkopf

(zu Bildseite 40)

Bild- und Bestell-Nummer	Benennung	Anzahl	DIN	Teilnummer	Bemerkungen
(883)	<b>Pleuelstange vollst.</b>	1		(0601)	
(884)	<b>Pleuelstange vollst.</b> (ohne Lager)	1		(0602)	
885	Pleuelstangenschaft mit Deckel	1		0604	
886	Sechskant-Dehnschraube	2		0608	
887	Fixierstift	1		0609	
888	Pleuellager zweiteilig (Fertigmaß)	1		0610	
889	Kolbenbolzenbüchse	1		0612	
(890)	Pleuellager (zweiteilig, 58 ∅ mit Aufmaß)	1		(0618)	
(891)	<b>Kolben vollst.</b>	1		(0701)	
892	Kolben 95 mm ∅	1		0706	
893	Kolbenbolzen	1		0707	
894	Sicherungsring 35 x 1,5	2	472		
895	Verdichtungsring (1. Ring) verchromt	1		0709	Die Verdichtungs- u. Olschlitzringe sind entsprechend d. Abstufungsnennmaß zu bestellen
896	Verdichtungsring (2. u. 3. Ring) „Top 2“	2		0710	
897	Olschlitzring (5. Ring)	1		0711	
898	Olschlitz-Dachfasenring (4. Ring)	1		0712	
(899)	Kolben, 1. Abstufung, 95,5 ∅	-		(0716)	
(901)	<b>Zylinderkopf vollst.</b>	1		(0801)	
(902)	Zylinderkopf mit Ventilsitzringen, Ventilführungen	1		0808	{ 903, 904, 905 906, 909 u. 910
903	Zylinderkopf	1		0817	
904	Ventilsitzring (für Einlaß)	1		0818	= Normalmaß
905	Ventilführung	2		0819	= m. Überführg.
906	Springring	2		0819	
907	Stiftschraube z. Befest. des Kipphebelbockes AM 8 x 50	3	835-6 S		

Die in ( ) gesetzten Bild-Nummern erscheinen nicht in der Abbildung. Bei Bestellung Motor-, Fahrgestell- und Getriebe-Nummer angeben



## Motor

### Pleuelstange, Kolben, Zylinderkopf

(zu Bildseite 40)

Bild- und Bestell-Nummer	Benennung	Anzahl	DIN	Teilnummer	Bemerkungen
908	Sechskantmutter M 8	3	934-m5S		zu 907
910	Ventilsitzring (für Auslaß)	1		0824	
911	Scheibe	2		0825	
912	Ventilfeder	2		0826	
913	Auslaßventil	1		0827	
914	Federteller	2		0828	
915	Klemmkegel (zweiteilig)	2		0829	
916	Sg.-Innensicherung	2		0830	
917	Verschlußschraube	2		0831	
918	Dichtring A 26 x 32, Alu m. Asbest	2	7603 Cu		zu 917
919	Einlaßventil	1		0833	
(920)	Belüftungsstopfen vollst.	1		(0834)	
921	Stopfen (Normalmaß) s. a. (924)	1		0835	
922	Filterpatrone	1		0836	
(924)	Stopfen mit Übermaß (f. Ersatz)	-		(0838)	
925	Verschlußdeckel (f. d. Senklöcher)	2		0840	
926	Sechskantschraube M 6 x 15	2	933-m8G		zu 925
927	Federring B 6	2	127		
928	Zylinderkopfdehnschraube	4		0848	
929	Unterlegscheibe	4		0849	zu 928
(930)	Zylinderkopfhaube vollst.	1		(0850)	
931	Zylinderkopfhaube	1		0851	
932	Dichtring A 14 x 18	1	7603 Cu		
933	Spannmutter	1		0853	
934	Sicherungsring 14 x 1	1	471		
935	Dichtung (Kork) 1,5 mm	1		0855	
(935a)	Ventildrehvorrichtung	2		0868	

Die in ( ) gesetzten Bild-Nummern erscheinen nicht in der Abbildung. Bei Bestellung Motor-, Fahrgestell- und Getriebe-Nummer angeben

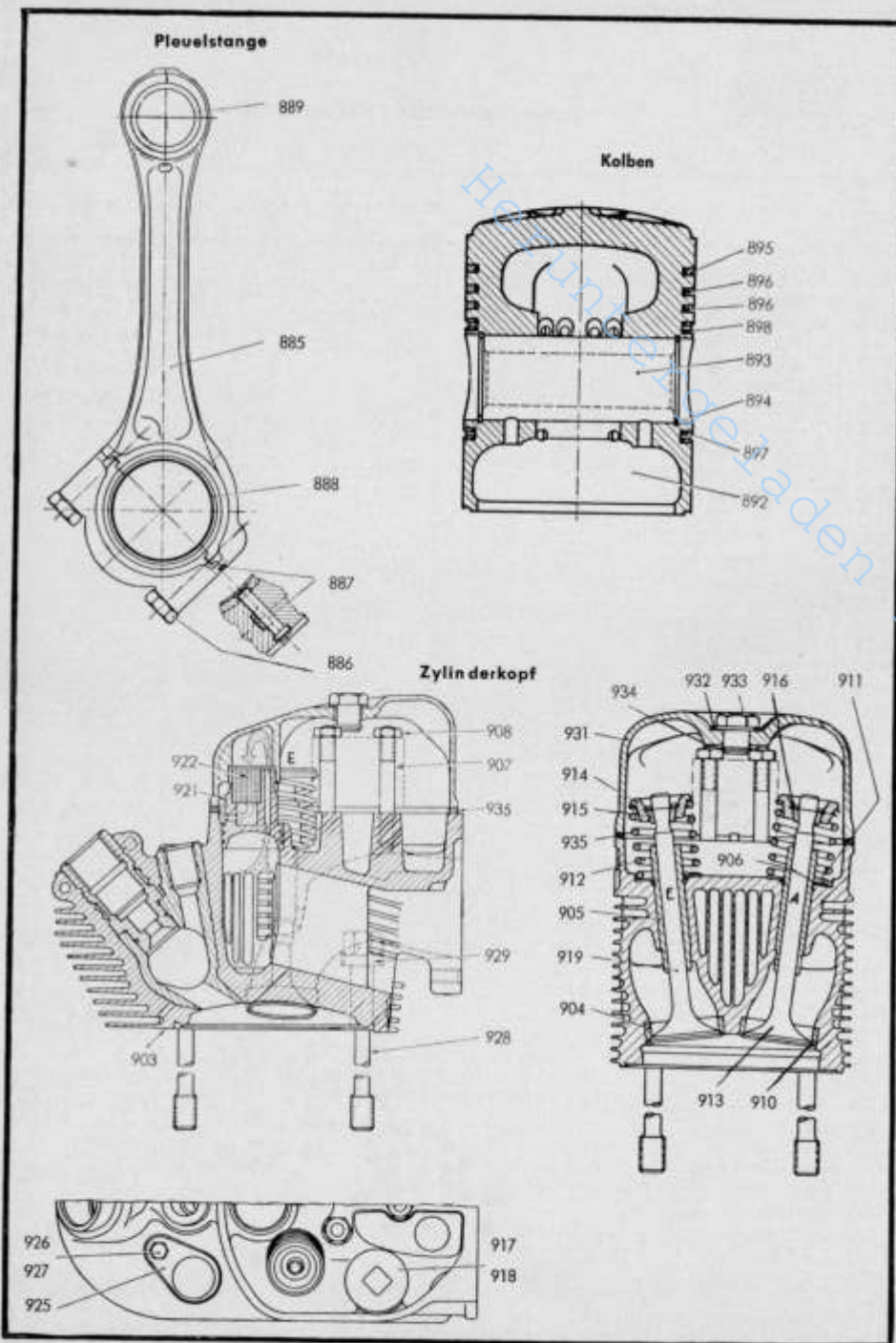

## Motor

### Schmierölpumpe, Schmierölfilter, Schmierölleitung (Saugleitung)

(zu Bildseite 44)

Bild- und Bestell-Nummer	Benennung	Anzahl	DIN	Teilnummer	Bemerkungen
(979)	<b>Schmierölpumpe vollst.</b>	1		(1401)	
(979)	Schmierölpumpe ohne Wanne und Antriebsrad	1		(1402)	980a-986, 988, 989
980a	Gehäuse mit Förderräder	1		1406	
983	Scheibenfeder 3 x 3,7	1	6888		
984	Zahnrad (Antriebsrad)	1		1414	
985	Federring B 10	1	127		
986	Flache Sechskantmutter M 10 x 1	1	936m 5 S		
987	Abschirmwanne	1		1417	
988	Sechskantschraube M 6 x 10	2	933m 8 G		zu 987
989	Federring B 6	2	127		zu 988
(990)	<b>Schmierölfilter vollst.</b>	1		(1500/1)	991—999
991	Rohr	1		(1501/1)	
992	Federteller	1		(1502/1)	
993	Feder	1		(1503/1)	
994	Filterboden vollst.	1		(1504/1)	
995	Filtereinsatz vollst.	1		(1506/1)	
996	Deckel	1		(1507/1)	
997	Sechskantschraube M 10 x 18	1	933m 8 G		
998	Dichtring A 10 x 16	1	7603 Cu		
999	Dichtung	1		(1512/1)	zu 996
1000	<b>Saugleitung vollst.</b>	1		1602	(als Lagerteil)
1001	Zylinderschraube M 8 x 20	2	912-6 G		
1002	Federring B 8	1	127		
1003	Dichtung (Papier 0,3 mm)	1		1615	

Die in ( ) gesetzten Bild-Nummern erscheinen nicht in der Abbildung. Bei Bestellung Motor-, Fahrgestell- und Getriebe-Nummer angeben



## Motor Nockenwelle, Steuerungsteile

(zu Bildseite 42)

Bild- und Bestell-Nummer	Benennung	Anzahl	DIN	Teilnummer	Bemerkungen
(936)	<b>Nockenwelle vollst.</b> mit Andrehklaue	1		(1001)	938 bis 949
(937)	<b>Nockenwelle vollst.</b> ohne Andrehklaue	1		(1002)	best. aus: 938-941, 945, 949, 650-955 wird mit 949 zusammen geliefert
938	Nockenwelle	1	7	1008	
939	Zylinderstift 8 m 6 x 20	1			
940	Scheibe	2		1010	b. Ausf. 937 a. 1Stck.
941	Zahnrad (Nockenwellenrad)	1		1011	
942	Andrehklaue	1		1012	
943	Zylinderschraube M 8 x 40	4	912-6 G		zu 942
944	Deckel z. Nockenwelle (vorn)	1		1014	
945	Dichtung (Papier 0,3 mm)	1		1015	
946	Abdichtring A 52 x 72 x 10	1		1016	
947	Zylinderschraube M 10 x 15	3	912-6 G		zu 944
948	Dichtring A 8 x 12 (Kupfer)	4	7603		zu 943
949	Stopfen	1		1030	zu 938
950	Zylinderschraube M 8 x 25	4	912-6 G		
951	Federring B 8	4	127		
952	Bolzen	1		1037	
953	Deckel	1		1038	
954	Sechskantschraube M 10 x 20	3	933m 8G		
955	Federring B 10	3	127		
(956)	<b>Steuerungsteile f. Ein- und Auslaß vollst.</b>	1		(1101)	
(957)	Kipphebel m. Büchse u. Druckpflanz vollst.	2		(1103)	965, 966, 969
958	Stößel	2		1107	
959	Zylinderschraube M 8 x 15	2	912m 6G		
960	Dichtring A 8 x 12 (Kupfer)	2	7603 Cu		
961	Stoßstange vollst.	2		1120	
(962)	Kipphebelbock mit Kipphebeln, vollst.	1		(1122)	962a-970, 977, 978
962 <sub>a</sub>	Kipphebelbock	1		1123	
963	Stiftschraube AM 8 x 15	1	939-6 S		
(964)	Büchse (Kipphebelachse)	2		(1125)	f wird nur l (957) geliefert
965	Kipphebel	2		1127	
966	Kipphebellagerbüchse	2		1128	
967	Kipphebeleinstellschraube	2		1129	
968	Flache Sechskantmutter M 10 x 1	2	936m 5S		
969	Druckpflanz	2		1131	
970	Scheibe 10,5	2	125		
971	Stoßstangenschutzrohr	2		1137	
972	Dichtbrille	1		1138	
973	Dichtung dazu	1		1139	
974	Schraubenfeder } a. d. Stoßstangenschutzrohr	2		1140	
975	Ring }	2		1141	
976	Rundgummiring 18 x 3 Ø	4		1142	
977	Stiftschraube AM 10 x 35	2	939-8 G		zu (964) u. 965
978	Sechskantmutter M 10	2	934m 5S		

Die in [ ] gesetzten Bild-Nummern erscheinen nicht in der Abbildung. Bei Bestellung Motor-, Fahrgestell- und Getriebe-Nummer angeben

### Steuerungsteile für Ein- und Auslaß

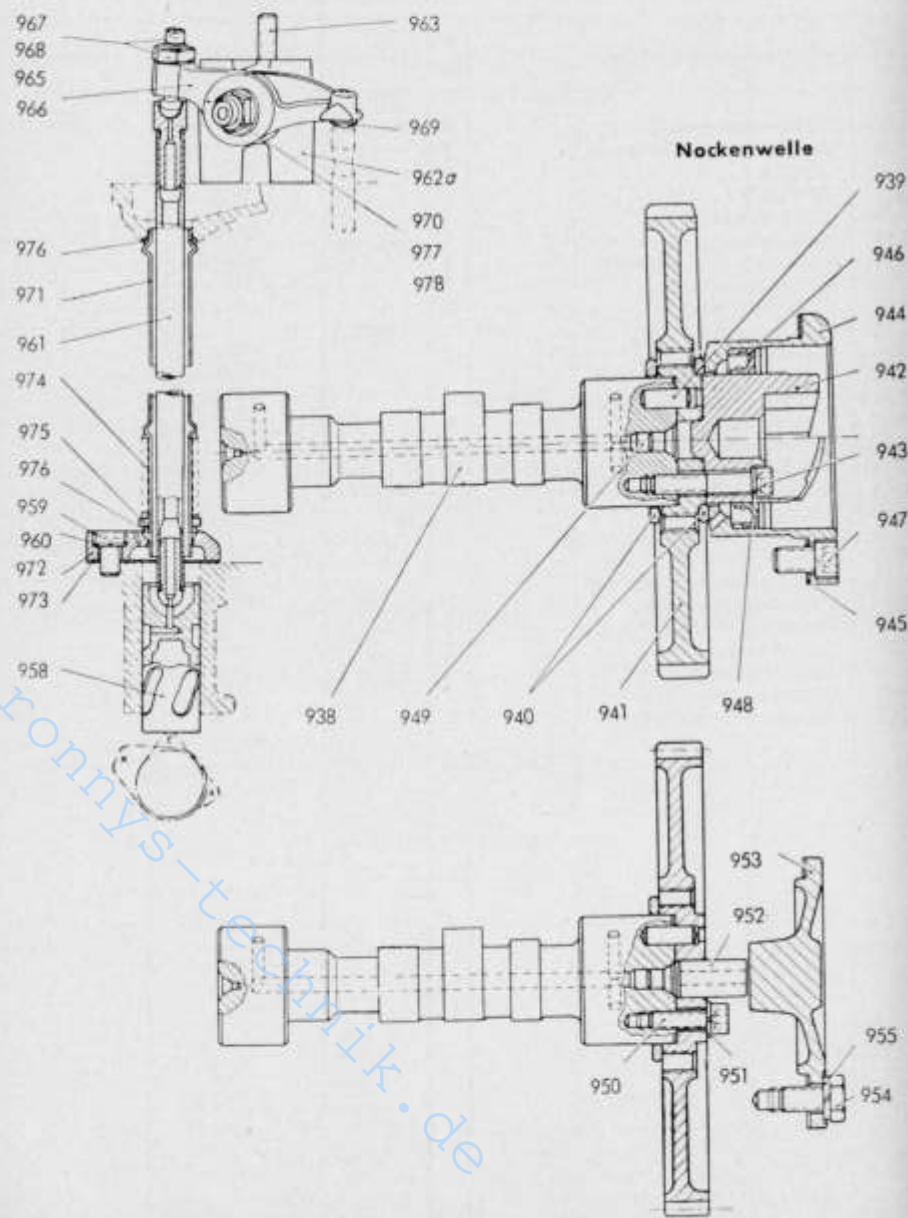

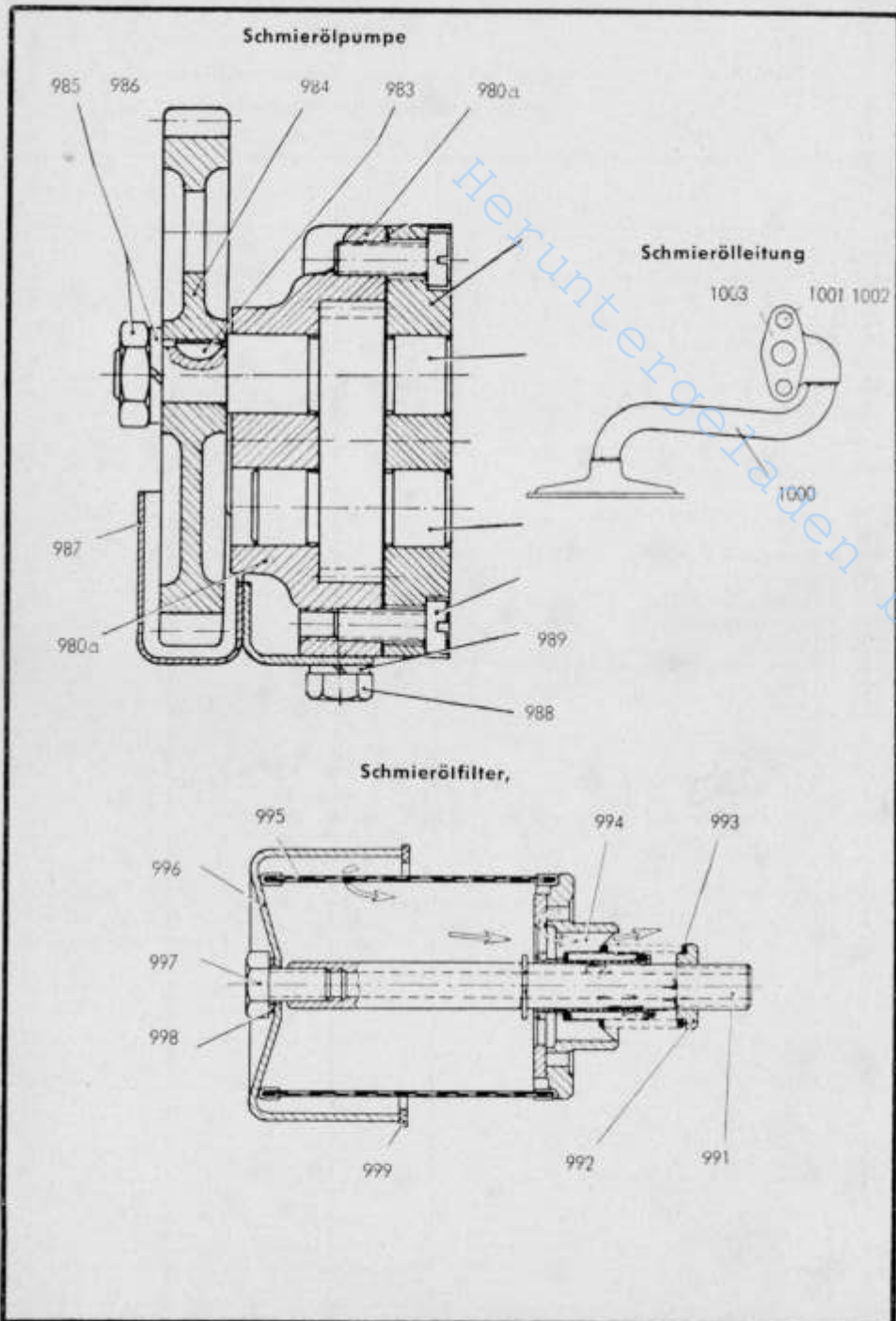

## Motor

### Einspritzpumpe

(zu Bildseite 46)

Bild- und Bestell-Nummer	Benennung	Anzahl	DIN	Teilnummer	Bemerkungen
(1004)	<b>Einspritzpumpe vollst.</b>	1		(1701)	Einfüll- verschluß
1005	Führungsrohr z. Ölmeßstab	1		1714	
1006	Exzenterbolzen	1		1717	
1007	Zylinderstift 3 m 6 x 10 dazu	1	7		
1008	Schraubenfeder zu 1006	1		1719	
1009	Verschlußbolzen	1		1720	
1012	Unterteil vollst.	1		1723	
1013	Deckel mit Dichtung und Kette	1		1724	
1014	Spannbuchse B 11 x 20	2		1725	
1015	Spannbuchse B 11 x 16 zu 1104	2		1726	
1016	Spannstift 2 x 10 zu 1006	1	1481		
1017	Rollenbüchse	1		1775	
1018	Spannstift 4 x 10 zu 1017	1	1481		
1019	Rollenbolzen	1		1777	
1020	Rolle in der Rollenbüchse	1		1778	
1021	Lagerrolle 2,5 x 13	14		1779	
1022	Vorpumpstange	1		1780	
1023	Schraubenfeder dazu	1		1781	
1024	Knopf dazu	1		1782	
1025	Spannstift 3 x 14 dazu	1	1481		
1026	Hebelstütze zum Vorpumpen	1		1784	
(1027)	Abstellwelle vollst. best. aus (1791c) bis 1797c, Abstellwelle vollst. best. aus 1792c bis 1795c	1		(1790c)	
1028	Nocken	1		(1791c)	
1029	Bolzen	1		1792c } nur	
1030	Schaltblech	1		1793c } 1791c	
1031	Rückholfeder	1		1794c } liefer-	
1032	Abstellhebel	1		1795c } bar	
1033	Spannstift 4 x 24	1	1481	1796c	
1034	Spannstift 3 x 14	2	1481		
(1034a)	Sechskantschraube M 8 x 20	4	933m 8G		
(1034b)	Sechskantschraube M 8 x 30	2	933m 8G		
(1034c)	Federring B 8	6	127		
(1034d)	Spannbuchse B 11 x 16	2			
1035	Rundgummiring 10 x 2 zu 1028	2		1793	
(1036)	Drehzahlverstellhebel vollst.	1		(1795)	
1036a	Gabelhebel	1		1796	
1036b	Hebelwelle	1		1797	
1036c	Scheibenfeder 4 x 5	2	6888		
1036d	Spannstift 4 x 28	2	1481		
1036e	Drehzahlverstellhebel	1		1702a	
1036f	Spannstift 8 x 28	1	1481		
1036g	Einstellblech	1		1706a	
1036h	Sechskantschraube M 6 x 12 SK	2	933m 8G		
1036i	Federring B 6	2	127		
1036k	Sechskantschraube M 6 x 30 SK	2	933m 8G		
1037	Sechskantmutter M 6 zu 1036 K	2	934m 5S		
1038	Sechskantschrb. M 8x30 zu 1103	2	933m 8G		
1039	Sechskantschrb. M 8x20 zu 1103	2	933m 8G		
1039a	Federring B 8 dazu	4	127		

Die in ( ) gesetzten Bild-Nummern erscheinen nicht in der Abbildung. Bei Bestellung Motor-, Fahrgestell- und Getriebe-Nummer angeben



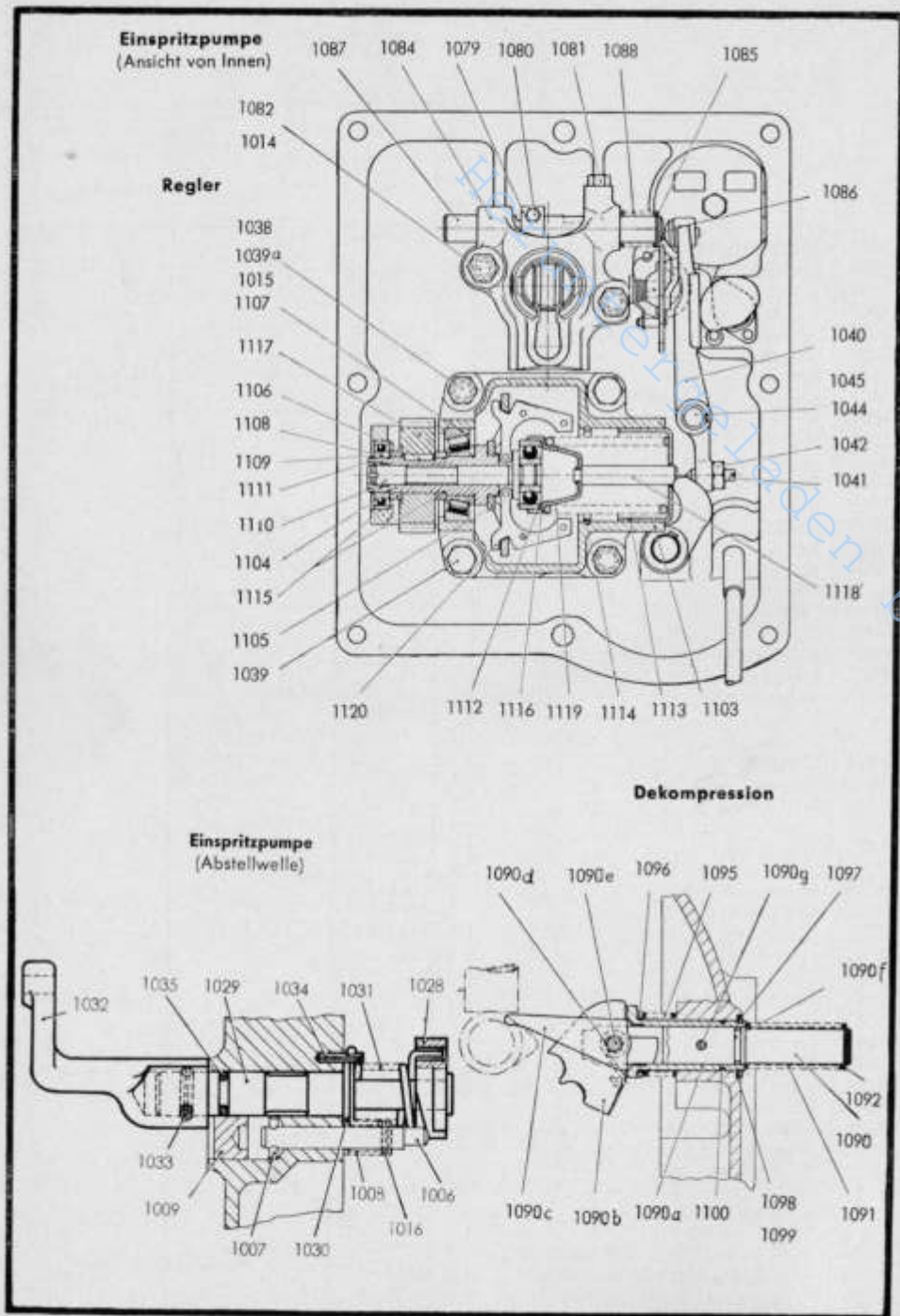

## Motor

### Einspritzpumpe (zu Bildseiten 46)

Bild- und Bestell-Nummer	Benennung	Anzahl	DIN	Teilnummer	Bemerkungen
1040	Reglerhebel	1		1717a	
1041	Druckschraube	1		1720a	
1042	Sechskantmutter M 8 dazu	1	934m5S		
1043	Olmeßstab vollst.	1		1723a	
1044	Halskerbstift 10 x 75 zu 1040	1		1724a	
1045	Sicherungsring 10 x 1 dazu	1	471		
(1046)	Entlüftungsventil vollst. 1051a-d	1		(1750a)	
1047	Zylinderstift 5 m 6 x 40 zu 1057	1	7		
1048	Abschirmblech zu 1050	1		1752a	
1049	Zahnscheibe A 6,4	1	6797		
1050	Sechskantschraube M 6 x 8	1	933m8G		
1051a	Ventilteller	1		1755a	
1051b	Membrane	1		1756a	werden nur
1051c	Innerer Deckel	1		1757a	zus. geliefert
1051d	Rohrniet	1		1758a	
1052	Schraubenfeder zu (1046)	1		1759a	
1053	Deckel	1		1760a	
1054	Dichtung	1		1761a	
1055	Zylinderschraube CM 6 x 30	1	84-4 S		
1056	Entlüftungrohr mit Rohrschelle	1		1742a	
1057	Einspritzpumpendeckel	1		1738c	
(1058)	Pumpengehäuse vollst. 1059-1077	1		1739c	
1059	Dichtring zu 1060	1		1741c	
1060	Kolbenbüchse	1		1742c	
1060a	Kolben	1		1743c	werden nur
1060b	Verstellhebel	1		1744c	zus. geliefert
1061	Gewindestift mit Zapfen	1		1745c	
1062	Ventilkegel	1		1746c	werden nur
1062a	Ventilsitz	1		1747c	zus. geliefert
1063	Schraubenfeder	1		1748c	
1064	Winkelstück	1		1749c	
(1065)	Kapselmutter, n. f. Versand, dazu	1		(1750c)	
1066	Druckschraube	1		1751c	
1067	Rundgummiring 35 x 4 ∅	1		1752c	
1068	Hohlschraube A 4	1	7623		
1069	Dichtring A 10 x 14 zu 1068	2	7603Cu		
1070	Unterlegblech z. Einstellen 0,1 mm	-		1757c	
1071	Unterlegblech z. Einstellen 0,2 mm	-		1758c	
1072	Unterlegblech z. Einstellen 0,5 mm	-		1759c	
1073	Sechskantschrb. M 8 x 35 zu 1077	2	933m8G		
1074	Federring B 8 zu 1073	2	127		
1075	Schraubenfeder zum Pumpenkolben	1		1762c	
1076	Federteller zum Pumpenkolben	1		1763c	
1077	Pumpengehäuse	1		1764c	
(1078)	Gehäuse, vollst. 1079-1088	1		(1772a)	
1079	Regulierstück a. d. Regelstange	1		1775c	
1080	Sechskantschraube M 5 x 20 z. 1979	1	933m8G		
1081	Zylinderschraube m. Zapfen zu 1088	1		1777c	
1082	Sechskantschraube M 8 x 40	2	931m8G		
(1083)	Federring B 8 zu 1057 u. 1084	2	127		

Die in ( ) gesetzten Bild-Nummern erscheinen nicht in der Abbildung. Bei Bestellung Motor-, Fahrgestell- und Getriebe-Nummer angeben

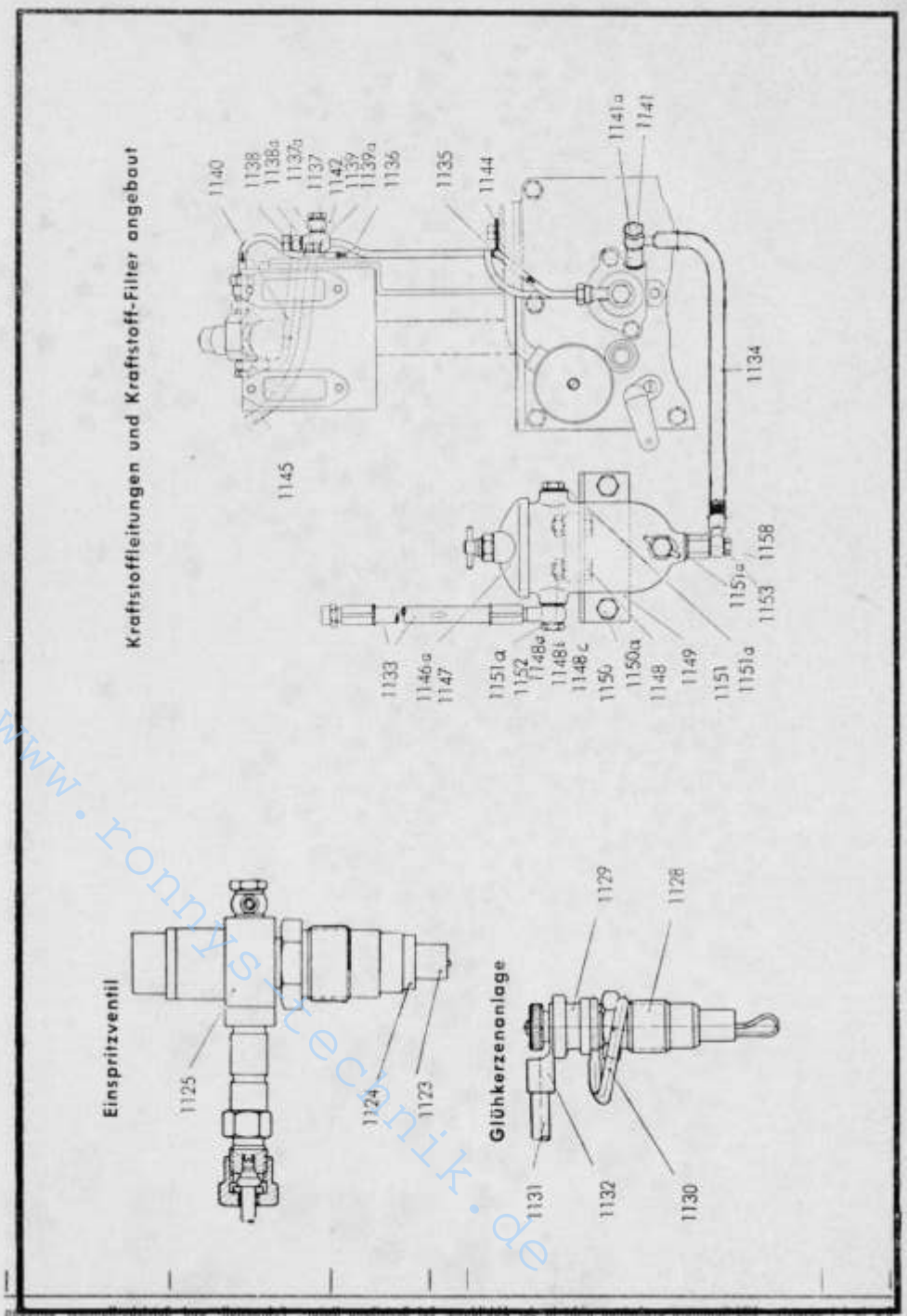
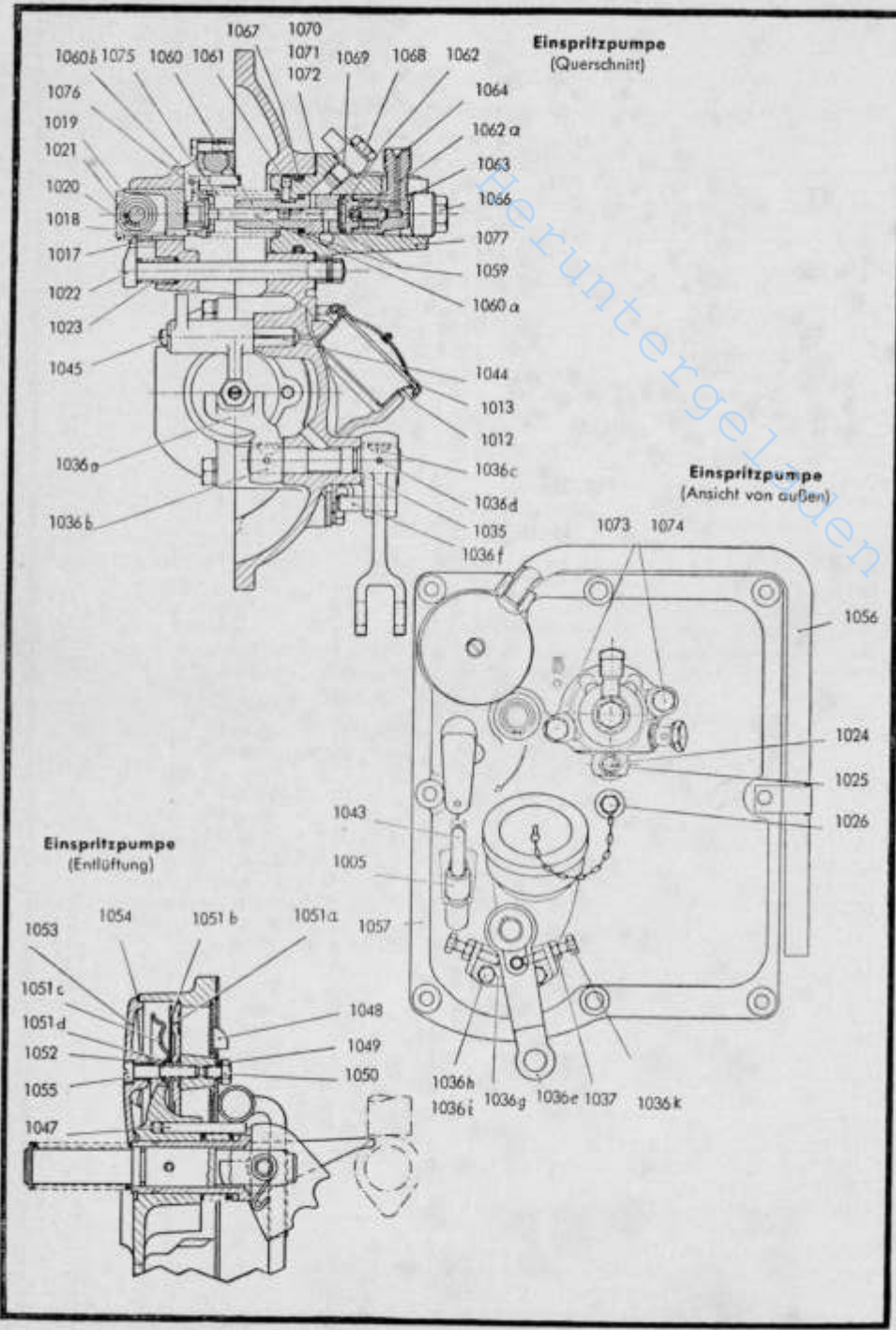

Heruntergeladen bei: [www.ronnys-technik.de](http://www.ronnys-technik.de)



## Motor

### Einspritzpumpe

(zu Bildseite 48)

Bild- und Bestell-Nummer	Benennung	Anzahl	DIN	Teilnummer	Bemerkungen
1084	Gehäuse z. Aufn. Rollenbüchse und Regelstange	1		1785c	
1085	Sicherungsring 14 x 1 zu 1087	1	471		
1086	Druckpilz zu 1040	1		1787c	
1087	Regelstange	1		1788c	
1088	Schraubenfeder a. d. Regelstange	1		1789c	
(1089)	Schaltwelle vllst. 1090-1090g, 1101	1		(1701b)	
1090	Schaltwelle	1		1702b	
1090a	Führungsbüchse	1		1703b	
1090b	Rastscheibe vollst.	1		1704b	werden
1090c	Dekompressionshebel	1		1705b	nur
1090d	Rückholfeder	1		1706b	zus.
1090e	Lagerbolzen	1		1707b	geliefert
1090f	Rundgummiring 12 x 2	1		1712b	
1090g	Spannstift 4 x 18	1	1481	1713b	
1091	Schraubenfeder	1		1708b	
1092	Sicherungsring 17 x 1	1	471	1709b	
(1093)	Beilage 0,2 mm } zw. 1090c			(1710b)	
(1094)	Beilage 0,1 mm } und 1090			(1711b)	
1095	Schraubenfeder	1		1714b	
1097	Sicherungsring 24x1,2	1	471	1716b	
1098	Ausgleichs- scheibe 0,5			1717b	zu 1090a
1099	Ausgleichs- scheibe 0,2			1718b	
1100	Rundgummiring 20x2	1		1719b	
(1101)	Verschlussdeckel 24	1	434	(1720b)	
(1102)	Regler, vollst. 1103 bis 1120	1		(2701)	
1103	Gehäuse	1		2711	
1104	Nabe	1		2712	wird nur
1105	Scheibe	1		2713	zusammen geliefert
1106	Paßfeder 6 x 4 x 15	1	496		
1107	Ringkegellager (im Gehäuse)	1		2721	
1108	Rillennlager (im Gehäuse)	1		2724	
1109	Springring z. Reglernabe zu 1104	1		2723	
1110	Welle i. d. Reglernabe	1		2725	
1111	Springring a. d. Welle zu 1110	1		2726	
1112	Rillennlager i. Federteller	1		2727	
1113	Druckkolben	1		2730	
1114	Springring dazu	1		2734	
1115	Scheibe (Distanzring)	2		2743	
1116	Federteller m. 1118 verschweißt	1		2751	
1117	Zahnrad	1		2754	
1118	Reglernadel m. 1116 verschweißt	1		2755	
1119	Reglerfeder	1		2756	
1120	Reglergewicht	2		2758	
(1120a)	Sicherungsring 35 x 1,5	1	472		

Die in ( ) gesetzten Bild-Nummern erscheinen nicht in der Abbildung. Bei Bestellung Motor-, Fahrgestell- und Getriebe-Nummer angeben



## Motor

### Einspritzventil, Glühkerzenanlage, Kraftstoffleitungen u. Kraftstoff-Filter angebaut

(zu Bildseite 51)

Bild- und Bestell-Nummer	Benennung	Anzahl	DIN	Teilnummer	Bemerkungen
(1121)	Einspritzventil vollst.	1		(1901)	(1122) u. 1123
(1122)	Bosch-Düsenhalter KD 45 SDA 45/1 m. Düse DNSOD 211 (ohne Hohlschr. u. Dichtring für Leckölanschluß)	1		(1906)	1124 und 1125
1123	Bosch-Düse DNSOD 211	1		1907	
1124	Dichtring (C—Cu weich)	1		1908	
1125	Düsenhalter	1		1909	
(1126)	Hohlschraube (für Leckölleitung- Anschluß)	1		1910	
(1126a)	Dichtring A 8 x 14	2	7603 Cu		zu (1126)
(1127)	Glühkerzenanlage vollst.	1		(2601)	
1128	Glühkerze (0,9 Volt) B 6	1	72520		
1129	Anschlußisolator	1		2607	KEA 8/3 Z Bosch
1130	Verbindungsschiene für Masse 4 x 4 x 133,5	1		2608	
1131	Glühkerzenleitung ca. 500 lang	1		2609	
1132	Kabelschuh A 6 x 3,3	1	46211 Ms		
1133	Panzerschlauch v. Tank z. Filter	1		2101	
1134	Schlauchleitung vom Filter zur Einspritzpumpe	1		2102	
1135	Einspritzleitung, vollst.	1		2103	
1136	Überströmleitung von d. Einspritz- pumpe z. Anschlußstück vollst.	1		2104	
1137	Hohlschr. A 4 z. 1136 zum Tank	1	7623		
1137a	Dichtring A 10 x 14	2	7603 Cu		
1138	Hohlschraube z. Leckölleitung v. Einspritzventil	1		2107	
1138a	Dichtring A 8 x 12	2	7603 Cu		
1139	Sechskantschraube M 8 x 15	1	933 m 8G		
1139a	Federring B 8 dazu	1	127		
1140	Schlauchleitung v. Einspritzventil z. Anschluß-Stück	1		2111	
1141	Hohlschraube A 6 z. Einspritzp.	1	7623		
1141a	Dichtring A 12 x 16	2	7603 Cu		
1142	Ringstück B 4 zum Anschluß der Leckölleitung	1	7622		zu 137

Die in ( ) gesetzten Bild-Nummern erscheinen nicht in der Abbildung. Bei Bestellung Motor-, Fahrgestell- und Getriebe-Nummer angeben



# Motor

## Kraftstoff-Filter

(zu Bildseite 51)

Bild- und Bestell-Nummer	Benennung	Anzahl	DIN	Teilnummer	Bemerkungen
(1143)	Rohrschelle zur Halterung der Saugleitung	2		2115	
1144	Rohrschelle zur Halterung der Einspritz-Leitung	2		2116	
1145	Leckölleitung v. Anchl.-Stck. z. Tank	1		2117	
(1146)	Kraftstoff-Filter mit Befestigung vollst.	1		(2001)	
1146a	Kraftstoff-Filter (mit Filzrohrs-Einsatz)	1		2002	
1147	Ers. Filzrohrfilter-Einsatz R 0,5 H 4115	-		2003	
1148	Sechskantschraube M 10 x 35	2	931		
1148a	Sechskantmutter M 10	2	934m5S		
1148b	Federring B 10	2	127		
1148c	Scheibe 10,5	2	125		
1149	Befestigungswinkel	1		2008	
1150	Sechskantschraube M 10 x 18	2	933m8G		
1150a	Federring B 10	2	127		
1151	Verschlußschraube AM 14 x 1,5	1	7604		
1151a	Dichtring A 14 x 18	4	7603 Ctt		
1152	Hohlschraube A 8	1	7623		
1153	Hohlschraube A 6	1	7623		
(1154)	Kraftstoff-Filter mit Filzpl.-Einsatz	1		2017	
(1155)	Ers. Filzplattenfilter-Einsatz P 0,5 H 4115	1		(2018)	
(1156)	Reinigungsgerät NH 4114	1		(2020)	( z. Reinig. des Filzrohreins. zw. 1157 u. 1153
1158	Dichtring A 12 x 16	2	7603		

Die in ( ) gesetzten Bild-Nummern erscheinen nicht in der Abbildung. Bei Bestellung Motor-, Fahrgestell- und Getriebe-Nummer angeben

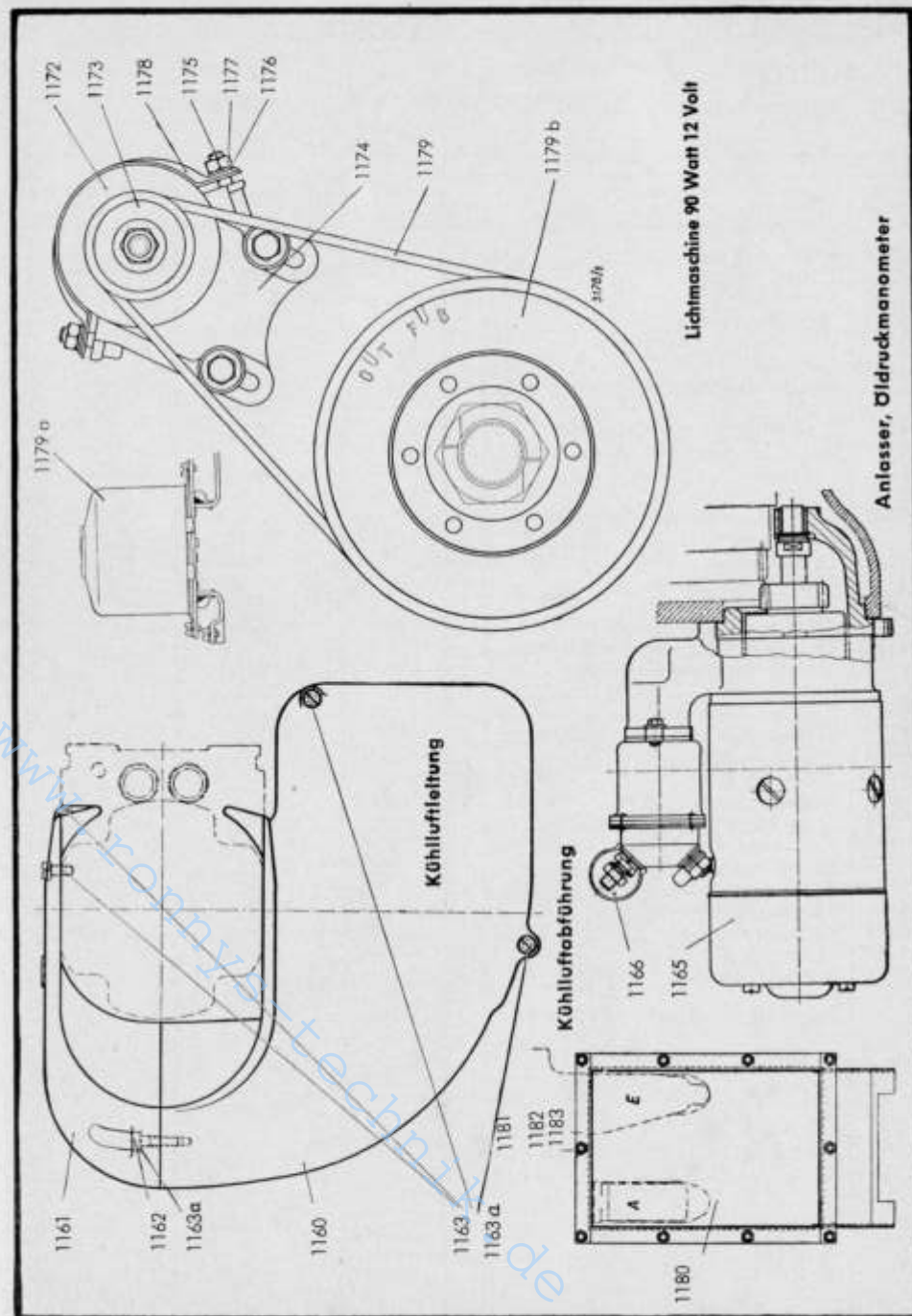



## Motor

### Kühlflutleitung, Anlasser, Oldruckmanometer, Lichtmaschine, Kühlflutabführung

(zu Bildseite 53)

Bild- und Bestell-Nummer	Benennung	Anzahl	DIN	Teilnummer	Bemerkungen
(1159)	Kühlflutleitung, vollst.	1		(4001)	
1160	Luftführung	1		4006	
1161	Deckschale	1		4007	
1162	Zylinderschraube	1		4008	
1163	Zylinderschraube M 6 x 15	4	84		
1163a	Federring B 6	5	127		
1165	<b>Bosch-Anlasser</b> , 12 V mit Ritzel 11 Z.	1		4426	
1166	Gummikappe für Klemme 30	1		4427	
(1167)	Bosch-Anlasser 24 Volt mit Ritzel 11 Z.	1		(4428)	
(1168)	<b>Oldruckmanometer mit Druckleitung vollst.</b>	1		(5106)	
(1169)	Druckleitung, vollst.	1		(5107)	
(1170)	Oldruckmanometer	1		(5110)	
(1170 <sub>a</sub> )	Rohrschelle	1		(5115)	
(1170 <sub>b</sub> )	Scheibe 8,4	1	125		
(1171)	<b>Lichtmaschine</b> mit Antrieb und Befestigungsteilen vollst.	1		(4401b)	
1172	Lichtmasch. LJ/GEH 90/12/2400 R7	1		4407b	
(1173)	Keilriemensch. Dm 55 Ø, Außen Ø61	1		4408b	
1174	Sattelstütze	1		4409b	
1175	Stiftschraube M 8 x 8	2	835-6 S		
1176	Federring B 8	2	127		
1177	Sechskantmutter M 8	1	934m6 S		
1178	Spannband zur Lichtmaschine	1		4414b	
1179	Keilriemen 10 x 850	1	2215		
1179 <sub>a</sub>	Reglerschalter RS/TB 75 90/12/1	1		4416b	} 2 rillig E/0155-44- 1409
1179 <sub>b</sub>	Keilriemensch Dm 190 Ø, Außen Ø196	1		0547	
1180	<b>Kühlflutabführung</b>	1		4002a	
1181	Sechskantschraube M 5 x 10	10	933		
1182	Federring B 5 dazu	10	127		
1183	Sechskantmutter M 5 dazu	10	934		

Die in ( ) gesetzten Bild-Nummern erscheinen nicht in der Abbildung. Bei Bestellung Motor-, Fahrgestell- und Getriebe-Nummer angeben

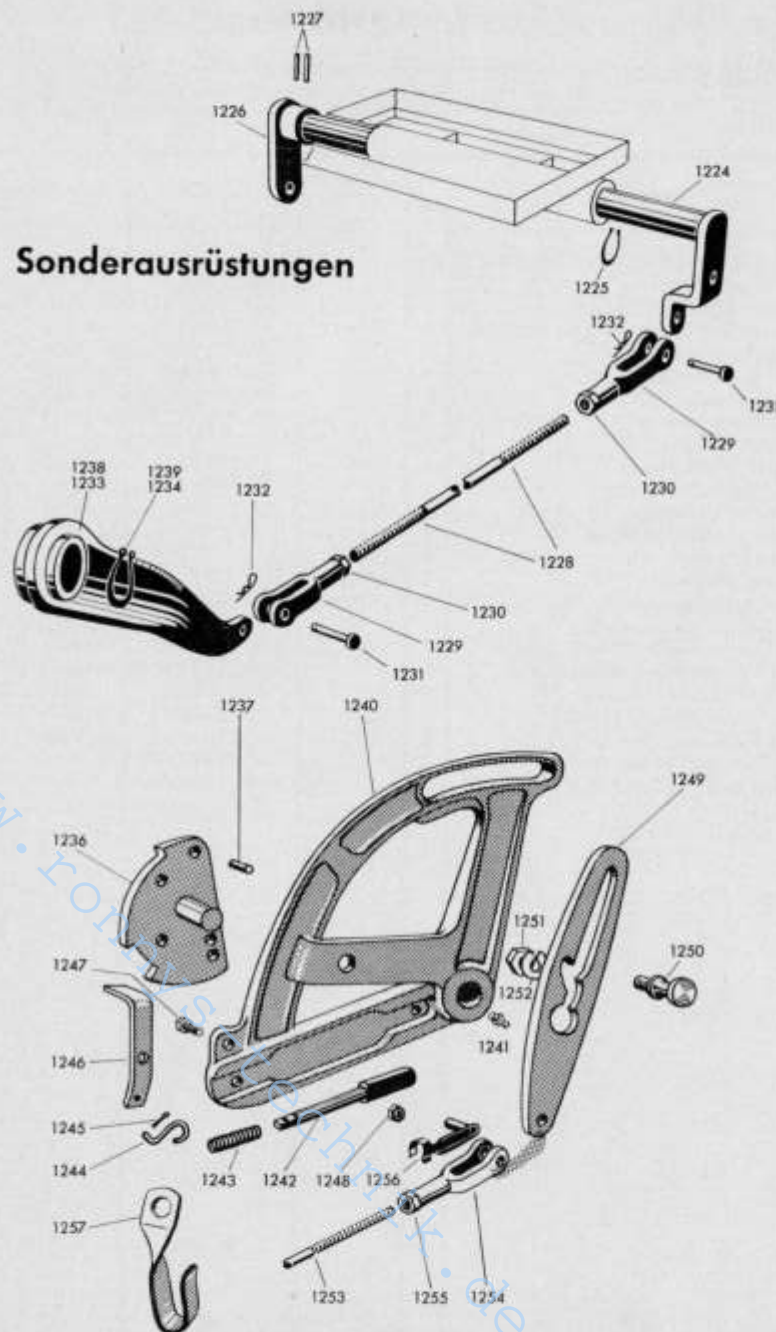



## Sonderausführung 155

### Radstand 1650 (kurz)

(Die unter Bemerkungen stehenden Ziffern sind die Bild-Nummern der betreff. Teile bei der langen Ausführung)

Bild- und Bestell-Nummer	Benennung	Anzahl	DIN	Teilnummer	Bemerkungen
(1200)	Kupplungsgehäuse (Radstand 1650)	1		10 211 06 01	(202)
(1201)	Tellerrad	1		10 233 03 11	(119)
(1202)	Hauptwelle mit Kegelritzel	1		10 222 03 21	(8)
(1203)	Zsb. Vorderachstr. (Schweißst.) vollst.	1	EH — 65	10 260 14 02	(366)
(1204)	Kupplungsstange	1		10 251 05 48	(235)
(1205)	Zsb. Antriebswelle	1		10 220 04 05	(209)
(1206)	Antriebswelle	1		10 222 12 20	(210)
(1207)	Zsb. Gasgestänge	1		10 170 01 15	(189)
(1208)	Abstellgestänge	1		10 171 07 45	(117)
(1209)	Lenkschubstange	2		13 270 01 10	(390)
(1210)	Zsb. Batterierahmen	1		10 300 03 40	(535)
(1211)	Sechskantschraube M 8 x 20	2	933-8 G		
(1212)	Sechskantmutter M 8	2	934-5 S		
(1213)	Federring B 8	2	127		
(1214)	Senkschraube AM 10 x 20	1	87-5 S		
(1215)	Zsb. Armaturenhaube	1		10 300 04 29	(359)
(1216)	Zsb. Kabelbaum vorn	1		10 330 06 10	(578)
(1217)	Zsb. Hinterradkotflügel links	1		10 300 18 02	(460)
(1218)	Zsb. Hinterradkotflügel rechts	1		10 300 19 02	(461)
(1219)	Zsb. Rückenlehne links	1		10 300 08 14	(462)
(1220)	Zsb. Rückenlehne rechts	1		10 300 09 14	(463)
(1221)	Zsb. Hinterrad 8-24	2		00 310 01 10	(513)
(1222)	Scheibenrad W 7 x 24	2		00 312 04 05	
(1223)	Reifen mit Schlauch 8 x 24 AS	2		00 312 05 10	

Die in ( ) gesetzten Bild-Nummern erscheinen nicht in der Abbildung. Bei Bestellung Motor-, Fahrgestell- und Getriebe-Nummer angeben



## Sonderausführungen 160 u. 186

### Hubvorrichtung für Zwischenachsgeräte

### Mähaufzug hydraulisch

(zu Bildseite 55)

Bild- und Bestell-Nummer	Benennung	Anzahl	DIN	Teilnummer	Bemerkungen
1224	Zsb. Hubwelle	1		10 410 01 10	
1225	Sicherungsring 30 x 1,5	2	471		
1226	Zsb. Hebel	1		10 410 01 15	
1227	Spannstift 8 x 45	2	1481		
1228	Zugstange	1		10 411 03 46	
1229	Gabelkopf	2		00 990 03 46	
1230	Sechskantmutter M 14	2	934-5 S		
1231	Bolzen 10 h 11 x 40 x 35	2	1435-St 50		
1232	Sicherungsfeder	2		00 992 05 37	
1233	Hebearm	1		01 354 01 32	
1234	Sicherungsring 45 x 1,75	1	471		
(1235)	Zsb. Mähaufzug hydr.	1		01 350 05 02	
1236	Zsb. Segmentplatte	1		01 350 08 24	
1237	Spannstift 8 x 18	1	1481		
1238	Hebearm	1		01 354 01 32	
1239	Sicherungsring 45 x 1,75	1	471		
1240	Aufzughebewinkel	1		01 354 06 01	
1241	Schmiernippel H 1 A 8	1	71 412		
1242	Segmentstift	1		01 354 00 06	
1243	Feder	1		00 992 14 05	
1244	Haken	1		25 354 00 29	
1245	Splint 2 x 15	1	94		
1246	Rasterhebel	1		25 354 00 08	
1247	Sechskantschraube M 8 x 22	1	933-8 G		
1248	Sechskantmutter M 8	1	934-5 S		
1249	Zuglasche	1		01 354 01 87	
1250	Führungsschraube	1		01 354 03 90	
1251	Sechskantmutter M 14	1	934-5 S		
1252	Federring B 14	1	127		
1253	Zugstange	1		01 354 00 79	
1254	Gabelkopf G 10 x 40	2	71 752		
1255	Sechskantmutter M 10	2	934-5 S		
1256	ES-Bolzen	2		00 990 11 15	
1257	Haltefeder für Balkenhalter	1		01 354 02 39	

Die Nummern von 1238-1239 fallen aus

Die in ( ) gesetzten Bild-Nummern erscheinen nicht in der Abbildung. Bei Bestellung Motor-, Fahrgestell- und Getriebe-Nummer angeben



## Sonderausführung 157

### Mähwerk mit Schwinge

(zu Bildseite 59/60)

Bild- und Bestell-Nummer	Benennung	Anzahl	DIN	Teilnummer	Bemerkungen
1400	Zsb. Mähwerk m. Schwinge vollst.	1		01 350 02 01	
1401	Zsb. Aufzughebewinkel u. Aufzugh.	1		01 350 05 23	
1402	Aufzughebewinkel	1		01 354 05 01	
1403	Aufzughebel	1		13 354 00 10	
1404	Halbrundniet 10 x 30	2	124-MUST 34		
1405	Schmiernippel H 1 A 8	1	71412		
1406	Segmentstift	1		01 354 00 06	
1407	Feder zum Segmentstift	1		00 992 14 05	
1408	Hebelrüdcker	1		01 354 00 12	
1409	Senkniet 7 x 30	1	661-MUST 34		
1410	Gestänge	1		13 354 00 55	
1411	Zsb. Aufhängekonsole	1		01 350 00 37	
1412	Spannstift 10 x 24	1	1481		
1413	Zsb. Anschlag	1		01 350 00 58	
1413a	Zsb. Anschlag	2		01 350 01 58	
1414	Sechskantschraube M 12 x 35	1	931-8 G		
1415	Sechskantschraube M 12 x 30	2	931-8 G		
1416	Federring B 12	4	127		
1417	Zsb. Kipphebel-Einstellraste	1		01 350 05 20	
1418	Kipphebel	1		13 354 00 11	
1419	Rasterbolzen	1		01 354 01 93	
1420	Zsb. Einstellraste	1		01 350 09 16	
1421	Anschraubstück	1		01 354 05 89	
1422	Sechskantschr. m. Splintl. M 14 x 70	1	(931-8 G)	00 995 03 60	
1423	Feder für Einstellraste	1		00 992 15 05	
1424	Kronenmutter M 14	1	935-5 S		
1425	Scheibe 15	1	125-St		
1426	Splint 3 x 28	1	94		
1427	Sechskantschraube M 10 x 55	2	931-8 G		
1428	Einstellhaken	1		01 354 05 30	
1429	Verbindungsgabel	1		01 354 00 35	
1430	Sechskantmutter M 20	1	934-5 S		
1431	Niet mit Splintloch 13 x 40	1		00 995 02 55	
1432	Sicherungsfeder	1		00 992 02 37	
1433	Aufzugfeder	1		00 992 16 05	
1434	Haken für Aufzugfeder	1		10 354 01 31	
1435	Sechskantmutter M 12	2	934-5 S		
1436	Zsb. Aufzugwelle m. Stützwelle, Klauenstück u. Schwinghebel	1		01 350 06 50	
1437	Zsb. Mählaufzugwelle	1		01 350 06 31	
1438	Zsb. Schwingtrieb	1		01 350 04 73	
1439	Zsb. Schwinghebel vollst.	1		01 350 04 88	
1440	Zsb. Schwinghebel	1		01 350 03 88	
1441	Lagerbuchse für Schwinghebel	1		01 351 00 51	
1442	Schmiernippel H 1 A 8	1	71 412		
1443	Zsb. Treibstange oben	1		01 350 12 04	
1444	Lagergehäuse	1		01 351 01 27	
1445	Verstärkung	2		01 351 02 34	
1446	Schubstange	1		01 351 06 64	

Die in ( ) gesetzten Bild-Nummern erscheinen nicht in der Abbildung. Bei Bestellung Motor-, Fahrgestell- und Getriebe-Nummer angeben



## Sonderausführung 157

### Mähwerk mit Schwinge

(zu Bildseite 59/60)

Bild- und Bestell-Nummer	Benennung	Anzahl	DIN	Teilnummer	Bemerkungen
1544	Splint 4 x 28	1	94		
1545	Zsb. Messerbalken 4 1/2' Normalfing.	1		10 350 03 51	
1546	Zsb. Messerbalken 4 1/2' Mittelfinger	1		10 350 04 51	
1547	Zsb. Messerbalken 4 1/2' Engfinger	1		10 350 05 51	
1548	Splint 8 x 40	2	94		
1549	Bolzen 12 h 11 x 40 x 33	1	1435-ST 60		
1550	Splint 4 x 20	1	94		
1551	Messer 4 1/2'	2		01 350 00 52	
1552	Fingerschutz (f. Messerbalken 4 1/2')	1		01 350 00 55	
(1553)	Messerschutz 4 1/2'	1		01 350 02 55	
1554	Zsb. Schutzblech f. Kurbelscheibe	1		10 350 03 65	

Die in ( ) gesetzten Bild-Nummern erscheinen nicht in der Abbildung. Bei Bestellung Motor-, Fahrgestell- und Getriebe-Nummer angeben

# Mähwerk - Schwingentrieb

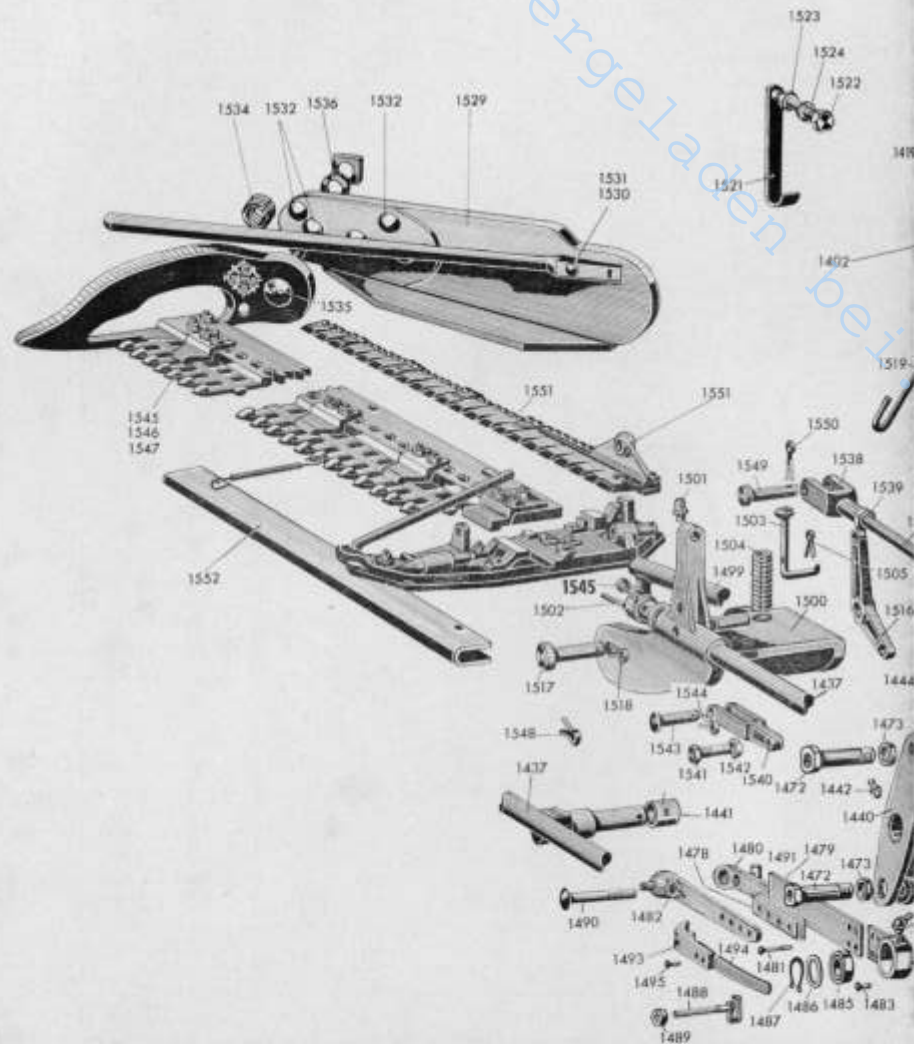

## Sonderausführung 157

### Mähwerk mit Schwinge

(zu Bildseite 59/60)

Bild- und Bestell-Nummer	Benennung	Anzahl	DIN	Teilnummer	Bemerkungen
1496	Scheibe 25	1	125-St		
1497	Beilagscheibe 25 x 40	1		00 993 04 40	
1498	Klappsplint	1		00 992 01 36	
1499	Zsb. Stützwelle	1		01 350 03 30	
1500	Klauenstück	1		01 351 00 15	
1501	Schmiernippel H 1 A 8	1	71 412		
1502	Spannstift 10 x 60	1	1481		
1503	Aufhängehaken für Kurbelstange	1		01 351 00 30	
1504	Feder z. Aufh.-Haken	1		00 992 14 05	
1505	Splint 3 x 25	1	94		
1506	Aufhängelager (f. Mähauzflugwelle)	1		01 351 04 10	
1507	Sechskantschraube M 14 x 45	2	933-8 G		
1508	Sechskantschraube M 14 x 30	2	933-8 G		
1509	Sechskantschraube M 14 x 40	1	931-8 G		
1510	Federring B 14	5	127		
1511	Aufhängelager für Stützwelle	1		13 351 00 11	
1512	Sechskantschraube M 12 x 35	4	931-8 G		
1513	Federring B 12	4	127		
1514	Klappsplint	1		00 992 01 36	
1515	Klappsplint	1		00 992 01 36	
1516	Aufzugwinkel	1		01 351 00 31	
1517	Lagerbolzen	1		01 351 00 93	
1518	Splint 5 x 30	1	94		
1519	Aufzughaken lang (390)	1		01 354 02 29	
(1519 <sub>a</sub> )	Aufzughaken lang (410)	1		01 354 03 29	
1520	Sechskantmutter M 12	1	934-5 S		
1521	Haltefeder für Balkenhalter	1		01 354 00 39	
1522	Sechskantschraube M 6 x 15	1	933-8 G		
1523	Sechskantmutter M 6	1	934-5 S		
1524	Federring B 6	1	127		
1525	Balkenhalter	1		13 354 00 40	
1526	Ringschraube M 12 x 42	1		01 354 01 90	
1527	Sechskantmutter M 12	1	934-5 S		
1528	Kurbelmutter M 12	1		01 354 00 91	
1529	Zsb. Schwadenbrett	1		01 350 00 60	
1530	Flachrundschraube M 8 x 60 Mu	1	603-4 D		
1531	Scheibe 8,4	1	125-St		
1532	Flachrundniet m. gr. Kopf 6,5 x 27	6	TdN	00 995 00 55	
(1533)	Senkholzschraube 5 x 30	7	97		
1534	Spiralfeder 36 lang	1		00 992 08 05	
1535	Flachrundschraube M 12 x 70 Mu	1	603-4 D		
1536	Scheibe 13	1	125-St		
1537	Aufzughaken kurz 4 A 412-25	1		01 351 01 28	
1538	Verbindungsgabel (Öse) 4 A 412-20	1		01 351 01 35	
1539	Sechskantmutter M 14	1	934-5 S		
1540	Gelenkstück 4 A 412-19	1		01 351 01 36	
1541	Sechskantschraube M 14 x 65	1	931-8 G		
1542	Sechskantmutter M 14	1	934-5 S		
1543	Niet mit Splintloch 13 x 40	1	(124)	00 995 02 55	

Die in ( ) gesetzten Bild-Nummern erscheinen nicht in der Abbildung. Bei Bestellung Motor-, Fahrgestell- und Getriebe-Nummer angeben





## Sonderausführung 157/2

### Mähwerk mit Unterschwinge

(zu Bildseite 65)

Bild- und Bestell-Nummer	Benennung	Anzahl	DIN	Teilnummer	Bemerkungen
(1400a)	Zsb. Mähw. m. Unterschwinge vollst.	1		01 350 03 01	
(1401)-1410	siehe bei Schwingentrieb (S. 58)				
1411a	Aufhängekonsole	1		01 354 03 20	
1412a	Zsb. Segmentplatte	1		01 350 06 24	
1413a	Spannstift 10 x 24	1	1481		
1414a	Sechskantschraube M 12 x 35	4	931-8 G		
1415a	Federring B 12	4	127		
1416a	Sechskantschraube M 12 x 30	2	931-8 G		
1416b	Federring B 12	2	127		
(1417)-(1432)	siehe bei Schwingentrieb (S. 58)				
(1432a)	Zwischenglied	1		01 354 01 28	
1433	siehe bei Schwingentrieb (S. 58)				
1437a	Mähaufzugwelle	1		01 351 04 04	
1438a	Anschweißbuchse	1		01 351 01 06	
(1439a)	Spannstift 10 x 60	1	1481		
1440a	Klappspint	2		00 992 01 36	
1441a	Klauenstück	1		01 351 02 15	
(1442a)	Schmiernippel H 1 A 8	1	71412		
(1443a)	Zsb. Schubstange	1		01 350 22 04	
1444a	Verstärkung	2		01 351 06 34	
1445a	Schubstange	1		01 351 10 64	
1446a	Treibstangenband	2		01 351 06 65	
1447a	Klammer	2		01 351 01 92	
1448a	Federblech	1		01 351 00 94	
1449a	Halbrundniet 8 x 45	6	660-MUSr 34		
1450a	Halbrundniet 5 x 45	1	660-MUSr 34		
(1451a)	Scheibe 5,3	2	125		
(1452a)	Zsb. Spannklaue vollst.	1		01 350 00 63	
1453a	Spannklaue	1		01 351 00 66	
1453b	Feder	1		01 351 01 94	
1453c	Halbrundniet 6 x 15	2	660-MUSr 34		
1453d	Hakenschraube	1		01 351 00 88	
1453e	Sechskantmutter M 8	1	934-5 S		
1453f	Flachrundschraube	1		01 351 01 88	
1453g	Mutter	1		01 351 01 90	
(1454)-1471	siehe bei Schwingentrieb (S. 61)				
(1472a)	Zsb. Unterschwinge	1		01 350 06 88	
1473a	Lager	1		01 351 01 74	
1474a	Unterschwinge	2		01 351 04 80	
1475a	Buchse	2		00 994 03 50	
1476a	Schmiernippel H 1 M-10 x 1	1	71412		
1477a	Steckachse	1		01 351 00 13	
1478a	Sechskantschraube M 10 x 25	1	933-8 G		
1479a	Federring B 10	1	127		
1480a	Verbindungslasche	1		01 351 04 09	
1481a	Verbindungslasche	1		01 351 01 09	
1482a	Führungsstück	1		01 351 00 12	
1483a	Spannschraube M 12	1		01 351 02 88	
1484a	Spannmutter	1		01 351 02 90	

Die in ( ) gesetzten Bild-Nummern erscheinen nicht in der Abbildung. Bei Bestellung Motor-, Fahrgestell- und Getriebe-Nummern angeben

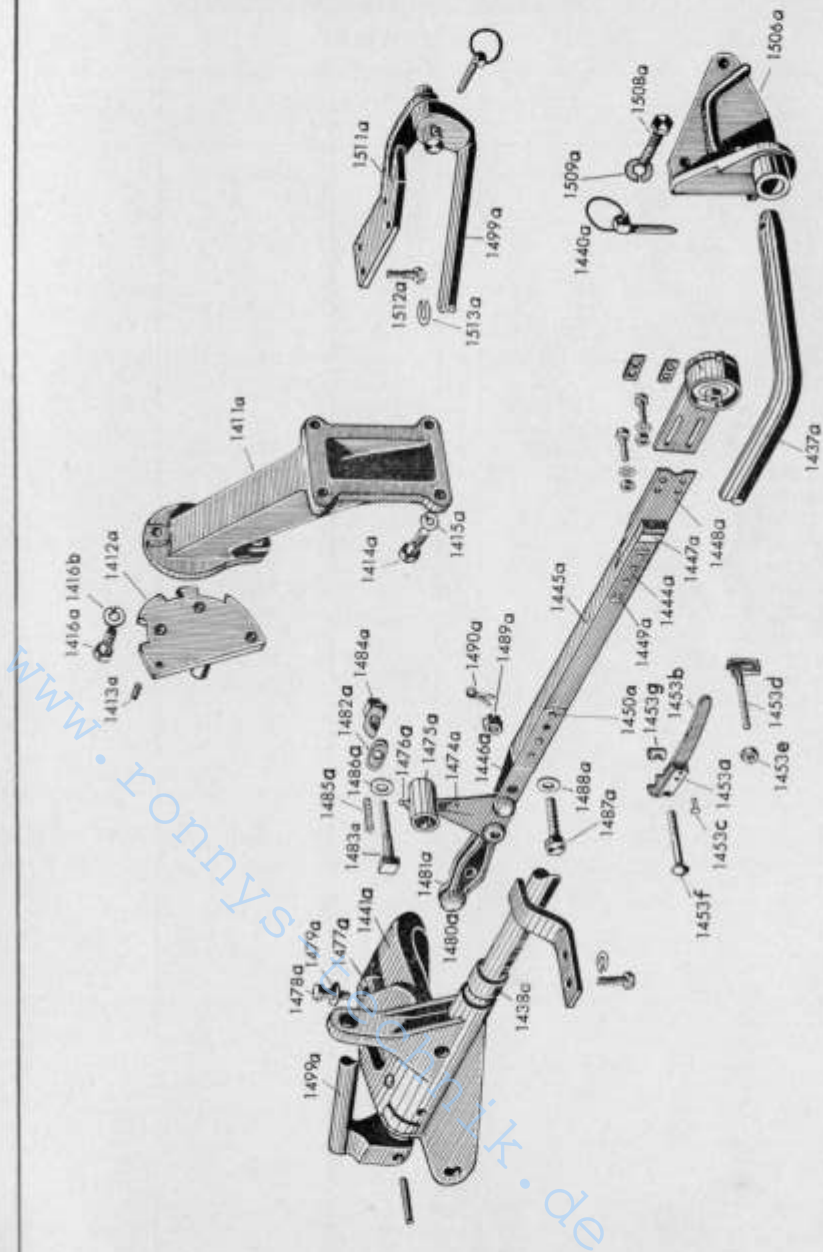

Mähwerk - Unterschwinge



## Sonderausführung 157/2

### Mähwerk mit Unterschwinge

(zu Bildseite 65)

Bild- und Bestell-Nummer	Benennung	Anzahl	DIN	Teilnummer	Bemerkung
1485a	Druckfeder	1		00 992 52 05	
1486a	Tellerfeder 23 x 12,2 x 1,25	4		00 992 05 15	
1487a	Sechskantschr. m. Splintl. M 8 x 60	1	(931-8 G)	00 995 11 60	
1488a	Tellerfeder 20 x 8,2 x 0,9	8		00 992 06 15	
1489a	Kronenmutter M 8	1	935-5 S		
1490a	Splint 2 x 18	1	94		
1499a	Zsb. Stützwelle	1		01 350 04 30	
1502	siehe bei Schwingtrieb (S. 62)				
1506a	Aufhängelager (f. Mähauzugwelle)	1		01 351 05 10	
(1507a)	Schmiernippel H 1 A 8	1	71412		
1508a	Sechskantschraube M 14 x 30	5	933-8 G		
1509a	Federring B 14	5	127		
1511a	Aufhängelager (für Stützwelle)	1		01 351 06 10	
1512a	Sechskantschraube M 12 x 35	4	931-8 G		
1513a	Federring B 12	4	127		
1516-1519	siehe bei Schwingtrieb (S. 62)				
(1519a)	Aufzughaken lang	1		01 354 06 29	
1520-1524	siehe bei Schwingtrieb (S. 62)				
(1525a)	Balkenhalter	1		01 354 09 40	
(1526a)	Ringmutter M 12	1		00 990 16 24	
1527	siehe bei Schwingtrieb (S. 62)				
(1527a)	Federring B 12	1	127		
(1527b)	Sechskantschraube M 12 x 25	1	933-8 G		
1528-1553	siehe bei Schwingtrieb (S. 62/63)				

Die in ( ) gesetzten Bild-Nummern erscheinen nicht in der Abbildung. Bei Bestellung Motor-, Fahrgestell- und Getriebe-Nummer angeben

www.ronnys-technik.de