

Heruntergeladen bei:

[www.konny-technik.de](http://www.konny-technik.de)



# Kramer



**ERSATZTEIL-LISTE**

**950 Export**



## Unsere Ersatzteil- und Auslieferungslager

- 1 Südbaden, Südwürttemberg - Werkslager Kramer 7711 Gutmadingen, Telefon Geisingen 217-218  
Werkslager Kramer 7770 Überlingen/Bodensee, Tel. Sammel-Nr. 2161
- 2 Ober- u. Niederbayern, Teil Schwaben - Friedr. Cesinger, 8900 Augsburg, Hinter d. Schwallbened 7 Tel. 2163  
Friedrich Cesinger, 8380 Landau/Isar, Telefon 250
- 3 Ober- und Mittelfranken, Oberpfalz - Andreas Drenthöfer, 8500 Nürnberg, Kirchenstr. 21, Telefon 40038
- 4 Südliches Allgäu - Siegfried Karg, 8998 Lindenberg/Allgäu, Sedanstraße 9 a, Telefon 616
- 5 Nördl. Allgäu, Teil Schwaben - Gebr. Guggemos, 8942 Marktoberdorf/Allgäu, Meichelbeckstr. 32, Tel. 465
- 6 Nördl. Württemberg - Adolf Mühleisen, 7012 Fellbach/Württ., Lindenstraße 25, Telefon 581825
- 7 Main-Franken - Karl Blebelmann, 8701 Röttingen/Tauber, Telefon 240
- 8-9 Rheinpfalz - Odenwald - Fr. Hekler, 6800 Mannheim-Neskarau, Casterfeldstraße 144, Telefon 82103
- 10 Saargebiet - Ing. Klein, 6690 St. Wendel, Gymnasialstraße 15, Telefon 2165
- 11 Eifel - Mosel - Peter Kuhn, 5550 Berncastel, Schanzstraße 22, Telefon 532  
Jos. Gillen, 5520 Birsburg, Telefon 3209  
Nik. Steffens, 5501 Ruwer, Telefon Trier 70039
- 12 Kreis Cochem, Kreis Mayen, Josef Meurer, 5550 Cochem/Mosel, Ravenstr. 14, Telefon 57

### 13 Hunsrück - Tannus

Werkslager 6551 Planig  
Tel. Bad Kreuznach 4929

### 14 Hessen

Gustav Schürmer,  
3550 Marburg/Lahn, Bahnhof-  
straße 26b, Telefon 2734

### 15 Westfalen - Sauerland

Ing. H. Wagner, Dellwig,  
Post 5757 Langschede/Ruhr,  
Hintere Str. 4, Telefon 222

### 16 Rheinland

W. Richter 5040 Brühl b. Köln  
Kölnstraße 183, Telefon 3484

### 17 Südl. Oldenburg, östl. Westfalen

Ernst Heitling, 4520 Melle/H.  
Telefon 441

### 18 Raum Hannover - Braunschweig

Georg von Coelln GmbH,  
2000 Hannover, Postfach 96  
Telefon 42545

### 19 Nordhannover - Bremen

Wiegmann, 2800 Bremen  
Hastedter Heerstraße 445  
Telefon 441882  
Filiale in 2850 Bremerhaven  
Filiale in 2840 Diepholz

### 20 Oldenburg - Emsland

Werner Böttger, 2500 Olden-  
bakeplacken, Tel. 5479

### 21 Schleswig-Holstein

Werkslager  
2354 Hohenwestedt  
Gitterstraße, Tel. 690

### 22 Eichsfeld

Fz. Germania  
Leo Lautenbach, 3429 Germershausen,  
Telefon Gieboldshausen 131



## Ersatzteil-Liste

# 350 Export



www.ronnys-technik.de

# Inhaltsverzeichnis

	Seite		Seite
<b>Vorwort</b>	3	Hinterradkotflügel, Fußbleche, Verstell- schiene, Schutzschild, Ackeran- hängeschiene	33
Bildseite	4	Anhängekupplung, Werkzeug- kasten, Hinterrad, Anhängen- zapfen	34
<b>Getriebe</b>		<b>Elektrische Ausrüstung</b>	35
10-Gang-Getriebe, Gehäuse, Rücklauf, Vorgelegewelle, Hauptwelle mit Kegelritzel, Zahnradbuchse	5	Bildseite	36
Ausgleichgetriebe, Hauptvor- gelege, Zapfwelle	6	Elektrische Ausrüstung	37/38
Bildseite	7/8	<b>Motor (Querschnitt)</b>	39
Schmierkasten, Zapfwellen- schaltung, Gehäusedeckel	9	Bildseite	40
<b>Achstrichter, Hinterachse</b>	9	Zylinderblock, Ölwanne	41
<b>Bremsen/Getriebe</b>		Bildseite	42
Differentialschaltung	10	Zylinderkopf und Ventile	43
Bildseite	11/12	Kipphebel, Zylinderkopfdeckel	44
Handbremse, Bremsstrommel	13	Vord., mittl. und hint. Lager- gehäuse, Kurbelwelle	45
Bildseite	14	Bildseite	46
Schaltung, Hand- und Fußgasregulierung	15-16	Kolben, Laufbüchsen, Pleuel- stangen, Nockenwelle	47
<b>Kupplung</b>		Bildseite	48
Gehäuse, Vorgelege	17	Schwungrad, Wasserpumpe	49
Vorgelege, Deckel, Welle, Kupplungsteile	18	Bildseite	50
Bildseite	19/20	Thermostat, Auspuff, Ansaug- krümmer	51
<b>Bremsen/Kupplung</b>		Einspritzpumpe	52
Fußbremswelle, Kupplungs- pedal, Bremspedal	21	Bildseite	53/54
<b>Lenkung</b>		Einspritzpumpe	55
Bremspedal, Lenkteile	22	Bildseite	56
Lenkung, Kupplung	23	Befestigung Lichtmaschine	57
Vorderachskonsolle, Kühler, Ansaugleitung, Ölbadluftfilter, Fußplatte	24	Bildseite	58
Motorhaube, Armaturenhaube	25	Ölfilter	59
<b>Vorderachse</b>		Bildseite	60
Vorderachsschenkel, Lenk- schenkel, Räder, Vorderrad- kotflügel	26	Kraftstofffilter	61
Bildseite	27/28	Bildseite	62
Vorderradkotflügel, Auspuff, Kraftstoffbehälter, Luftleit- bleche, Kraftstoffleitung	29	Kraftstoffpumpe, Glühkerzen	63
Fahrersitz, Hinterradkotflügel	30	Bildseite	64
Bildseite	31/32	Lichtmaschine, Anlasser	65
		<b>Mähwerk für Baugruppe II</b>	66-68
		Bildseite	69/70
		Mähwerk	71-72
		<b>Sonderausrüstungen</b>	
		Riemenscheibenantrieb, Zapf- welle, Rückscheinwerfer, Belastungsgewichte	73
		Mähwerk für Baugruppe II, hydraulischer Mähauzug mit Hubzylinder, Rückspiegel	74
		Bildseite	75/76
		Bremshebel, Zeituhr, Betriebs- stundenzähler, Kupplung	77-78
		Kupplung, Frontlader	78-79

# Vorwort

Besonders möchten wir mit dieser Ersatzteilliste dem Händler eine Unterlage zur Anlegung eines wohlsortierten Ersatzteillagers geben.

Dieses Lager ist stets vollzählig zu halten. Bei Entnahme eines Ersatzteiles sollte der Bestand durch sofortige Nachbestellung wieder ergänzt werden, da andernfalls unliebsame Betriebsstörungen bis zum Eintreffen des erst bei Bedarf bestellten Ersatzteiles entstehen können.

Die Lieferung von Ersatzteilen usw. erfolgt nur gegen Nachnahme oder bei Abholung gegen bar. Versand- und Verpackungskosten sind in jedem Falle vom Besteller zu tragen. Im Falle der Zusendung geht die Gefahr auf den Käufer über, sobald das Ersatzteil einem Transportunternehmen übergeben ist.

## Zur besonderen Beachtung!

Bei allen **Bestellungen**, sei es beim Händler oder im Werk, sind anzugeben:

- 1. Die Fahrgestell- und Motor-Nummer**  
(auf dem Typenschild — am Motorblock rechts unten am Auspuffsammelrohr)
- 2. Die Getriebe-Nummer**  
(am Getriebe-Gehäuse hinten rechts)
- 3. Die benötigte Stückzahl**
- 4. Die Teilebezeichnung unter Hinweis auf die Bildnummer vorliegender Ersatzteilliste**  
(Im Zweifelsfalle Muster oder Skizze einsenden)
- 5. Die gewünschte Versandart: Post, Fracht usw.**

Wie bei Bestellungen ist auch im Falle von Rücksendungen (Garantiebeanstandungen) sinngemäß zu verfahren und sind die zurückzusendenden Teile mit einem Anhänger zu versehen. Diese Anhänger können vom Werk bezogen werden. Neuteile werden bis zum Eingang der beanstandeten Teile pro forma belastet.

Es wird um frühzeitige Aufgabe der Lager-Ersatzteilbestellungen gebeten.

Da die Preise Änderungen unterworfen sind, haben wir sie in der Ersatzteilliste nicht eingesetzt.

Bildnummern in ( ) sind in den Abbildungen dieser Liste nicht enthalten.

**Kramer-Werke**  
GmbH.  
Überlingen/Bodensee  
Gutmadingen/Baden



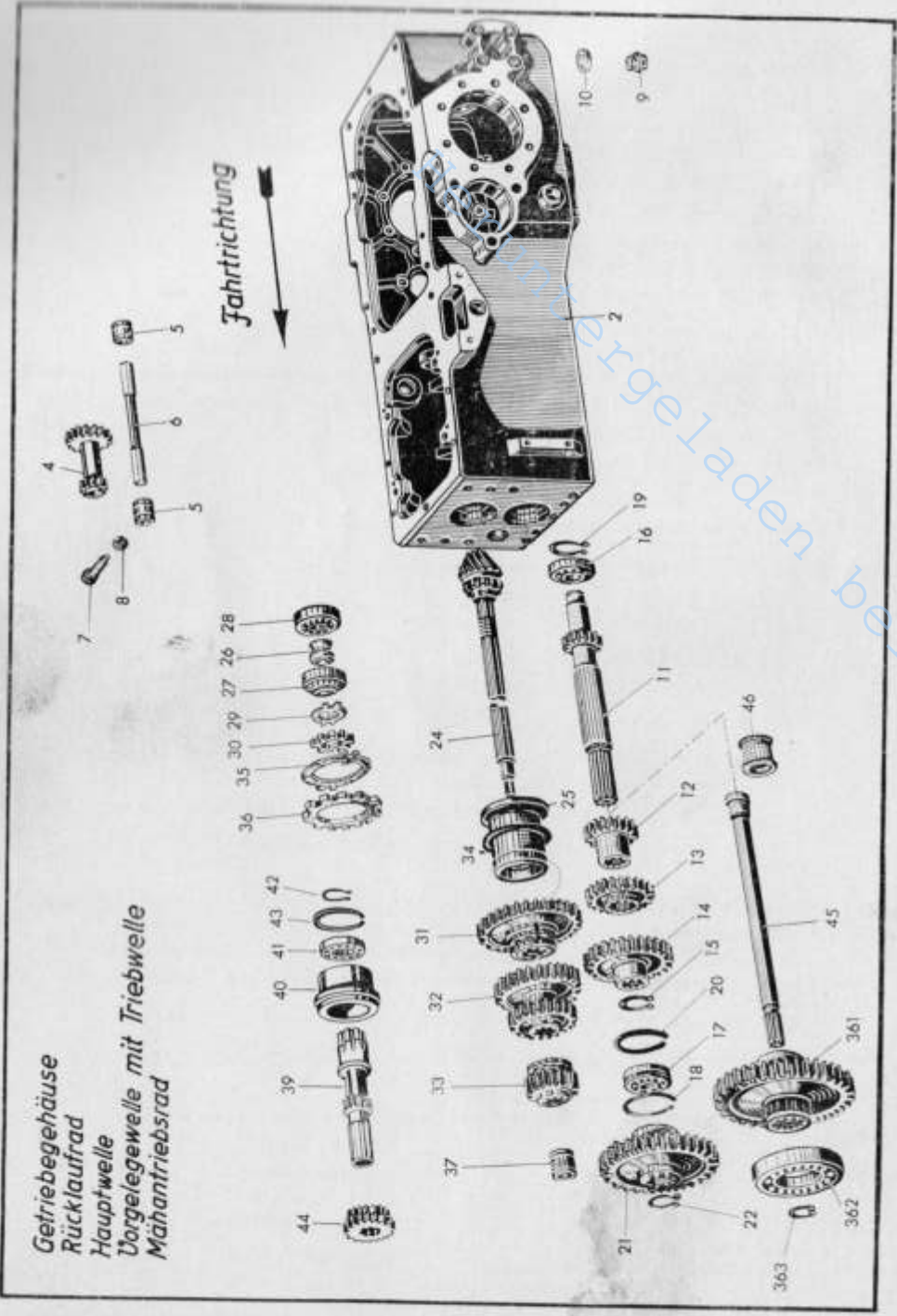

Getriebegehäuse  
Rücklauftrieb  
Haupttrieb  
Vorgelegewelle mit Triebwelle  
Mähantriebsrad



# 10-Gang-Getriebe

Gehäuse, Rücklauf, Vorgelegewelle, Hauptwelle mit Kegelritzel, Zahnradbuchse  
(zu Bildseite 4)

Bild- und Bestell-Nummer	Benennung	Anzahl	DIN	Teilnummer	Bemerkungen
(1)	Zsb. 10-Gang-Getriebe	1		33 220 06 01	
2	Getriebegehäuse	1		33 221 01 01	
(3)	Zsb. Rücklauftrieb	1		25 220 00 03	
4	Rücklauftrieb	1		25 221 00 10	
5	Laufbuchse	2		22 221 01 50	
6	Rücklaufachse	1		22 221 00 15	
7	Sechskantschrb. m. Zpf. AM 10 x 40	1	561-8 G		
8	Federring B 10	1	127		
9	Verschlußschraube M 22 x 1,5	1		00 990 02 10	
10	Dichtring C 22 x 29	1	7603-CuAsb.		
11	Vorgelegewelle	1		33 223 04 20	
12	Vorgelegerad Z = 20	1		33 223 00 10	
13	Vorgelegerad Z = 25	1		33 223 00 11	
14	Vorgelegerad Z = 30	1		33 223 00 12	
15	Sicherungsring 50 x 2	1	471		
16	Außenring m. Rollenkranz RNUL 40	1	5412		
17	Ringrillennager 6208 N	1	625		
18	Sprengring Sp 80 A	1	5417		
19	Sicherungsring 48 x 1,75	1	471		
20	Stützring	1		33 223 00 51	
21	Mähantriebsrad	1		33 352 01 10	
22	Sicherungsring 40 x 1,75	1	471		
(23)	Zsb. Hauptwelle mit Kegelritzel	1		33 220 01 07	
24	Hauptwelle mit Kegelritzel Z=7	1		33 222 01 21	24 fällt bei SO
25	Lagerbuchse	1		22 222 05 50	Schnellgang
26	Spannhülse	1		22 222 01 54	weg.
27	Kegellager 32209	1	720		
28	Kegellager 30209 PH 15	1	790		
29	Sicherungsblech	1		00 992 19 30	
30	Nutmutter M 45 x 1,5	1	70 852		
31	Schieberad 1. und Rückwärtsgang	1		33 222 01 10	
32	Schieberad 2. und 3. Gang	1		22 222 00 11	
33	Schieberad 4. und 5. Gang	1		33 222 00 12	
34	Einstellscheibe (Stärke nach Bedarf)	1		00 993 09 40	
35	Sicherungsblech A 95	1	70 952		
36	Nutmutter (12 Nut) M 95 x 1,5	1	70 852		
37	Walzenkrans	1		00 994 19 12	
(38)	Zsb. Zahnradbuchse	1		33 220 00 12	
39	Zahnradbuchse	1		33 222 01 08	
40	Zentrierbuchse	1		33 222 00 50	
41	Ringrillennager 6209	1	625		
42	Sicherungsring 45 x 1,75	1	471		
43	Sicherungsring 85 x 3	1	472		
44	Vorgelegeschalrad	1		33 223 02 29	
45	Triebwelle	1		33 226 02 19	
46	Nadellager K 35/17	1		00 994 04 12	

Die in ( ) gesetzten Bild-Nummern erscheinen nicht in der Abbildung. Bei Bestellung Motor-, Fahrzeug- und Getriebe-Nummer angeben





# 10-Gang-Getriebe

Ausgleichgetriebe, Hauptvorgelege, Zapfwelle

(zu Bildseite 7/8)

Bild- und Bestell-Nummer	Benennung	Anzahl	DIN	Teilnummer	Bemerkungen
(47)	<b>Zsb. Ausgleichgetriebe</b>	1		22 230 02 01	
48	Ausgleichkorb	1		22 231 00 01	
49	Ausgleich-Kegelrad	2		22 232 01 10	
50	Ausgleich-Trabant	2		22 232 00 11	
51	Ausgleichachse	1		22 232 00 15	
52	Zylinderstift 10 m 6 x 55	1	7-St.		
53	Stirnrad Z=58	1		22 233 00 10	
54	Sechskantschraube M 14 x 45	8		22 232 00 90	
55	Kronenmutter M 14	8	935-5 S		
56	Splint 3 x 28	8	94		
57	Scheibe 15	2-3	125-St		
(58)	<b>Zsb. Hauptvorgelege vollst.</b>	1		33 230 04 05	53, 60 und 61
(59)	Zsb. Hauptvorgelegewelle	1		33 230 03 06	fallen bei SO
60	Hauptvorgelegewelle Z=11	1		33 233 04 20	Schnellgang
61	Tellerrad Z=30	1		25 233 03 11	weg.
62	Paßfeder A 12 x 8 x 52,5	1		00 991 07 05	
(63)	Distanzrohr	1		00 993 46 71	
64	Kegellager 323 09	2	720		
65	Zwischenring	2		33 233 00 51	
66	Ausgleichscheibe	2-4		00 993 24 40	
67	Rundschnurring 90 x 5	2		00 996 07 05	
68	Radialdichtring B 44 x 60 x 10	2	6504 ähnl.		
69	Bremsschild links	1		33 242 01 08	
70	Bremsschild rechts	1		33 242 02 08	
71	Bremsschlüssel	2		33 242 00 16	
72	Ausgleichscheibe	6-8		33 242 00 51	
73	Sechskantschraube M 14 x 40	4	931-8 G		
74	Federring B 14	4	127		
(75)	<b>Zsb. Zapfwelle mit Lagerung</b>	1		33 220 02 19	
(76)	Zsb. Zapfwelle	1		33 220 02 20	
77	Zapfwelle	1		33 226 00 20	
78	Nabe	1		25 226 00 32	
79	Paßfeder A 10 x 6 x 56	1	6885-St.60		
80	Lagerdeckel für Zapfwelle	1		25 226 00 05	
81	Nadellager NKJ 45/25	1		00 994 10 12	
82	Nadellagersprengring BR 62	1		00 992 06 27	
83	Distanzrohr	1		00 993 10 71	
84	Ringrillenlager 6209	1	625		
85	Deckel	1		22 226 04 05	
86	Zwischenring	1		22 226 03 52	
87	Radialdichtring A 52 x 68 x 8	1	6503		
88	Einstellscheibe	2-3		00 993 33 40	
89	Senkschraube AM 8 x 20	6	63-8 G		
90	Sicherungsring A 35 x 2,5 Sd	1		00 992 03 35	

Die in ( ) gesetzten Bild-Nummern erscheinen nicht in der Abbildung. Bei Bestellung Motor-, Fahrgestell- und Getriebe-Nummer angeben

Bildseite 7/8 innen



# 10-Gang-Getriebe

Schmierkasten, Zapfwellen-Schaltung, Gehäusedeckel  
(zu Bildseite 7/8)

**Achstrichter, Hinterachse** (zu Bildseite 11/12)

Bild- und Bestell-Nummer	Benennung	Anzahl	DIN	Teilnummer	Bemerkungen
91	Schutzkappe	1		22 226 00 07	
92	Halbrundschraube AM 6 x 12	3	86-4 D		
93	Federring B 6	3	127		
94	Schaltnuffe	1		33 226 01 25	
95	Nadelkäfig KS 20	1		00 994 14 12	
96	Dichtung 0,1 bis 0,3 stark	2-4		00 996 25 10	
97	Zylinderschraube M 10 x 20	9	6912-8 G		
(98)	Federring B 10	9	7980		
99	<b>Zsb. Schmierkasten</b>	1		22 220 01 30	
100	Sicherungsblech	1		22 221 00 99	
101	Sechskantschraube M 6 x 12	2	933-8 G		
102	Blindflansch	2		22 221 00 95	
103	Dichtung 0,1 stark	2		22 221 00 96	
104	Sechskantschraube M 14 x 35	8	931-8 G		
105	Federring B 14	8	127		
106	Olmeßstab	1		22 225 00 32	
107	Verschlußschraube M 22 x 1,5	1		00 990 01 10	
108	Dichtring C 22 x 29	1	7603-CuAsb.		
(109)	<b>Zsb. Zapfwellen-Schaltung</b>	1		22 220 00 35	
(110)	Zsb. Schaltwelle	1		22 220 00 36	
111	Schaltwelle	1		22 226 00 22	
112	Schaltfinger	1		22 226 00 23	
113	Sicherungsring 20 x 1,2	1	471		
114	Kerbstift 6 x 32	1	1471		
115	Zsb. Absperrfeder	1		25 220 02 75	
116	Spannstift 6 x 24	1	1481		
(117)	<b>Zsb. Gehäusedeckel</b>	1		22 220 01 04	
118	Gehäusedeckel	1		22 221 02 05	
119	Zylinderstift 12 m 6 x 25	4	7-St.		
120	Sechskantschraube M 10 x 40	9	931-8 G		
121	Federring B 10	9	127		
(122)	<b>Zsb. Achstrichter links</b>	1		33 230 00 20	
(123)	<b>Zsb. Achstrichter rechts</b>	1		33 230 01 20	
124	Achstrichter links	1		33 231 00 02	
125	Achstrichter rechts	1		33 231 00 03	
126	Ringrillenlager 6017	2	625		
127	Schmiernippel H 1 A 8	2	71412		
128	Sechskantschraube M 14 x 45	14	931-8 G		
130	Federring B 14	16	127		
(131)	<b>Zsb. Hinterachse links vollst.</b>	1		33 230 01 02	
(132)	<b>Zsb. Hinterachse rechts vollst.</b>	1		33 230 01 03	
133	Hinterachse links	1		22 235 03 16	
134	Hinterachse rechts	1		22 235 03 15	
(135)	<b>Zsb. Lagerdeckel für Achstrichter</b>	2		33 230 00 22	
136	Lagerdeckel	2		22 234 01 05	
137	Ringrillenlager 6212	2	625		
138	Sicherungsring 110 x 4	2	472		
139	Radialdichtring 70 x 110 x 13	2	6503		

Die in ( ) gesetzten Bild-Nummern erscheinen nicht in der Abbildung. Bei Bestellung Motor-, Fahrgestell- und Getriebe-Nummer angeben

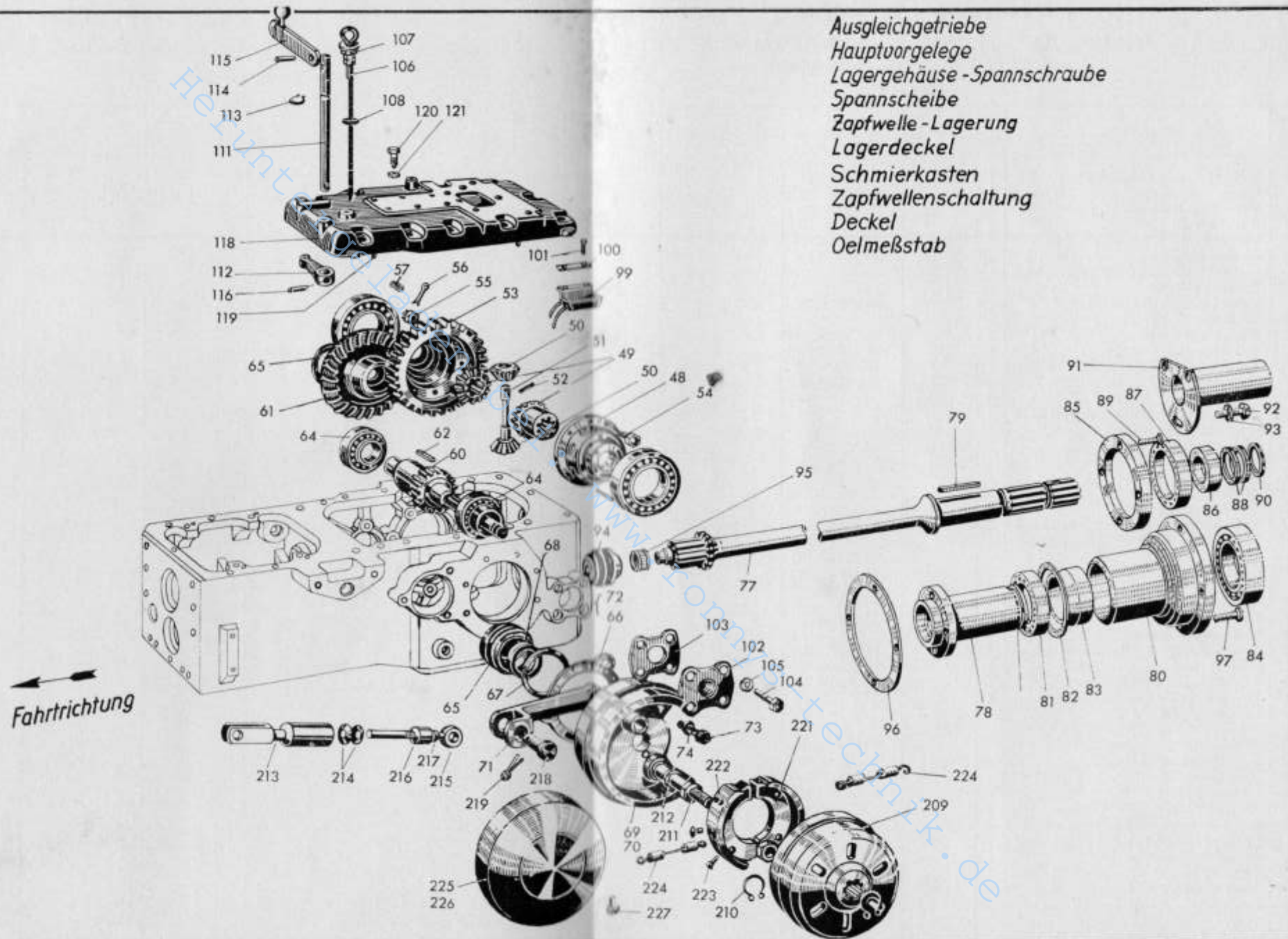





# Bremsen/Getriebe

## Differentialschaltung

(zu Bildseite 11/12)

Bild- und Bestell-Nummer	Benennung	Anzahl	DIN	Teilnummer	Bemerkungen
(140)	Zsb. Bremse vollst. links	1		33 240 02 30	
(141)	Zsb. Bremse vollst. rechts	1		33 240 03 30	
(142)	Zsb. Bremsendeckplatte	2		33 240 00 45	
143	Bremsendeckplatte	2		33 245 00 08	
144	Backenbolzen	2		33 245 00 94	
145	Blanke Scheibe 25	2	1440		
146	Sechskantmutter M 24 x 1,5	2	936-4 D		
147	Bremsschlüssellager	2		33 245 01 35	
148	Sechskantschraube M 10 x 30	4	931-8 G		
149	Sechskantmutter M 10	4	934-5 S		
150	Federring B 10	4	127		
151	Bremsschlüssel rechts	1		33 245 05 16	
152	Bremsschlüssel links	1		33 245 06 16	
153	Sicherungsring 35 x 1,5	2	471		
154	Zsb. Bremsbacke vollst. links	2		33 240 01 35	
(154a)	Zsb. Bremsbacke vollst. rechts	2		33 240 02 35	
155	Zsb. Bremsbacke links	2		33 240 01 36	
(155a)	Zsb. Bremsbacke rechts	2		33 240 02 36	
156	Bremsbelag	4		00 993 01 60	
157	Niet B 5 x 10	64	7338-Cu		
158	Spannstift	4		50 245 01 35	
159	Federteller	4		50 245 00 57	
160	Druckfeder	4		00 992 30 05	
161	Zugfeder	6		00 991 31 05	
162	Scheibe	4		50 345 00 52	
163	Sechskantschraube M 12 x 50	16	931-8 G		
164	Sechskantmutter M 12	16	934-5 S		
165	Federring B 12	16	127		
166	Sicherungsring A 60 x 3 Sd Seeger	2	471	00 992 02 35	
167	Schaltmuffe für Diff.-Sperr	1		22 232 01 25	
168	Klemmhebel links	1		33 241 03 30	
169	Klemmhebel rechts	1		33 241 03 30	
170	Sechskantschraube M 10 x 50	2	931-8 G		
171	Federring B 10	2	127		
172	Paßfeder A 10 x 6 x 36	2	6885-St		
173	Bremstrommel	2		33 241 00 01	
(174)	Zsb. Differentialschaltung	1		22 230 00 35	
(175)	Zsb. Schaltwelle	1		22 230 00 36	
176	Schaltwelle	1		22 232 00 22	
177	Verbindungsrohr	1		22 232 00 55	
178	Kerbstift 6 x 32	1	1471		
(179)	Zsb. Schaltgabel	1		22 230 00 37	
180	Schaltgabel	1		22 232 00 56	
181	Schaltstein	2		22 232 00 30	
182	Splint 3 x 20	2	94		
183	Zsb. Absperrfeder	1		25 230 01 42	
184	Spannstift 6 x 24	1	1481		
185	Schild für Differentialsperre	1		00 435 00 22	
186	Halbrundkerbnagel 3 x 4	4	1476		

Die in ( ) gesetzten Bild-Nummern erscheinen nicht in der Abbildung. Bei Bestellung Motor-, Fahrgestell- und Getriebe-Nummer angeben

Bildseite 11/12 innen



## Handbremse (zu Bildseite 11/12)

## Bremstrommel (zu Bildseite 7/8)

Bild- und Bestell-Nummer	Benennung	Anzahl	DIN	Teilnummer	Bemerkungen
(187)	Zsb. Handbremse vollst.	1		33 240 03 01	
(188)	Zsb. Handbremshebel mit Welle	1		33 240 03 20	
189	Handbremshebel	1		33 243 02 30	
190	Druckstange	1		33 243 00 43	
191	Klinke	1		22 243 00 44	
192	Druckstück	1		22 243 01 88	
193	Bolzen für Klinke	1		22 243 00 94	
194	Druckfeder	1		00 992 05 05	
195	Sechskantmutter M 10	1	934-5 S		
196	Federring B 10	1	127		
197	Scheibe 6,4	1	125-St		
198	Splint 2 x 15	1	94		
199	Handbremswelle	1		33 243 01 20	
200	Kegelkerbstift 8 x 40	1	1471		
201	Rundschnurring 18 x 2,5	2		00 996 10 05	
202	Bremshebel	1		33 243 00 31	
203	Kegelkerbstift 8 x 40	1	1471		
(204)	Zsb. Handbremssegment	1		22 240 00 21	
205	Handbremssegment	1		22 243 00 39	
206	Spannstift 10 x 20	1	1481		
207	Sechskantschraube M 10 x 25	2	933-8 G		
208	Federring B 10	2	127		
209	Bremstrommel	2		33 241 02 01	
210	Sicherungsring 42 x 1,75	4	471		
211	Lagerbolzen	2		33 242 00 94	
212	Federring B 18	2	127		
213	Zsb. Federhülse	2		25 240 00 11	
214	Tellerfeder	24		00 992 07 15	
215	Augenschraube	2		00 995 02 71	
216	Einstellmutter	2		00 990 11 24	
217	Sechskantmutter M 12	2	934-5 S		
218	Bolzen 12 h 11 x 35 x 27	4	1435-St 50		
219	Splint 4 x 20	4	94		
(219a)	Sprengring 28	2	9045		
(220)	Zsb. Bremsbacke vollst.	4		13 240 01 35	
221	Zsb. Bremsbacke	4		13 240 01 36	
222	Bremsbelag	4		00 993 02 60	
223	Niet B 4 x 8	40	7338-Cu		
224	Zugfeder	4		00 992 24 05	
225	Abdeckblech links	1		33 242 00 85	
226	Abdeckblech rechts	1		33 242 02 85	
227	Halbrundschraube AM 6 x 10	6	86-4 D		
228	Federring B 6	6	127		

Die in ( ) gesetzten Bild-Nummern erscheinen nicht in der Abbildung. Bei Bestellung Motor-, Fahrgestell- und Getriebe-Nummer angeben

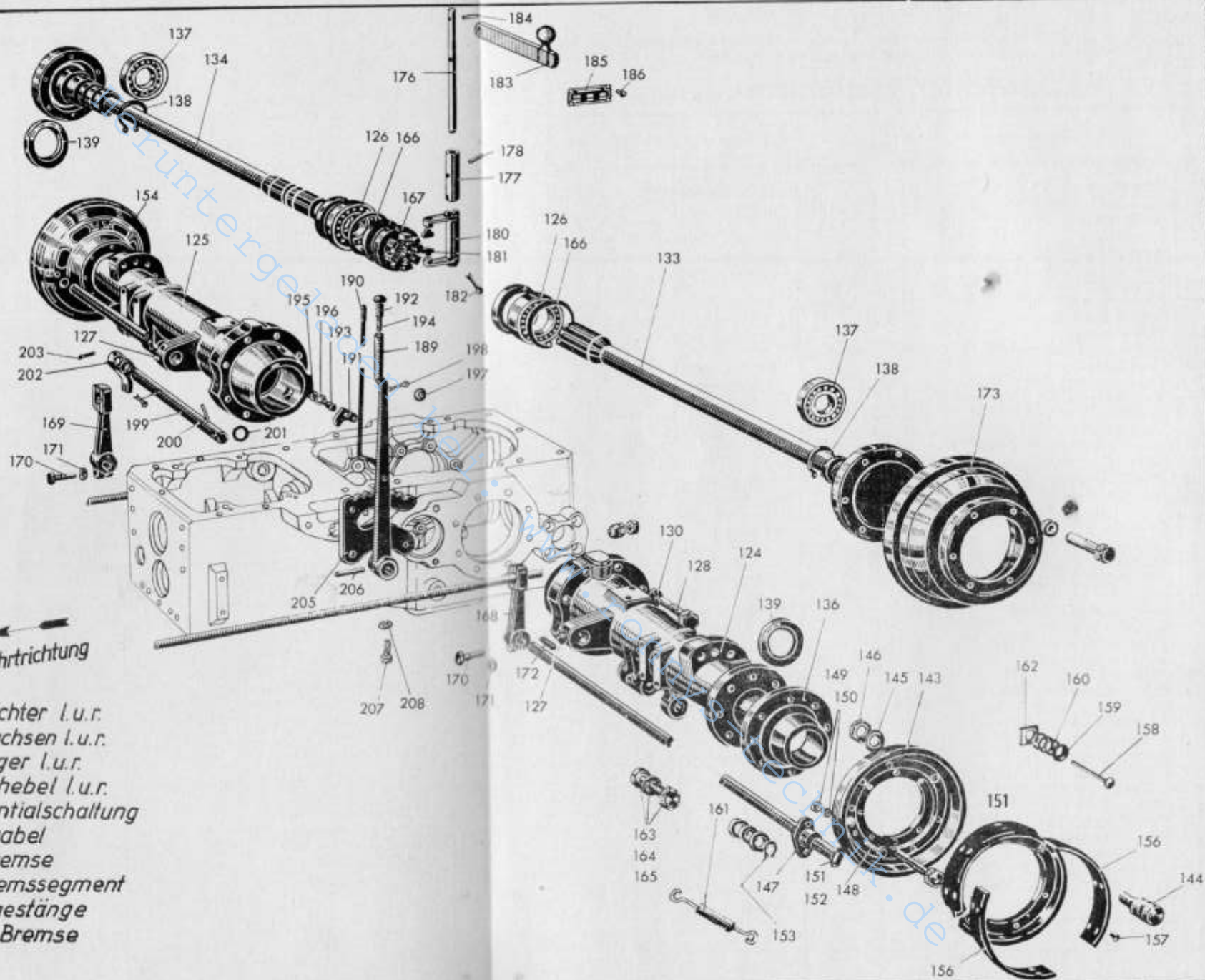



Schaltung  
Träger f. Schaltgabel  
Deckel z. Getr. Geh.  
Schalthebel  
Gasregulierung  
Fußgashebel

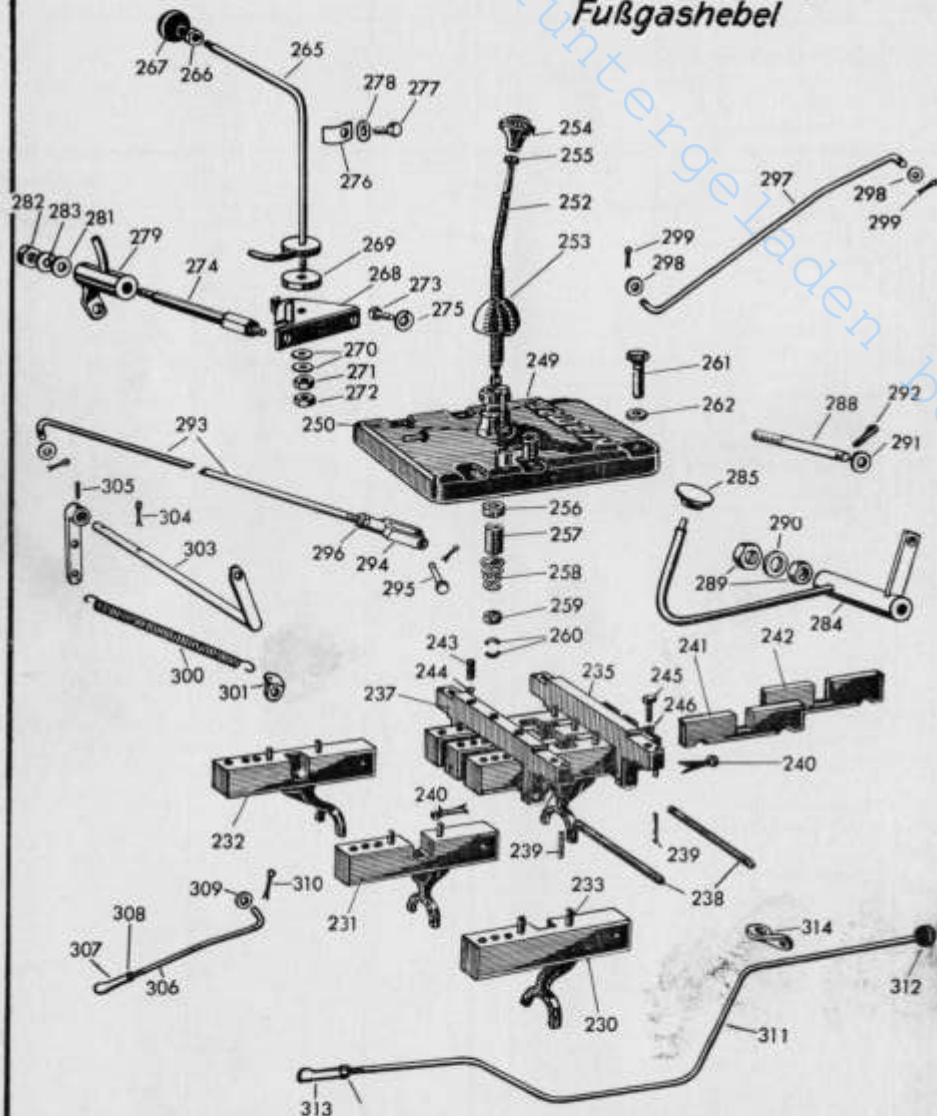

## Getriebe

### Schaltung, Hand- und Fußgasregulierung

(zu Bildseite 14)

Bild- und Bestell-Nummer	Benennung	Anzahl	DIN	Teilnummer	Bemerkungen
(229)	Zsb. Gangschaltung	1		33 220 00 40	
230	Zsb. Schaltgabel 4.-5. Gang	1		33 220 00 41	
231	Zsb. Schaltgabel 2.-3. Gang	1		22 220 00 43	
232	Zsb. Schaltgabel 1. Rückw.-Gang	1		22 220 00 42	
233	Spannstift 8 x 18	6	1481		
(234)	Zsb. Träger f. Schaltgabeln hinten	1		22 220 00 44	
235	Träger für Schaltgabeln	1		22 224 00 60	
(236)	Zsb. Träger für Schaltgabeln vorn	1		22 220 00 45	
237	Träger für Schaltgabeln	1		22 224 01 60	
238	Sicherungsbolzen	2		22 224 00 93	
239	Zylinderstift 4 m 6 x 16	4	7-St		
240	Splint 4 x 30	2	94		
241	Zwischenlage u. Sperre Rg.-I. G.	1		22 224 00 66	
242	Zwischenlage f. Schaltgabelführg.	1		22 224 01 66	
243	Druckfeder	3		00 992 63 05	
244	Kugel gehärtet, poliert, 10 Ø	3		00 994 60 80	
245	Sechskantschraube M 10 x 35	4	931-8 G		
246	Federring B 10	4	127		
(247)	Zsb. Deckel z. Getr.-Geh. kpl.	1		33 220 00 50	
(248)	Zsb. Deckel z. Getriebe-Gehäuse	1		22 220 00 51	
249	Deckel für Schaltgetriebe	1		22 225 02 05	
250	Kugelkopfstift	2		22 225 00 93	
(251)	Zsb. Schalthebel	1		33 220 00 46	
252	Schalthebel	1		33 224 00 30	
253	Schalthebelkappe	1		22 224 00 31	
254	Schalthebelknopf M 10	1		00 996 01 30	
255	Sechskantmutter M 10	1	934-5 S		
256	Begrenzungsscheibe	1		22 225 00 52	
257	Abstandrohr	1		22 225 00 53	
258	Spiralfeder	1		00 992 01 05	
259	Haltering	1		22 225 00 56	
260	Sicherungsring, zweiteilig	1		22 225 01 56	
261	Sechskantschraube M 10 x 40	6	931-8 G		
262	Federring B 10	6	127		
(263)	Zsb. Handgashebel m. Lagerung	1		25 170 01 02	
(264)	Zsb. Handgashebel	1		25 170 02 10	
265	Handgashebel	1		33 171 01 35	
266	Sechskantmutter M 8	1	934-5 S		
267	Kugel 35 Ø M 8	1		00 996 04 30	



## Gasregulierung

### Hand- und Fußgasregulierung

(zu Bildseite 14)

Bild- und Bestell-Nummer	Benennung	Anzahl	DIN	Teilnummer	Bemerkungen
268	Zsb. Lagerwinkel	1		25 170 00 06	
269	Bremsscheibe	1		12 171 00 20	
270	Tellerfeder	4		00 992 05 15	
271	Sechskantmutter M 12	1	934-5 S		
272	Sechskantmutter M 12	1	936-5 S		
273	Sechskantschraube M 10 x 15	1	933-8 G		
274	Bolzen für Drehwinkel	1		33 171 00 94	
275	Federring B 10	2	127		
276	Lagerdeckel	1		33 171 00 26	
277	Sechskantschraube M 8 x 20	1	933-8 G		
278	Federring B 8	1	127		
279	Zsb. Drehwinkel	1		33 170 02 16	
(280)	Schmiernippel H 3 a 8	1	71412		
281	Scheibe 10,5	1	125-St		
282	Sechskantmutter M 10	1	934-5 S		
283	Federring B 10	1	127		
284	Zsb. Fußgashebel	1		30 170 00 05	
285	Zsb. Pedalplatte	1		33 170 00 04	
(286)	Schmiernippel H 1 a 8	1	71412		
288	Bolzen	1		33 171 01 94	
289	Sechskantmutter M 12	2	936-5 S		
290	Federring B 12	1	127		
291	Scheibe 13	1	125-St		
292	Splint 4 x 20	1	94		
293	Gasgestänge (am Fußpedal)	1		30 171 02 45	
294	Gabelkopf G 8 x 32	1	71752-St 50		
295	ES-Bolzen	1		00 990 39 15	
296	Sechskantmutter M 8	1	934-5 S		
297	Gasgestänge (Handgas z. Zw.Welle)	1		30 171 03 45	
298	Scheibe 8,4	3	125-St		
299	Splint 2 x 15	3	94		
300	Feder	1		00 992 60 05	
301	Halte Winkel	1		30 171 00 25	
302	Zsb. Zwischenwelle	1		30 170 00 20	
303	Zsb. Zwischenhebel	1		30 170 00 22	
304	Splint 4 x 20	1	94		
305	Spannhülse 4 x 18	1	1481		
306	Gasgestänge	1		30 171 00 45	
307	Winkelgelenk A 8	1	71802		
308	Sechskantmutter M 5	2	934-5 S		
309	Scheibe 6,4	1	125-St		
310	Splint 2 x 15	1	94		
311	Abstellgestänge	1		30 171 01 45	
312	Kugelgriff M 6	1		00 996 08 30	
313	Winkelgelenk A 8	1	71802		
314	Halteblech	1		30 171 00 60	

Die in ( ) gesetzten Bild-Nummern erscheinen nicht in der Abbildung. Bei Bestellung Motor-, Fahrgestell- und Getriebe-Nummer angeben



## Kupplung

### Gehäuse, Vorgelege

(zu Bildseite 19/20)

Bild- und Bestell-Nummer	Benennung	Anzahl	DIN	Teilnummer	Bemerkungen
(315)	Zsb. Kupplungsgehäuse	1		30 210 01 02	
315a	Kupplungsgehäuse	1		25 211 06 01	
316	Zwischenstück	1		40 211 01 02	
316a	Sechskantschraube M 10 x 30	9	931-8 G		
316b	Sechskantschraube M 10 x 35	1	931-8 G		
316c	Sechskantschraube M 10 x 60	2	931-8 G		
316d	Federring B 10	12	127		
317	Zsb. Lagerrohr	1		40 220 00 66	
318	Dichtung	1		00 996 05 12	
319	Sechskantschraube M 8 x 20	3	933-8 G		
320	Federring B 8	3	127		
321	Hohlwelle	1		40 222 03 23	
322	Antriebswelle	1		40 222 03 20	
323	Buchse	1		00 994 08 50	
(323a)	Scheibe	1		00 993 38 70	
324	Ringrillennlager 6010	1	625		
(324a)	Beilagscheibe	1		00 993 30 40	
324b	Distanzscheibe	1		33 222 00 51	
324c	Sicherungsring 42 x 1,75	1	471		
324d	Sicherungsring 80 x 2,5	1	472		
324e	Walzenkranz 42 x 52 x 20	1	5407		
324f	Scheibe	1		33 222 02 51	
324g	Radialdichtring A 42 x 55	1	6503		
324h	Sicherungsring 55 x 2	1	472		
324i	Dichtring (vorn Filz)	1		33 222 00 57	
324k	Dichtring (hinten Filz)	1		00 990 06 30	
324l	Lagerbuchse	1		33 228 01 49	
324m	Walzenkranz K 20 x 28 x 20 F	1		00 994 19 12	
324n	Walzenkranz K 25 x 33 x 25 F	1		00 994 20 12	
(325)	Zsb. Vorgelegerad	1		33 220 00 10	
326	Vorgelegerad	1		33 223 00 13	
327	Vorgelegerad	1		33 223 01 13	
(328)	Paßleder	1		00 991 16 05	
329	Sicherungsring 50 x 2	1	471		
330	Nadelkäfing K 23 x 28 x 24 F	2		00 994 16 12	
331	Abstandrohr	1		33 222 00 52	
332	Achse für Vorgelege	1		33 223 00 26	
333	Fußschalthebel	1		33 228 01 25	
334	Schaltwelle	1		33 228 00 22	
335	Spannhülse 8 x 40	1	1481		
335a	Spannhülse 5 x 40	1	1481		
336	Rundschnurring 18 x 2,5	2		00 996 10 05	
337	Scheibe	1		00 993 30 70	
338	Sicherungsring 20 x 1,2	1	471		
340	Schalthebel	1		33 223 00 31	
341	Paßfeder A 6 x 4 x 22	1	6885-St 60		
342	Sechskantschraube M 8 x 30	1	931-8 G		
343	Federring B 8	1	127		

Die in ( ) gesetzten Bild-Nummern erscheinen nicht in der Abbildung. Bei Bestellung Motor-, Fahrgestell- und Getriebe-Nummer angeben





## Kupplung

Vorgelege, Deckel, Welle, Kupplungsteile

(zu Bildseite 19/20)

Bild- und Bestell-Nummer	Benennung	Anzahl	DIN	Teilnummer	Bemerkungen
344	Führungsstück	1		33 224 00 65	
345	Splint 2 x 15	1	94		
346	Zsb. Rasterwinkel	1		33 220 00 69	
347	Kugel	1		00 994 00 80	
348	Feder	1		00 902 39 05	
349	Sechskantschraube M 10 x 20	1	933-8 G		
350	Federring B 10	2	127		
351	Verschußdeckel 12	1	443-phosph		
352	Verschußdeckel 20	1	443-roh		
353	Verschußdeckel 30	2	443-roh		
354	Verschußdeckel 72	2	443-roh		
354a	Verschußdeckel 25	2	443-roh		
355	Blindflansch	1		25 211 00 95	
356	Dichtung	1		00 996 29 10	
357	Sechskantschraube M 14 x 25	3	933-8 G		
358	Federring B 14	3	127		
359	Sechskantschraube M 10 x 20	2	933-8 G		
360	Federring B 10	2	127		
361	Triebrad (f. Zapf.-Antrieb) Z=59	1		33 226 02 13	
362	Ringrillennlager 6207	1	625		zu Bildseite 4
363	Sicherungsring 26 x 1,2	1	472		
364	Sicherungsring 72 x 2,5	1	472		
365	Deckel für Kupplungsgehäuse	1		25 211 01 05	
366	Dichtung	1		00 996 13 10	
367	Senkschraube A M 10 x 25	1	63-4 D		
368	Sechskantschraube M 10 x 30	3	931-8 G		
369	Federring B 10	3	127		
370	Schmiernippel H 1 a 8	1	71412		
371	Schmiernippel H 3 a 8	3	71412		
371a	Schmiernippel H 2 a 8	1	71412		
372	Verschußschraube M 35 x 1,5	1		00 990 00 10	
373	Dichtring C 35 x 41	1	7603 CuAsb		
374	Abdeckblech	1		30 211 00 21	
375	Abdeckblech	1		30 211 01 21	
376	Abdeckblech	1		30 211 02 21	
377	Befestigungsblech	11		10 211 01 16	
378	Sechskantschraube M 8 x 15	10	933-8 G		
379	Sechskantschraube M 8 x 25	1	931-8 G		
380	Federring B 8	11	127		
381	Kupplungswelle	1		30 212 01 20	
382	Kupplungshebel	1		33 212 00 38	
383	Spannhülse 8 x 40	1	1481		
384	Spannhülse 5 x 40	1	1481		
385	Kupplungsgabel	1		33 212 00 10	388, 390a und
386	Spannhülse 8 x 40	2	1481		390b fallen bei
387	Sicherungsring 25 x 1,2	1	471		SO Einfach-
388	Ausrücklager kpl.	1		33 212 00 35	kupplung weg.
389	Sechskantschrb. m. Zapf. BM 6 x 15	2	561-8 G		

Die in ( ) gesetzten Bild-Nummern erscheinen nicht in der Abbildung. Bei Bestellung Motor-, Fahrgestell- und Getriebe-Nummer angeben

Bildseite 19/20 innen



## Bremsen/Kupplung

Fußbremswelle, Kupplungspedal, Bremspedal

(zu Bildseite 19/20)

Bild- und Bestell-Nummer	Benennung	Anzahl	DIN	Teilnummer	Bemerkungen
390	Federring B 6	2	127		
390a	Sechskantschraube M 10 x 1 x 12	1	961-8 G		
390b	Federring B 10	1	127		
390c	Zsb. Anschlag (f. Kupplungspedal)	1		30 250 00 25	
390d	Sechskantschraube M 10 x 35	2	933-8 G		
390e	Sechskantmutter M 10	2	934-5 S		
391	Sechskantschraube M 14 x 35	2	931-8 G		
392	Sechskantschraube M 14 x 175	3	931-8 G		
393	Stiftschraube M 14 x 170	2	939-8 G		
394	Sechskantmutter M 14	2	934-5 S		
395	Federring B 14	7	127		
396	Zylinderstift 12 m 6 x 20	1	7-St.		
397	Zsb. Fußbremswelle	1		33 240 00 02	
398	Fußbremswelle	1		33 241 00 20	
399	Bremshebel	1		33 252 01 32	
400	Spannhülse 10 x 55	2	1481		
401	Lenkbremshelb links	1		33 244 00 15	
402	Lenkbremshelb rechts	1		33 244 01 15	
403	Mitnehmerstück	1		33 242 00 10	
(404)	Paßfeder A 10 x 6 x 56	2	6885-St 80		
405	Sicherungsring 30 x 1,5	1	471		
406	Scheibe 30	1	1440		
407	Spannhebel	1		33 252 00 05	
408	Spannhebel	1		33 252 00 05	
409	Paßfeder A 10 x 6 x 40	2	6885-St 80		
410	Sechskantschraube M 10 x 45	2	933-8 G		
411	Federring B 10	2	127		
412	Zsb. Kupplungspedal	1		33 250 00 01	
413	Zsb. Bremspedal	1		33 250 00 29	
414	Schmiernippel H 3 a 8	2	71412		
415	Lagerbolzen	2		33 251 00 93	
416	Scheibe	2		00 993 44 70	
417	Sechskantschraube M 8 x 22	2	933-8 G		
418	Sechskantmutter M 8	2	934-5 S		
419	Scheibe 25	2	125-St		
420	Splint 6 x 40	2	94		
421	Zugfeder	2		00 992 37 05	
422	Halter für Zugfeder	1		33 252 01 41	
423	Bremsgestänge	1		33 241 01 48	
424	Kupplungsgestänge	1		30 251 00 48	
425	Splint 4 x 25	2	94		
426	Scheibe 15	2	125-St		
427	Gabelkopf	2		00 990 02 46	
428	Sechskantmutter M 14	2	934-5 S		
429	Bolzen 14 h 11 x 40 x 33	2	1435-St 50		
430	Splint 4 x 25	2	94		
431	Zsb. Anschlag	1		25 250 00 25	
432	Deckblech	1		25 252 00 17	

Die in ( ) gesetzten Bild-Nummern erscheinen nicht in der Abbildung. Bei Bestellung Motor-, Fahrgestell- und Getriebe-Nummer angeben

Kupplungsgehäuse  
 Kupplungspedal m. Welle  
 Fußbremswelle - Lenkbremsteile  
 Lenkung, feststellbar  
 Lenkschubstange  
 Antriebswelle  
 Kupplung

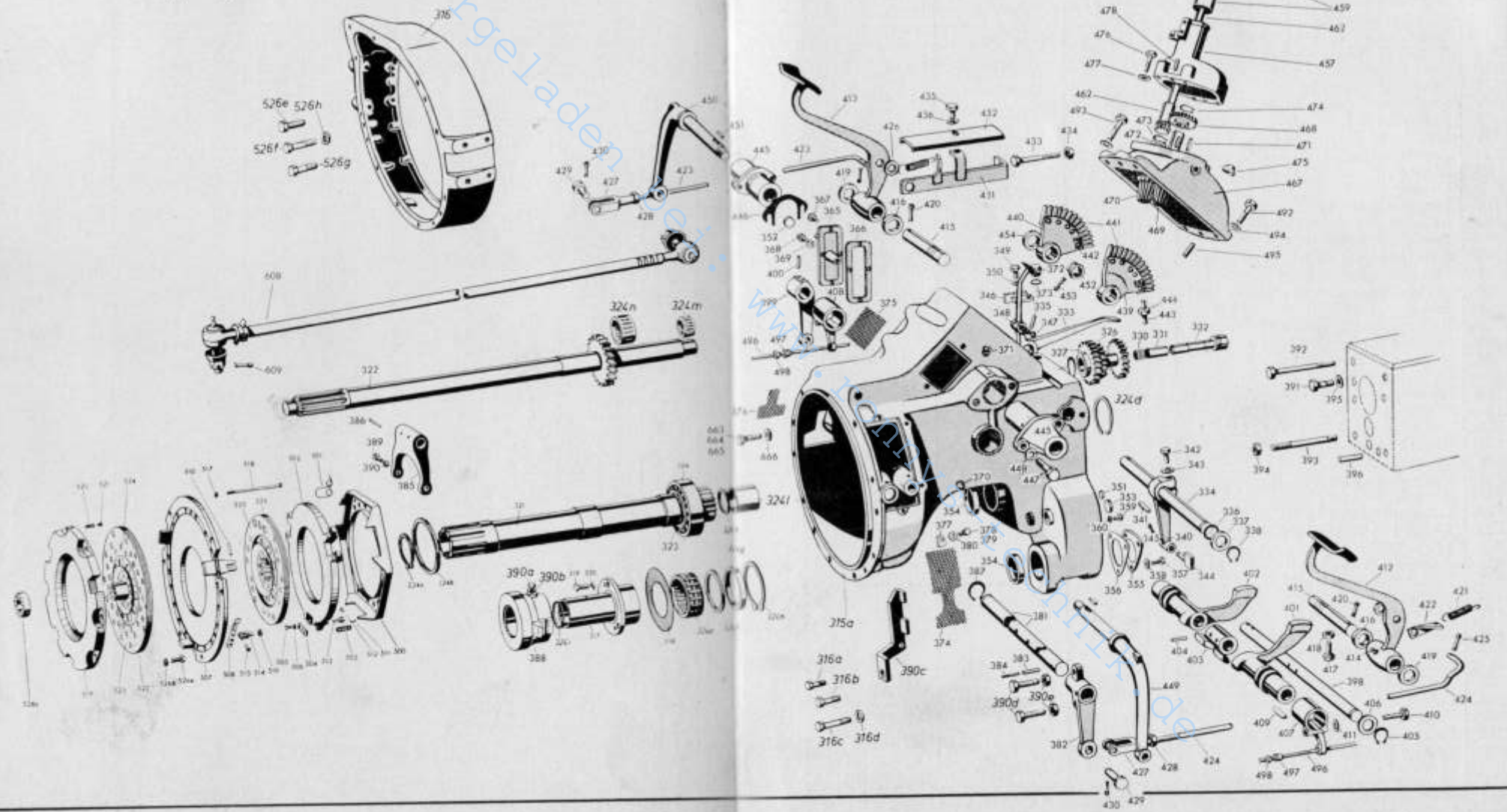





## Lenkung

### Bremspedal, Lenkteile

(zu Bildseite 19/20)

Bild- und Bestell-Nummer	Benennung	Anzahl	DIN	Teilnummer	Bemerkungen
433	Sechskantschraube M 10 x 60	1	931-8 G		
434	Sechskantmutter M 10	1	934-5 S		
435	Sechskantschraube M 8 x 15	1	933-8 G		
436	Federring B 8	1	127		
(437)	<b>Zsb. Lenksegment links</b>	1		25 270 04 20	
(438)	<b>Zsb. Lenksegment rechts</b>	1		25 270 05 20	
439	Segmentträger links	1		25 272 03 09	
440	Segmentträger rechts	1		25 272 04 09	
441	Zahnsegment	2		25 272 03 11	
442	Halbrundniet 8 x 22	10	660-M11 St34		
443	Gewindestift m. Kegelsatz M 10x55	2	551-5 S		
444	Sechskantmutter M 10	2	934-5 S		
445	Lager für Lenkung	2		25 272 02 15	
446	Einstellscheibe	6-8		00 993 06 40	
447	Sechskantschraube M 10 x 35	4	931-8 G		
448	Federring B 10	4	127		
449	Lenkstockhebel links	1		25 274 02 30	
450	Lenkstockhebel rechts	1		25 274 03 30	
451	Paßfeder A 8 x 7 x 28	2		00 991 12 05	
452	Kronenmutter M 24 x 1,5	2	937-5 S		
453	Splint 5 x 45	2	94		
454	Beilagscheibe 32x50x0,3; 0,5; 1 stark	2-6		00 993 01 40	
(455)	<b>Zsb. Lenkstock vollst.</b>	1		30 270 00 01	
(456)	Zsb. Lenkstock	1		33 270 02 01	
457	Lenkstock	1		33 273 00 05	
(458)	Zsb. Lenkrohr	1		33 270 00 04	
459	Lenkrohr	1		33 273 00 55	
460	Lagerbuchse für Lenkrohr	1		25 273 00 50	
(461)	Schmiernippel H 3 a 8	1	71412		
462	Lenkwelle	1		33 273 01 20	
463	Schmiernippel H 1 M 8 x 1	1	71412		
464	Scheibe 22 x 35 x 0,5	0-2		12 227 00 52	
465	Sicherungsring 22 x 1,2	1	471		
(466)	<b>Zsb. Lenkgehäuse</b>	1		33 270 01 01	
467	Lenkgehäuse	1		33 271 00 01	
468	Lenkzwischenrad	1		33 273 01 11	
469	Kegelstirnrad lang	1		33 273 00 12	
470	Kegelstirnrad kurz	1		33 273 01 12	
471	Paßfeder A 8 x 7 x 28	1		00 991 12 05	
472	Scheibe	1		00 993 51 70	
473	Sicherungsring 25 x 1,2	1	471		
474	Sicherungsring 28 x 1,5	1	471		
475	Schmiernippel H 2 a 8	1	71412		
476	Sechskantschraube M 10 x 50	4	931-8 G		
477	Federring B 10	4	127		
478	Zylinderstift 8 m 6 x 24	2	7-St		
(479)	<b>Zsb. Spanning vollst.</b>	1		25 270 00 22	
480	Spanning	1		25 373 00 23	

Die in ( ) gesetzten Bild-Nummern erscheinen nicht in der Abbildung. Bei Bestellung Motor-, Fahrgestell- und Getriebe-Nummer angeben



## Lenkung/Kupplung

(zu Bildseite 19/20)

Bild- und Bestell-Nummer	Benennung	Anzahl	DIN	Teilnummer	Bemerkungen
481	Sicherungsring 40 x 1,75	1	472		
483	Griffmutter	1		25 273 01 26	
484	Spannschraube M 10 x 70	1		25 273 00 90	
485	Sechskantmutter M 10	1	934-5 S		
486	Scheibe 6,4	1	125-St		
487	Splint 3 x 15	1	94		
488	Korblenkrad schwarz mit Abdeckkappe	1		30 273 00 01	
489	Paßfeder A 5 x 5 x 22	1	6885-St 60		
490	Scheibe 21	1	125-St		
491	Sechskantmutter M 20 x 1,5	1	936-5 S		
492	Sechskantschraube M 12 x 35	2	931-8 G		
493	Sechskantschraube M 12 x 40	2	931-8 G		
494	Federring B 12	4	127		
495	Zylinderstift 10 m 6 x 20	2	7-St		
496	Bremsgestänge	2		33 241 00 48	
497	Kugelmutter	4		22 241 01 91	
498	Sechskantmutter M 10	4	936-5 S		
499	<b>Zweifachkupplung</b>	1		33 212 03 03	
500	Gehäuse	1		18 01 070 000	
501	Schenkelfeder	3		18 30 005 000	
502	Anpreßplatte (getriebeseitig)	1		18 02 056 000	
503	Hauptfeder	12		18 25 066 000	
504	Druckplatte	3		18 16 011 000	
505	Sechskantschraube	6		18 15 007 000	
506	Federring	6		18 18 102 000	
507	Hauptplatte	1		18 01 069 000	
508	Hebel	3		18 06 040 000	
(509)	Nadel	114		18 12 021 000	
510	Achse zur Hauptplatte	3		18 07 012 000	
511	Splint	6		18 10 007 000	
512	Achse zu äußerem Hebeböckchen	3		18 07 014 000	
513	Hebeböckchen außen	3		18 09 036 000	
514	Hebeböckchen innen	3		18 09 044 000	
515	Achse zu innerem Hebeböckchen	3		18 07 013 000	
516	Einstellmutter	3		18 15 073 100	
517	Sechskantmutter	18		18 15 067 000	
518	Spannschraube	6		18 15 025 000	
519	Anpreßplatte (Motorseite)	1		18 02 055 000	
520	Zwischenfeder	3		18 05 033 100	
521	Schraube	3		18 15 019 000	
522	Kupplungsscheibe (Motorseite)	1		18 64 026 101	
523	Belag	2		18 41 094 004	
524	Niete	24		18 17 016 200	
525	Belag	2		18 41 093 004	
526	Kupplungsscheibe (getriebeseitig)	1		18 64 027 103	
526a	Sechskantschraube M 10 x 25	6	933-8 G		
526b	Federring B 10	6	127		

(499) bis 526a fallen bei SO Einfachkupplung weg.

Die in ( ) gesetzten Bild-Nummern erscheinen nicht in der Abbildung. Bei Bestellung Motor-, Fahrgestell- und Getriebe-Nummer angeben



## Vorderachskonsole, Kühler, Ansaugleitung, Olbadluftfilter, Fußplatte

(zu Bildseite 27/28)

Bild- und Bestell-Nummer	Benennung	Anzahl	DIN	Teilnummer	Bemerkungen
526c	Ringrillenlager 6303 Z	1	625		
526d	Keilriemenscheibe (auf Kurbelwelle)	1		30 361 00 16	
526e	Sechskantschraube M 10 x 25	4	933-8 G		f. Befest. Motor am Zwischenstck
526f	Sechskantschraube M 10 x 45	3	931-8 G		
526g	Sechskantschraube M 10 x 30	6	931-8 G		
526h	Federring B 10	13	127		
527	<b>Vorderachskonsole</b>	1		40 264 01 01	
528	Sechskantschraube M 12 x 55	2	931-8 G		
528a	Sechskantschraube M 16 x 75	1	931-8 G		
528b	Sechskantschraube M 16 x 140	1	931-8 G		
528c	Sechskantschraube M 16 x 150	2	931-8 G		
528d	Sechskantmutter M 12	2	934-5 S		
528e	Sechskantmutter M 16	4	934-5 S		
528f	Federring B 12	2	127		
528g	Federring B 16	4	127		
529	Anhängeöse vorn	1		33 202 03 06	
529a	Sechskantschraube M 16 x 40	2	931-8 G		
529b	Federring B 16	2	127		
530	<b>Kühler</b> kpl.	1		30 151 01 04	
531	Wasserablaßhahn	1		22 151 00 06	
532	Dichtring A 14 x 20	1	7603-Al.		
533	Einfaßscheibe	2		00 993 00 70	
534	Kühlerunterlage	2		00 993 02 80	
535	Sechskantmutter M 12	4	934-5 S		
536	Kühlwasserschlauch	1		30 151 01 11	
537	Gummimuffe	1		00 996 05 55	
538	Schlauchband	4		00 993 00 15	
539	Schloß	4		00 993 00 16	
540	Kühlerstütze	1		30 151 00 08	
540a	Sechskantschraube M 8 x 25	1	933-8 G		
540b	Sechskantmutter M 8	1	934-5 S		
540c	Federring B 8	1	127		
540d	Zwischenstück für Fernthermometer	1		00 990 11 26	
540e	Dichtring A 16 x 20	1	7603-Cu		
541	<b>Zsb. Ansaugleitung</b>	1		30 100 00 15	
542	<b>Olbadluftfilter</b>	1		10 101 00 01	
542a	Dichtung 40 — 0,5 st.	2	71511 Papier		
542b	Sechskantschraube M 10 x 30	2	931-8 G		
542c	Sechskantmutter M 10	2	934-5 S		
542d	Federring B 10	2	127		
542e	Halter für Ansaugrohr	1		30 101 01 40	
542f	Sechskantschraube M 8 x 14	2	933-8 G		
542g	Sechskantmutter M 8	2	934-5 S		
542h	Federring B 8	2	127		
543	<b>Zsb. Fußplatte</b>	1		33 290 01 12	
543a	Sechskantschraube M 10 x 25	2	933-8 G		
543b	Federring B 10	2	127		

Die in ( ) gesetzten Bild-Nummern erscheinen nicht in der Abbildung. Bei Bestellung Motor-, Fahrgestell- und Getriebe-Nummer angeben



## Motorhaube, Armaturenhaube

(zu Bildseite 27/28)

Bild- und Bestell-Nummer	Benennung	Anzahl	DIN	Teilnummer	Bemerkungen
(544)	<b>Zsb. Motorhaube</b>	1		30 300 00 30	
545	Motorhaube	1		17 305 07 03	
546	Schutzgitter	1		17 305 00 50	
547	Zsb. Haubenlagerung außen	1		17 300 00 23	
548	Halteplatte innen	1		17 305 01 12	
549	Senkschraube AM 8 x 25	3	87-4 D		
550	Sechskantmutter M 8	3	934-5 S		
550a	Federring B 8	3	127		
551	Zierleiste vorn	1		00 995 05 12	
(552)	Leisten-Befestiger	3		00 995 00 13	
553	Zierleiste Seite	2		00 995 04 12	
(554)	Leisten-Befestiger	8		00 995 02 13	
555	Zierleiste oben	1		00 995 07 12	
(556)	Leisten-Befestiger	5		00 995 01 13	
557	Halblech vorn	1		17 305 01 42	
558	Firmenschild »Kramer«	1		00 435 00 10	
559	Halbrandschraube AM 4 x 15	4	86 MS		
(560)	Sechskantmutter M 4	4	934-5 S		s. Haubenhal.
561	Öse für Haubenthalter	2			
562	Halbrandschraube M 4 x 10	4	86-4 D		
563	Sechskantmutter M 4	4	934-5 S		
564	Federring B 4	4	127		
(565)	Haubenband	1		00 993 04 92	
566	Schild „350 Export“	2		00 435 06 10	
567	Bolzen	2		00 990 13 15	
568	Stütze	1		30 305 00 18	
(569)	<b>Zsb. Armaturenhaube</b>	1		30 300 01 29	
569a	Armaturenhaube	1		30 305 01 29	
569b	Haubenthalter	2		00 993 00 41	
569c	Senkschraube AM 4 x 15	6	63-4 D		
(569d)	Sechskantmutter M 4	6	934-5 S		
(569e)	Federring B 4	6	127		
(570)	<b>Zsb. Vorderachse vollst., gefedert</b>	1		33 260 10 01	
(571)	<b>Zsb. Vorderachsträger vollst.</b>	1		33 260 09 23	
572	Zsb. Vorderachsträger (Schweißteil)	1	EH = 97	33 260 11 02	
573	Lagerbuchse für Spindelrohr	2		22 261 03 50	
574	Druckschmierkopf	6		00 996 02 40	
575	Untere Laufbuchse	2		33 261 06 50	
576	Scheibenrillenlager 51108	2	711		
577	Zwischenring	2		33 261 00 51	
578	Spiralfeder	2		00 992 07 05	
579	Sicherungsblech	4		00 992 01 30	
580	Obere Laufbuchse	2		33 261 07 50	

Die in ( ) gesetzten Bild-Nummern erscheinen nicht in der Abbildung. Bei Bestellung Motor-, Fahrgestell- und Getriebe-Nummer angeben





## Vorderachse

Vorderachsschenkel, Lenkschenkel, Räder  
Vorderradkotflügel

(zu Bildseite 27/28)

Bild- und Bestell-Nummer	Benennung	Anzahl	DIN	Teilnummer	Bemerkungen
581	Zsb. Vorderachsschenkel links mit Nabe	1		25 260 00 05	
(582)	Zsb. Vorderachsschenkel rechts mit Nabe	1		25 260 01 05	
(583)	Vorderachsschenkel links	1		25 262 02 01	
584	Vorderachsschenkel rechts	1		25 262 03 01	
535	Radnabe	2		22 263 01 01	
586	Filzring	2		22 263 00 92	
587	Ringkegellager 30206	2	720		
588	Ringkegellager 30207	2	720		
589	Unterlagscheibe	2		22 263 00 52	
590	Kronenmutter M 26 x 1,5	2		00 990 18 24	
591	Splint 5 x 50	2	94		
592	Schutzkappe	2		22 263 00 95	
593	Schmiernippel H 1 M 10 x 1	2	71412		
594	Faltenbalg	2		00 995 00 50	
(595)	Federbügel	2		00 992 00 25	
596	Sicherungsring 35 x 2,5	2		00 992 03 35	
597	Lenkschenkel links	1		25 274 00 32	
598	Lenkschenkel rechts	1		25 274 01 32	
598a	Schutzkappe	2		33 274 01 93	
599	Paßfeder A 12 x 8 x 30	2		00 991 10 05	
600	Scheibe für Lenkschenkel	2		00 993 00 40	
601	Sechskantschraube M 14 x 30	2	933-8 G		
602	Federring B 14	2	127		
603	Zylinderstift 4 m 6 x 16	2	7		
604	Spindel	1		33 264 03 20	
605	Bolzen ohne Kopf 12 h 11 x 120 x 108	1	1433-St 50		
606	Splint 4 x 25	2	94		
607	Beilagscheibe	1		00 993 40 40	
608	Zsb. Lenkschubstange	2		33 270 03 10	
609	Splint 3 x 25	4	94		
(610)	Zsb. Vorderrad 5.00-16	2		00 310 00 05	
611	Scheibenrad 3,25 D x 16	2		00 311 00 05	
612	Reifen mit Schlauch 5.00-16	2		00 311 00 10	
613	Sechskantschraube M 18 x 35	10	933-8 G		
614	Federring C 18,5	10	74361		
(615)	Zsb. Vorderradkotflügel links	1		33 300 04 10	
(616)	Zsb. Vorderradkotflügel rechts	1		33 300 05 10	
617	Vorderradkotflügel	2		33 301 01 05	
618	Zsb. Kotflügelhalter links	1		33 300 00 11	
(619)	Zsb. Kotflügelhalter rechts	1		33 300 01 11	
620	Halbrundniet 4 x 15	20	660-MUS 34		
621	Sechskantschraube M 10 x 20	2	933-8 G		
622	Federring B 10	2	127		
623	Sechskantschraube M 10 x 30	2	933-8 G		
624	Sechskantmutter M 10	2	934-5 S		
625	Federring B 10	2	127		

Die in ( ) gesetzten Bild-Nummern erscheinen nicht in der Abbildung. Bei Bestellung Motor-, Fahrgestell- und Getriebe-Nummer angeben

Bildseite 27/28 innen



## Vorderradkotflügel, Auspuff, Kraftstoffbehälter, Luftleitbleche, Kraftstoffleitung

(zu Bildseite 27/28)

Bild- und Bestell-Nummer	Benennung	Anzahl	DIN	Teilnummer	Bemerkungen
626	Sechskantschraube M 8 x 20	4	933-8 G		
627	Federring B 8	4	127		
628	Zsb. Auspuffrohr	1		30 320 00 03	
629	Auspufftopf	1		25 321 05 01	
630	Rohrschelle	1		00 993 01 39	
631	Sechskantschraube M 10 x 30	1	931-8 G		
632	Sechskantmutter M 10	1	934-5 S		
633	Federring B 10	1	127		
634	Sechskantschraube M 14 x 25	1	933-8 G		
635	Federring B 14	1	127		
640	Zsb. Kraftstoffbehälter	1		30 160 00 03	
641	Sieb für Kraftstoffbehälter	1		00 161 00 02	
642	Verschlußdeckel	1		00 261 00 03	
643	Winkelbrennstoffhahn M 16 x 1,5	1		22 161 00 05	
644	Dichtring A 16 x 24	1	7603-Preißp.		
645	Zsb. Konsole	1		30 160 01 14	
647	Filzstreifen 5 x 20 x 330	2		00 993 12 90	
648	Senkschraube AM 8 x 25	1	87-4 D		
649	Sechskantschraube M 8 x 20	2	933-8 G		
650	Federring B 8	2	127		
651	Filzstreifen	1		00 993 13 90	
652	Kraftstoffleitung (Behälter-Pumpe)	1		00 993 44 18	
653	Hohlschraube	1		00 991 07 23	
654	Dichtring A 12 x 15,5	2	7603-Cu		
655	Rücklaufleitung	1		00 993 45 18	
656	Hohlschraube A 2/3	2	7623-6 S		
657	Dichtring A 8 x 12	4	7603-Cu		
658	Zwischenstück	1		00 990 13 26	

Die in ( ) gesetzten Bild-Nummern erscheinen nicht in der Abbildung. Bei Bestellung Motor-, Fahrgestell- und Getriebe-Nummer angeben

- Vorderachskonsole
- Kühler
- Ansaugleitung
- Ölbadluftfilter
- Fußplatte
- Motorhaube
- Vorderachse
- Vorderrad
- Vorderradkotflügel
- Auspuff
- Kraftstoffbehälter
- Kraftstoffleitung
- Überstromleitung
- Armaturenhäube

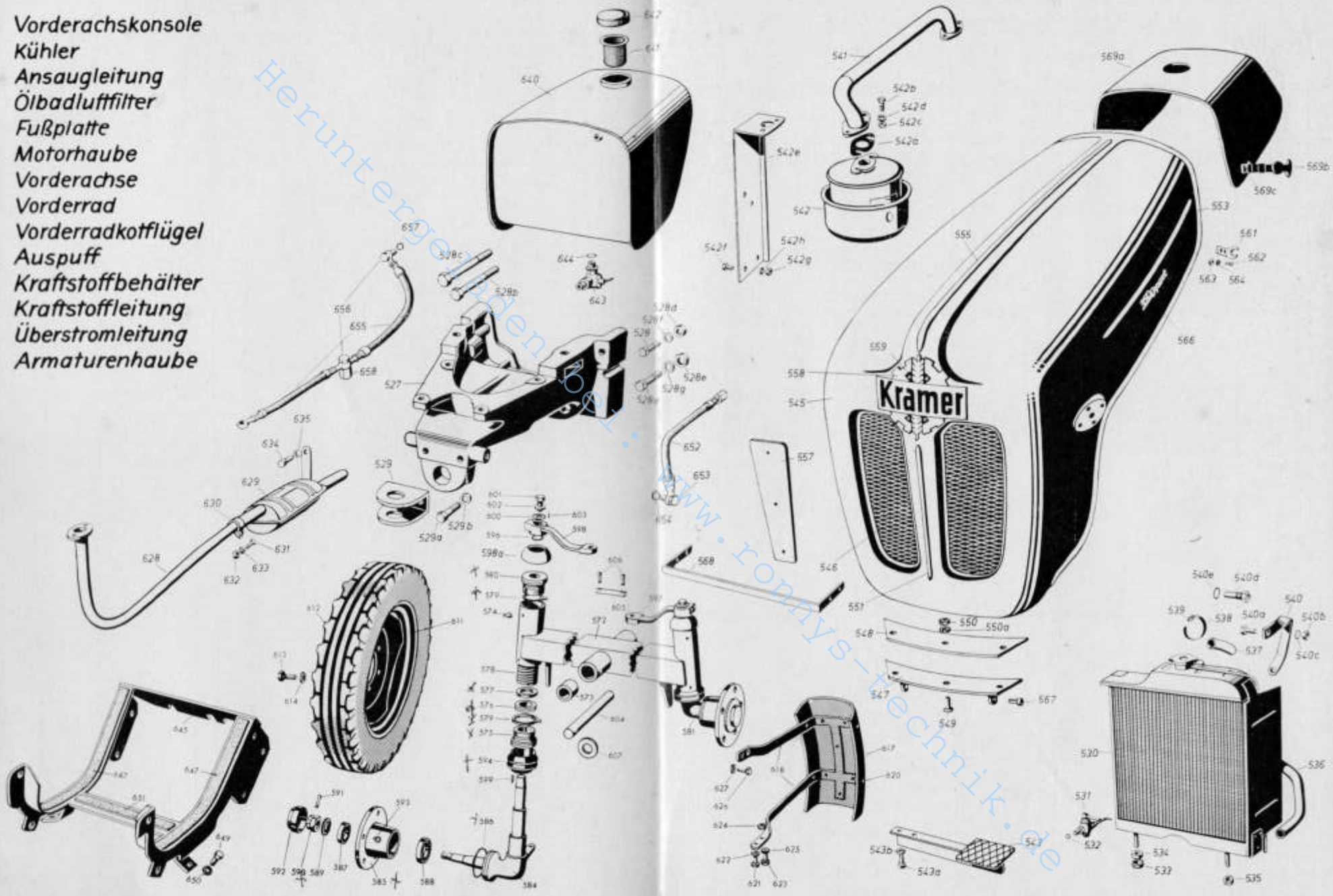





## Fahrersitz, Hinterradkotflügel

(zu Bildseite 31/32)

Bild- und Bestell-Nummer	Benennung	Anzahl	DIN	Teilnummer	Bemerkungen
<b>(674)</b>	<b>Fahrersitzfederung</b>	1		33 290 01 18	
<b>675</b>	Zsb. Grundplatte	1		33 290 00 12	
<b>676</b>	Zsb. Sitzlagerung	1		33 290 00 22	
<b>677</b>	Gummipuffer	1		00 993 22 78	
<b>678</b>	Zylinderschraube M 10 x 15	2	912-8 G		
<b>679</b>	Schwingarm links	1		33 292 01 11	
<b>679a</b>	Schwingarm rechts	1		33 292 02 11	
<b>680</b>	Lagerbolzen	2		33 292 03 94	
<b>680a</b>	Sicherungsring 20 x 1,2	2	471		
<b>681</b>	<b>Zsb. Schwingenführung</b>	1		33 290 02 23	
<b>681a</b>	Sechskantschraube M 12 x 65	1	931-8 G		
<b>681b</b>	Sechskantmutter M 12	1	934-5 S		
<b>682</b>	<b>Zsb. Sitzträger</b>	1		33 290 01 21	
<b>683</b>	Spannstab	1		33 292 00 76	
<b>684</b>	Zugfeder	1		00 992 57 05	
<b>685</b>	Sechskantschraube M 10 x 120	1	933-8 G		
<b>685a</b>	Sechskantmutter M 10	2	934-5 S		
<b>686</b>	Sechskantschraube M 12 x 25	2	933-8 G		
<b>686a</b>	Sechskantschraube M 12 x 50	2	931-8 G		
<b>686b</b>	Sechskantmutter M 12	2	934-5 S		
<b>686c</b>	Federring B 12	4	127		
<b>687</b>	<b>Zsb. Fahrersitz</b>	1		33 290 04 01	
<b>(687a)</b>	Griffmutter	1		25 273 01 26	
<b>688</b>	Spannschraube	1		33 292 00 25	
<b>689</b>	Sechskantschraube M 8 x 15	1	933-8 G		
<b>689a</b>	Sechskantmutter M 8	1	934-5 S		
<b>689b</b>	Federring B 8	1	127		
<b>689c</b>	Sechskantmutter M 10	1	934-5 S		
<b>690</b>	Konsole	2		33 292 01 35	
<b>690a</b>	Sechskantschraube M 10 x 25	4	933-8 G		
<b>690b</b>	Federring B 10	4	127		
<b>691</b>	Zylinderschraube M 10 x 22	4	912-8 G		
<b>691a</b>	Sechskantmutter M 10	4	934-5 S		
<b>692</b>	Federring B 10	4	127		
<b>693</b>	<b>Zsb. Hinterradkotflügel links</b>	1		33 300 20 02	
<b>693a</b>	<b>Zsb. Hinterradkotflügel rechts</b>	1		33 300 21 02	
<b>694</b>	Rückenlehne	2		33 302 03 14	
<b>694a</b>	Sechskantschraube M 8 x 15	8	933-8 G		
<b>694b</b>	Federring B 8	8	127		
<b>694c</b>	Verstärkung	4		33 302 01 16	
<b>695</b>	Halter	2		33 302 00 40	
<b>695a</b>	Sechskantschraube M 6 x 20	2	931-8 G		
<b>695b</b>	Sechskantmutter M 6	2	934-5 S		
<b>695c</b>	Federring B 6	2	127		
<b>696</b>	Befestigungsplatte links	1		22 302 05 45	
<b>696a</b>	Senkschraube CM 10 x 45	2	87-4 D		
<b>696b</b>	Sechskantschraube M 10 x 45	14	931-8 G		
<b>696c</b>	Sechskantmutter M 10	16	934-5 S		

Die in ( ) gesetzten Bild-Nummern erscheinen nicht in der Abbildung. Bei Bestellung Motor-, Fahrgestell- und Getriebe-Nummer angeben

Bildseite 31/32 innen



## Hinterradkotflügel, Fußbleche, Verstellchiene Schutzschild, Ackeranhängeschiene

(zu Bildseite 31/32)

Bild- und Bestell-Nummer	Benennung	Anzahl	DIN	Teilnummer	Bemerkungen
<b>696d</b>	Federring B 10	16	127		
<b>(696e)</b>	Befestigungsplatte rechts	1		25 302 03 45	
<b>697</b>	Sechskantschraube M 16 x 60	6	931-8 G		
<b>697a</b>	Sechskantmutter M 16	6	934-5 S		
<b>697b</b>	Federring B 16	6	127		
<b>698</b>	Fußblech links	1		33 303 04 05	
<b>698a</b>	<b>Zsb. Fußblech rechts</b>	1		33 300 02 45	
<b>699</b>	Zsb. Träger für Fußblech	2		33 300 00 49	
<b>699a</b>	Sechskantschraube M 14 x 30	4	931-8 G		
<b>699b</b>	Federring B 14	4	127		
<b>699c</b>	Sechskantschraube M 14 x 35	1	931-8 G		
<b>700</b>	Senkschraube AM 8 x 25	2	87-4 D		
<b>700a</b>	Senkschraube AM 8 x 30	2	87-4 D		
<b>700b</b>	Sechskantmutter M 8	4	934-5 S		
<b>700c</b>	Federring B 8	4	127		
<b>701</b>	Sechskantschraube M 10 x 20	3	933-8 G		
<b>701a</b>	Federring B 10	3	127		
<b>702</b>	Zylinderschraube M 10 x 22	1	912-8 G		
<b>702a</b>	Federring B 10	1	7980		
<b>703</b>	<b>Zsb. Verstellchiene</b>	1		25 200 00 13	
<b>703a</b>	Sechskantschraube M 14 x 35	2	931-8 G		
<b>704</b>	Stiftschraube M 14 x 30	4	939-8 G		
<b>704a</b>	Sechskantmutter M 14	4	934-5 S		
<b>704b</b>	Federring B 14	6	127		
<b>704c</b>	Typenschild Typ 400	1		00 435 20 15	
<b>704d</b>	Halbrundkerbnagel 3 x 4	2	1476-Ms		
<b>705</b>	Bügel	1		25 202 00 23	
<b>705a</b>	Sechskantschraube M 14 x 40	4	931-8 G		
<b>705b</b>	Federring B 14	4	127		
<b>706</b>	Zsb. Bolzen	2		25 200 01 93	
<b>707</b>	Klappspint	1		00 992 03 36	
<b>708</b>	<b>Zsb. Schutzschild (für Zapfwelle)</b>	1		33 300 00 73	
<b>709</b>	<b>Zsb. Ackeranhängeschiene</b>	1		22 200 08 10	
<b>710</b>	Bodenbrett	1		22 203 00 06	
<b>710a</b>	Sechskantschraube M 10 x 25	4	933-8 G		
<b>710b</b>	Sechskantmutter M 10	4	934-5 S		
<b>710c</b>	Federring B 10	4	127		
<b>711</b>	Bolzen	2		22 203 02 93	
<b>711a</b>	Kegelkerbstift 6 x 70	2	1471-6 S		
<b>712</b>	Strebe	2		22 203 02 22	
<b>712a</b>	Sechskantschraube M 14 x 45	2	931-8 G		
<b>712b</b>	Sechskantmutter M 14	2	934-5 S		
<b>712c</b>	Federring B 14	2	127		
<b>713</b>	Sechskantschraube M 14 x 50	2	931-8 G		
<b>713a</b>	Sechskantmutter M 14	2	934-5 S		
<b>713b</b>	Federring B 14	2	127		

Die in ( ) gesetzten Bild-Nummern erscheinen nicht in der Abbildung. Bei Bestellung Motor-, Fahrgestell- und Getriebe-Nummer angeben

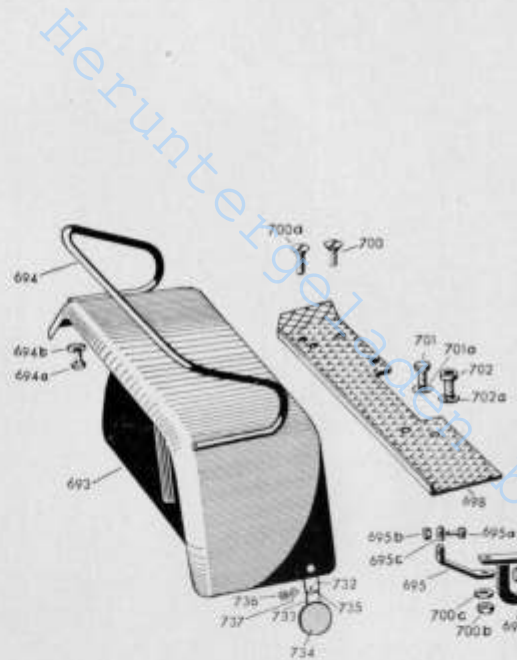

Fahrersitzfederung  
 Hinterradkotflügel  
 Hinterrad  
 Verstellchiene  
 Ackeranhängeschiene  
 Anhängerkupplung  
 Werkzeugkasten  
 Schutzschild f. Zapfwelle

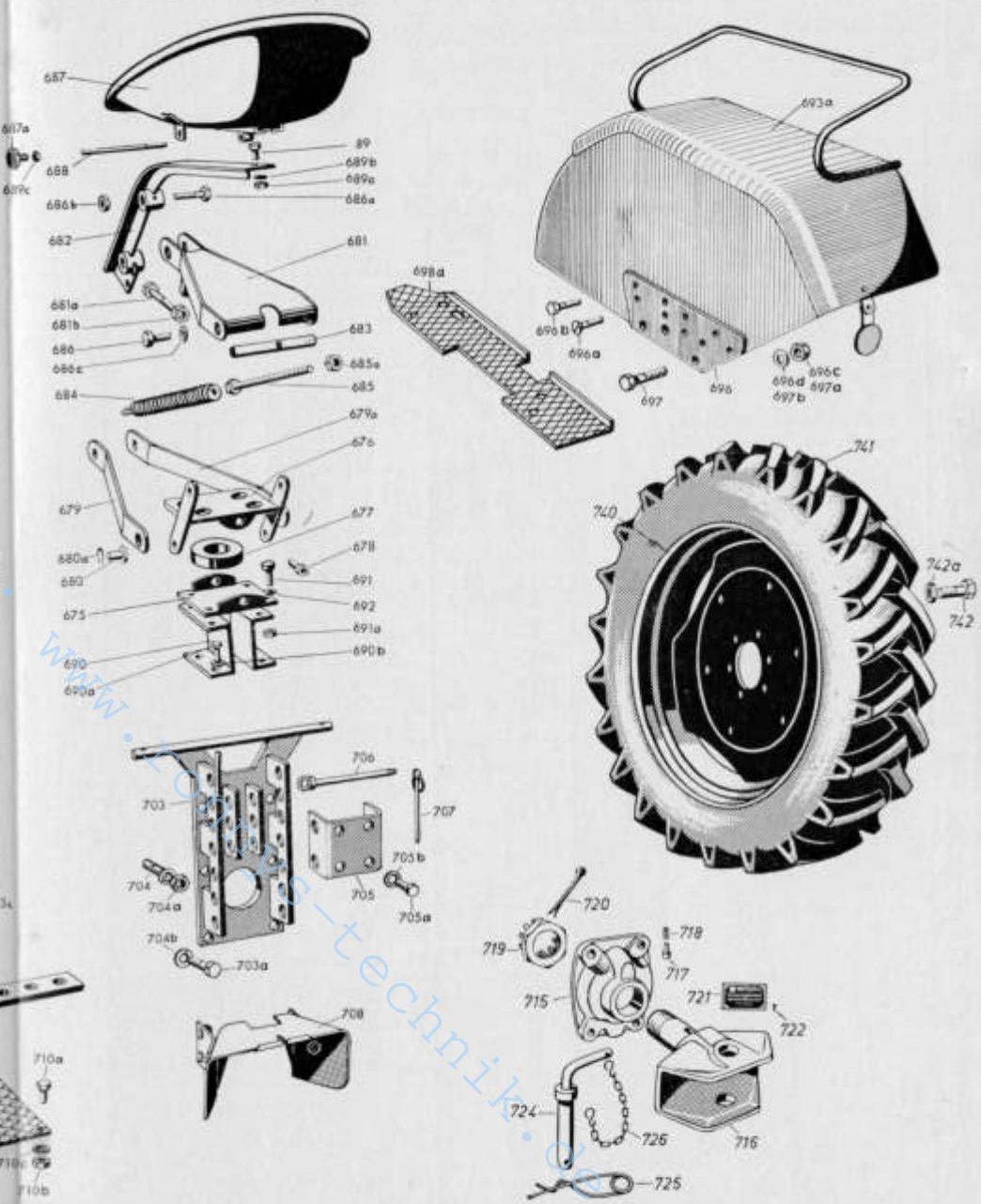
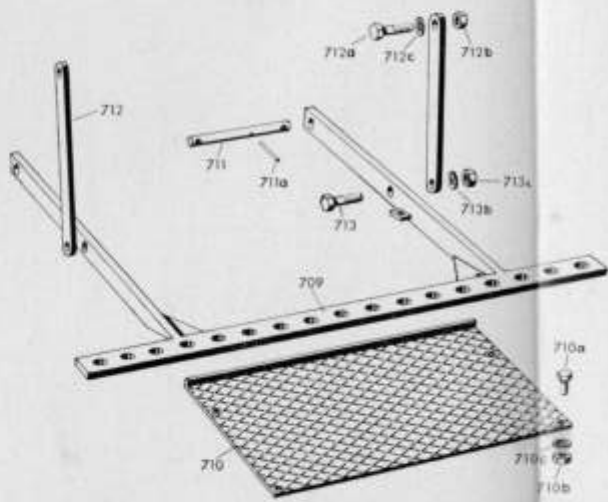





## Anhängerkupplung, Werkzeugkasten, Hinterrad, Anhängzapfen

(zu Bildseite 31/32)

Bild- und Bestell-Nummer	Benennung	Anzahl	DIN	Teilnummer	Bemerkungen
(714)	Zsb. Anhängerkupplung kpl.	1		13 200 01 05	
715	Lagerdeckel	1		13 202 01 05	
716	Anhängemaul	1		13 202 01 07	
717	Führungsbolzen	1		22 202 00 93	
718	Feder	1		00 992 39 05	
719	Kronenmutter M 42 x 3	1	937-8 G		
720	Splint 8 x 75	1	94		
721	Typenschild	1		00 435 18 15	
722	Halbrundkerbnagel 3 x 4	4	1476 Ms		
(723)	Zsb. Anhängzapfen mit Kette	1		22 200 00 29	
724	Anhängzapfen	1		22 202 01 35	
725	Sicherungssplint	1		22 202 01 08	
726	Sicherungskette	1		22 202 00 36	
728	Zsb. Werkzeugkasten	1		33 300 00 24	
728a	Zsb. Deckel	1		33 300 03 36	
728b	Halbrundniet 5 x 8	2	600-MUSc34		
728c	Scheibe 5,3	2	125-St		
(729)	Sechskantschraube M 8 x 15	1	933-8 G		
(730)	Sechskantmutter M 8	1	934-5 S		
(731)	Federring B 8	1	127		
732	Halter	2		33 332 10 40	
733	Halter	2		10 332 07 40	
734	Rückstrahler	2		00 332 02 07	
735	Sechskantschraube M 6 x 15	4	933-8 G		
736	Sechskantmutter M 6	4	934-5 S		
737	Federring B 6	4	127		
(738)	Scheibe R 7	4	440		
(739)	Zsb. Hinterrad 10-28	2		00 310 10 10	
740	Scheibenrad W 9 x 28 ET = 58	2		00 312 49 05	
741	Reifen mit Schlauch 10-28	2		00 312 03 10	
742	Sechskantschraube M 18 x 45	12	931-8 G		
742a	Federring C 18,5	12	74361		
(743)	Typenschild	1		00 435 08 15	
(744)	Halbrundkerbnagel 3 x 4	4	1476-Ms		
(745)	Halbrundschrabe AM 8 x 12	2	86-4 D		für Nr.-Schild
(746)	Federring B 8	2	127		
(747)	Sitzpolster	1		00 433 00 29	

Die in ( ) gesetzten Bild-Nummern erscheinen nicht in der Abbildung. Bei Bestellung Motor-, Fahrgestell- und Getriebe-Nummer angeben



## Elektrische Ausrüstung

(zu Bildseite 36)

Bild- und Bestell-Nummer	Benennung	Anzahl	DIN	Teilnummer	Bemerkungen
751	Glühanlaßschalter m. Zündschlüssel	1		00 333 01 07	Ab Jan. 63 Austausch Fos. 751 + 752 gegen 752a + 752b
752	Zug-Lichtschalter	1		00 333 02 08	
752a	Schaltkasten	1		00 333 00 06	
752b	Glühanlaßschalter	1		00 333 01 07	
753	Kontrollampe rot (Blinklicht)	4		00 332 00 12	
754	Kontrollampe blau (Fernlicht)	1		00 332 01 12	
755	Kontrollampe grün (Öldruck)	1		00 332 02 12	
(756)	Glühlampe H 12 V - 2 W	6	72601		
757	Signalknopf	1		00 332 03 20	
758	Steckdose D	1		00 333 03 10	
759	Fernthermometer	1		00 433 08 25	
760	Bremslichtzugschalter (mit Feder)	1		00 332 01 06	
761	Halter (für Stopplightschalter)	1		30 332 00 40	
762	Halbrundschrabe AM 4 x 12	5	86-4 D		
763	Sechskantmutter M 4	5	934-5 S		
764	Federring B 4	5	127		
765	Schelle	2		00 993 57 30	
766	Sechskantschraube M 6 x 15	1	933-8 G		
767	Sechskantmutter M 6	1	934-5 S		
768	Federring B 6	1	127		
769	Dünnplatten-Batterie 12 V, 66 Ah	1	72811 ähnl.		
770	Klemm-Anschlußstück D	1	72331		
771	Masseband	1		00 335 03 20	
772	Sechskantschraube M 8 x 15	1	933-8 G		
773	Federring B 8	1	127		
774	Scheibe 8,4	1	125-St		
775	Zsb. Anlasserkabel	1		13 330 00 12	
776	Signalhorn mit Schwingfeder	1		00 332 01 05	
777	Sechskantschraube M 8 x 20	1	933-8 G		
778	Sechskantmutter M 8	1	934-5 S		
779	Federring B 8	1	127		
(780)	Zsb. Kabel (Blink-Pos. — Masse)	2		00 330 24 14	
781	Scheinwerfer (asymmetrisch) links	1		00 332 15 01	
782	Scheinwerfer (asymmetrisch) rechts	1		00 332 16 01	
783	Glühlampe (asym.) A 12V-45/40 W	2	72601		
784	Sechskantschraube M 6 x 20	6	933-8 G		
785	Federring B 6	8	127		
786	Sechskantschraube M 6 x 15	2	933-8 G		
787	Schluß-Brems-(Blink)-Kennzeichen-Leuchte	1		00 332 02 15	
788	Schluß-Brems-(Blink)-Leuchte	1		00 332 05 15	
789	Glühlampe K 12 V-10 W	2	72601		
790	Glühlampe K 12 V-18 W	2	72601		
791	Halter	2		33 332 09 40	
792	Sechskantschraube M 6 x 15	4	933-8 G		
793	Sechskantmutter M 6	4	934-5 S		
794	Federring B 6	4	127		
795	Blink-Positions-Leuchte links	1		00 332 03 02	
796	Blink-Positions-Leuchte rechts	1		00 332 04 02	
(797)	Glühlampe K 12 V-18 W	2	72601		

Die in ( ) gesetzten Bild-Nummern erscheinen nicht in der Abbildung. Bei Bestellung Motor-, Fahrgestell- und Getriebe-Nummer angeben

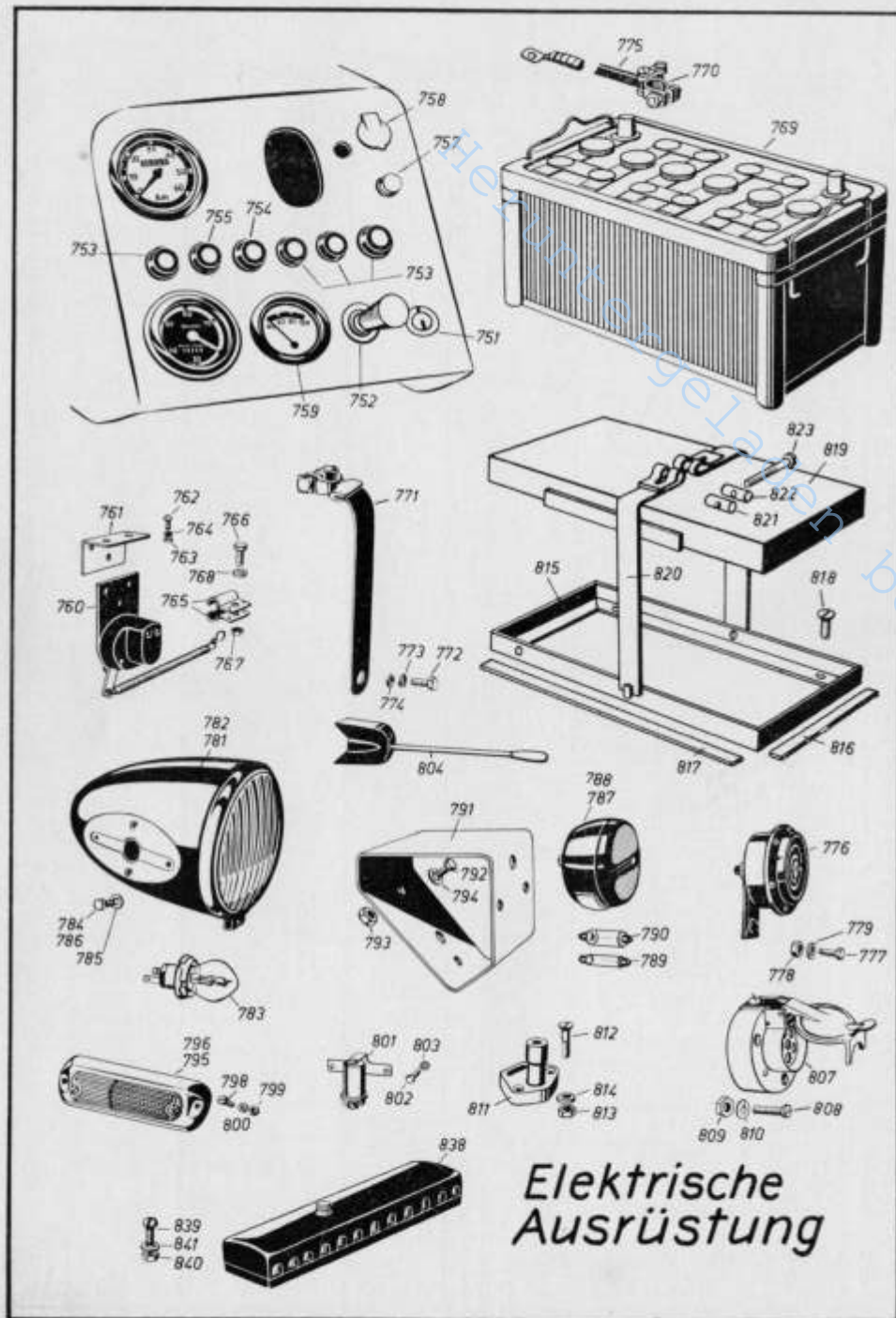

Elektrische  
Ausrüstung



## Elektrische Ausrüstung

(zu Bildseite 36)

Bild- und Bestell-Nummer	Benennung	Anzahl	DIN	Teilnummer	Bemerkungen
798	Zylinderschraube AM 5 x 30	4	84-4 D		
799	Sechskantmutter M 5	4	934-5 S		
800	Federring B 5	4	127		
801	Blinkgeber	1		00 333 07 25	
802	Sechskantschraube M 6 x 10	1	933-8 G		
803	Federring B 6	1	127		
804	Zweikreis-Lenkstockscharer	1		00 333 01 18	
805	Widerstandskabel	1		00 334 01 18	
806	Glühlampe (Soffitte) M 12 V-3 W	2	72601		
807	Steckdose 7-polig A	1		00 333 02 10	
808	Senkschraube AM 5 x 35	3	63-4 D		
809	Sechskantmutter M 5	3	934-5 S		
810	Federring B 5	3	127		
811	Fußabblendschalter	1		00 333 00 05	
812	Senkschraube AM 5 x 30	2	63-4 D		
813	Sechskantmutter M 5	2	934-5 S		
814	Federring B 5	2	127		
815	Batterierahmen	1		30 300 01 40	
816	Filzstreifen 5 x 20 x 140	2		00 993 04 90	
817	Filzstreifen 5 x 20 x 495	2		00 993 15 90	
818	Senkschraube AM 8 x 15	4	87-4 D		
819	Zsb. Batteriedeckel	1		30 300 00 26	
820	Spannband 330 lang	2		00 993 02 10	
821	Bolzen mit Gewinde	1		00 990 00 15	
822	Bolzen ohne Gewinde	1		00 990 01 15	
823	Zylinderschraube AM 6 x 50	1	84-4 D		
824	Schelle (Kabel am Öl-druckschalter)	1		00 993 58 30	
825	Schelle (Kabel zum Signalhorn)	1		00 993 02 30	
826	Zsb. Schelle (Anl. Kabel an Konsole)	1		30 330 00 39	
827	Kabel 200 lg. 6 mm <sup>2</sup> schwarz (Schalt-Glüh- und Amperem.)	2		00 334 00 20	
828	Kabel 200 lg. 1,5 mm <sup>2</sup> braun (Schalt-Steckd. und Kontroll-L.)	2		00 334 07 22	
829	Zsb. Kabelbaum vorn	1		30 330 00 10	
830	Zsb. Kabelbaum Häube	1		33 330 07 10	
831	Zsb. Kabelbaum hinten	1		33 330 08 10	
832	Zsb. Schalterleitung	1		33 330 09 10	
833	Klemmleiste 3-polig (Scheinwerfer)	1		00 333 02 60	
834	Halbrundschrabe AM 4 x 35	1	86-4 D		
835	Sechskantmutter M 4	1	934-5 S		
836	Federring B 4	1	127		
837	Klemmleiste 8-polig (Schalterltg.)	1		00 333 02 60	
838	Sicherungskasten mit Brücke	1		00 333 04 20	
839	Halbrundschrabe AM 5 x 20	2	86-4 D		
840	Sechskantmutter M 5	2	934-5 S		
841	Federring B 5 I	2	127		
842	Sicherung 4 Amp. (Blinkanlage)	1	72581		
843	Konsole (für Regler)	1		30 335 00 16	





## Elektrische Ausrüstung

(zu Bildseite 36)

Bild- und Bestell-Nummer	Benennung	Anzahl	DIN	Teilnummer	Bemerkungen
(844)	Zsb. Kabel (Kontr.-L-Masse)	3		00 330 28 14	
(845)	Zsb. Kabel (Signalknopf-Masse)	1		00 330 29 14	
(846)	Zsb. Kabel (Steckdose-Masse)	1		00 330 30 14	
(847)	Halbrundschraube AM 5 x 15	1	86-4 D		
(848)	Sechskantmutter M 5	1	934-5 S		
(849)	Federring B 5	1	127		
(850)	Zsb. Kabel (Regler-Masse)	1		00 330 31 14	

## MOTOR

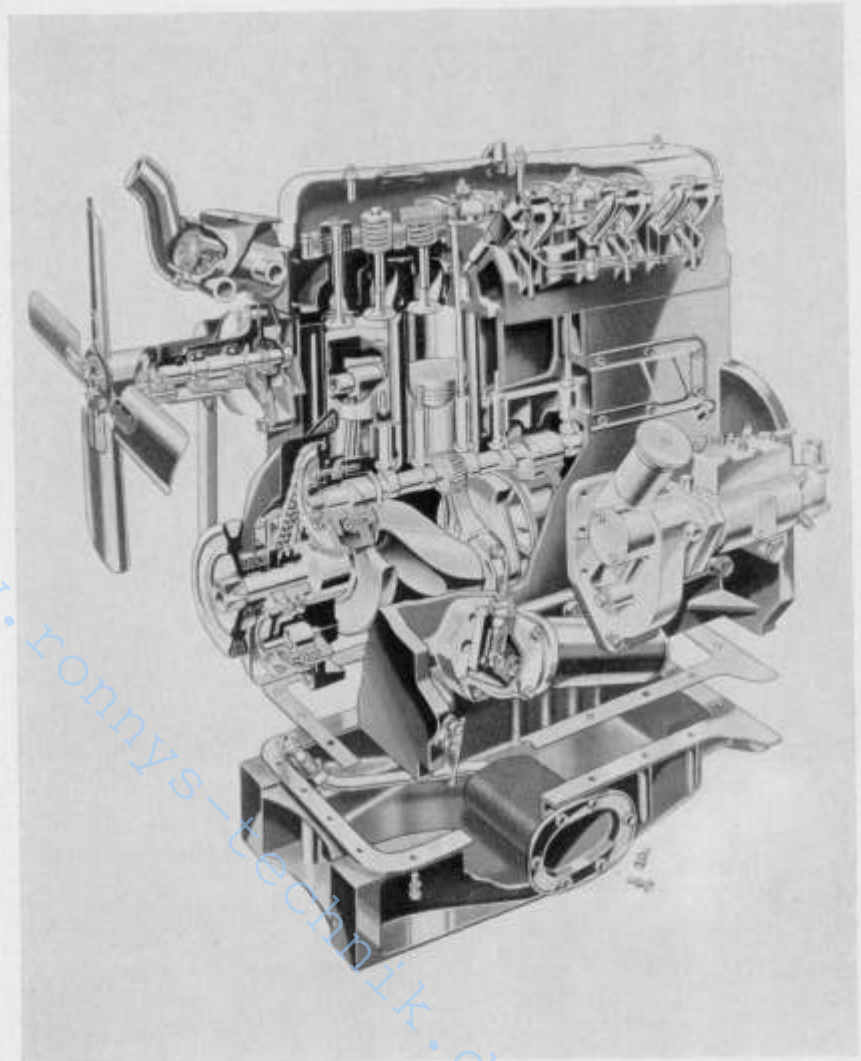

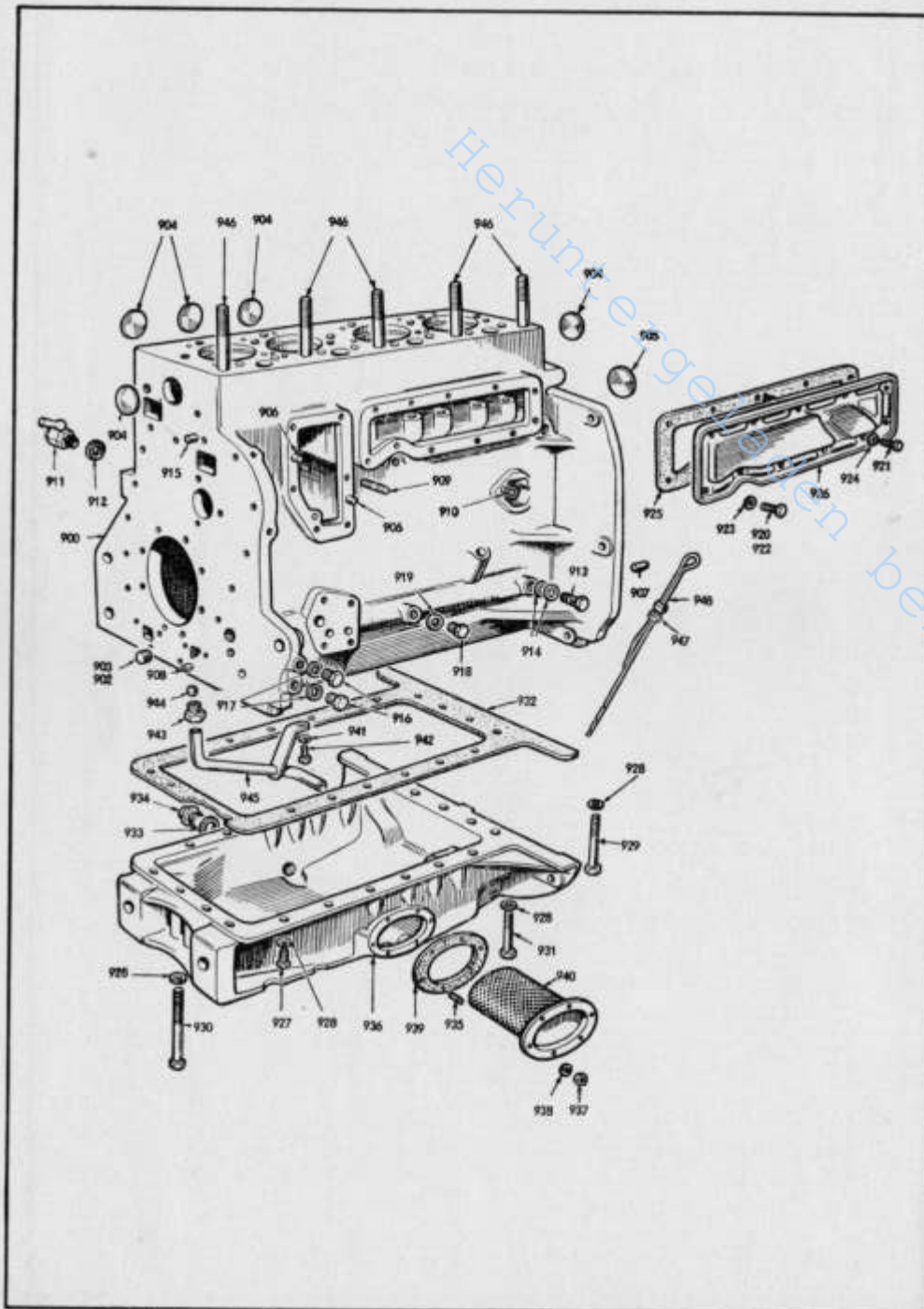

## Motor

### Zylinderblock, Ölwanne

(zu Bildseite 40)

Bild- und Bestell-Nummer	Benennung	Anzahl	DIN	Teilnummer	Bemerkungen
900	Zylinderblock	1		302 300	
(901)	Zylinderblock kompl.	1		133 662	
902	Gewindestopfen	3		PS 0804	
903	Gewindestopfen	2		116 510	
904	Blindstopfen	5		27 378	
905	Blindstopfen	1		44 473	
906	Paßstift	2		DP 0510	
907	Paßstift	2		DP 0612	
908	Paßstift	2		siehe 906	
909	Stiftschraube	1		115 716	
910	Stiftschraube	2		100 433	
911	Ablabahn	1		117 976	
912	Dichtring (Fiber)	x		WF 0511	
913	Hohlschraube für Öldruckkontr.	1		133 497	
914	Kupferscheibe	1		500 463	
915	Paßstift	1		116 511	
916	Verschlußschraube	2		101 027	
917	Kupferscheibe	2		500 504	
918	Verschlußschraube	2		101 026	
919	Kupferscheibe	2		500 463	
920	Sechskantschraube	2		HU 0858	
921	Sechskantschraube	9		HU 0856	
922	Sechskantschraube	2		HU 0859	
923	Federring	11		WL 0208	
924	Distanzscheibe	2		WM 0083	
925	Dichtung Stößeldeckel	1		114 659	
926	Ventil-Stößeldeckel	1		203 622	
927	Sechskantschraube	12		HU 0857	
928	Federring	20		WL 0208	
929	Sechskantschraube	2		HB 0879	
930	Sechskantschraube	4		HB 0882	
931	Sechskantschraube	2		HB 08709	
932	Dichtung	1		59 344	
933	Dichtring (Fiber)	1		WF 0527	
934	Öl-Ablabsschraube	1		58 294	
935	Stiftschraube für Filter	6		61 049	
936	Ölwanne	1		59 072	
937	Mutter	6		HN 2008	
938	Federring	6		WL 0208	
939	Dichtung für Ansaugölfilter	1		56 350	
940	Ansaugölfilter kompl.	1		126 993	
941	Federring	1		WL 0208	
942	Sechskantschraube	1		HU 0854	
943	Überwurfschraube	1		59 093	
944	Dichtkonus	1		TL 0013	
945	Ölansaugleitung kompl.	1		103 580	
946	Stiftschraube	5		109 513	
947	Filzscheibe	1		32 307	
948	Meßstab kompl.	1		101 874	

Die in ( ) gesetzten Bild-Nummern erscheinen nicht in der Abbildung. Bei Bestellung Motor-, Fahrgestell- und Getriebe-Nummer angeben



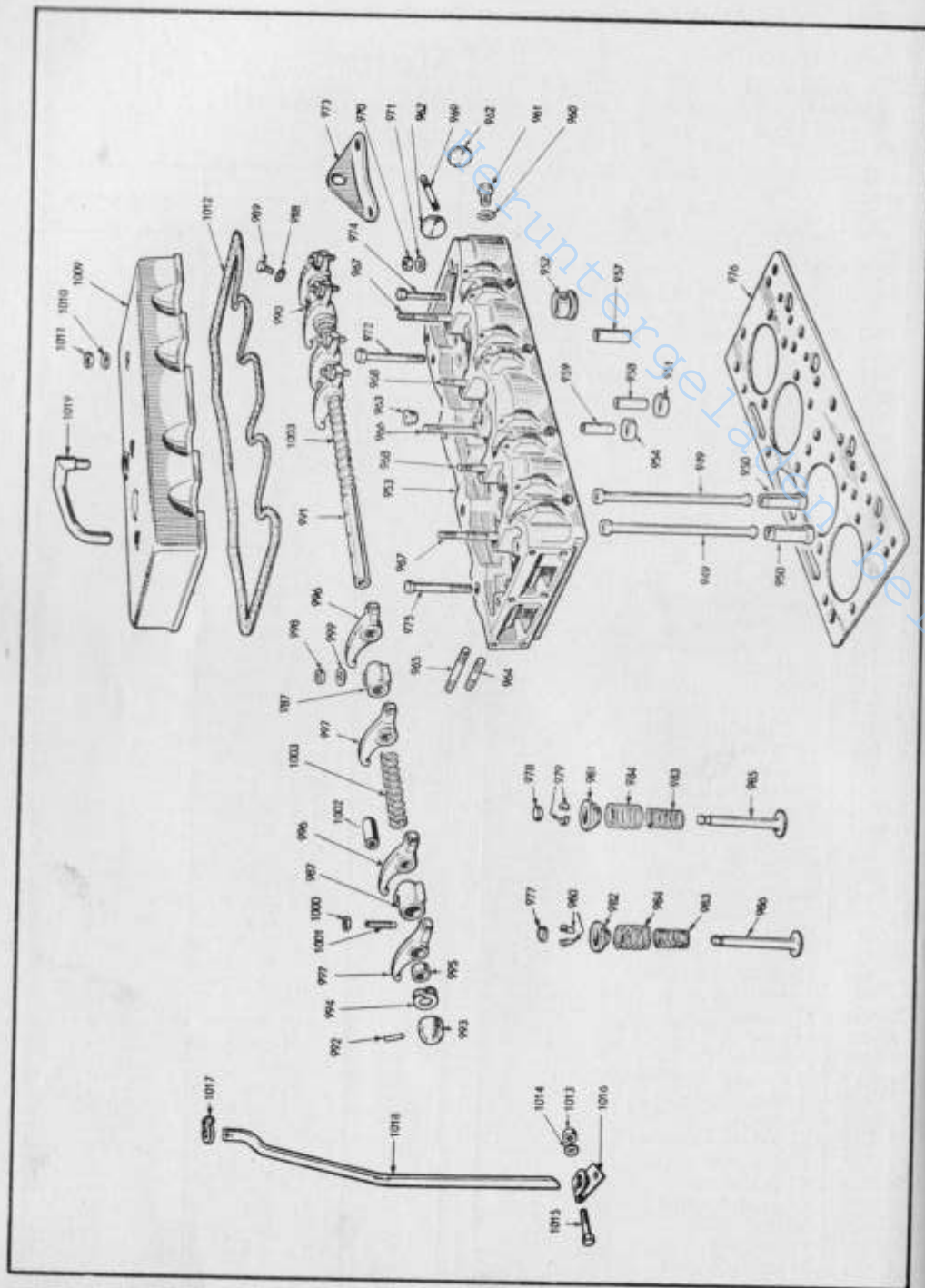

## Motor Zylinderkopf und Ventile

(zu Bildseite 42)

Bild- und Bestell-Nummer	Benennung	Anzahl	DIN	Teilnummer	Bemerkungen
949	Stoßstange	8		109 474	
950	Stößel	8		114 041	
951	Auslaß-Ventilsitzring	4		112 125	
952	Wirbelkammer kompl.	4		209 097	
953	Zylinderkopf kompl.	1		132 908	} nur für Ersatz und Wartung
954	Einlaß-Ventilsitzring	x		117 154	
(955)	Kühlrohrstopfen	4		132 955	
(956)	Kühlrohr	4		132 954	
957	Wasserdurchflußrohr	2		109 493	
958	Ventilführung — Auslaß	4		108 239	
959	Ventilführung — Einlaß	4		58 923	
960	Kupferscheibe	1		500 469	
961	Sechskantschraube	1		100 963	
962	Blindstopfen	2		56 712	
963	Gewindestopfen	1		116 516	
964	Stiftschraube	7		101 442	
965	Stiftschraube	2		59 413	
966	Stiftschraube	1		109 510	
967	Stiftschraube	2		109 509	
968	Stiftschraube	2		109 492	
969	Stiftschraube-Halter d. Einspritzger.	8		111 689	
970	Mutter	5		110 962	
971	U-Scheibe	22		WP 0029	
972	Sechskantschraube	2		120 083	
973	Anhängöse hinten	1		120 081	
974	Sechskantschraube	8		114 932	
975	Sechskantschraube	7		114 931	
976	Dichtung für Zylinderkopf	1		305 921	
977	Druckkappe für Einlaßventil	4		133 152	
978	Druckkappe für Auslaßventil	4		112 138	
979	Klemmkegel für Ventil (Auslaß)	4		112 137	
980	Klemmkegel für Ventil (Einlaß)	4		58 703	
981	Federteller für Ventilfeeder (Auslaß)	4		111 768	
982	Federteller für Ventilfeeder (Einlaß)	4		58 702	
983	Innere Ventilfeeder	8		137 732	
984	Äußere Ventilfeeder	8		137 731	
985	Auslaßventil	4		137 179	
986	Einlaßventil	4		109 477	
987	Lagerbock für Kipphebelachse	3		112 420	
988	Federring	1		129 987	} wahlweise
	Rüttelfeste Zahnscheibe	1		52 337	
989	Sechskantschraube	1		42 880	
990	Lagerbock	1		112 421	
991	Kipphebelwelle	1		202 260	
992	Kerbstift — GP. Z. Typ	2		58 334	
993	Abschlußkappe	2		60 733	
994	Äußere Kipphebelfeder	2		44 630	
995	Kipphebelbüchse	8		112 551	

Die in ( ) gesetzten Bild-Nummern erscheinen nicht in der Abbildung. Bei Bestellung Motor-, Fahrgestell- und Getriebe-Nummer angeben



## Motor

### Kipphebel, Zylinderkopfdeckel

(zu Bildseite 42)

Bild- und Bestell-Nummer	Benennung	Anzahl	DIN	Teilnummer	Bemerkungen
996	Kipphebel kompl. Nr. 2	4		112 549	
997	Kipphebel kompl. Nr. 1	4		112 550	
998	Mutter	4		HN 2009	
999	Federring	4		WP 0184	
1000	Mutter	8		57 110	
1001	Einstellschraube für Kipphebel	8		109 495	
1002	Distanzstück	1		133 224	
1003	Mittelkipphebelfeder	3		133 223	
(1004)	Flachkopfniete	4		502 199	
(1005)	Lizenzplatte	1		113 524	
(1006)	Flachkopfniete	2		502 198	
(1007)	Einstellanweisungsplatte	1		112 849	
(1008)	Zylinderkopfdeckel	1		302 319	
1009	Zylinderkopfdeckel ohne Öleinfüllstutzen	1		203 588	
1010	Federring	3		WL 0208	
1011	Sechskantmutter	3		HN 2008	
1012	Dichtung	1		202 270	
1013	Mutter	1		HN 2008	
1014	U-Scheibe	1		WP 0008	
1015	Sechskantschraube	1		HB 0813	
1016	Halter	1		105 742	
1017	Klemme	1		CS 4012	
1018	Belüftungsrohr	1		203 584	
1019	Rohrbogen	1		114 609	

Die in ( ) gesetzten Bild-Nummern erscheinen nicht in der Abbildung. Bei Bestellung Motor-, Fahrgestell- und Getriebe-Nummer angeben



## Motor

### Vorderes, mittleres und hinteres Lagergehäuse, Kurbelwelle

(zu Bildseite 46)

Bild- und Bestell-Nummer	Benennung	Anzahl	DIN	Teilnummer	Bemerkungen
1020	Ansatzschraube	2		:10 462	
1021	Unterlegscheibe	2		WP 0107	
1022	Lager für Nockenwelle hinten	1		112 403	
1023	Lager für Nockenwelle mittel	1		112 402	
1024	Sechskantschraube	2		HU 0856	
1025	Federring	2		WL 0208	
1026	Vorderes Lager für Nockenwelle	1		112 633	
1027	Schraube	2		103 490	
1028	Federring	2		103 491	
1029	Lagerbüchse	1		60 381	
1030	Vorderes Lagergehäuse kompl.	1		133 210	
1031	Kreuzschlitzschraube	2		CX 2857	
1032	Federring	2		WQ 0308	
1033	Sechskantschraube	3		HU 0857	
1034	Federring	3		WL 0208	
1035	Dichtung	1		59 032	
1036	Paßschraube	1		59 314	
1037	Federscheibe	1		WQ 0312	
1038	Schraube	2		103 490	
1039	Federring	2		103 491	
1040	Mittleres Lagergehäuse kompl.	1		114 613	
1041	Gummistopfen	2		60 890	
1042	Schraube	2		103 490	
1043	Federring	2		103 491	
1044	Hinteres Lagergehäuse kompl.	1		107 884	
1045	Untere Druckscheibe (Übermaß)	2		112 595	
1046	Obere Druckscheibe (Übermaß)	2		112 594	
1047	Untere Druckscheibe	2		112 896	
1048	Obere Druckscheibe	2		112 897	
1049	Kurbelwellenlager	6		59 422	
1050	Gewindestopfen	4		118 632	
1051	Kurbelwelle kompl.	1		303 951	
1052	Ölabweiser	1		112 472	
1053	Antriebsrad für Ölpumpe	1		105 921	
1054	Scheibenfeder	1		KW 0416	
1055	Kettenrad	1		59 230	
1056	Scheibenfeder	1		KW 0624	
1057	Scheibenfeder	1		KW 0624	
1058	Sicherungsblech	1		124 910	
1059	Beilagscheibe	1		504 780	
1060	Sechskantschraube	1		120 508	
1061	Wellendichtung	1		119 737	
1062	Deckel, hintere Oldichtung	1		59 506	
(1063)	Oldichtung und Deckel kompl.	1		122 045	
1064	Sicherungsblech	1		125 417	
1065	Sicherungsblech	1		125 416	
1066	Sicherungsblech	2		125 415	
1067	Sechskantschraube	8		HB 0861	

nur für Ersatz-  
und Wartungszwecke

Die in ( ) gesetzten Bild-Nummern erscheinen nicht in der Abbildung. Bei Bestellung Motor-, Fahrgestell- und Getriebe-Nummer angeben



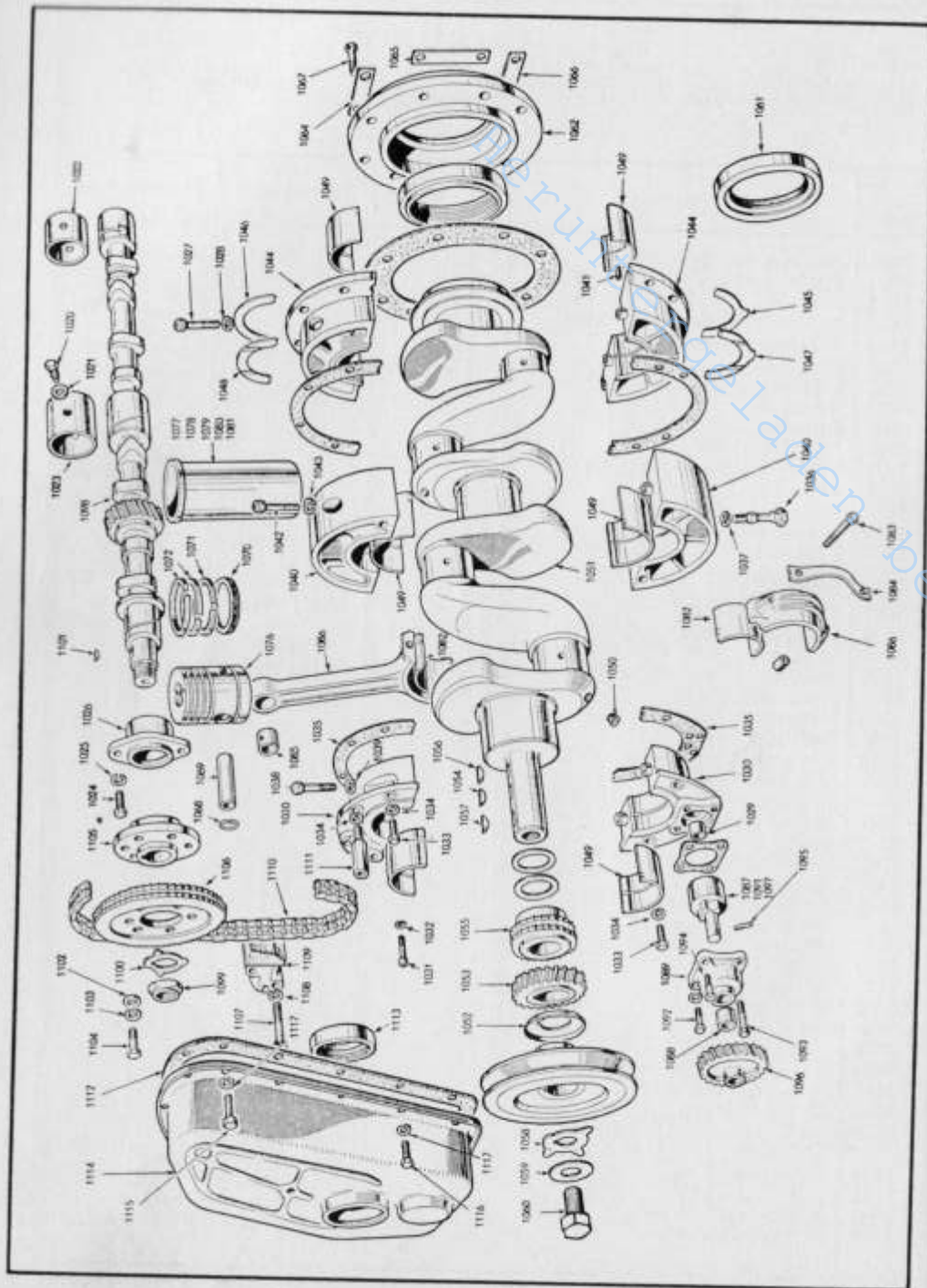

# Motor

## Kolben, Laufbüchsen, Pleuelstangen, Nockenwelle

(zu Bildseite 46)

Bild- und Bestell-Nummer	Benennung	Anzahl	DIN	Teilnummer	Bemerkungen
1068	Sicherungsring	8		501 906	
1069	Kolbenbolzen	4		109 524	
1070	Abstreifring gebohrt und genutet	4		123 513	
1071	Verdichtungsring	4		123 512	
1072	Verdichtungsminutenring (oben)	8		109 527	
(1073)	Kolben-Größe H	4		209 278	m. Grad „H“ Büchs.
(1074)	Kolben-Größe G	4		209 278	m. Grad „G“ Büchs.
(1075)	Kolben-Größe F	4		209 278	m. Grad „F“ Laufb.
1076	Kolben kompl.	4		133 295	
1077	Zylinder-Laufbüchse	4		114 526 J	
1078	Zylinder-Laufbüchse	4		114 526 I	
1079	Zylinder-Laufbüchse	4		114 526 H	
1080	Zylinder-Laufbüchse	4		114 526 G	
1081	Zylinder-Laufbüchse	4		114 526 F	
1082	Pleuellager	4		132 842 108 874	nur zusamm. lieferb.
1083	Sechskantschraube	8		108 872	
1084	Sicherungsblech	4		108 873	
1085	Büchse für Kolbenzapfen	4		132 841	
1086	Pleuelstange kompl.	4		209 067	
1087	Rotorwelle kompl.	1		133 220	
1088	Büchse	1		60 381	
1089	Olpumpenkörper kompl.	1		133 265	
1090	Olpumpe und Antrieb kompl.	1		133 248	
1091	Olpumpenwelle und Rotor kompl.	1		511 111	
1092	Innensechskantschraube	2		133 250	
1093	Innensechskantschraube	1		133 251	
1094	Paßschraube	1		133 249	
1095	Kerbstift	1		500 334	
1096	Antriebsrad	1		105 920	
1097	Außerer Rotor	1		133 221	
1098	Nockenwelle	1		302 052	
1099	Mutter	1		59 234	
1100	Sicherungsblech	1		59 236	
1101	Scheibenfeder	1		KW 0624	
1102	Unterlegscheibe	6		WP 0008	
1103	Federring	6		WL 0208	
1104	Sechskantschraube	6		100 960	
1105	Kettenradnabe	1		61 403	
1106	Kettenrad für Nockenwelle	1		61 402	
1107	Sechskantschraube	2		HB 0711	
1108	Federring	2		WL 0207	
1109	Kettenspanner	1		112 422	
1110	Kette	1		59 229	
1111	Abstandsbolzen	1		112 473	
1112	Dichtung-Steuerungsdeckel	1		202 959	
1113	Radialdichtring	1		104 662	
1114	Kettenkasten	1		302 019	
1115	Sechskantschraube	4		HB 0860	
1116	Sechskantschraube	13		HU 0855	
1117	Federring	17		WL 0208	

Die in ( ) gesetzten Bild-Nummern erscheinen nicht in der Abbildung. Bei Bestellung Motor-, Fahrgestell- und Getriebe-Nummer angeben

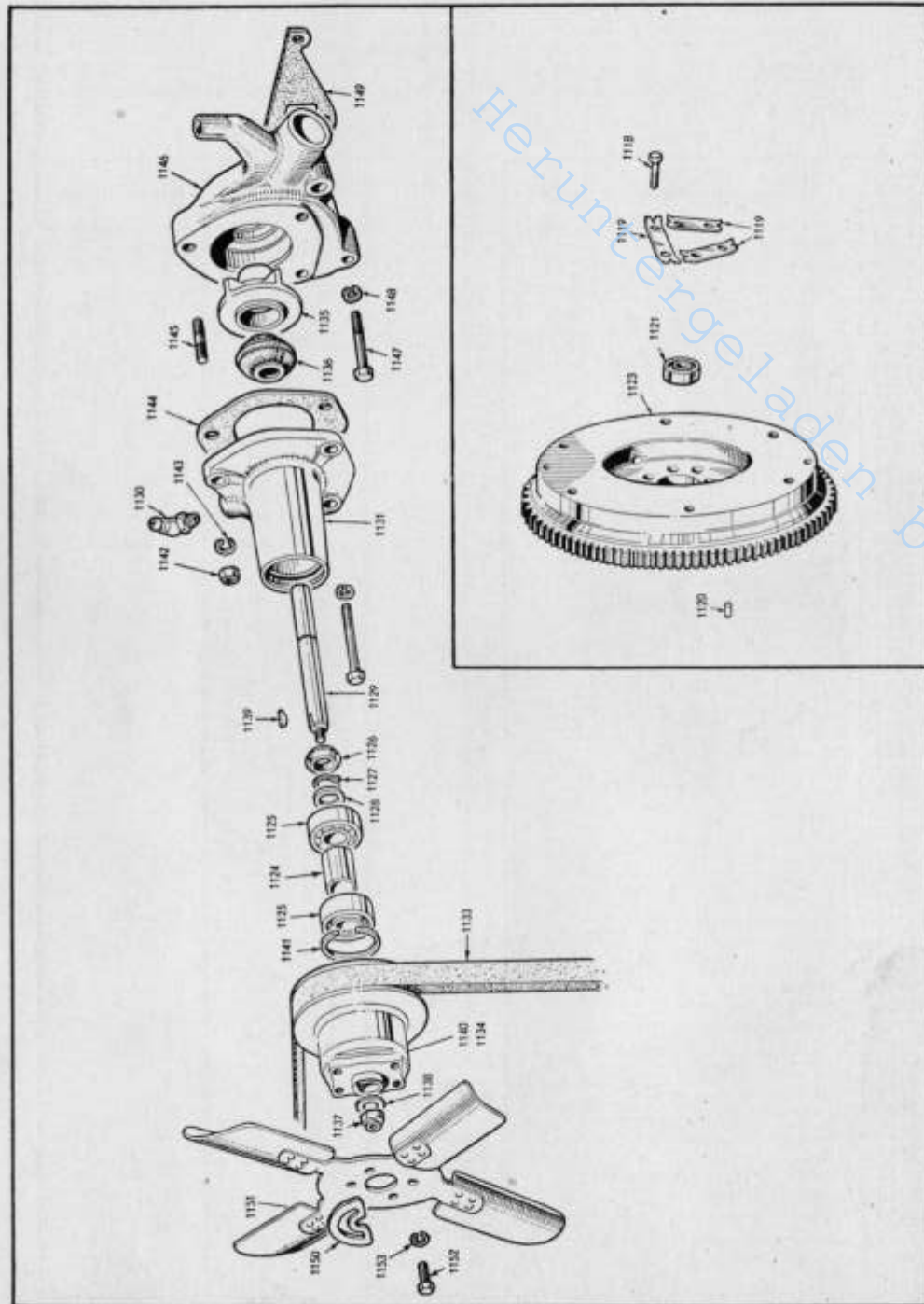

## Motor Schwungrad, Wasserpumpe

(zu Bildseite 48)

Bild- und Bestell-Nummer	Benennung	Anzahl	DIN	Teilnummer	Bemerkungen
1118	Sechskantschraube	6		59 503	
1119	Sicherungsblech	3		59 504	
1120	Paßstift	1		500 059	
1121	Kugellager	1		119 075	
1122	Zahnkranz	1		203 109	
1123	Schwungrad, kompl.	1		133 004	
1124	Abstandsrohr	1		100 760	
1125	Kugellager	2		100 978	
1126	Dichtung	1		60 313	
1127	Sicherungsring	1		500 047	
1128	Druckring	1		101 092	
1129	Welle	1		132 846	
1130	Schmiernippel	1		56 939	
(1132)	Wasserpumpe, kompl.	1		510 999	
1133	Keilriemen	1		204 674	
1134	Keilriemenscheibe, kompl.	1		116 431	
1135	Schaufelrad	1		105 981	
1136	Dichtung	1		100 858	
1137	Stopmutter	1		TN 3208	
1138	U-Scheibe	1		WP 0181	
1139	Scheibenfeder	1		KW 0420	
1140	Keilriemenscheibe	1		132 845	
1141	Sprengring	1		100 763	
1142	Mutter	2		HN 2009	
1143	Federring	2		WL 0209	
1144	Dichtung	1		56 214	
1145	Stiftschraube	2		56 243	
1146	Pumpengehäuse	1		60 580	
1147	Sechskantschraube	2		HB 0968	
1148	Federring	2		WL 0209	
1149	Dichtung	1		56 237	
1150	Auswachtgewicht	x		100 242	
1151	Ventilator, kompl. 4-flügelig	1		56 541	
1152	Schraube	4		HU 0807	
1153	Federring	4		WL 0208	

Die in ( ) gesetzten Bild-Nummern erscheinen nicht in der Abbildung. Bei Bestellung Motor-, Fahrzeugteil- und Getriebe-Nummer angeben



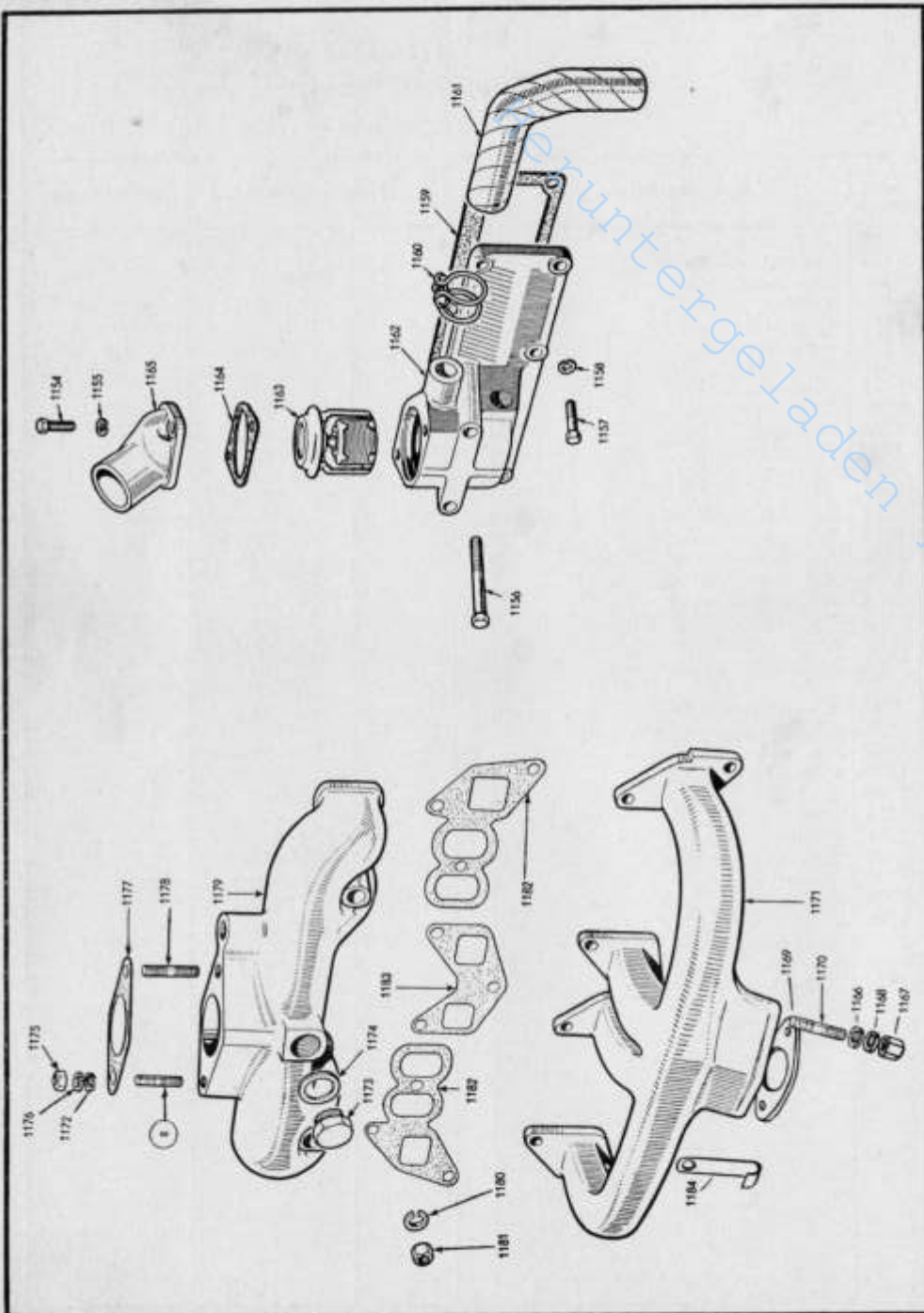

## Motor Thermostat, Auspuff, Ansaugkrümmer

(zu Bildseite 50)

Bild- und Bestell-Nummer	Benennung	Anzahl	DIN	Teilnummer	Bemerkungen
1154	Sechskantschraube	2		HU 0807	
1155	Federring	2		WL 0208	
1156	Sechskantschraube	2		HB 0877	
1157	Sechskantschraube	4		HU 0858	
1158	Federring	6		WL 0208	
1159	Dichtung	1		109 512	
1160	Klemme	2		CC 4018	
1161	Verbind.-Schlauch f. Wasserumleitg	1		109 315	
1162	Thermostatgehäuse	1		202 263	
1163	Thermostat	1		117 730	
1164	Dichtung	1		57 103	
1165	Auslaßkrümmer	1		110 527	
1166	Scheibe	2		WP 0009	
1167	Mutter	2		56 675	
1168	Federring	2		WL 0209	
1169	Dichtung für Auspuff-Flansch	1		132 521	
1170	Stiftschraube	2		56 561	
1171	Auspuffsammelrohr n. unten geführt	1		59 239	
1172	U-Scheibe	2		WP 0009	
1173	Verschlußschraube	1		SP 68 D	
1174	Fiberscheibe	1		WF 0503	
1175	Mutter	2		HN 2009	
1176	Federring	2		WL 0209	
1177	Dichtung	1		109 480	
1178	Stiftschraube	2		113 509	
1179	Ansaugkrümmer	1		306 449	
1180	Federring	9		WL 0209	
1181	Sechskantmutter	9		56 675	
1182	äußere Dichtung	2		109 481	
1183	mittlere Dichtung	1		58 869	
1184	Schelle für Lichtmaschinenkabel	2		107 967	

Die in ( ) gesetzten Bild-Nummern erscheinen nicht in der Abbildung. Bei Bestellung Motor-, Fahrgestell- und Getriebe-Nummer angeben



## Motor Einspritzpumpe

(zu Bildseite 53/54)

Bild- und Bestell-Nummer	Benennung	Anzahl	DIN	Teilnummer	Bemerkungen
(1185)	Gegenmutter	1		115 982	
(1186)	Drosselhebelschraube	1		115 981	
(1187)	Halterung	1		112 625	
(1188)	Kupferscheibe	4		503 621	
(1189)	Anschluß	1		114 264	
1190	Einspritzpumpe	1		305 976	
1191	Mutter	3		HN 2008	
1192	Federring	3		WL 0208	
1193	Scheibe	3		WP 0008	
1194	Dichtung	1		112 466	
1195	Mutter f. Einspritzgerätklammer	8		109 469	
1196	Einspritzgerätklammer	4		109 468	
1197	Büchse	4		123 603	
1198	Kupferscheibe	4		120 963	
1199	Dichtscheibe	4		120 962	
1200	Scheibe	4		102 105	
1201	Düsenhalter	4		122 232	
1202	Einspritzdüse	4		124 940	
1203	Einspritzgerät kpl.	4		124 939	
1204	Verschraubung	8		118 901	
1205	Dichtkonus	8		118 902	
1206	Leitung kpl. für Einspritzgerät Nr.4	1		205 542	Schwungradseite
1207	Leitung kpl. für Einspritzgerät Nr.3	1		209 277	
1208	Leitung kpl. für Einspritzgerät Nr.2	1		205 540	
1209	Leitung kpl. für Einspritzgerät Nr.1	1		205 539	Kühlerseite
1210	Schraube	3		UH 0504	
1211	Federring	3		WL 0205	
1212	Klammer	1		114 180	
1213	Schelle	6		114 179	
1214	Gummimuffe	5		114 178	
1215	Mutter	1		NN 2905	
1216	Klammer, kpl.	1		123 618	
1217	Halter kpl.	1		114 677	
1218	Halter kpl.	1		114 673	
1219	Halter kpl.	1		114 671	
1220	Einspritzleckölleitung kpl.	1		116 220	
1221	Verschlußdeckel	1		122 141	
1222	Zwischenrad	1		112 624	
1223	Büchse für Zwischenrad	1		112 620	
1224	Anlaufscheibe	2		112 621	
1225	Haltestück für Dichtungsring	1		112 631	
1226	Achse für Zwischenrad	1		112 592	
(1227)	Büchse für Pumpenantriebsrad	1		112 622	
1228	Antriebsgehäuse mit Oleinfüllstutz.	1		122 216	
(1229)	Antriebsgehäuse kpl.	1		205 517	
1230	Scheibe	1		WP 0008	

Die in ( ) gesetzten Bild-Nummern erscheinen nicht in der Abbildung. Bei Bestellung Motor-, Fahrgestell- und Getriebe-Nummer angeben

Bildseite 53/54 innen



## Motor Einspritzpumpe

(zu Bildseite 53/54)

Bild- und Bestell-Nummer	Benennung	Anzahl	DIN	Teilnummer	Bemerkungen
1231	Ansatzschraube	1		112 619	
1232	Büchse	1		112 593	
1233	Antriebsrad	1		112 623	
1234	Sechskantschraube	1		HU 0805	
1235	U-Scheibe	1		WM 0058	
1236	Kupferscheibe	1		503 178	
1237	Mutter	1		TN 3208	
1238	Kupferscheibe	1		500 171	
1239	O-Ring	1		112 632	
1240	Mutter	1		HN 2008	
1241	Federring	6		WL 0208	
1242	Sechskantschraube	1		HU 0858	
1243	Dichtung	x		112 591	
1244	Ausgleichscheibe	x		119 570	
1245	Ausgleichscheibe	x		119 569	
1246	Stiftschraube	3		109 459	
(1247)	Sechskantschraube	4		HU 0857	
1248	Federring	1		WL 0208	
1249	Sechskantschraube	2		HU 0705	
1250	Federring	2		WL 0221	
1251	Dichtung	1		112 456	
1252	Verschlußdeckel	1		112 455	

Die in ( ) gesetzten Bild-Nummern erscheinen nicht in der Abbildung. Bei Bestellung Motor-, Fahrgestell- und Getriebe-Nummer angeben



Heruntergeladen von [www.ronnys-technik.de](http://www.ronnys-technik.de)

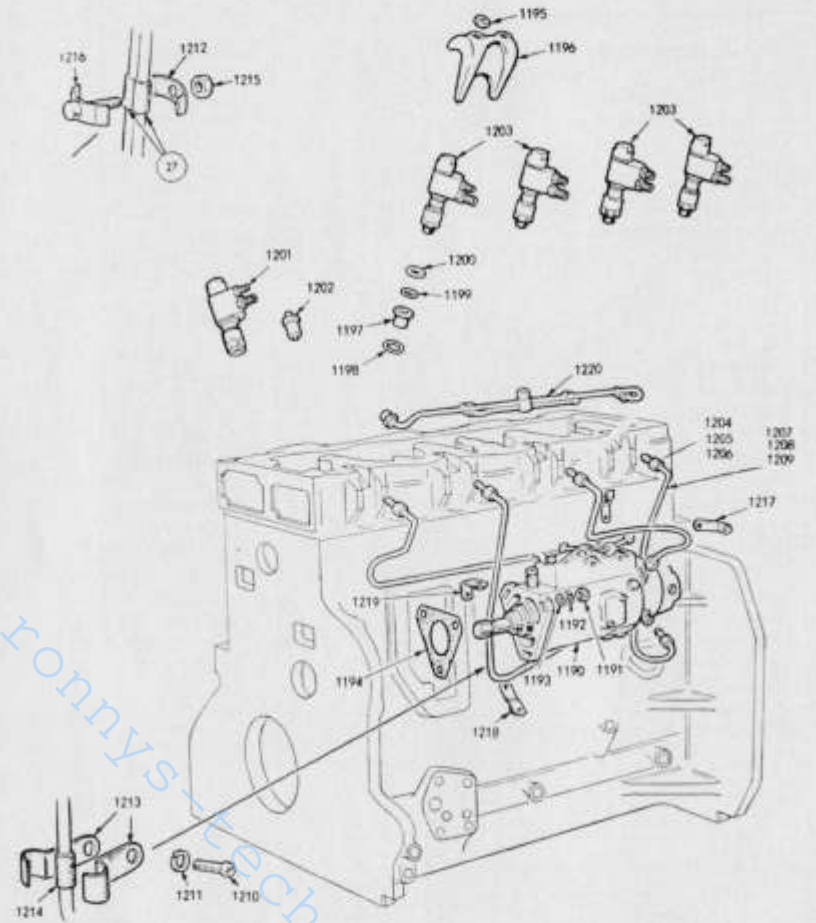
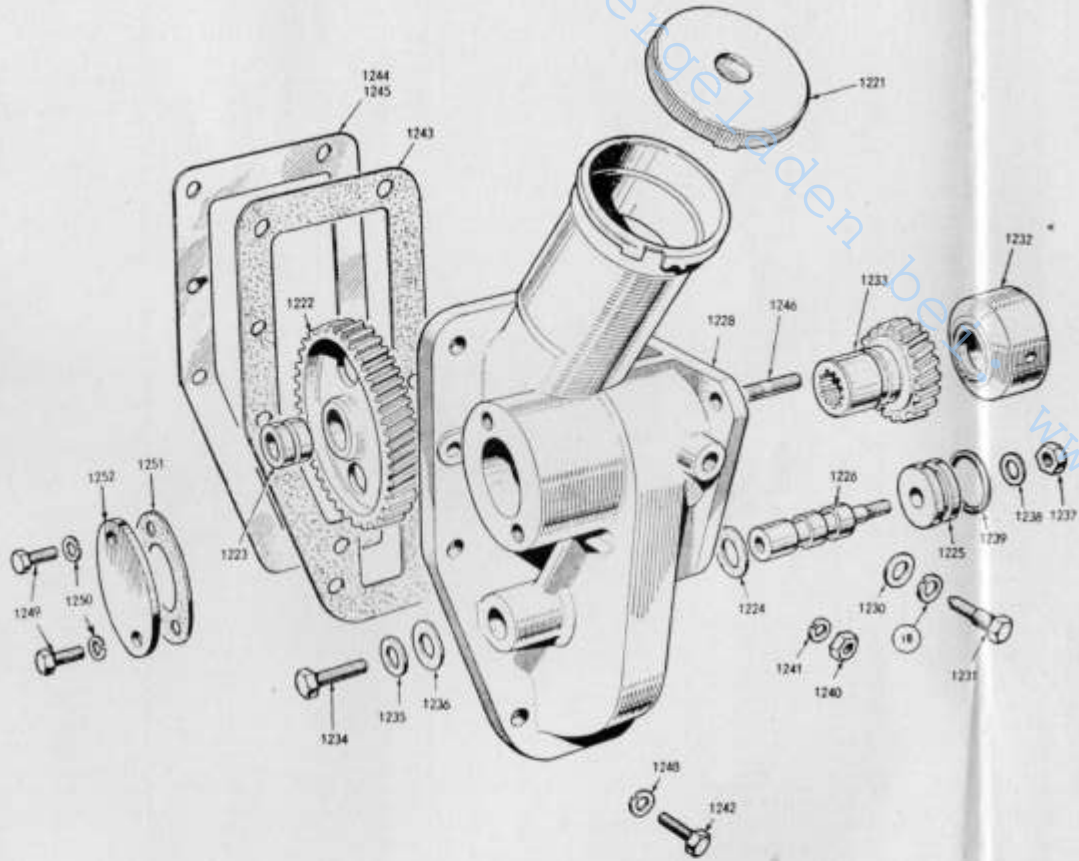

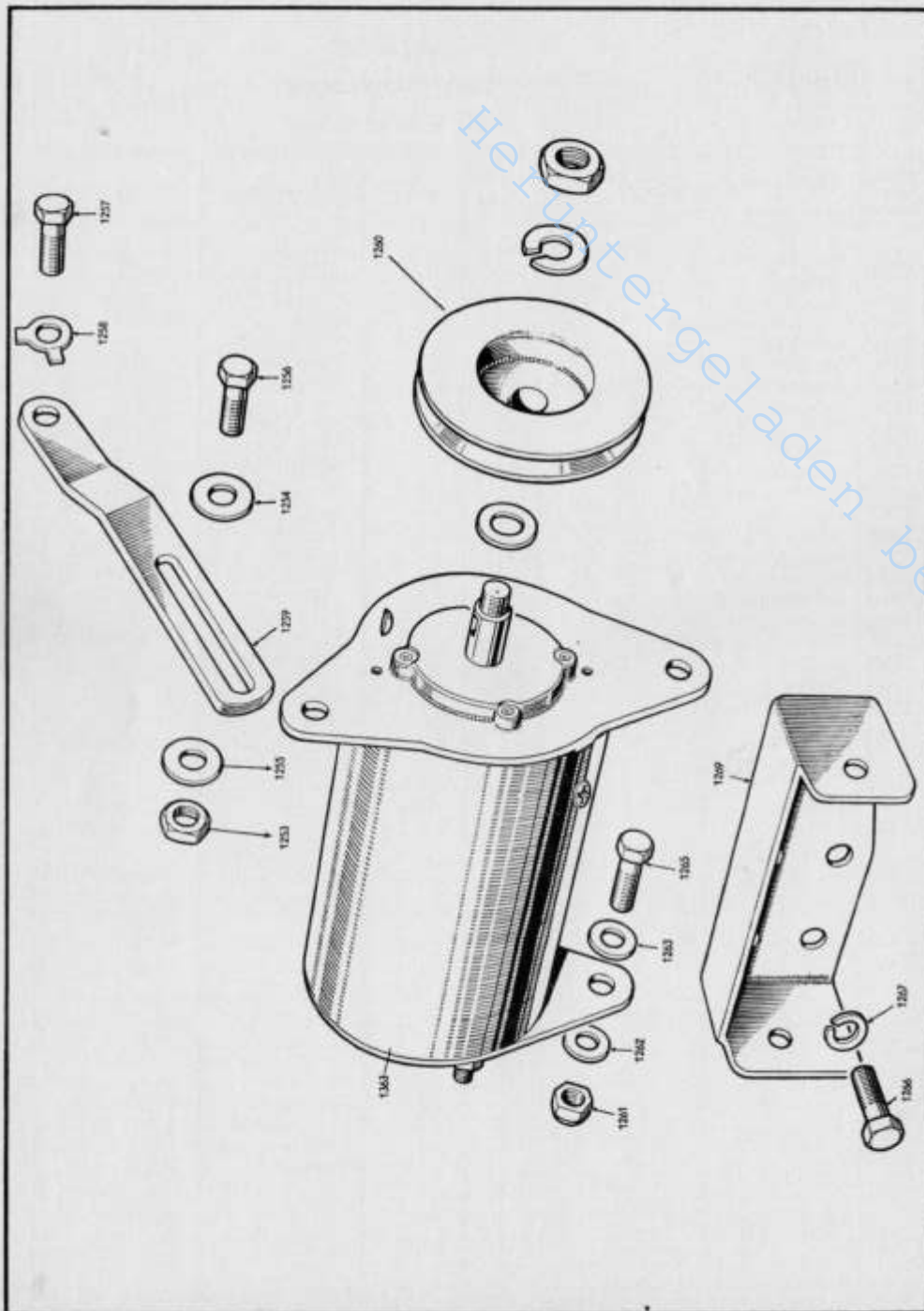

## Motor Befestigung Lichtmaschine

(zu Bildseite 56)

Bild- und Bestell-Nummer	Benennung	Anzahl	DIN	Teilnummer	Bemerkungen
1363	Lichtmaschine 'Lucas'				Teile dazu S. 65
1253	Mutter	1		JN 2158	
1254	U-Scheibe	1		WP 0019	
1255	U-Scheibe	1		WP 0019	
1256	Sechskantschraube	1		HB 0859	
1257	Sechskantschraube	1		HB 0973	
1258	Sicherungsblech	1		137 200	
1259	Spannschiene zum Einstellen der Lichtmaschine	1		132 708	
1260	Keilriemenscheibe kompl. für Lichtmaschine	1		117 140	
1261	Mutter	2		TN 3208	
1262	U-Scheibe zum Halteblech	x		WP 0133	
1263	U-Scheibe	x		WP 0008	
(1264)	Federring	2		WL 0208	
1265	Sechskantschraube	2		113 094	
1266	Sechskantschraube	4		HU 0856	
1267	Federring	4		WL 0208	
(1268)	Scheibe	4		WB 0008	
1269	Konsole für Lichtmaschine	1		100 941	

Die in ( ) gesetzten Bild-Nummern erscheinen nicht in der Abbildung. Bei Bestellung Motor-, Fahrgestell- und Getriebe-Nummer angeben



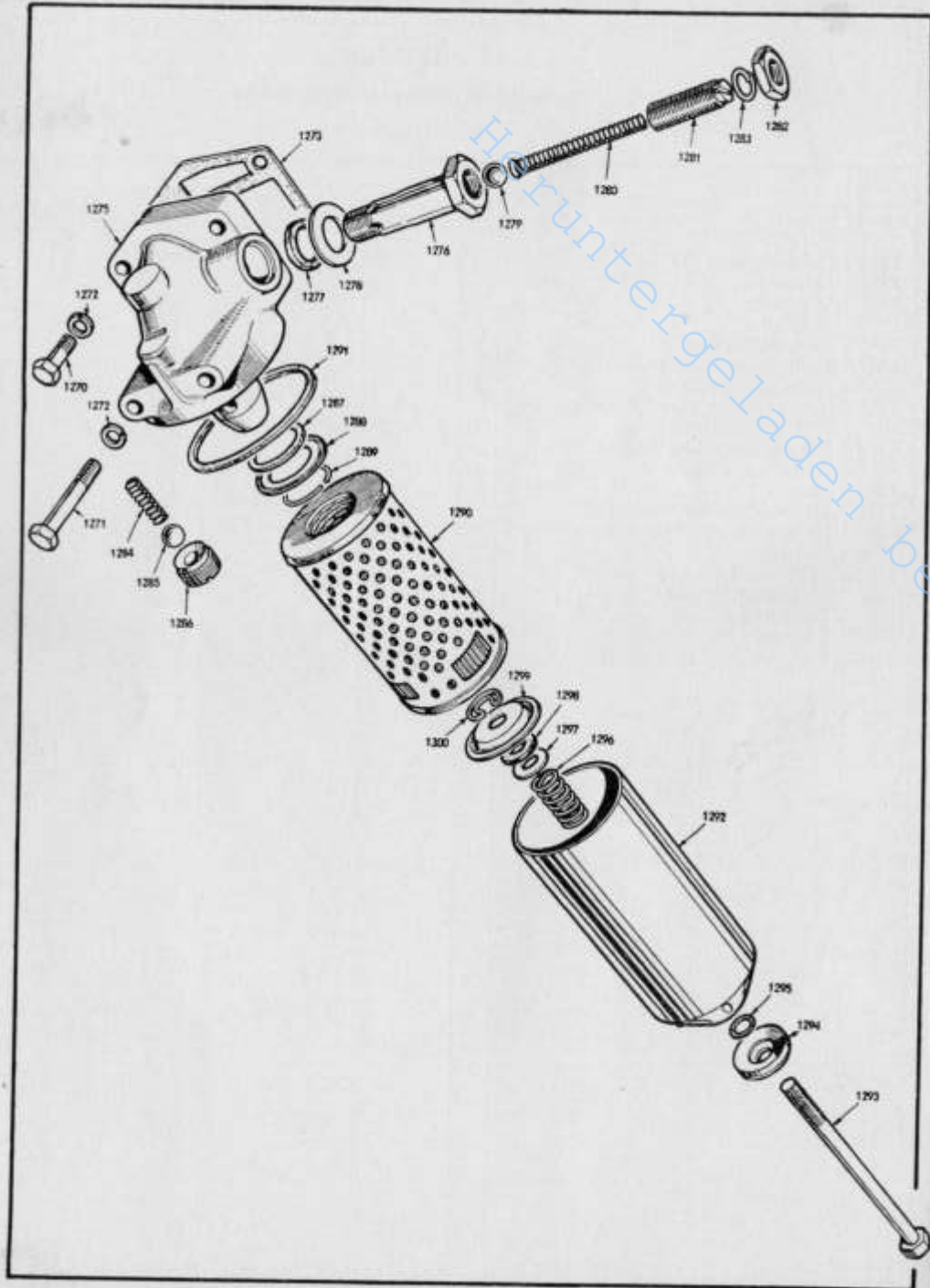

## Motor Ölfilter

(zu Bildseite 58)

Bild- und Bestell-Nummer	Benennung	Anzahl	DIN	Teilnummer	Bemerkungen
1270	Sechskantschraube	2		HB 0960	
1271	Sechskantschraube	2		HB 0983	
1272	Federring	4		WL 0209	
1273	Dichtung	1		122 608	
(1274)	Öl-Filter	1		205 555	
1275	Filterkopf	1		508 373	
1276	Regelventil	1		59 615	
1277	Dichtscheibe	1		500 328	
1278	Scheibe	1		500 329	
1279	Ventilkugel	1		BL 0027	
1280	Ventilfeder	1		60 414	
1281	Einstellschraube	1		60 416	
1282	Gegenmutter	1		46 653	
1283	Bleidichtring	1		30 123	
1284	Feder für Überdruckventil	1		508 374	
1285	Kugel für Überdruckventil	1		BL 0024	
1286	Verschlusschraube	1		508 375	
1287	Dichtring	1		508 863	
1288	Zentrierring	1		508 865	
1289	Sicherungsring	1		508 864	
1290	Filterpatrone	1		60 427	
1291	Dichtring	1		500 330	
1292	Filterkopf	1		508 376	
1293	Sechskantschraube	1		508 377	
1294	Anpreßscheibe	1		508 379	
1295	Dichtring	1		508 380	
1296	Feder	1		500 319	
1297	Scheibe	1		500 322	
1298	Dichtscheibe	1		500 320	
1299	Zentrierung	1		500 439	
1300	Sicherung	1		508 378	

Die in [ ] gesetzten Bild-Nummern erscheinen nicht in der Abbildung. Bei Bestellung Motor-, Fahrgestell- und Getriebe-Nummer angeben

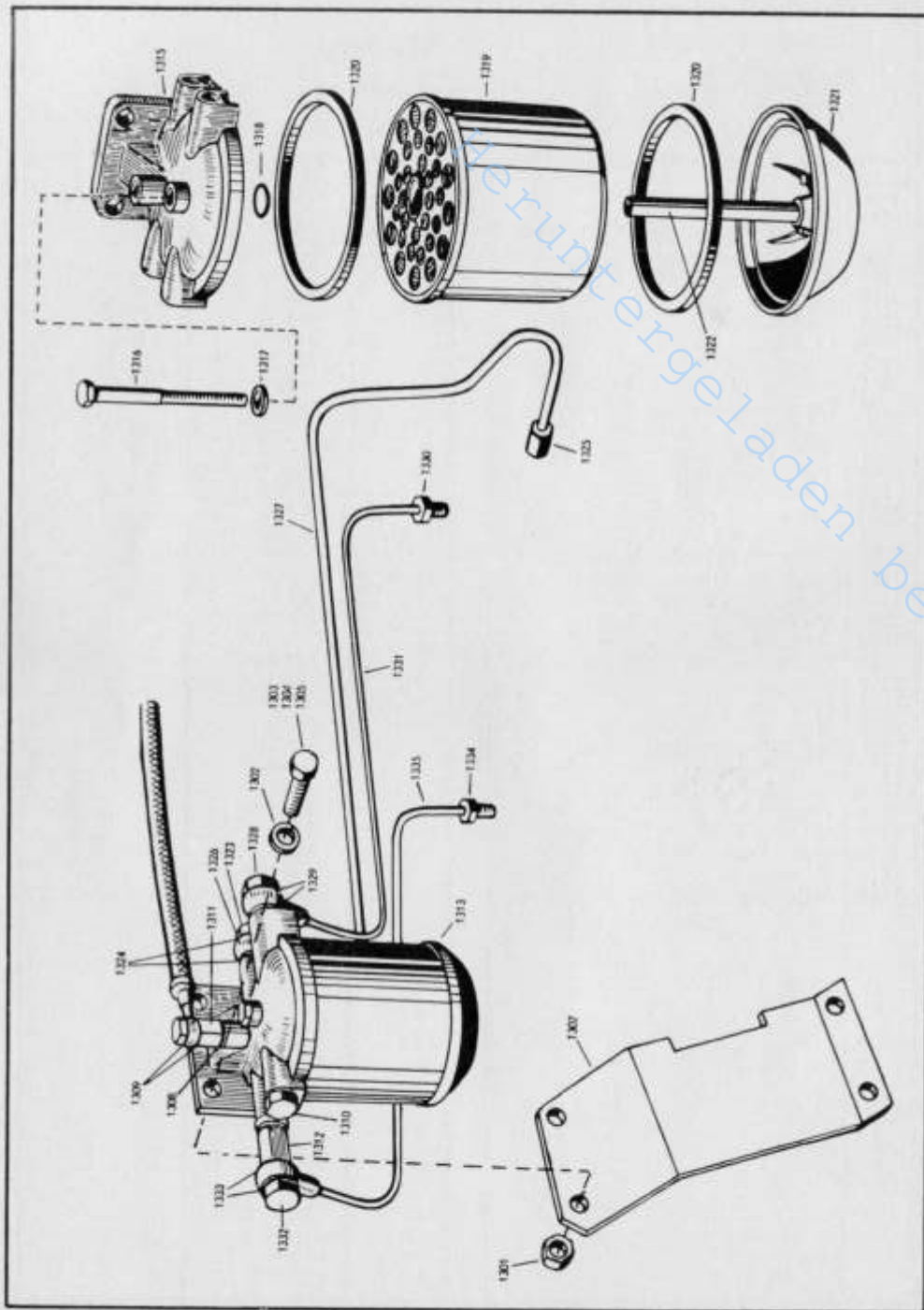

## Motor

### Kraftstoff-Filter

(zu Bildseite 60)

Bild- und Bestell-Nummer	Benennung	Anzahl	DIN	Teilnummer	Bemerkungen
1301	Mutter	2		HN 2009	
1302	Federring	4		WQ 0309	
1303	Sechskantschraube	2		HU 0956	
1304	Sechskantschraube	1		HU 0910	
1305	Sechskantschraube	1		HU 0909	
(1306)	Halteblech für Wasserpumpe	1		132 535	
1307	Halteblech für Filter	1		208 866	
1308	Kupferscheibe	1		500 466	
1309	Kupferscheibe	2		506 682	
1310	Verschlußschraube	1		129 077	
1311	Ventil-Rückschlag	1		509 122	
1312	Ventil-Rückschlag	1		135 575	
1313	Kraftstofffilter	1		210 151	
(1314)	Kraftstofffilter kompl.	1		209 795	
1315	Filterdeckel	1		512 142	
1316	Sechskantschraube	1		512 143	
1317	Kupferscheibe	1		512 144	
1318	O-Ring	1		512 145	
1319	Filterpatrone	1		512 146	
1320	Dichtring	2		512 147	
1321	Filterboden	1		512 148	
1322	Stiftschraube	1		512 149	
1323	Hohlschraube	1		133 007	
1324	Scheibe	2		133 006	
1325	Verschraubung — konisch	1		133 008	
1326	Banjo	1		133 024	
1327	Kraftstoffleitung kompl. (Förderungspumpe z. Filter)	1		209 988	
1328	Hohlschraube	1		133 007	
1329	Scheibe	2		133 006	
1330	Leistungsanschluß	1		113 255	
1331	Kraftstoffleitung kompl. (Filter zur Einspritzpumpe)	1		209 989	
1332	Hohlschraube	1		133 007	
1333	Scheibe	2		133 006	
1334	Leistungsanschluß	1		113 255	
1335	Kraftstoffleitung kompl. (Einspritzpumpe zum Filter)	1		209 990	



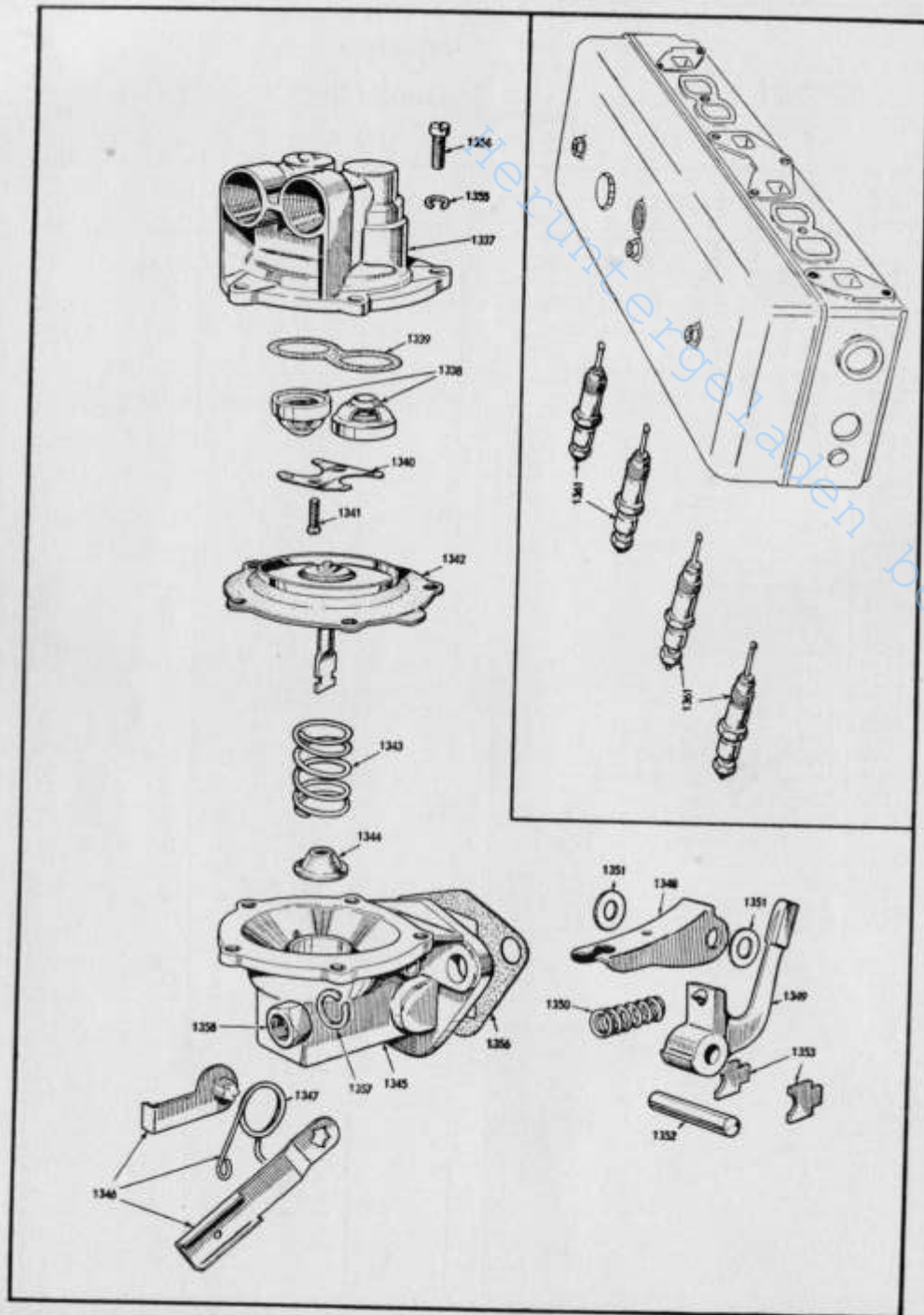

## Motor Kraftstoffpumpe, Glühkerzen

(zu Bildseite 62)

Bild- und Bestell-Nummer	Benennung	Anzahl	DIN	Teilnummer	Bemerkungen
(1336)	Kraftstoffpumpe, nied. Drehzahl	1		204 037	
1337	Gehäuse-Oberteil	1		507 157	
1338	Ventil kompl.	2		505 239	
1339	Dichtung	1		505 241	
1340	Ventilträger	1		505 240	
1341	Halbrundschraube	2		59 660	
1342	Membrane	1		502 241	
1343	Feder	1		502 616	
1344	Dichtung	1		507 154	
1345	Unteres Gehäuse m. Vorpumphebel	1		507 155	
1346	Vorpumphebel kompl.	1		507 156	
1347	Feder	1		502 245	
1348	Gelenkstück	1		502 242	
1349	Pumpenhebel	1		507 153	
1350	Feder	1		52 493	
1351	U-Scheibe	2		52 485	
1352	Achse	1		507 158	
1353	Halteblech	2		507 159	
1354	Zylinder-Schraube	5		52 489	
1355	Federring	5		57 361	
1356	Dichtung	1		123 861	
1357	Federring	2		WL 0208	
1358	Mutter	2		HN 2008	
(1359)	Überwurfmutter	1		133 008	
(1360)	Elektr. Leitung kompl. für Glühkerzen	1		132 221	
1361	Glühkerze	4		131 952	
(1362)	Adaptor für Glühkerze	4		132 238	

Die in ( ) gesetzten Bild-Nummern erscheinen nicht in der Abbildung. Bei Bestellung Motor-, Fahrgestell- und Getriebe-Nummer angeben

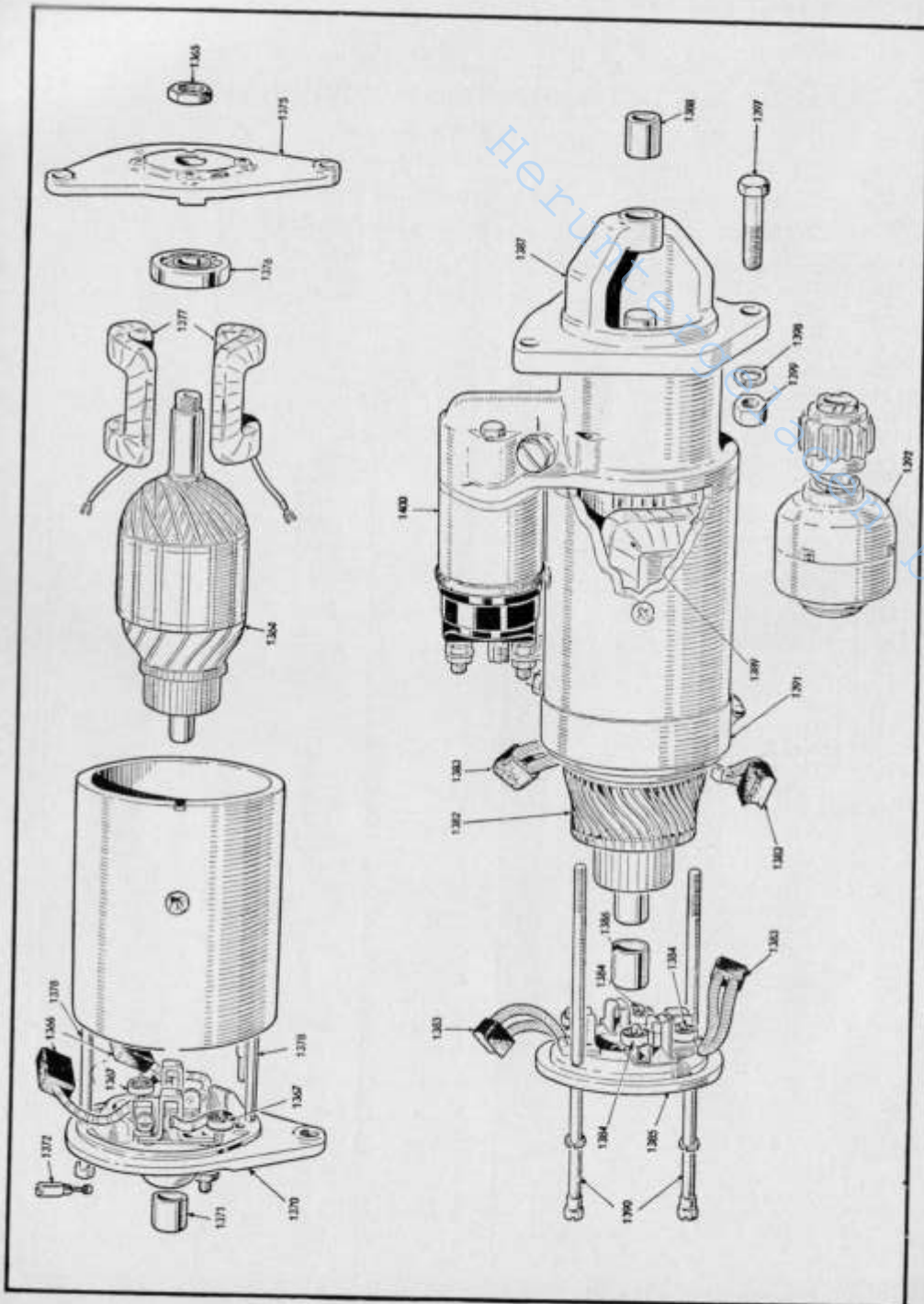

## Motor

### Lichtmaschine, Anlasser

(zu Bildseite 64)

Bild- und Bestell- Nummer	Benennung	An- zahl	DIN	Teilnummer	Bemerkungen
1363	Lichtmaschine-Lucas Anschlüsse	1		209 571	s. Bildseite 56
1364	Anker	1		512 090	
1365	Mutter	1		509 309	
1366	Satz Bürsten	1		509 302	
1367	Satz Andruckspannfedern	1		509 306	
1368	Lagersicherungsring	1		509 312	
1369	Ring, Antriebslagerende	1		509 313	
1370	Lagerschild hinten	1		512 088	
1371	Lagerbüchse	1		519 304	
1372	Zsb. Ölcr	1		509 305	
1373	Druckscheibe	1		509 314	
1374	Satz Anschlußklemmen	1		509 315	
1375	Vorderes Lagerschild	1		512 089	
1376	Kugellager	1		508 846	
1377	Feldspule	1		509 374	
1378	Schraube	2		509 316	
1379	Satz Verschleißteile	1		509 317	
1380	Regler	1		209 718	
1381	Anlasser	1		208 089	
1382	Anker	1		512 099	
1383	Paar Bürsten	1		503 722	
1384	Paar Andruck-Federn	1		512 093	
1385	Lagerschild hinten	1		512 092	
1386	Lagerbüchse	1		59 757	
1387	Vorderes Lagerschild	1		512 096	
1388	Lagerbüchse	1		512 097	
1389	Paar Feldspulen	1		505 431	
1390	Anzugschrauben	2		512 091	
1391	Spannband	1		505 390	
1392	Zsb. Ritzelantrieb	1		512 094	
1393	Zsb. Ausrückvorrichtung	1		505 416	
1394	Kupplungsscheiben	1		505 410	
1395	Ankerbremse	1		512 098	
1396	Satz Verschleißteile	1		503 271	
1397	Sechskantschraube	3		HB 1062	
1398	Federring	3		WL 0224	
1399	Mutter	3		HN 2060	
1400	Eindrückschalter kompl. für Anlasser	1		512 100	

Die in ( ) gesetzten Bild-Nummern erscheinen nicht in der Abbildung. Bei Bestellung Motor-, Fahrgestell- und Getriebe-Nummer angeben





## Mähwerk

für Baugruppe II  
(zu Bildseite 69/70)

Bild- und Bestell-Nummer	Benennung	Anzahl	DIN	Teilnummer	Bemerkungen
(1430)	Zsb. Mähwerk	1		01 350 05 01	
(1431)	Zsb. Aufzughebelwinkel und Aufzughebel	1		01 350 07 23	
1432	Aufzughebelwinkel	1		01 354 05 01	
1433	Aufzughebel	1		01 354 02 10	
1434	Halbrundniet 10 x 30	2	124-MUISt 34		
(1435)	Schmiernippel H 1 A 8	1	71412		
1436	Klinke	1		01 352 00 45	
1437	Segmentstift	1		01 354 00 06	
1438	Spiralfeder (für Segmentstift)	1		00 992 14 05	
1439	Hebeldrücker	1		01 354 00 12	
1440	Senkniet 7 x 30	1	661-MUISt 34		
1441	Gestänge	1		01 354 00 55	
1442	Sechskantmutter M 10	1	934-5 S		
1444	Federring B 10	1	127		
1444	Zsb. Segmentplatte	1		01 350 07 24	
1445	Spannhülse 8 x 18	1	1481		
1446	Aufhängekonsole	1		01 354 04 20	
1447	Sechskantschraube M 12 x 35	4	931-8 G		
1448	Federring B 12	4	127		
1449	Halteblech	1		01 352 00 40	
1450	Sechskantschraube M 12 x 40	3	931-8 G		
1451	Sechskantmutter M 12	4	934-5 S		
1452	Federring B 12	4	127		
1453	Sechskantschraube M 12 x 45	1	931-8 G		
1454	Zsb. Ausrückhebel	1		01 350 00 13	
1455	Sechskantmutter M 8 x 30	1	931-8 G		
1456	Sechskantmutter M 8	1	934-5 S		
1457	Schutzrohr	1		01 354 05 52	
1458	Sechskantmutter M 8	4	934-5 S		
1459	Halter	1		01 354 02 42	
1460	Bolzen	1		01 354 12 93	
1461	Zsb. Sperrklinke	1		01 350 02 17	
1462	Splint 3 x 30	1	94		
1463	Auslösedraht	1		01 354 02 80	
1464	Nippel	2		00 991 02 21	
1465	Druckfeder	1		00 992 58 05	
1466	Sechskantschraube M 6 x 20	2	933-8 G		
1467	Sechskantmutter M 6	2	934-5 S		
1468	Gewindestift M 6 x 5	2	551		
1469	Zsb. Kipphebel-Einstellraste	1		01 350 03 20	
1470	Zsb. Kipphebel	1		01 350 03 21	
1471	Zsb. Einstellraste	1		01 350 04 16	
1472	Sechskantschrb. m. Splintl. M 14 x 70	1		00 995 03 60	
1473	Feder für Einstellraste	1		00 992 15 05	
1474	Kronenmutter M 14	1	935-5 S		
1475	Scheibe 15	1	125		

Die in ( ) gesetzten Bild-Nummern erscheinen nicht in der Abbildung. Bei Bestellung Motor-, Fahrgestell- und Getriebe-Nummer angeben



## Mähwerk

für Baugruppe II  
(zu Bildseite 69/70)

Bild- und Bestell-Nummer	Benennung	Anzahl	DIN	Teilnummer	Bemerkungen
1476	Splint 3 x 28	1	94		
(1477)	Zsb. Einstellhaken	1		01 350 01 15	
1478	Einstellhaken 760 lang	1		01 354 01 30	
1479	Verbindungskabel	1		01 354 00 35	
1480	Sechskantmutter M 20	1	934-5 S		
1481	Niet mit Splintloch 13 x 40	1		00 995 02 55	
1482	Sicherungsfeder	1		00 992 02 37	
1483	Aufzugfeder	1		00 992 16 05	
1484	Haken für Aufzugfeder	1		01 354 03 31	
1485	Verlängerungsglied	1		25 354 00 28	
1486	Sechskantmutter M 12	2	934-5 S		
(1487)	Zsb. Balkenhalter	1		01 350 05 25	
1488	Balkenhalter	1		01 354 10 40	
1489	Ringschraube M 12	1		01 354 05 90	
1490	Sechskantmutter M 12	1	934-5 S		
1491	Kurbelmutter M 12	1		01 354 00 91	
1492	Zsb. Aufhängelager (f. Mähauzugw.)	1		01 350 01 80	
1493	Sechskantschraube M 14 x 40	4	931-8 G		
1494	Federring B 14	4	127		
1495	Sechskantschraube M 14 x 45	1	933-8 G		
1496	Sechskantmutter M 14	1	934-5 S		
1497	Aufhängelager (für Stützwelle)	1		01 351 09 10	
1498	Sechskantschraube M 14 x 40	4	931-8 G		
1499	Federring B 14	4	127		
*1500	Zsb. Mähauzugwelle	1		01 350 10 31	
*1501	Blanke Scheibe 35	1	1440		
1502	Klappsplint	1		00 992 01 36	
1503	Zsb. Stützwelle	1		01 350 05 30	
*1504	Klauenstück	1		01 351 00 15	
1505	Schmiernippel H 1 A 8	1	71412		
1506	Spannhülse 10 x 60	1	1481		
*1507	Aufhängehaken für Kurbelstange	1		01 351 00 30	
*1508	Spiralfeder (für Aufhängehaken)	1		00 992 14 05	
*1509	Splint 3 x 25	1	94		
*1510	Spannhülse 10 x 60	1	1481		
*1511	Klappsplint	1		00 992 01 36	
*1512	Aufzugwinkel	1		01 351 00 31	
1513	Lagerbolzen	1		01 351 00 93	
1514	Splint 5 x 30	1	94		
1515	Aufzughaken 490 lang	1		01 354 09 29	
1516	Aufzughaken 470 lang	1		01 354 08 29	
1517	Aufzughaken 450 lang	1		01 554 07 29	
1518	Haltefeder für Balkenhalter	1		01 354 04 39	
1519	Sechskantschraube M 6 x 15	1	943-8 G		
1520	Sechskantmutter M 6	1	934-5 S		
1521	Federring B 6	1	127		

Die mit \* gekennzeichneten Teile entfallen bei Mähwerk mit Unterschwinge.

Die in ( ) gesetzten Bild-Nummern erscheinen nicht in der Abbildung. Bei Bestellung Motor-, Fahrgestell- und Getriebe-Nummer angeben



## Mähwerk

für Baugruppe II  
(zu Bildseite 69/70)

Bild- und Bestell-Nummer	Benennung	Anzahl	DIN	Teilnummer	Bemerkungen
*1522	Zsb. Kurbelstange komplett	1		01 350 01 04	
*1523	Verstärkung	2		01 351 06 34	
*1524	Schubstange	1		01 351 11 64	
*1525	Treibstangenband	1		01 351 04 65	
*1526	Treibstangenband	1		01 351 05 65	
*1527	Hakenschraube	1		01 351 00 88	
*1528	Flachrundschrabe	1		01 351 01 88	
*1529	Klemmplatte	2		01 351 00 89	
*1530	Mutter	1		01 351 01 90	
*1531	Klammer	2		01 351 01 92	
*1532	Federblech	1		01 351 00 94	
*1533	Zsb. Spannklau komplett	1		01 350 00 63	
*1534	Zsb. Treibstangenlager komplett	1		01 350 01 64	
*1535	Halbrundniet 5 x 40	1	660		
*1536	Halbrundniet 8 x 45	8	660		
*1537	Scheibe 5,3	1	125		
*1538	Sechskantschraube M 8 x 25	4	931-8 G		
*1539	Sechskantmutter M 8	5	934-5 S		
*1540	Federring B 8	4	127		
(1541)	Zsb. Aufzughaken kurz	1		01 350 01 35	
1542	Aufzughaken kurz	1		01 351 01 28	
1543	Verbindungsgabel	1		01 351 01 35	
1544	Sechskantmutter M 14	1	934-5 S		
(1545)	Zsb. Gelenkstück	1		01 350 01 40	
1546	Gelenkstück	1		01 351 01 36	
1547	Sechskantschraube 14 x 65	1	931-8 G		
1548	Sechskantmutter M 14	1	934-5 S		
1549	Niet mit Splintloch 13 x 40	1	124	00 995 02 55	
1550	Splint 4 x 28	1	94		
1551	Zsb. Messerbalken 5' Normalfinger	1		01 350 11 51	
1552	Zsb. Messerbalken 5' Mittelfinger	1		01 350 12 51	
1553	Zsb. Messerbalken 5' Engfinger	1		01 350 13 51	
1554	Splint 8 x 40	2	94		
1555	Splint 4 x 20	1	94		
1556	Bolzen 12 h 11 x 40 x 33	1	1435-St 60		
1557	Messer 5'	2		01 350 01 52	
1558	Fingerschutz	1		01 350 01 55	
(1559)	Messerschutz 5'	1		01 350 03 55	
1560	Zsb. Schwadenbrett	1		01 350 00 60	
1561	Spiralfeder	1		00 992 08 05	
1562	Flachrundschrabe M 12 x 70 Mu	1	603-4 D		
1563	Scheibe 13	1	125-St		
*1564	Zsb. Mähwerk mit Unterschwinge	1		01 350 09 09	
1565	Zsb. Mähauzugswelle	1		01 350 12 31	
*1566	Klauenstück	1		01 351 03 15	
(1567)	Zsb. Schubstange vollst.	2		01 350 25 04	
(1568)	Zsb. Schubstange			01 350 24 04	
1569	Verstärkung			01 351 06 34	

Die in ( ) gesetzten Bild-Nummern erscheinen nicht in der Abbildung. Bei Bestellung Motor-, Fahrgestell- und Getriebe-Nummer angeben

Bildseite 69/70 innen



## Mähwerk

für Baugruppe II  
(zu Bildseite 69/70)

Bild- und Bestell-Nummer	Benennung	Anzahl	DIN	Teilnummer	Bemerkungen
1570	Schubstange	1		01 351 12 64	
1571	Treibstangenband	2		01 351 06 65	
1572	Klammer	2		01 351 01 92	
1573	Federblech	1		01 351 00 94	
1574	Niet 5 x 45	1	660-MUST 34		
1575	Niet 8 x 40	5	660-MUST 34		
1576	Niet 8 x 45	3	660-MUST 34		
1577	Scheibe 5,3	2	125-St		
1578	Aufzugswinkel	1		01 351 04 31	
(1583)	Zsb. Treibstangenlager	1		01 350 00 64	
1584	Kurbellagergehäuse	1		01 351 00 27	
(1585)	Ringgrillenlager 6305	1	625		
(1586)	Kegelhülse	1		01 351 00 63	
(1587)	Filzring	1		01 351 00 96	
(1588)	Sicherungsring 25 x 1,2	1	471		
(1589)	Deckel	1		01 351 00 14	
(1590)	Filzring	1		01 351 01 96	
(1591)	Sicherungsring 62 x 2,5	1	427		
(1592)	Gewindebolzen	1		01 351 03 93	
(1593)	Sechskantmutter	1		01 351 00 90	
(1594)	Federring B 12	1	127		
(1595)	Spannhülse 6 x 20	1	1481		
1596	Schmiernippel H 1 M 6 x 1	1	71412		
1597	Klemmplatte	2		01 351 00 89	
1598	Sechskantschraube M 8 x 25	4	931-8 G		
1599	Sechskantmutter M 8	4	934-5 S		
1600	Federring B 8	4	127		
1601	Verbindungsflasche	1		01 351 01 09	
1602	Verbindungsflasche	1		01 351 04 09	
1603	Führungsstück	1		01 351 00 12	
1604	Spannschraube M 12	1		01 351 02 88	
1605	Spannmutter	1		01 351 02 90	
1606	Druckfeder	1		00 992 52 05	
1607	Tellerfeder 23 x 12,2 x 1,25	4		00 992 05 15	
1608	Sechskantschraube mit Splintloch M 8 x 60	1		00 995 11 60	
1609	Tellerfeder 20 x 8, 2 x 0,9	12		00 992 06 15	
1610	Kronenmutter M 8	1	935-5 S		
1611	Splint 2 x 18	1	94		
1612	Zsb. Unterschwinge	1		01 350 06 88	
1613	Buchse	2		00 994 03 50	
1614	Schmiernippel A 10	1	71412		
1615	Steckachse	1		01 351 00 13	
1616	Sechskantschraube M 10 x 25	1	933-8 G		
1617	Federring B 10	1	127		

Die in ( ) gesetzten Bild-Nummern erscheinen nicht in der Abbildung. Bei Bestellung Motor-, Fahrgestell- und Getriebe-Nummer angeben



Mähantrieb  
 Mähwerk m. Unterschwinge  
 Hydr. Mähzug mit  
 Hubzylinder

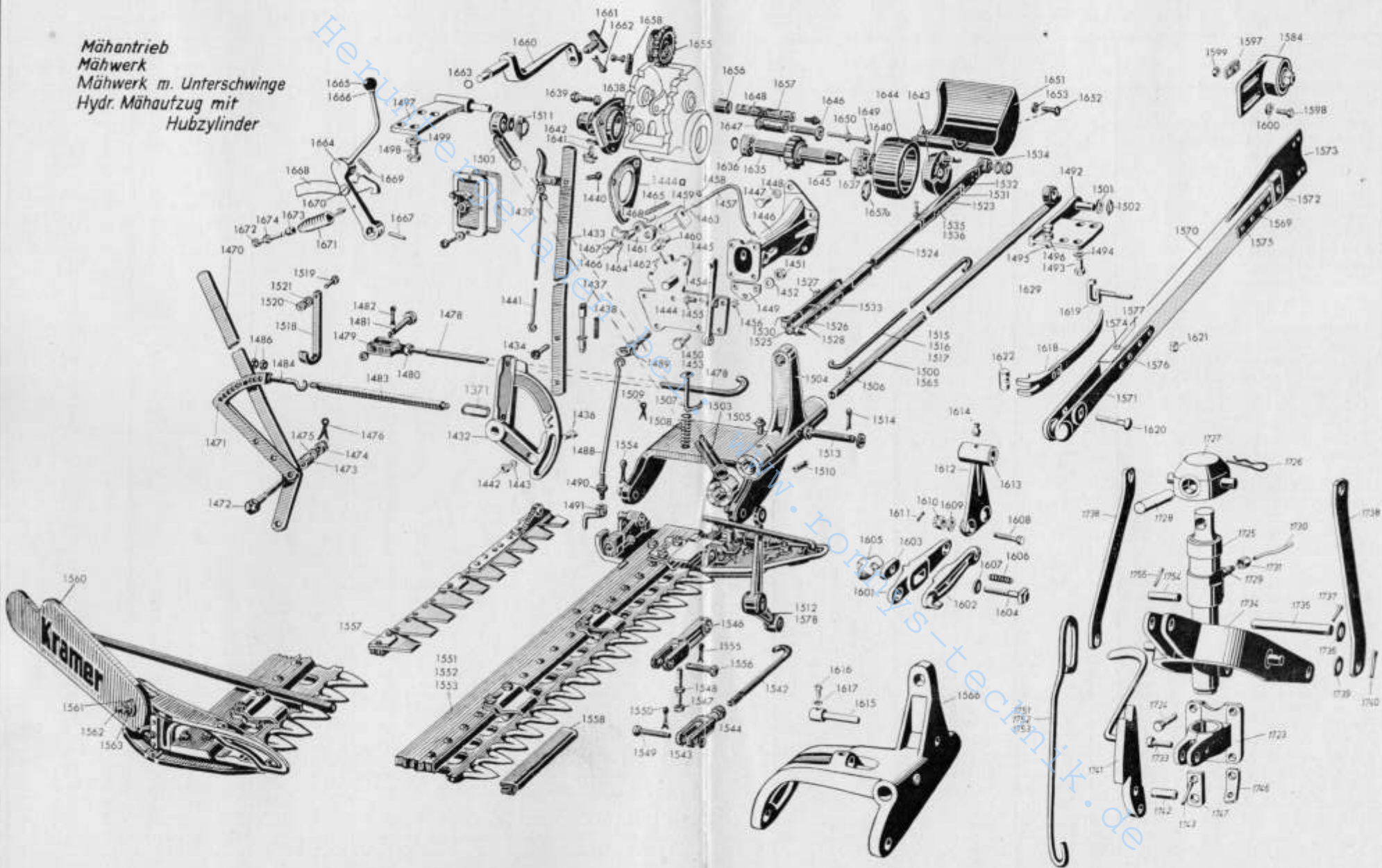



## Mähwerk

für Baugruppe II

(zu Bildseite 69/70)

Bild- und Bestell-Nummer	Benennung	Anzahl	DIN	Teilnummer	Bemerkungen
1618	Zsb. Spannklau komplett	1		01 350 00 63	
1619	Hakenschraube	1		01 351 00 88	
1620	Flachrundschraube	1		01 351 01 88	
1621	Sechskantmutter M 8	1	934-5 S		
1622	Mutter	1		01 351 01 90	
(1633)	<b>Zsb. Mähtrieb</b>	1		25 350 00 03	
(1634)	Zsb. Mähtriebswelle	1		33 350 01 05	
1635	Mähtriebswelle	1		33 352 01 20	
1636	Ringrillennlager 6206	1	625		
1637	Ringrillennlager 6209	1	625		
1638	Konsole für Mähtrieb	1		33 352 00 35	
1639	Sechskantschraube M 14 x 35	3	931-8 G		
1640	Radialdichtring A 43 x 72 x 10	1	6503 (ähnl.)		
1641	Verschlußschraube M 22 x 1,5	1		00 990 02 10	
1642	Dichtring C 22 x 29	1	7603-CuAsb.		
1643	<b>Zsb. Kurbelscheibe</b>	1		12 220 00 70	
1644	Rutschkupplung u. Riemenscheibe	1		12 227 00 17	
1645	Paßfeder A 12 x 8 x 40	1	6885		
1646	Druckhülse für Rutschkupplung	1		12 227 00 53	
1647	Druckfeder	1		00 992 11 05	
1648	Scheibe f. Druckfeder 22 x 35 x 0,5	1		12 227 00 52	
1649	Zylinderschraube M 14 x 90	1	6912-8 G		
1650	Federring B 14	1	127		
1651	Zsb. Schutzhaube f. Kurbelstange	1		25 350 00 42	
1652	Sechskantschraube M 10 x 30	2	933-8 G		
1653	Scheibe 10,5	2	125		
(1654)	<b>Zsb. Mähtrieb-Schalrad</b>	1		33 350 00 10	
1655	Mähtrieb-Schalrad	1		33 352 00 12	
1656	Lagerbuchse	1		25 352 00 50	
1657	Steckachse	1		25 352 00 15	
1657a	Rundschnurring 26 x 3	2		00 996 09 05	
1658	Halter für Steckachse	1		22 352 00 40	
1659	<b>Zsb. Mäh- Ein- und Ausrückung</b>	1		25 350 01 14	
(1660)	Schalstange	1		25 352 02 33	
1661	Führungsstück	1		25 228 00 35	
1662	Splint 3 x 20	1	94		
1663	Rundschnurring 18 x 2,5	1		00 996 10 05	
1664	Zsb. Mäheintrückhebel	1		25 350 02 12	
1665	Kugel 35 Ø M 8	1		00 996 04 30	
1666	Sechskantmutter M 8	1	934-5 S		
1667	Spannstift 8 x 36	1	1481		
1668	<b>Zsb. Sperrhebel</b>	1		01 350 00 17	
1669	Druckfeder	1		00 992 03 05	
1670	Schraube	1		01 352 00 90	
1671	Zugfeder	1		00 992 02 05	
1672	Sechskantschraube M 8 x 55	1	933-8 G		
1673	Gewindemutter M 8	1		22 211 00 91	
1674	Sechskantmutter M 8	1	934-5 S		
(1675)	Sechskantstiftschlüssel 12	1	911		

Die in ( ) gesetzten Bild-Nummern erscheinen nicht in der Abbildung. Bei Bestellung Motor-, Fahrgestell- und Getriebe-Nummer angeben



## Sonderausrüstungen

### Riemenscheibenantrieb, Zapfwelle, Rückscheinwerfer, Belastungsgewichte

(zu Bildseite 75/76)

Bild- und Bestell-Nummer	Benennung	Anzahl	DIN	Teilnummer	Bemerkungen
(1676)	<b>Zsb. Riemenscheibenantrieb</b>	1		25 220 00 15	
(1677)	<b>Zsb. Gehäuse mit Ritzelwelle</b>	1		25 220 00 16	
1678	Gehäuse für Riemenantrieb	1		25 226 00 02	
1679	Ritzelwelle	1		25 226 00 21	
1680	Ringkegellager 32207	1	720		
1681	Ringkegellager 30207	1	720		
1682	Distanzring	1		22 226 02 52	
1683	Distanzrohr	1		00 993 35 71	
1684	Distanzring	1		22 226 00 53	
1685	Radialdichtring A 45 x 72 x 12	1	6503		
1686	Riemenscheibe	1		22 226 01 03	
1687	Paßfeder A 10 x 6 x 45	1	6885-St80		
1688	Nutmutter M 35 x 1,5	1	70852		
1689	Sicherungsblech A 35	1	70952		
1690	Dichtung 0,1 bis 0,3 stark n. Bedarf	1-3		22 221 00 96	
(1691)	<b>Zsb. Kegelrad (auf Zapfwelle)</b>	1		25 220 00 12	
1692	Kegelrad	1		25 226 00 10	
(1693)	Nabe	1		25 226 00 32	
1694	Senkriet 8 x 30	10	661-MUS134		
(1695)	<b>Zsb. Schaltwelle gangabhängig</b> (Lieferumfang)			25 220 00 20	
1696	Zapfwellenantriebsrad	1		22 226 00 11	
1697	Zapfwellenschalrad	1		33 226 00 25	
(1698)	<b>Zsb. Schaltwelle</b>	1		22 220 01 36	
1699	Schaltwelle	1		22 226 01 22	
1700	Schalthebel	1		22 226 00 28	
1701	Spannstift 6 x 36	1	1481		
1702	Schaltstein	1		33 226 00 35	
1703	Schild für Zapfwelle gangabhängig	1		00 435 00 24	
1704	Halbrundkerbnagel 3 x 4	4	1476-MS		
1705	<b>Rückscheinwerfer</b>	1		00 433 00 26	
1706	Glühlampe F 12 V-15 W	1	72601		
1707	Sechskantschraube M 8 x 15	4	933-8 G		
1708	Sechskantmutter M 8	4	934-5 S		
1709	Federring B 8	4	127		
(1710)	Kabelschelle	1		00 993 08 30	
1711	Panzerkabel 1,5 mm <sup>2</sup> 600 lg.	1		00 334 04 25	
1712	Isolierschlauch 6 Ø 500 lg.	1		00 334 00 43	
1713	Belastungsgewicht vorn links	1		25 431 05 12	
1714	Belastungsgewicht vorn rechts	1		25 431 06 12	
1715	<b>Zsb. Spannbügel</b>	2		33 260 00 85	
1716	Sechskantschraube M 10 x 30	4	931-8 G		
1717	Federring B 10	4	127		
1719	Zylinderschraube M 10 x 30	2	912-8 G		
(1720)	Belastungsgewicht hinten	2		25 431 02 12	
(1721)	Sechskantschraube M 16 x 40	12	933-8 G		
(1722)	Federring B 16	12	127		

Die in ( ) gesetzten Bild-Nummern erscheinen nicht in der Abbildung. Bei Bestellung Motor-, Fahrgestell- und Getriebe-Nummer angeben





## Mähwerk für Baugruppe II, (zu Bildseite 69/70)

Hyd. Mähauzug mit Hubzylinder

### Sonderausrüstungen Rückspiegel

(zu Bildseite 75/76)

Bild- und Bestell-Nummer	Benennung	Anzahl	DIN	Teilnummer	Bemerkung
1723	Lagerbock	1		01 354 00 62	
1724	Sechskantschraube M 12 x 45	2	931-8 G		
1725	Hubzylinder	1		01 354 00 41	
1726	Federstecker TM 6761	2			
1727	Gelenkkopf TM 6747 A	1			
1728	Verbindungsbolzen TM 6748	1			
1729	Gerade Einschraubverschraubung	1		00 363 23 15	
1730	Zsb. Druckrohr	1		01 350 03 53	
1731	Überwurfmutter	1		00 990 00 25	
1732	Schneidring	2		00 990 00 30	
1733	Zylinderschraube M 10 x 30	1	912-8 G		
1734	Zsb. Hubgabel	1		01 350 00 47	
1735	Bolzen	1		01 354 10 93	
1736	Scheibe 21	2	125-St		
1737	Splint 4 x 35	2	94		
1738	Zuglasche	2		01 354 02 87	
1739	Scheibe 17	2	125-St		
1740	Splint 4 x 30	2	94		
1741	Zsb. Sperrklinke	1		01 350 01 17	
1742	Bolzen	1		01 354 09 93	
1743	Splint 4 x 25	2	94		
1744	Sechskantschraube M 6 x 20	1	931-8 G		
1745	Sechskantmutter M 6	1	934-5 S		
1746	Halter klein	1		01 354 01 42	
1747	Halter groß	1		01 354 04 42	
1748	Sechskantschraube M 6 x 18	1	933-8 G		
1749	Auslösedraht	1		01 354 01 80	
1750	Schutzrohr	1		01 354 06 52	
1751	Aufzuhaken (f. Reifen 10-28, 8-32)	1		01 354 10 29	
1752	Aufzuhaken (f. Reifen 11-28, 9-32)	1		01 354 11 29	
1753	Aufzuhaken (f. Reifen 9-36, 11-32)	1		01 354 12 29	
1754	Bolzen	1		01 354 09 93	
1755	Splint 4 x 25	2	94		
1756	Zsb. Rückspiegel klappbar links	1		00 430 01 12	
1757	Zsb. Rückspiegel klappbar rechts	1		00 430 02 12	
1757a	Rückspiegel	2		00 433 05 27	
1758	Zsb. Halter links	1		00 430 00 40	
1759	Zsb. Halter rechts	1		00 430 01 40	
1760	Zsb. Lagerung	2		00 430 00 41	
1761	Druckfeder	2		00 992 82 05	
1762	Scheibe 8,4	2	433-St		
1763	Kegelkerbstift 3 x 14	2	1471-St		
1764	Sechskantschraube M 6 x 15	4	933-8 G		
1765	Sechskantmutter M 6	4	934-5 S		
1766	Federring B 6	4	127		

Die in ( ) gesetzten Bild-Nummern erscheinen nicht in der Abbildung. Bei Bestellung Motor-, Fahrgestell- und Getriebe-Nummer angeben

Bildseite 75/76 innen



## Sonderausrüstungen

Bremshebel, Zeituhr, Betriebsstundenzähler, Kupplung

(zu Bildseite 75/76)

Bild- und Bestell-Nummer	Benennung	Anzahl	DIN	Teilnummer	Bemerkungen
(1767)	Hauptwelle mit Kegelnritzel Z = 9	1		33 222 02 21	
(1768)	Tellerrad Z = 31	1		25 233 05 11	
(1769)	Zsb. Hauptvorgelegewelle	1		33 230 07 06	
(1770)	Hauptvorgelegewelle	1		33 233 06 20	
1771	Mitnehmereinsatz	1		33 223 01 65	
(1772)	Stirnrad Z = 57	1		22 233 02 10	
1773	Mitnehmer	1		33 223 02 65	
(1774)	Zsb. Abdeckblech	1		33 240 00 73	
1775	Mitnehmerlager	1		33 223 01 66	
(1776)	Halbrundniet 5 x 12	4	660-AL		
1777	Schmiernippel H 1 a 8	1	71412		
1778	Tachometer	1		00 336 01 10	
1779	Tachometer	1		00 336 07 10	
1780	Biegsame Welle E 1200	1	75532		
1781	Winkelgetriebe	1		00 336 00 21	
(1782)	Kabel (für Tachobel.) 1,5 mm <sup>2</sup> 500 lang	1		00 334 04 22	
(1783)	Glühlampe J 12 V - 2 W	1	72601		
(1784)	Zsb. Kabel (Tacho-Masse)	1		00 330 32 14	
(1785)	Hutmutter	1		25 233 00 89	
1788	Bremshebel links	1		33 244 05 23	
1789	Bremshebel rechts	1		33 244 06 23	
1790	Zsb. Bremshebel	1		33 240 00 15	
1791	Zsb. Bremshebel	1		33 240 01 15	
1792	Sechskantschraube M 10 x 12	2	933-8 G		
1793	Paßfeder A 10 x 6 x 32	2	6885-St 60		
1794	Sechskantschraube M 8 x 30	4	931-8 G		
1795	Federring B 8	4	127		
1848	Zeituhr	1		00 433 00 20	
(1849)	Kabel 1 mm <sup>2</sup> 400 lang rot	1		00 334 07 23	
(1850)	Zsb. Betriebsstundenzähler	1		25 430 00 10	
1851	Betriebsstundenzähler	1		00 433 02 30	
(1852)	Kabel 1,5 mm <sup>2</sup> 500 lang, schwarz	1		00 334 10 22	
(1853)	Isolierschlauch 8 Ø, ca. 150 lang	1		00 333 03 43	
(1854)	Kabelschuh A 4 x 2	2	46211-MS		
(1855)	Halter	1		33 336 01 40	
(1856)	Halbrundschraube 6 x 15	3	86-5 S		
(1857)	Sechskantmutter M 6	3	934-5 S		
(1858)	Federring B 6	3	127		
(1860)	Kupplung F & S G 22 K/Z	1		33 212 02 03	
1861	Gehäuse	1		18 010 470 00	
1862	Anpreßplatte lose	1		18 020 340 00	
(1863)	Anpreßplatte kompl.	1		18 710 080 00	
1864	Isolierscheibe	9		18 110 770 00	
1865	Hauptfeder	9		18 050 740 00	
1866	Hebel lose	3		18 060 310 00	
1867	Böckchen	3		18 090 300 00	

Die in ( ) gesetzten Bild-Nummern erscheinen nicht in der Abbildung. Bei Bestellung Motor-, Fahrgestell- und Getriebe-Nummer angeben

# Riemenscheibenantrieb

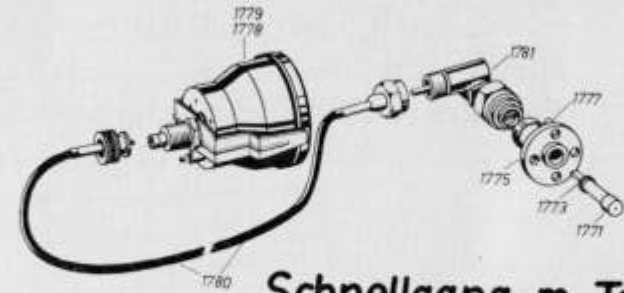
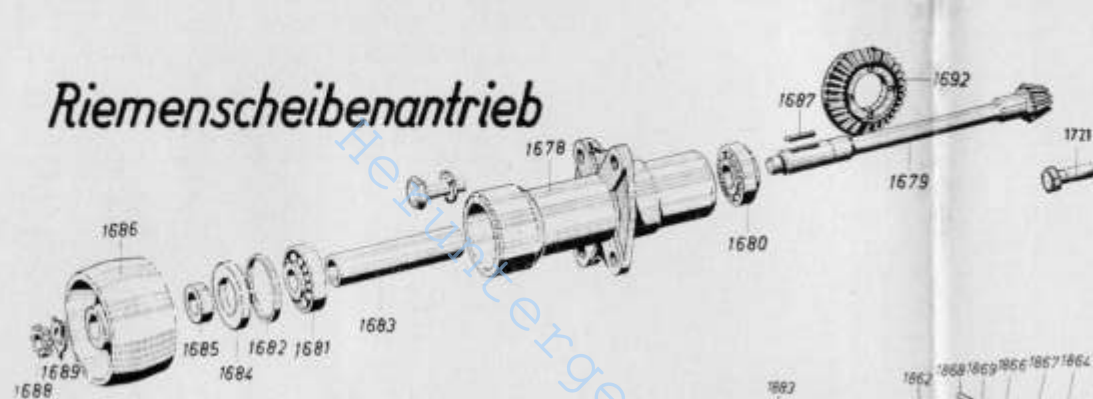

# Schnellgang m. Tacho

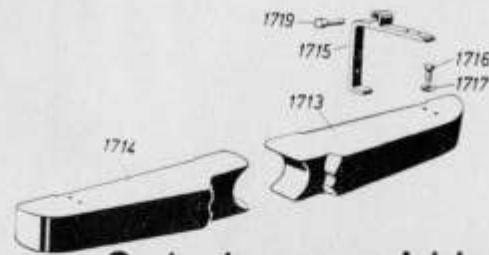

# Belastungsgewichte vorn

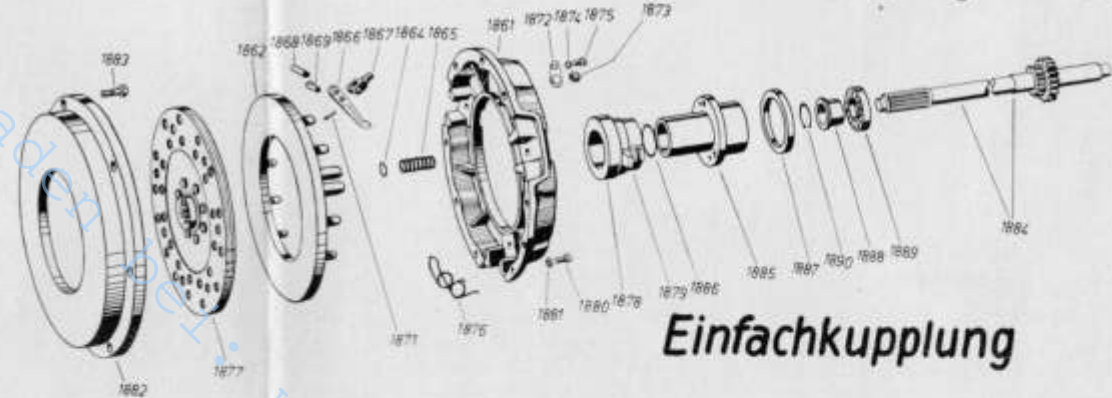

# Einfachkupplung

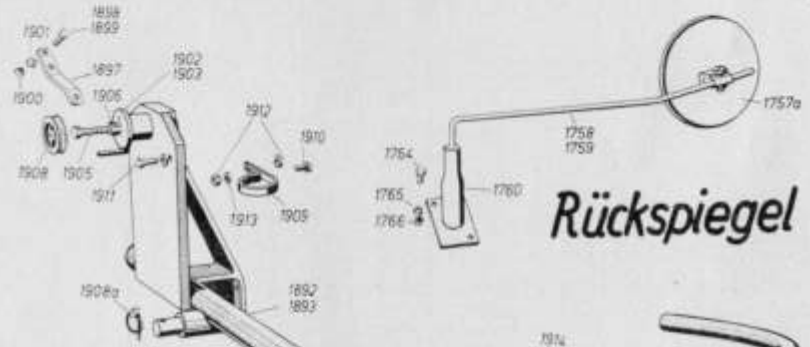

# Rückspiegel

# Frontlader

# Sonderausrüstungen

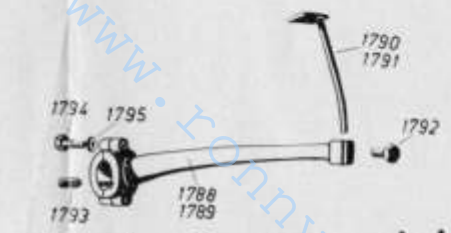

# Einzelradbremspedal



# Rückscheinwerfer

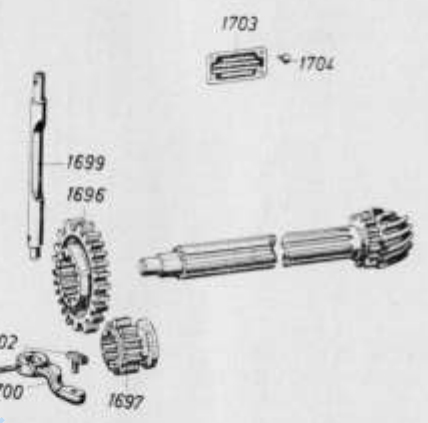

# Zapfwelle gangabhängig





## Sonderausrüstungen

### Kupplung, Frontlader

(zu Bildseite 75/76)

Bild- und Bestell-Nummer	Benennung	Anzahl	DIN	Teilnummer	Bemerkungen
1868	Achse lang	3		18 070 120 00	
1869	Achse kurz	3		18 070 140 00	
(1870)	Walze	57		18 120 210 00	
1871	Splint	3		18 100 070 00	
1872	Sicherungsblech	3		18 180 120 00	
1873	Kugelmutter	3		18 150 530 00	
1874	Federring	3		18 180 130 00	
1875	Schraube	3		18 150 200 00	
1876	Schenkelfeder	3		18 050 350 00	
1877	Mitnehmerscheibe	1		33 212 00 04	
1878	Drucklager	1		33 212 01 35	
1879	Drucklagergehäuse	1		33 212 00 13	
1880	Sechskantschraube M 8 x 20	9	933-8 G		
1881	Federring B 8	9	127		
1882	Kupplungsflansch	1		33 212 00 95 a	
1883	Sechskantschraube M 10 x 35	6	931-8 G		
1884	Antriebswelle	1		30 222 02 20	
1885	Zsb. Lagerrohr	1		33 220 01 66	
1886	Dichtring vorn (Filz)	1		33 222 01 57	
1887	Radialdichtring A 30 x 52 x 12	1	6503		
1888	Buchse	1		00 994 10 50	
1889	Ringgrillengerüst 6208	1	625		
1890	Sicherungsring 32 x 1,5	1	471		
(1891)	<b>Zsb. Frontlader mit Kraftheber</b>	1		30 410 00 18	
1892	Zsb. Rahmen links	1		30 410 00 19	
1893	Zsb. Rahmen rechts	1		30 410 01 19	
1894	Sechskantschraube M 14 x 45	6	933-8 G		
1895	Sechskantschraube M 14 x 40	8	933-8 G		
1896	Federring B 14	14	127		
1897	Halter (für Seilzug)	1		30 413 00 40	
1898	Sechskantschraube M 8 x 20	2	933-8 G		
1899	Sechskantschraube M 8 x 25	1	931-8 G		
1900	Sechskantmutter M 8	3	934-5 S		
1901	Federring B 8	3	127		
1902	Zsb. Scheibe (rechts)	1		30 410 00 52	
1903	Scheibe (links)	1		00 993 92 70	
(1904)	Sechskantschraube M 12 x 35	1	933-8 G		
1905	Sechskantschraube M 12 x 70	1	933-8 G		
1906	Sechskantmutter M 12	2	934-5 S		
(1907)	Federring B 12	1	127		
1908	Rolle	1		25 413 00 70	
1908a	Klappsplint	2		00 992 00 36	
1909	Schelle (für Hubzyl.-Befestigung)	2		00 993 62 30	
1910	Sechskantschraube M 8 x 20	2	933-8 G		
1911	Sechskantschraube M 8 x 25	2	933-8 G		
1912	Sechskantmutter M 8	4	934-5 S		
1913	Federring B 8	4	127		

Die in ( ) gesetzten Bild-Nummern erscheinen nicht in der Abbildung. Bei Bestellung Motor-, Fahrgestell- und Getriebe-Nummer angeben



## Sonderausrüstungen

### Frontlader

(zu Bildseite 75/76)

Bild- und Bestell-Nummer	Benennung	Anzahl	DIN	Teilnummer	Bemerkungen
1914	Zsb. Schutzgitter	1		30 410 00 37	
(1915)	Zsb. Anhängzapfen mit Kette	1		22 200 00 29	
(1916)	Anhängzapfen	1		22 202 01 35	Siehe Bild-Nr. 724 — 726
(1917)	Sicherungsplint	1		22 202 01 08	
(1918)	Sicherungskette	1		22 202 00 36	
(1919)	Frontlader „Baas“ bestehend aus	1		25 413 00 01	
	Ladeschwinge Typ BL, Form CA, Gr. 2	1			
	Oldruckzylinder K 50, 440 mm Hub	2			
	Hochdruckschlauch NW 10 x 430	2			
	Auslöseseil kompl.	1			
	Handgriff	1			
	Erdschaufel Gr. 2	1			
	Stallungsgabel Gr. 2	1			

Die in ( ) gesetzten Bild-Nummern erscheinen nicht in der Abbildung. Bei Bestellung Motor-, Fahrgestell- und Getriebe-Nummer angeben

Heruntergeladen bei:

[www.ronnys-technik.de](http://www.ronnys-technik.de)