

Heruterge laden bei



Kramer



ERSATZTEIL-LISTE

KL 12

(Baugruppe I)

RonnysTechnik.de

Maschinenfabrik Gebr. Kramer GmbH. Gutmadingen/Baden

Ersatzteil-Liste

KL 12



Inhaltsverzeichnis

	Seite		Seite
Vorwort	3	Bildseite	36
Getriebe		Kurbelgehäuse	37
Getriebegehäuse, Hauptwelle, Vorgelegewelle, Zapfwelle	4	Bildseite	38
Bildseite	5-6	Kurbelgehäuse	39
Zapfwellenschaltung, Schalteinsatz	7	Bildseite	40
Getriebegehäusedeckel, Schalthebel	8	Zylinder, Kurbelwelle	41
Achstrichter, Hinterachse Differentialschaltung	9	Bildseite	42
Ausgleichgetriebe, Brems- trommel, Zweiback- bremse links	10	Pfeulstange, Kolben, Zylinderkopf	43-44
Bildseite	11-12	Bildseite	45
Bremsen		Nockenwelle, Steuerungsteile	46
Hinterradbremse, Zweiback- bremse rechts, Handbrems- segment	13	Bildseite	47
Handbremse, Fußbremse, Gasregulierung	14	Schmierölpumpe, Schmieröl- filter, Schmierölleitung (Saugleitung)	48
Kupplung		Bildseite	49
Kupplungsgehäuse, Kupp- lungsteile	15	Bildseite	50
Fußhebelwerk, Lenkung	16	Einspritzpumpe	51, 52, 53
Bildseite	17-18	Bildseite	54
Mäh- und Riemenscheiben- antrieb	19	Einspritzventil, Glühkerzen- anlage, Kraftstoffleitungen, Kraftstofffilter angebaut	55
Kupplung	20	Kraftstoff-Filter	56
Vorderachskonsole, Motorhaube, Vorderachse	21	Bildseite	57
Achsschenkel, Vorderräder, Olbadluftfilter	22	Kühlluftleitung, Anlasser, Oldruckmanometer, Licht- maschine, Kühlluftabführung	58
Bildseite	23-24	Sonderausrüstungen	
Auspuff, Brennstoffbehälter, Leckölleitung, Halter für Scheinwerfer	25	Riemenscheibenantrieb hint., spiralverzahnt, Anhäng- ekupplung (gefedert)	59
Fahrersitz, Hinterradkotflügel	26	Anhängerkupplg. (gefedert), Zapfwelle gangabhängig, Kriechgang	60
Hinterradkotflügel, Werkzeugkasten	27	Vorderachse gefedert	61
Rückstrahler, Anhängerkupplg., Ackeranhängeschiene, Hinter- räder	28	Belastungsgewichte Rück- spiegel, Stopplicht, Rück- scheinwerfer, Lenkung fest- stellbar	62
Bildseite	29-30	Bildseite	63-64
Bildseite	31	Vorderradkotflügel, Einzelradlenkbremse	65
Elektrische Ausrüstung	32-33	Mähwerk (Schwingentrieb)	66
Motor		Mähwerk (Schwingentrieb)	67
Bildseite	34	Mähwerk (Schwingentrieb)	68
Kurbelgehäuse	35	Bildseite	69-70
		Mähwerk (Schwingentrieb)	71
		Mähwerk (Schwingentrieb)	72
		Bildseite	73-74
		Mähwerk-Keilriemenantrieb	75

Vorwort

zur Ersatzteilliste des KL 12 Schleppers.

Mit dieser Ersatzteilliste geben wir besonders dem Händler eine Unterlage zur Anlegung eines wohlsortierten Ersatzteillagers an Hand.

Dieser Lagerbestand ist stets vollzählig zu halten. Bei Entnahme eines Ersatzteiles soll der Bestand durch sofortige Nachbestellung ergänzt werden, da andernfalls unliebsame Betriebsstörungen bis zum Eintreffen des erst bei Bedarf bestellten Ersatzteiles entstehen können.

Die Lieferung von Ersatzteilen usw. erfolgt nur gegen Nachnahme oder bei Abholung gegen bar. Versand- und Verpackungskosten sind in jedem Falle vom Besteller zu tragen. Im Falle der Zusendung geht die Gefahr auf den Käufer über, sobald das Ersatzteil einem Transportunternehmen übergeben ist.

Zur besonderen Beachtung!

Bei allen Bestellungen beim Händler oder im Werk, sind unter Hinweis auf diese Ausgabe anzugeben:

1. Die Fahrgestell- und Motor-Nummer.
2. Die Getriebe-Nummer.
3. Die benötigte Stückzahl.
4. Die Teilebezeichnung unter Hinweis auf die Bildnummer gemäß vorliegender Ersatzteilliste.
(Im Zweifelsfalle Muster oder Skizze einsenden.)
5. Die gewünschte Versandart: Post, Fracht usw.

Die **Fahrgestellnummer** ist außer auf dem Typenschild noch rechts auf der Vorderachskonsole eingeschlagen.

Die **Motornummer** befindet sich auf dem Typenschild und rechts hinter dem Brennstofffilter unter den Brennstoffleitungen.

Die **Getriebeummer** ist am Getriebegehäuse hinten seitlich der Zapfwelle eingeschlagen.

Wie bei Bestellungen ist auch im Falle von Rücksendungen (Garantiebeanstandungen) sinngemäß zu verfahren und sind die zurückzusendenden Teile mit einem Anhänger zu versehen. Diese Anhänger können vom Werk bezogen werden. Neuteile werden bis zum Eingang der beanstandeten Teile pro forma belastet.

Es wird um frühzeitige Aufgabe der Lager-Ersatzteilbestellungen gebeten.

Da die Preise Änderungen unterworfen sind, haben wir sie in der Ersatzteilliste nicht eingesetzt.

Bildnummern in () sind in den Abbildungen nicht enthalten.

MASCHINENFABRIK GEBR. KRAMER GMBH.

GUTMADINGEN/BADEN
ÜBERLINGEN/BODENSEE

Getriebegehäuse
 Rücklaufgrad
 Hauptwelle
 Vorgelegewelle
 Zapfwelle
 Schalteinsatz

Siehe Sonderausrüstung

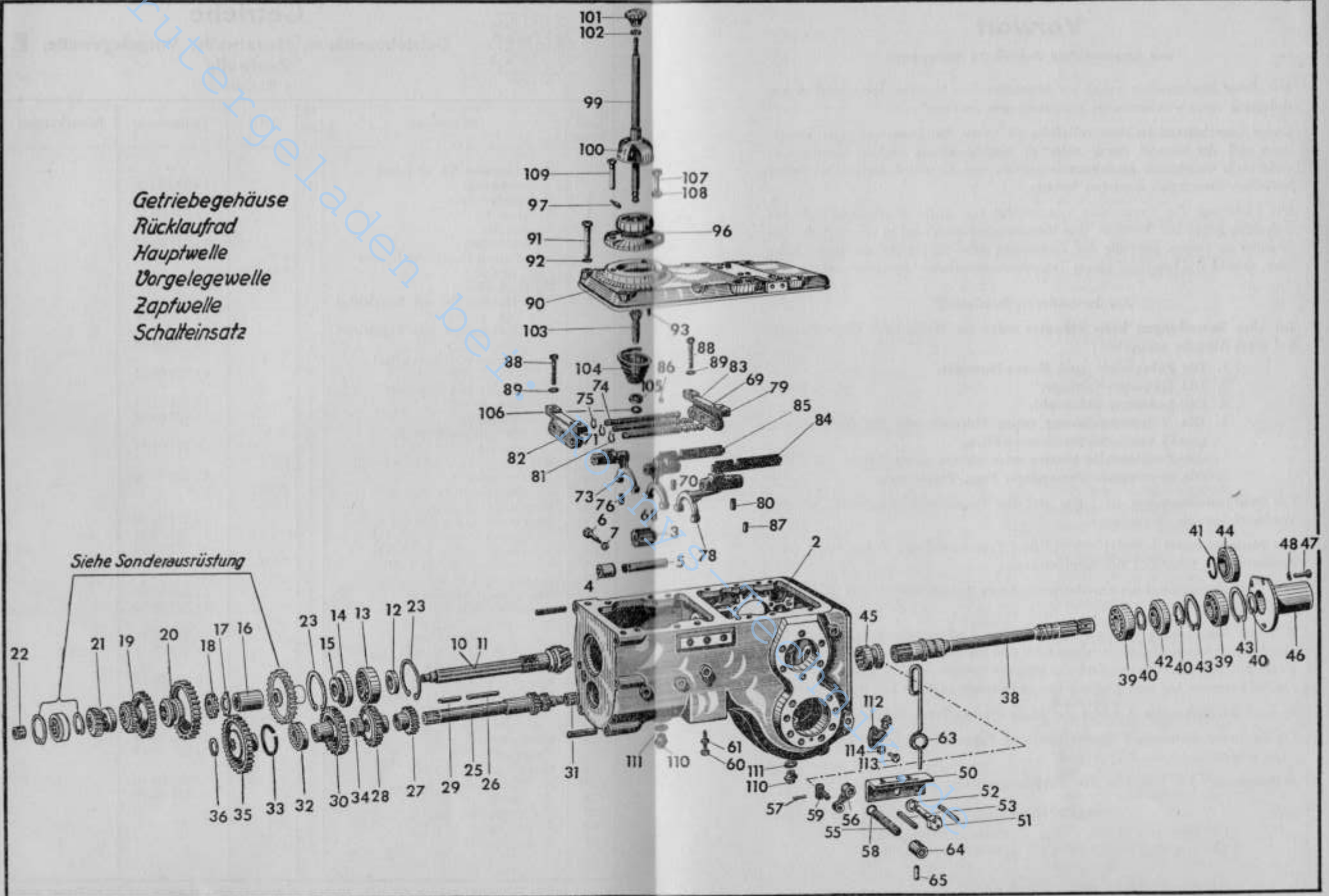



Getriebe

Getriebegehäuse, Hauptwelle, Vorgelegewelle, Zapfwelle

(zu Bildseite 5/6)

Bild- und Bestell-Nummer	Benennung	Anzahl	DIN	Teilnummer	Bemerkungen
(1)	Zsb. Getriebe KL 12 (ohne Kriechgang)	1		13 220 00 01	
2	Getriebegehäuse	1		10 221 00 01	
3	Rücklaufgrad	1		13 221 00 10	
4	Laufbüchse	1		13 221 00 50	
5	Rücklaufachse	1		13 221 01 15	
6	Sechskantschraube mit Zapfen M 10 x 40	1	561-5 S		
7	Federring B 10	1	127		
(8)	Zsb. Hauptwelle mit Kegelritzel (7-24, 8-24)	1		13 220 00 07	
(9)	Zsb. Hauptwelle mit Kegelritzel (7-30, 8-32)	1		13 220 01 07	
10	Hauptwelle mit Kegelritzel (7-24, 8-24)	1		13 222 00 21	
11	Hauptwelle mit Kegelritzel (7-30, 8-32)	1		13 222 01 21	
12	Einstellscheibe	1		13 222 00 53	
13	Ringschräglager 3308 X	1	628		
14	Zwischenring	1		13 222 01 51	
15	Radialdichtring 52 x 68 x 8	1	6503		
16	Distanzbuchse	1		13 222 00 50	
17	Sicherungsblech A 40	1	70952		
18	Nutmutter M 40 x 1,5	1	70852		
19	Schieberad 1. Gg. — Rg.	1		13 222 00 10	
20	Schieberad 2. Gg. — 3. Gg.	1		13 222 00 11	
21	Schieberad 4. Gg. — 5. Gg.	1		13 222 00 12	
22	Walzenkranz 16 x 24 x 20	1	5407		
23	Seegerring J 90 x 3	2	472		
(24)	Zsb. Vorgelegewelle	1		13 220 00 09	
25	Vorgelegewelle	1		13 223 00 20	
26	Paßfeder A 10 x 8 x 6,5	1	6885		
27	Vorgelegerad 2. Gang	1		13 223 00 10	
28	Vorgelegerad 3. Gang	1		13 223 00 11	
29	Paßfeder A 10 x 8 x 40	1	6885		
30	Vorgelegerad 4. Gang	1		13 223 00 12	
31	Walzenkranz W 16 x 24 x 20	1	5407		
32	Ringrillennager 6207 N	1	625		
33	Sprengring Sp 72 A	1	5417		
34	Distanzrohr	1		13 223 00 53	
35	Vorgelegerad	1		13 223 01 13	
36	Seegerring A 35 x 1,5	1	471		
(37)	Zsb. Zapfwelle	1		13 220 00 10	
38	Zapfwelle	1		13 225 00 20	
39	Ringrillennager 6207	2	625		
40	Seegerring A 35 x 1,5	3	471		
41	Sprengring 70	1	9045		

Die in () gesetzten Bild-Nummern erscheinen nicht in der Abbildung. Bei Bestellung Motor-, Fahrgestell- und Getriebe-Nummer angeben

Bildseite 5/6 innen



Getriebe

Zapfwellenschaltung, Schalteinsatz

(zu Bildseite 5/6)

Bild- und Bestell-Nummer	Benennung	Anzahl	DIN	Teilnummer	Bemerkungen
42	Radialdichtring A 35 x 72 x 12	1	6503		
43	Seegerring J 72 x 2,5	2	472		
44	Radialdichtring A 35 x 72 x 10	1	6504		
45	Schaltmuffe	1		13 226 02 25	
46	Schutzkappe für Zapfwelle	1		22 226 00 07	
47	Halbrundschrabe M 6 x 10	3	86-5 S		
48	Federring B 6	3	127		
(49)	Zsb. Zapfwellenschaltung	1		13 220 00 35	
50	Rasterwinkel	1		13 226 01 70	
51	Sechskantschraube M 10 x 20	1	933-8 G		
52	Federring B 10	1	127		
53	Spannstift 10 x 16	1	1481		
(54)	Zsb. Schalteinsatz	1		13 220 01 36	
55	Schaltwelle	1		13 226 01 22	
56	Hebel	1		13 226 01 28	
57	Spannstift 8 x 32	1	1481		
58	Rundschnurring 14 x 1,6	1	V 5-1599	00 996 14 05	
59	Schaltstein	1		13 226 00 35	
60	Sechskantschraube mit Zapfen M 6 x 40	1	561-8 G		
61	Sechskantmutter M 6	1	934-5 S		
(62)	Zsb. Absperrfeder	1		13 230 00 42	
63	Absperrfeder	1		00 992 02 60	
64	Nabe	1		13 232 00 37	
65	Spannstift 8 x 32	1	1481		
(66)	Zsb. Schalteinsatz	1		13 220 00 40	
(67)	Zsb. Schaltgabel	1		13 220 00 41	
68	Schaltgabel	1		13 224 00 62	
69	Führungsstück	1		13 224 00 65	
70	Spannstift 6 x 24	1	1481		
71	Seegerring A 16 x 1	1	471		
(72)	Zsb. Schaltgabel	1		13 220 01 41	
73	Schaltgabel	1		13 224 01 62	
74	Führungsstück	1		13 224 01 65	
75	Spannstift 6 x 24	1	1481		
76	Seegerring A 16 x 1	1	471		
(77)	Zsb. Schaltgabel	1		13 220 02 41	
78	Schaltgabel	1		13 224 02 62	
79	Führungsstück	1		13 224 02 65	
80	Spannstift 6 x 24	1	1481		
81	Seegerring A 16 x 1	1	471		
82	Träger für Schaltgabel vorn	1		13 224 00 60	
83	Träger für Schaltgabel hinten	1		13 224 01 60	
84	Zwischenlage	1		13 224 00 66	
85	Zwischenlage mit Sperre	1		13 224 01 66	

Die in () gesetzten Bild-Nummern erscheinen nicht in der Abbildung. Bei Bestellung Motor-, Fahrgestell- und Getriebe-Nummer angeben



Getriebe

Getriebegehäusedeckel, Schalthebel

(zu Bildseite 5/6)

Bild- und Bestell-Nummer	Benennung	Anzahl	DIN	Teilnummer	Bemerkungen
86	Kugel gehärtet 10 ϕ	3		00 994 00 80	
87	Schraubenfeder zyl.	3		00 992 00 05	
88	Sechskantschraube M 10 x 30	4	931-8G		
89	Federring B 10	4	127		
90	Getriebegehäusedeckel	1		13 221 01 05	
91	Sechskantschraube M 10 x 55	10	931-8G		
92	Federring B 10	10	127		
93	Zylinderstift 12 m 6 x 25	4	7		
(94)	Zsb. Schalthebel mit Schaltdeckel	1		13 220 00 37	
95	Zsb. Schaltdeckel	1		13 220 00 51	
96	Schaltdeckel	1		13 225 00 05	
97	Kugelpfostift	2		22 225 00 93	
(98)	Zsb. Schalthebel	1		13 220 00 46	
99	Schalthebel	1		13 224 00 30	
100	Schalthebelkappe	1		22 224 00 31	
101	Schaltknopf	1		00 996 06 30	
102	Sechskantmutter M 10	1	934-5 S		
103	Abstandrohr	1		13 225 00 53	
104	Feder (konisch)	1		00 992 01 05	
105	Haltering	1		22 225 00 56	
106	Sicherungsring (zweiteilig)	1		22 225 01 56	
107	Sechskantschraube M 10 x 25	2	931-8 G		
108	Federring B 10	3	127		
109	Sechskantschraube M 10 x 35	1	931-8 G		
110	Verschlußschraube M 22 x 1,5	3		00 990 02 10	
111	Dichtring B 22 x 29	3	7603		
112	Einfällstutzen	1		13 225 00 30	
113	Sechskantschraube M 8 x 35	2	931-8 G		
114	Federring B 8	2	127		

Die in () gesetzten Bild-Nummern erscheinen nicht in der Abbildung. Bei Bestellung Motor-, Fahrgestell- und Getriebe-Nummer angeben



Getriebe

Achstrichter, Hinterachse, Differentialschaltung

(zu Bildseite 11/12)

Bild- und Bestell-Nummer	Benennung	Anzahl	DIN	Teilnummer	Bemerkungen
115	Achstrichter	2		13 231 01 02	
116	Ringrillennlager 6210	2	625		
117	Seegerring J 90 x 3	2	472		
118	Sechskantschraube M 14 x 45	16	931-8 G		
119	Federring B 14	16	127		
(120)	Zsb. Hinterachse	2		13 230 00 21	
121	Hinterachse	2		13 235 00 15	
122	Ringrillennlager 6210	2	625		
123	Seegerring A 50 x 2	4	471		
124	Stirnrad	2		13 233 00 10	
125	Seegerring A 48 x 1,75	3	471		
126	Schaltnuffe f. Diff.-Sperr	1		13 232 00 25	
127	Zwischenring	2		13 235 01 51	
128	Radialdichtring A 56 x 80 x 10	2	6503		
129	Seegerring J 90 x 3	2	472		
130	Hinterradnabe	2		13 234 02 01	
131	Paßfeder A 12 x 8 x 70	2	6885		
132	Kronenmutter M 40 x 1,5	2	937-4 D		
133	Splint 8 x 70	2	94		
(134)	Zsb. Differentialschaltung	1		13 230 00 35	
135	Rasterwinkel	1		13 232 00 70	
136	Sechskantschraube M 10 x 20	2	933-8 G		
137	Federring B 10	2	127		
138	Schaltfinger	1		13 232 00 32	
139	Seegerring A 18 x 1,2	1	471		
140	Rundschnurring 14 x 1,6	1	V 5-1599	00 996 14 05	
141	Absperrfeder	1		00 992 02 60	
142	Nabe	1		13 232 00 37	
143	Spannstift 8 x 32	1	1481		
(144)	Zsb. Schaltwelle f. Diff.-Sperr	1		13 230 01 36	
145	Schaltwelle	1		13 232 01 22	
146	Schalthebel (unten)	1		13 232 00 35	
147	Schalthebel (oben)	1		13 232 01 35	
148	Spannstift 8 x 32	2	1481		
149	Schalstein	1		12 232 02 30	
150	Splint 3 x 20	1	94		

Die in () gesetzten Bild-Nummern erscheinen nicht in der Abbildung. Bei Bestellung Motor-, Fahrgestell- und Getriebe-Nummer angeben

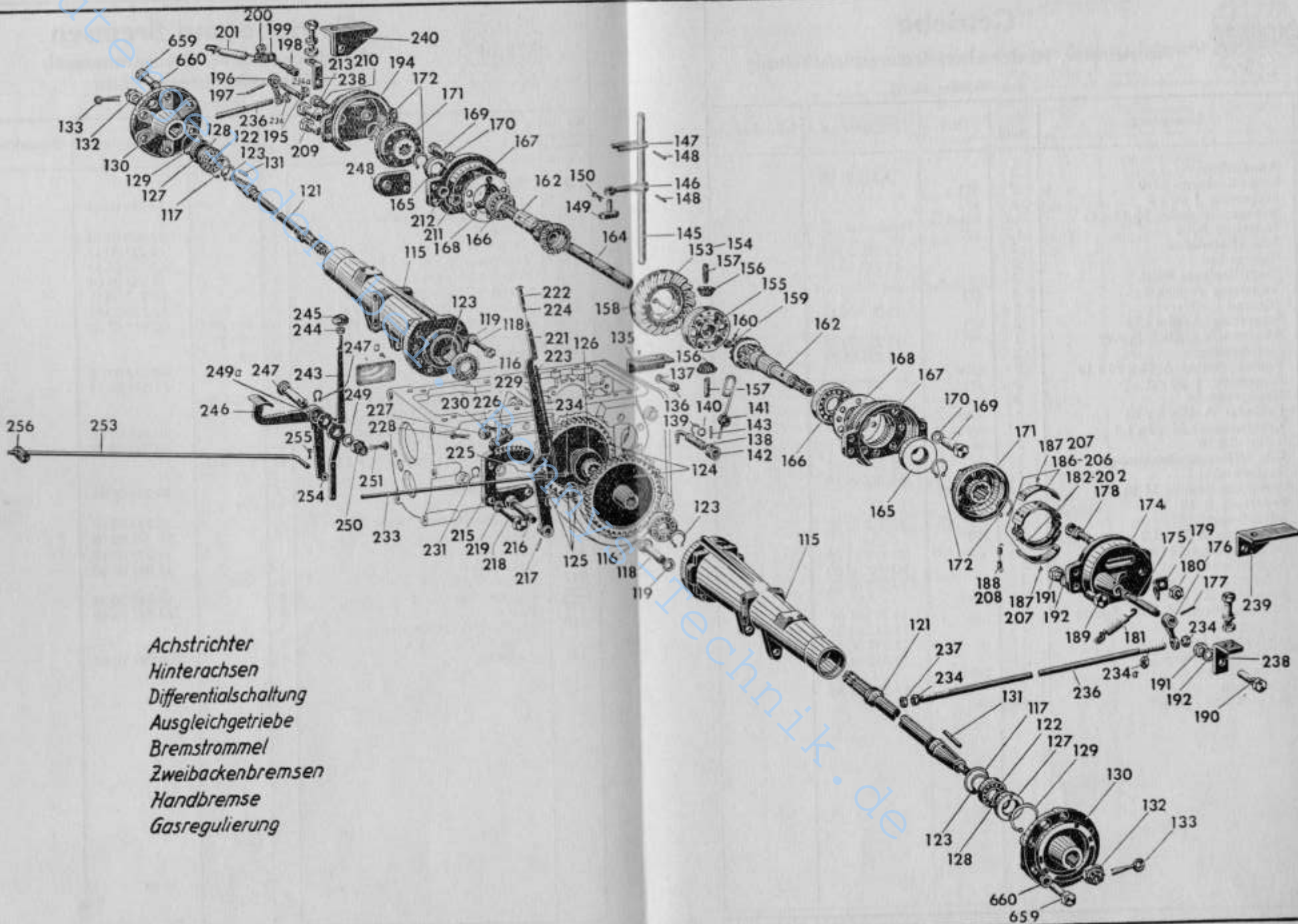

Achstrichter
 Hinterachsen
 Differentialschaltung
 Ausgleichgetriebe
 Bremstrommel
 Zweibackenbremsen
 Handbremse
 Gasregulierung



Getriebe und Bremsen

Ausgleichgetriebe, Bremstrommel,
Zweibackenbremse links

(zu Bildseite 11/12)

Bild- und Bestell-Nummer	Benennung	Anzahl	DIN	Teilnummer	Bemerkungen
(151)	Zsb. Ausgleichgetriebe (7-24, 8-24)	1		13 230 00 01	
(152)	Zsb. Ausgleichgetriebe (7-30, 8-32)	1		13 230 01 01	
153	Tellerrad (7-24, 8-24)	1		13 233 00 11	
154	Tellerrad (7-30, 8-32)	1		13 233 01 11	
155	Ausgleichkörper	1		13 231 01 01	
156	Ausgleichtrabant	2		13 232 00 11	
157	Bolzen für Ausgleichtrabant	2		13 232 00 91	
158	Zyl.-Schr. m. Splintl. M 10 x 75	6	6912-8 G	00 995 07 60	
159	Kronenmutter M 10	6	935-5S		
160	Splint 2 x 22	6	94		
162	Ausgleichkegelrad	2		13 232 00 10	
164	Ausgleichachse	1		13 232 00 15	
165	Radialdichtring A 54 x 85 x 10	2	6503 B2v		
166	Ringkegellager 32 211	2	720		
167	Flansch für Backenbremse	2		13 241 01 05	
168	Einstellscheibe	x		00 993 10 40	
169	Sechskantschraube M 10 x 25	12	933-8 G		
170	Federring B 10	12	127		
171	Bremstrommel	2		13 241 00 01	
172	Seegerring A 48 x 1,75	4	471		
173	Zsb. Zweibackenbremse links	1		13 240 02 07	
174	Bremsschild links	1		13 241 00 08	
175	Bremsschlüssel	1		13 245 01 16	
176	Bremshebel	1		13 241 01 30	
177	Spannstift 8 x 36	1	1481		
178	Lagerbolzen	1		13 245 00 94	
179	Halter	1		13 241 00 40	
180	Flache Sechskantmutter M 16 x 1,5	1	936-4 D		
181	Zugfeder	1		00 992 10 05	



Bremsen

Hinterradbremse, Zweibackenbremse rechts,
Handbremssegment

(zu Bildseite 11/12)

Bild- und Bestell-Nummer	Benennung	Anzahl	DIN	Teilnummer	Bemerkungen
182	Zsb. Bremsbacke	2		13 240 00 36	
186	Bremsbelag 30 x 5 x 114 °	2		00 993 00 60	
187	Rohrniet C 4 x 8	20	7338-Cu		
188	Zugfeder für Bremse	2		00 992 24 05	
189	Sechskantschraube M 10 x 40	2	931-8 G		
190	Sechskantschraube M 10 x 45	2	931-8 G		
191	Sechskantmutter M 10	4	934-5 S		
192	Federring B 10	4	127		
(193)	Zsb. Zweibackenbremse rechts	1		13 240 03 07	
194	Bremsschild rechts	1		13 241 01 08	
195	Bremsschlüssel	1		13 245 01 16	
196	Bremshebel	1		13 241 01 30	
197	Spannstift 8 x 36	1	1481		
198	Lagerbolzen	1		13 245 00 94	
199	Halter	1		13 241 00 40	
200	Flache Sechskantmutter M 16 x 1,5	1	936-4 D		
201	Zugfeder	1		00 992 10 05	
202	Zsb. Bremsbacke	1		13 240 00 36	
206	Bremsbelag	2		00 993 00 60	
207	Rohrniet C 4 x 8	20	7338-Cu		
208	Zugfeder für Bremse	2		00 992 24 05	
209	Sechskantschraube M 10 x 40	1	931-8 G		
210	Sechskantschraube M 10 x 45	2	931-8 G		
211	Sechskantmutter M 10	4	934-5 S		
212	Federring B 10	4	127		
213	Sechskantschraube M 10 x 50	1	931-8 G		
(214)	Zsb. Handbremssegment	1		13 240 00 21	
215	Handbremssegment	1		13 243 00 39	
216	Bolzen	1		13 243 01 94	
217	Spannstift 10 x 24	1	1481		
218	Sechskantschraube M 10 x 25	2	933-8 G		
219	Federring B 10	2	127		

Die in () gesetzten Bild-Nummern erscheinen nicht in der Abbildung. Bei Bestellung Motor-, Fahrgestell und Getriebe-Nummer angeben



Bremsen

Handbremse, Fußbremse, Gasregulierung

(zu Bildseite 11/12)

Bild- und Bestell-Nummer	Benennung	Anzahl	DIN	Teilnummer	Bemerkungen
(220)	Zsb. Handbremshebel	1		13 240 00 20	
221	Handbremshebel	1		13 243 01 30	
222	Druckstück	1		22 243 01 88	
223	Druckstange	1		13 243 00 43	
224	Druckfeder	1		00 992 05 05	
225	Bolzen	1		13 243 00 94	
226	Klinke	1		22 243 00 44	
227	Unterlagscheibe 13	1	433		
228	Splint 4 x 25	1	94		
229	Unterlagscheibe 6,4	1	125		
230	Splint 1,5 x 15	1	94		
231	Seegerring A 25	1	471		
(232)	Zsb. Handbremsstange	1		13 240 00 05	
233	Handbremsstange	1		13 241 02 48	
234	Kugelmutter M 10	1		22 241 01 91	
234a	Sechskantmutter M 10	1	934-5 S		
(235)	Zsb. Fußbremsstange	2		13 240 01 05	
236	Fußbremsstange	2		13 241 03 48	
237	Sechskantmutter M 10	2	934-5 S		
238	Haltewinkel für Fußblech vorn	1		13 303 00 18	
239	Haltewinkel für Fußblech links	1		13 303 01 18	
240	Haltewinkel für Fußblech rechts	1		13 303 02 18	
241	Zsb. Gasregulierung	1		13 170 00 01	
(242)	Zsb. Fuß- und Handgashebel	1		13 170 01 02	
243	Handgashebel	1		13 171 01 35	
244	Sechskantmutter M 8	1	934-5 S		
245	Kugel 35 φ M 8	1		00 996 04 30	
246	Zsb. Fußgashebel	1		13 170 00 05	
247	Bolzen zur Gasregulierung	1		12 171 00 94	
247a	Seegerring A 20 x 1,2	1	471		
248	Halter	1		13 171 01 40	
249	Tellerfeder 40 x 14,3 x 2	3		00 992 02 15	
249a	Bremsscheibe	1		12 171 00 20	
250	Kronenmutter M 14	1	935-5 S		
251	Splint 3 x 28	1	94		
253	Gasgestänge	1		13 171 00 45	
254	Scheibe 8,4	1	125		
255	Splint 2 x 12	1	94		
256	Bolzen mit Gewinde M 8	1		00 990 03 15	

Die in () gesetzten Bild-Nummern erscheinen nicht in der Abbildung. Bei Bestellung Motor-, Fahrgestell- und Getriebe-Nummer angeben



Kupplung

Kupplungsgehäuse, Kupplungsteile

(zu Bildseite 17/18)

Bild- und Bestell-Nummer	Benennung	Anzahl	DIN	Teilnummer	Bemerkungen
(261)	Zsb. Kupplungsgehäuse	1		13 210 00 02	
262	Kupplungsgehäuse	1		13 211 02 01	
(263)	Zsb. Antriebswelle	1		13 220 00 05	
264	Antriebswelle	1		13 222 02 20	
265	Ringrillennager 6308 N	1	625		
266	Sprengring Sp 90 A	1	5417		
267	Seegerring A 40 x 1,75	2	471		
268	Verschlußdeckel 18	2	443		
269	Radialdichtring A 35 x 72 x 12	1	6503		
270	Hydraulikschmiernippel H 3 A 8	4	71412		
271	Sechskantschraube M 14 x 45	3	931-8 G		
272	Sechskantschraube M 14 x 150	2	931-8 G		
273	Federring B 14	6	127		
273a	Zylinderschraube M 14 x 40	1	912-8 G		
(274)	Zsb. Kupplungswelle	1		13 210 00 12	
275	Kupplungswelle	1		13 212 01 20	
276	Einstellgabel	1		13 251 00 30	
277	Spannstift 8 x 56	1	1481		
278	Sechskantschraube M 8 x 30	2	933-8 G		
279	Sechskantmutter M 8	2	934-5 S		
280	Kupplungspedal	1		13 250 00 01	
281	Sechskantschraube M 10 x 35	2	933-8 G		
282	Sechskantmutter M 10	2	934-5 S		
283	Kupplungsgabel	1		10 212 00 10	
284	Spannstift 6 x 40	2	1481		
285	Seegerring A 20 x 1,2	1	471		
286	Scheibe 22 x 35 x a5	x		12 227 00 52	
287	Zugfeder	1		00 992 10 05	
(288)	Zsb. Fußbremswelle	1		13 240 00 02	
289	Fußbremswelle	1		13 241 00 20	
290	Mitnehmerhebel	1		13 252 00 25	
291	Spannstift 8 x 45	1	1481		
292	Lenkbremshel	2		13 243 00 15	
293	Mitnehmerstück	1		12 242 00 10	
294	Spannstift 8 x 40	2	1481		
295	Beilagscheibe 25 x 40 x 0,3	3-4		00 993 04 40	

Die in () gesetzten Bild-Nummern erscheinen nicht in der Abbildung. Bei Bestellung Motor-, Fahrgestell- und Getriebe-Nummer angeben

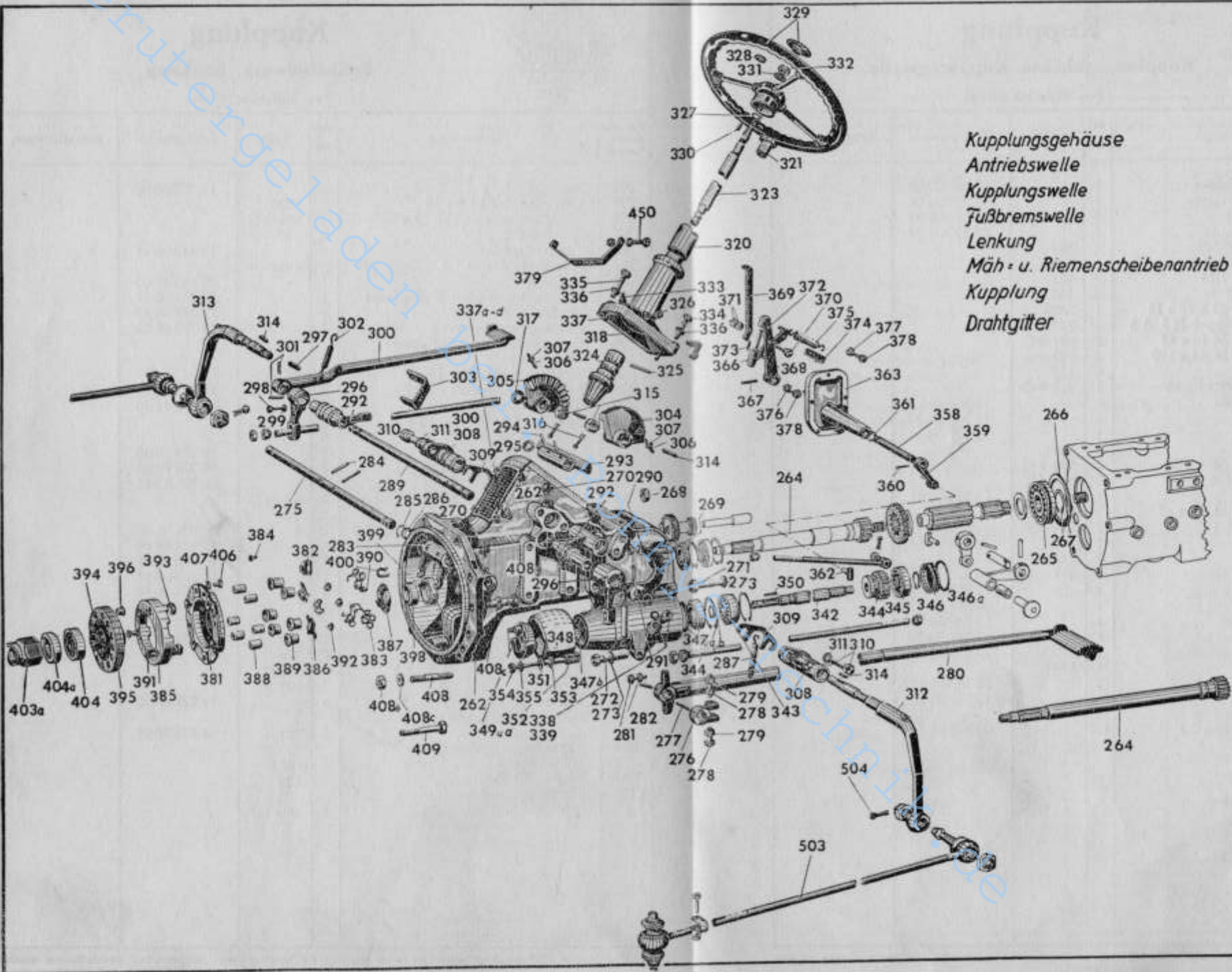

- Kupplungsgehäuse*
- Antriebswelle*
- Kupplungswelle*
- fußbremswelle*
- Lenkung*
- Mäh- u. Riemenscheibenantrieb*
- Kupplung*
- Drahtgitter*

Heruntergeladen

CHERRY



Kupplung

Fußhebelwerk, Lenkung

(zu Bildseite 17/18)

Bild- und Bestell- Nummer	Benennung	An- zahl	DIN	Teilnummer	Bemerkungen
296	Spannhebel	2		13 252 00 05	
297	Paßfeder A 10 x 6 x 40	2	6885		
298	Sechskantschraube M 10 x 40	2	933-8 G		
299	Federring B 10	2	127		
300	Fußbremspedal	1		12 252 00 35	
301	Spannstift 8 x 40	2	1481		
302	Zugfeder	1		00 992 10 05	
303	Befestigungswinkel f. Zugfeder	1		13 252 00 15	
304	Lenksegment links	1		12 272 00 10	
305	Lenksegment rechts	1		12 272 01 10	
306	Gewindestift m. Kegelsatz M 10 x 55	2	551-5 S		
307	Sechskantmutter M 10	2	934-5 S		
308	Lager für Lenkung	2		13 272 00 15	
309	Einstellscheibe	6-8		00 993 11 40	
310	Sechskantschraube M 12 x 35	4	931-8 G		
311	Federring B 12	4	127		
312	Lenkstockhebel links	1		10 274 00 30	
313	Lenkstockhebel rechts	1		10 274 01 30	
314	Paßfeder 8 x 7 x 28	2		00 991 12 05	
315	Flache Kronenmutter M 24 x 1,5	2	937-4 D		
316	Splint 5 x 45	2	94		
317	Beilagscheibe 32 x 50 x 0,3/0,5/1,0	x		00 993 01 40	
318	Lenkstockgehäuse	1		12 273 00 05	
(319)	Zsb. Lenkstock kpl.	1		10 270 00 01	
320	Lenkrohr	1		10 273 00 55	
321	Lagerbüchse für Lenkrohr	1		12 273 00 50	
(322)	Zsb. Lenkwelle mit Kegelrad	1		10 270 00 08	
323	Lenkwelle	1		10 273 00 20	
324	Lenkkegelrad	1		12 273 00 10	
325	Zylinderstift 6 m 6 x 32	2	7		
326	Hydr. Schmiernippel H 3 A	1	71412		
327	Seegerring A 22	1	471		
328	Scheibe 22 x 35 x 0,5	x		12 227 00 52	
329	Handrad mit Abdeckplatte „Kramer“	1	74101	12 273 00 01	
330	Paßfeder f. Lenkwelle A 5 x 5 x 22	1	6885		
331	Scheibe 21 Ø	1	125		
332	Flache Sechskantmutter M 20 x 1,5	1	936-4 D		

Die in () gesetzten Bild-Nummern erscheinen nicht in der Abbildung. Bei Bestellung Motor-, Fahrzeug- und Getriebe-Nummer angeben

Bildseite 17/18 innen



Kupplung

Mäh- und Riemenscheibenantrieb

(zu Bildseite 17/18)

Bild- und Bestell- Nummer	Benennung	An- zahl	DIN	Teilnummer	Bemerkungen
333	Hydr. Schmiernippel H 1 A 8	2	72412		
334	Sechskantschraube M 12 x 35	2	931-8 G		
335	Sechskantschraube M 12 x 45	2	931-8 G		
336	Federring B 12	4	127		
337	Zylinderstift 10 m 6 x 20	2	7		
337a	Drahtgitter für Kuppl.-Gehäuse	1		13 211 00 15	
337b	Befestigungsblech	3		10 211 01 16	
337c	Sechskantschraube M 8 x 15	4	933-8 G		
337d	Federring B 8	4	127		
338	Verschlußschraube M 22 x 1,5	1		00 990 02 10	
339	Dichtring C 22 x 29	1	7603 AlAs		
(340)	Zsb. Mähantrieb für Schwinge	1		13 350 02 03	
(341)	Zsb. Mähantriebswelle	1		13 350 01 05	
342	Mähantriebswelle	1		13 352 01 20	
343	Ringrillennlager 6207	1	625		
344	Mähtrieb-Schaltrad	1		13 352 01 12	
345	Ringrillennlager 6006 X	1	625		
346	Abschlußdeckel	1		13 352 01 26	
346a	Rundschnurring 65 x 3,8	1		00 996 00 05	
347	Radialdichtring A 55 x 72 x 10	1	6503		
347a	Sicherungsring 72 x 2,5	2	472		
347b	Rundschnurring 34 x 4	1		00 996 29 05	
(348)	Rutschkupplung	1		13 227 00 17	
(348a)	Zsb. Kurbelscheibe	1		12 220 00 70	
349	Kurbelscheibe	1		12 227 00 15	
349a	Kurbelzapfen	1		10 352 00 23	
350	Paßfeder A 10 x 6 x 40	1	6885 St. 60		
351	Druckhülse für Rutschkupplung	1		12 227 00 53	
352	Druckfeder	1		00 992 11 05	
353	Scheibe für Druckfeder 22 x 35 x 0,5	1		12 227 00 52	
354	Zylinderschraube M 14 x 10	1	6912-8 G		
355	Federring B 14	1	127		
(356)	Zsb. Mähhaus- und -einrückung	1		13 350 02 14	
(357)	Zsb. Schaltwelle	1		13 350 00 11	
358	Schaltwelle	1		13 352 00 21	
359	Hebel	1		13 226 01 28	
360	Spannstift 8 x 32	1	1481		
361	Rundschnurring 14 x 1,6	1	V5-1599	00 996 14 05	
362	Schaltstein	1		13 226 00 35	
363	Deckel zum Kupplungsgehäuse	1		13 211 01 05	
(364)	Zsb. Mäheintrückhebel	1		13 350 00 12	
(365)	Zsb. Sperrhebel	1		13 350 00 17	
366	Sperrhebel	1		13 352 00 32	
367	Zylinderstift 4 m 6 x 16	1	7		
368	Mäheintrückhebel	1		25 352 01 31	
369	Ausrückstange	1		13 352 00 38	

Die in () gesetzten Bild-Nummern erscheinen nicht in der Abbildung. Bei Bestellung Motor-, Fahrzeug- und Getriebe-Nummer angeben



Kupplung

(zu Bildseite 17/18)

Bild- und Bestell-Nummer	Benennung	Anzahl	DIN	Teilnummer	Bemerkungen
370	Klinkenschraube	1		00 995 01 70	
371	Sechskantmutter M 10	2	934-5 S		
372	Druckfeder	1		00 992 03 05	
373	Spannstift 8 x 36	1	1481		
374	Haltewinkel	1		13 352 04 40	
375	Zugfeder	1		00 992 10 05	
376	Sechskantschraube M 10 x 35	1	931-8 G		
377	Sechskantschraube M 10 x 30	3	931-8 G		
378	Federring B 10	4	127		
379	Dreharm	1		13 305 01 13	
(380)	F. & S.-Kupplung KF 10	1		18 81 440-090	
381	Abschlußplatte kpl.	1		18 70 210	
382	Stützwinkel	3		18 20 031	
383	Schenkelfeder	3		18 05 890	
384	Niete für Stützwinkel	6		18 70 310	
385	Anpreßplatte	1		18 02 400	
386	Hebel	3		18 06 100	
387	Ausrückring	1		18 03 320	
388	Hauptfeder	6		18 25 220	
389	Federtüllen	6		18 14 070	
390	Bügel zur Schenkelfeder	3		18 20 040	
391	Bolzen	3		18 09 150	
392	Kugelmutter	3		18 15 550	
393	Montagebügel	3		18 20 050	
394	Kupplungsscheibe kpl.	1		18 50 400	
395	Belagring	2		18 41 680	
396	Nieten für Belag	12		18 17 162	
397	Graphitschleifring kpl.	1		18 56 131	
398	Graphitring lose	1		18 44 100	
399	Fassung	1		18 44 112	
400	Formfeder	2		18 05 420	
(401)	Einbau Kupplung			13 006 00 10	
(402)	Zsb. Motor vollst.	1		10 010 00 02	Motor S. 34-58
(403)	Deutz-Motor F 1 L 612 (11 PS)	1		10 010 00 03	
403a	Andrehklaue	1		10 012 02 08	
404	Ringrillenkammer 6202	1	625		
404a	Simmerring 35 x 20 x 7	1	E 6503		
(405)	Kupplung KF 10	1	Nr. 5390	10 212 01 03	siehe (380)
406	Zylinderschraube M 8 x 20	6	912-8 G		
407	Federring B 8	6	127		
408	Stiftschraube M 10 x 185 + 20	2		00 990 05 05	
408a	Sechskantschraube M 10 x 30	9	931-8 G		
408b	Sechskantmutter M 10	2	934-5 S		
408c	Federring B 10	13	127		
409	Sechskantschraube M 10 x 190	2	931-8 G		

Die in () gesetzten Bild-Nummern erscheinen nicht in der Abbildung. Bei Bestellung Motor-, Fahrzeug- und Getriebe-Nummer angeben



Vorderachskonsole, Motorhaube,

Vorderachse

(zu Bildseite 23/24)

Bild- und Bestell-Nummer	Benennung	Anzahl	DIN	Teilnummer	Bemerkungen
410	Vorderachskonsole	1		10 264 00 01	
411	Sechskantschraube M 14 x 40	4	931-8 G		
412	Federring B 14	4	127		
(438)	Zsb. Motorhaube	1		13 300 00 30	
439	Motorhaube	1		13 305 00 03	
439a	Klemmfeder	1			
440	Stützstange	1		10 305 00 09	
441	Bougierrohr	1		00 305 00 10	
442	Sechskantschraube M 6 x 20	1	933-8 G		
443	Sechskantmutter M 6	2	934-5 S		
444	Ring	1		00 993 00 82	
445	Ose für Haubenhalter	1		12 305 00 57	
446	Halbrundschrabe M 4 x 12	2	86-5 S		
447	Sechskantmutter M 4	2	934-5 S		
448	Federring B 4	2	127		
449	Puffer-Pilz	2		00 993 03 78	
450	Sechskantschraube M 10 x 40	2	933-8 G		
451	Sechskantmutter M 10	2	934-5 S		
452	Federring B 10	2	127		
453	Firmenschild „Kramer“	1		00 435 00 10	
454	Halbrundschrabe M 4 x 10	4	86-MS		
455	Sechskantmutter M 4	4	934-5 S		
456	Haubenhalter	1		22 305 00 40	
457	Senkschraube M 6 x 12	2	87-5 S		
(458)	Zsb. Vorderachse (starr)	1		13 260 00 01	
(459)	Zsb. Vorderachsträger	1		13 260 00 02	
460	Vorderachsträger	1		10 261 00 01	
463	Spindelbüchse	2		10 261 00 50	
465	Hydraulikschmiernippel H 1 A 8	3	71412		
466	Büchse für Vorderachrohr	4		10 261 01 50	
467	Seegering J 47 x 2,25	2	472		
468	Halbrundschrabe M 8 x 12	2	86-5 S		
469	Federring B 8	2	127		
(470)	Zsb. Achsschenkel links mit Nabe	1		10 260 00 05	
471	Achsschenkel links	1		10 262 00 01	
472	Radnabe	1		12 263 00 01	
473	Ringkegellager 30 207	1	720		
474	Ringkegellager 30 205	1	720		
475	Filzring 63,5 x 72 x 4	1		22 263 00 92	
476	Unterlagscheibe 25 Ø	1	125		
477	Kronenmutter M 24 x 1,5	1	937-4 D		
478	Splint 5 x 45	1	94		
479	Schutzkappe	1		12 263 00 95	
480	Schmiernippel H 1 M 10 x 1	1	71412		

Die in () gesetzten Bild-Nummern erscheinen nicht in der Abbildung. Bei Bestellung Motor-, Fahrzeug- und Getriebe-Nummer angeben

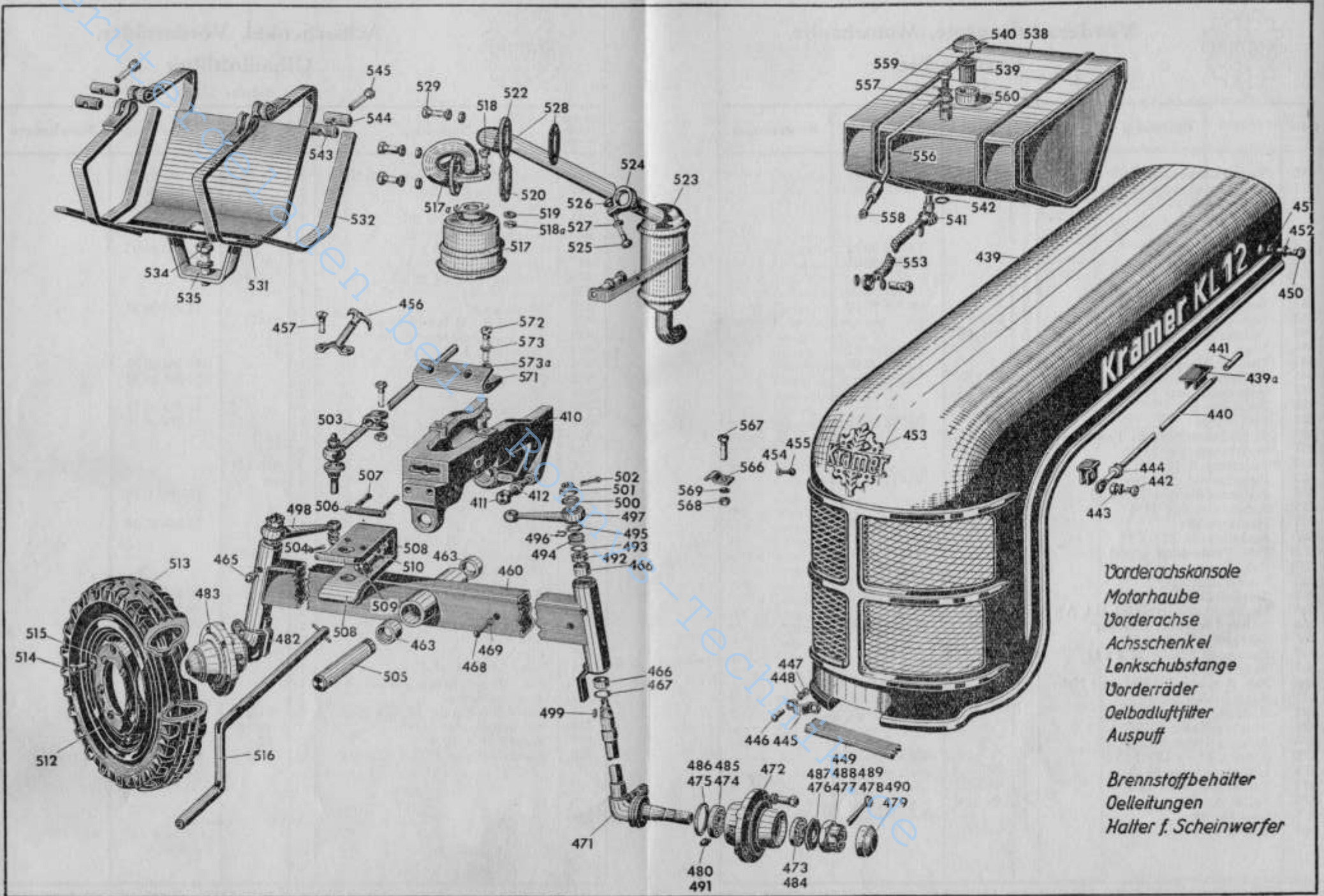

- Vorderachskansole
- Motorhaube
- Vorderachse
- Achsschenkel
- Lenkschubstange
- Vorderräder
- Ölbadluftfilter
- Auspuff

- Brennstoffbehälter
- Ölleitungen
- Halter f. Scheinwerfer



Achsschenkel, Vorderräder, Ölbadluftfilter

(zu Bildseite 23/24)

Bild- und Bestell-Nummer	Benennung	Anzahl	DIN	Teilnummer	Bemerkungen
(481)	Zsb. Achsschenkel rechts mit Nabe	1		10 260 01 05	
482	Achsschenkel rechts	1		10 262 01 01	
483	Radnabe	1		12 263 00 01	
484	Ringkegellager 30 207	1	720		
485	Ringkegellager 30 205	1	720		
486	Filzring 63,5 x 72 x 4	1		22 263 00 92	
487	Unterlagscheibe 25 Ø	1	125		
488	Kronenmutter M 24 x 1,5	1	937-4 D		
489	Splint 5 x 45	1	94		
490	Schutzkappe	1		12 263 00 95	
491	Schmiernippel H 1 M 10 x 1	1	71412		
492	Scheibenrillenlager 51 106	2	711		
493	Seegerring J 47 x 2,25	2	472		
494	Filzträger	2		10 263 00 53	
495	Filzring 40 x 48 x 4	2		10 263 00 92	
496	Seegerring A 30 x 1,5	2	471		
497	Lenkschenkel links	1		10 274 02 32	
498	Lenkschenkel rechts	1		10 274 03 32	
499	Paßfeder A 8 x 5 x 22	2	6885		
500	Unterlagscheibe 25	2	125		
501	Kronenmutter M 24 x 1,5	2	937-4 D		
502	Splint 5 x 45	2	94		
503	Zsb. Lenkschubstange 912 lang	2		13 270 00 10	
504	Splint 2 x 22	4	94		
505	Spindel	1		10 264 01 20	
506	Bolzen ohne Kopf 10h 11 x 90 x 80	1	1433-St		
507	Splint 3 x 20	2	94		
(511)	Zsb. Vorderrad 4.00—15	2		00 310 03 05	
512	Scheibenrad 3.00 D x 15	2		00 311 03 05	
513	Reifen mit Schlauch 4.00—15	2		00 311 03 10	
514	Sechskantschraube M 18 x 30	10	931-8 G		
515	Federring C 18,5	10	74361		
516	Zsb. Andrehkurbel	1		10 430 00 01	
517	Zsb. Ölbadluftfilter	1		10 100 01 01	
517a	Ansaugkrümmer	1		10 101 00 60	
518	Sechskantschraube M 10 x 25	2	931-8 G		
518a	Sechskantmutter M 10	2	934-5 S		
519	Federring B 10	2	127		
520	Papierdichtung 40 Ø x 0,5 stark	1	71511		



Auspuff, Brennstoffbehälter, Leckölleitung, Halter für Scheinwerfer

(zu Bildseite 24/25)

Bild- und Bestell-Nummer	Benennung	Anzahl	DIN	Teilnummer	Bemerkungen
(521)	Zsb. Auspuff vollst.	1		13 320 00 01	
522	Auspuffkrümmer	1		13 320 00 02	
523	Auspufftopf	1		13 321 00 01	
524	Rohrschelle	1		10 321 00 39	
525	Sechskantschraube M 10 x 30	1	931-8 G		
526	Sechskantmutter M 10	1	934-5 S		
527	Federring B 10	1	127		
528	Dichtung	1			
529	Sechskantmutter M 8	2	934-MS		
(530)	Zsb. Konsole für Brennstoffbehälter	1		13 160 00 14	
531	Konsole	1		13 161 00 18	
532	Filzstreifen 5 x 20 x 300	2		00 993 03 90	
534	Sechskantschraube M 10 x 15	1	933-8 G		
535	Federring B 10	1	127		
(537)	Zsb. Brennstoffbehälter	1		13 160 00 01	
538	Brennstoffbehälter	1		13 161 01 01	
539	Sieb	1		12 161 00 02	
540	Deckel	1		12 161 00 03	
541	Winkelbrennstoffhahn M 16 x 1,5 beiderseits	1		22 161 00 05	
542	Dichtring A 16 x 24	1	7603		
543	Bolzen mit Gewinde	2		00 990 00 15	
544	Bolzen ohne Gewinde	2		00 990 01 15	
545	Zylinderschraube AM 6 x 50	2	84-5 S		
(555)	Zsb. Leckölleitung	1		13 110 00 07	
556	Leckölleitung	1		13 114 00 07	
557	Ringstück 8 Ø	1		00 991 00 15	
558	Ringstück B 4	1	7622		
559	Hohlschraube A 2/3	1	7623-6 S		
560	Dichtring A 8 x 14	2	7603-Cu		
561	Öldruckschalter M 10 x 1 k	1	75552		
571	Halter für Scheinwerfer	1		13 332 00 40	
572	Sechskantschraube M 10 x 25	1	933-8 G		
573	Federring B 10	1	934-5 S		
573a	Sechskantmutter M 10	1	127		

Die in () gesetzten Bild-Nummern erscheinen nicht in der Abbildung. Bei Bestellung Motor-, Fahrzeug- und Getriebe-Nummer angeben

Bildseite 23/24 innen

Die in () gesetzten Bild-Nummern erscheinen nicht in der Abbildung. Bei Bestellung Motor-, Fahrzeug- und Getriebe-Nummer angeben



Fahrersitz, Hinterradkotflügel

(zu Bildseite 29/30)

Bild- und Bestell-Nummer	Benennung	Anzahl	DIN	Teilnummer	Bemerkungen
574	Sitzfederblatt	1		22 292 01 01	
575	Lasche für Sitzfeder	1		10 292 01 05	
576	Sechskantschraube M 10 x 45	4	931-8 G		
577	Federring B 10	4	127		
578	Fahrersitz	1		22 291 00 01	
579	Flachrundschaube M 12 x 40 Mu	2	603-4 D		
580	Federring B 12	2	127		
580a	Sechskantmutter M 12	2	934-5 S		
(581)	Zsb. Hinterradkotflügel l. kpl.	1		13 300 00 01	8-24
582	Zsb. Hinterradkotflügel links	1		13 300 00 02	8-24
583	Zsb. Rückenlehne links	1		13 300 00 14	
584	Sechskantschraube M 8 x 20	3	933-8 G		
585	Sechskantmutter M 8	3	934-5 S		
586	Federring B 8	3	127		
(587)	Zsb. Hinterradkotflügel links kpl.	1		13 300 02 01	10-28, 8-32
588	Zsb. Hinterradkotflügel links	1		13 300 02 02	10-28, 8-32
589	Zsb. Rückenlehne links	1		13 300 02 14	
584	Sechskantschraube M 8 x 20	3	933-8 G		
585	Sechskantmutter M 8	3	934-5 S		
586	Federring B 8	3	127		
(590)	Zsb. Hinterradkotflügel links kpl.	1		13 300 04 01	7-30, 9-24
591	Zsb. Hinterradkotflügel links	1		13 300 04 02	7-30, 9-24
592	Zsb. Rückenlehne links	1		13 300 04 14	
584	Sechskantschraube M 8 x 20	3	933-8 G		
585	Sechskantmutter M 8	3	934-5 S		
586	Federring B 8	3	127		
597	Befestigungswinkel	1		13 302 00 46	
598	Sechskantschraube M 12 x 45	2	931-8 G		
599	Sechskantmutter M 12	3	934-5 S		
600	Federring B 12	3	127		
601	Sechskantschraube M 12 x 55	1	931-8 G		
602	Sechskantschraube M 14 x 30	2	931-8 G		
603	Federring B 14	2	127		

Die in () gesetzten Bild-Nummern erscheinen nicht in der Abbildung. Bei Bestellung Motor-, Fahrgestell- und Getriebe-Nummer angeben



Hinterradkotflügel, Werkzeugkasten

(zu Bildseite 29/30)

Bild- und Bestell-Nummer	Benennung	Anzahl	DIN	Teilnummer	Bemerkungen
(604)	Zsb. Hinterradkotflügel rechts kpl.	1		13 300 01 01	8-24
605	Zsb. Hinterradkotflügel rechts	1		13 300 01 02	"
606	Zsb. Rückenlehne rechts	1		13 300 01 14	"
607	Sechskantschraube M 8 x 20	3	933-8 G		
608	Sechskantmutter M 8	3	934-5 S		
609	Federring B 8	3	127		
(610)	Zsb. Hinterradkotflügel rechts kpl.	1		13 300 03 01	10-28, 8-32
611	Zsb. Hinterradkotflügel rechts	1		13 300 03 02	" "
612	Zsb. Rückenlehne rechts	1		13 300 03 14	" "
607	Sechskantschraube M 8 x 20	3	933-8 G		
608	Sechskantmutter M 8	3	934-5 S		
609	Federring B 8	3	127		
(613)	Zsb. Hinterradkotflügel rechts kpl.	1		13 300 05 01	7-30, 9-24
614	Zsb. Hinterradkotflügel rechts	1		13 300 05 02	" "
615	Zsb. Rückenlehne rechts	1		13 300 05 14	" "
607	Sechskantschraube M 8 x 20	3	933-8 G		
608	Sechskantmutter M 8	3	934-5 S		
609	Federring B 8	3	127		
616	Befestigungswinkel	1		13 302 00 46	
617	Sechskantschraube M 12 x 45	2	931-8 G		
618	Sechskantmutter M 12	3	934-5 S		
619	Federring B 12	3	127		
620	Sechskantschraube M 12 x 55	1	931-8 G		
621	Sechskantschraube M 14 x 30	2	931-8 G		
622	Federring B 14	2	127		
623	Fußblech links	1		13 303 00 05	
623a	Zsb. Werkzeugkasten (an Fußblech geschw.)	1		13 160 00 05	
624	Fußblech rechts	1		13 303 01 05	
625	Sechskantschraube M 10 x 40	6	931-8 G		
626	Sechskantmutter M 10	6	934-5 S		
627	Federring B 10	6	127		
628	Sechskantschraube M 8 x 20	4	933-8 G		
629	Sechskantmutter M 8	4	934-5 S		
630	Federring B 8	4	127		

Die in () gesetzten Bild-Nummern erscheinen nicht in der Abbildung. Bei Bestellung Motor-, Fahrgestell- und Getriebe-Nummer angeben

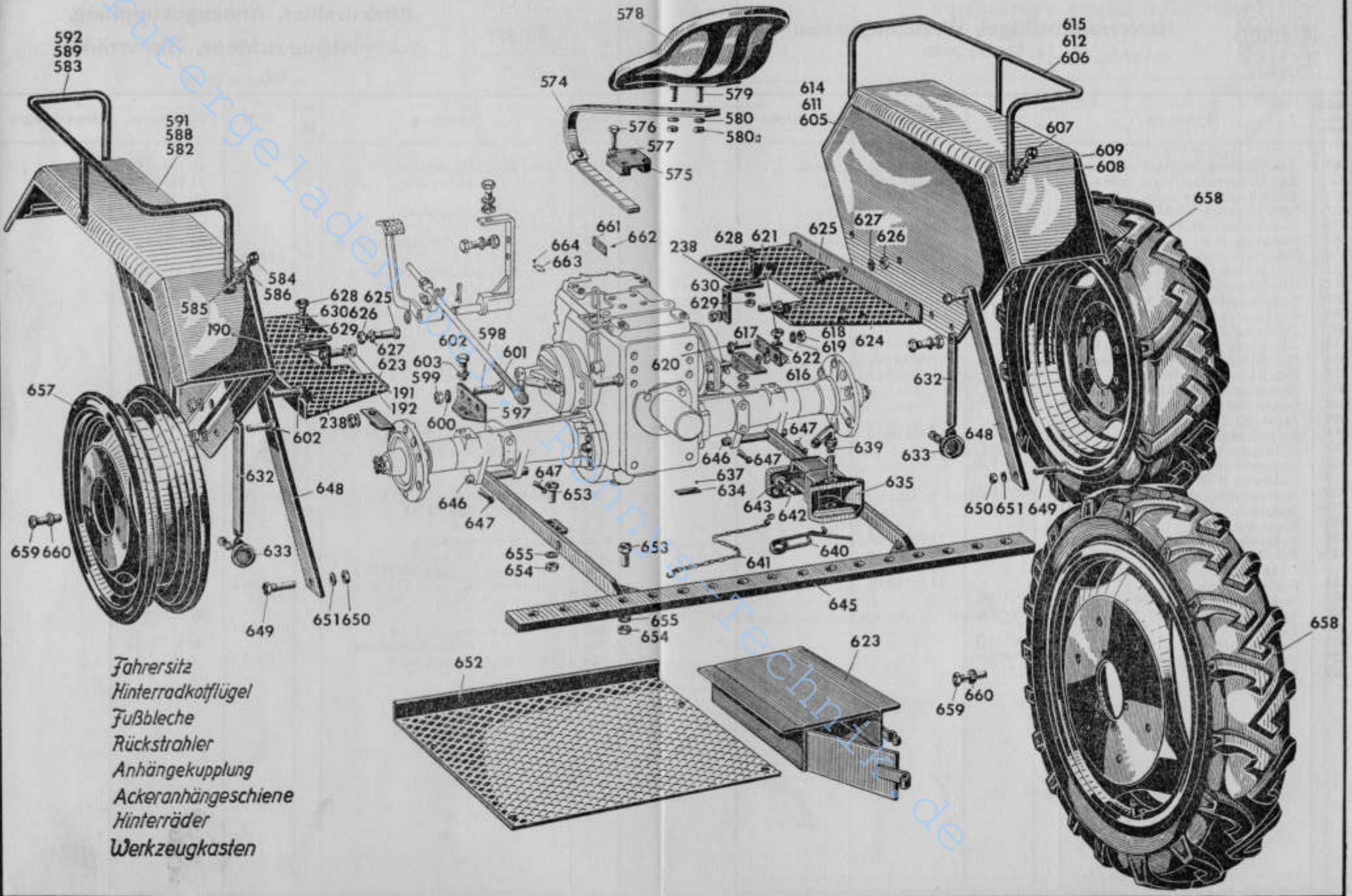

- Fahrsitz
- Hinterradkatflügel
- Fußbleche
- Rückstrahler
- Anhängerkupplung
- Ackeranhängeschiene
- Hinterräder
- Werkzeugkasten



Rückstrahler, Anhängerkupplung, Ackeranhängeschiene, Hinterräder,

(zu Bildseite 29/30)

Bild- und Bestell-Nummer	Benennung	Anzahl	DIN	Teilnummer	Bemerkungen
(631)	Zus. Bau Rückstrahler	2		13 330 00 06	
632	Halter für Rückstrahler	2		13 332 02 40	
633	Rückstrahler	2		00 332 00 07	
634	Zsb. Anhängerkupplung	1		10 200 03 05	
635	Anhängeöse (starr)	1		10 202 00 06	
636	Typenschild f. Anhängerkupplung	1		00 435 04 15	
637	Kerbnagel 3 x 4	4	1476-MS		
(638)	Zsb. Anhängenzapfen mit Kette	1		22 200 00 29	
639	Anhängenzapfen	1		22 202 01 35	
640	Sicherungsfeder	1		22 202 01 08	
641	Sicherungskette 350 lang	1		22 202 00 36	
642	Sechskantschraube M 14 x 35	4	931-8 G		
643	Federring B 14	4	127		
(644)	Zsb. Ackeranhängeschiene	1		13 200 03 10	
645	Ackeranhängeschiene	1		10 203 04 01	
646	Bolzen	2		13 203 00 93	
647	Splint 5 x 35	4	94		
648	Strebe	2		13 203 00 22	
649	Sechskantschraube M 12 x 45	2	931-8 G		
650	Sechskantmutter M 12	2	934-5 S		
651	Federring B 12	2	127		
652	Bodenbrett	1		13 203 03 06	
653	Sechskantschraube M 10 x 25	4	933-8G		
654	Sechskantmutter M 10	4	934-5 S		
655	Federring B 10	4	127		
(656)	Zsb. Hinterrad 6—24	2		00 310 05 10	
657	Scheibenrad W 5 x 24	2		00 312 08 05	
658	Reifen mit Schlauch 6—24 AS	2		00 312 08 10	
659	Sechskantschraube M 18 x 30	12	931-8 G		
660	Federring C 18,5	12	74361		
661	Typenschild	1		00 435 08 15	
662	Halbrundkerbnagel 3 x 4	4	1476-MS		
663	Schild für Differential-Sperre	1		00 435 01 22	
664	Halbrundkerbnagel 3 x 4	4	1476-MS		

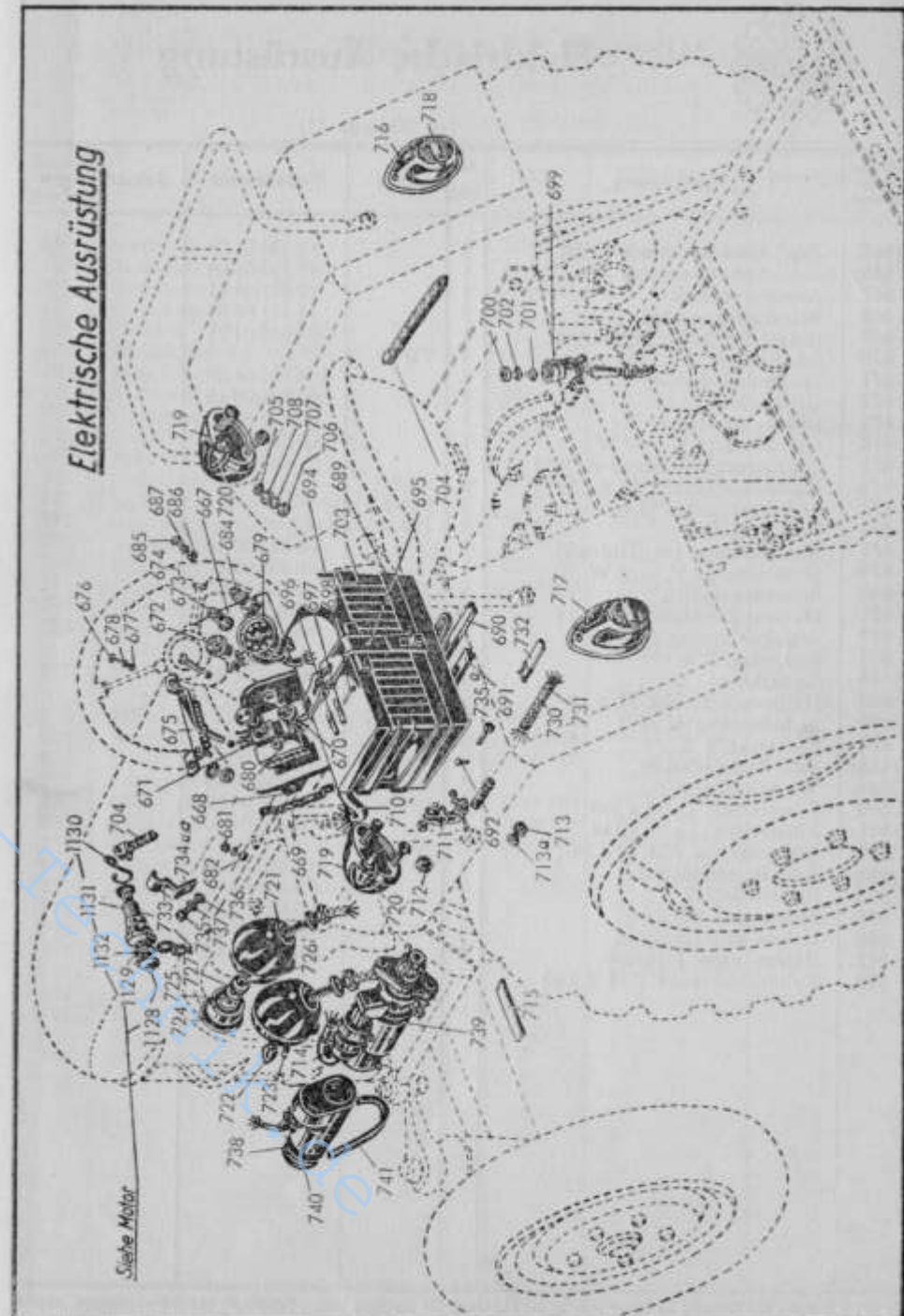

Die in () gesetzte Bild-Nummer erscheint nicht in der Abbildung. Bei Bestellung Motor-, Fahrgestell- und Getriebe-Nummer angeben



Elektrische Ausrüstung

(zu Bildseite 31)

Bild- und Bestell-Nummer	Benennung	Anzahl	DIN	Teilnummer	Bemerkungen
665	Zsb. Armaturenblech vollst.	1		13 330 01 05	
666	Zsb. Armaturenblech	1		17 330 03 08	
667	Armaturenblech	1		17 331 04 01	
668	Befestigungswinkel	2		13 331 00 05	
669	Bügel für Sicherungskasten	1		22 333 01 21	
670	Schaltkasten	1	72766		
671	Glühanlaßschalter	1		00 333 01 07	
672	Glühmelder	1		00 331 00 12	
673	Ladekontrolllampe rot	1		00 332 00 12	
674	Glühbirne 12 V — 2 W	1		00 332 02 10	
675	Glühkerzenwiderstand A 7633	1			
676	Halbrundschrabe M 6 x 15	2	86-5 S		
677	Sechskantmutter M 6	2	934-5 S		
678	Federring B 6	2	127		
679	Kontrolllampe rot (Öldruck)	1		00 332 00 12	
679a	Glühbirne 12 V — 2 W	1		00 332 02 10	
680	Sicherungskasten	1	7780	00 333 01 20	
681	Halbrundschrabe M 4 x 12	2	86-5 S		
682	Sechskantmutter M 4	2	934-5 S		
683	Federring B 4	2	127		
684	Signalknopf	1	AK 102	00 332 00 20	
685	Halbrundschrabe M 3 x 8	2	86-5 S		
686	Sechskantmutter M 3	2	934-5 S		
687	Federring B 3	2	127		
688	Zsb. Batteriehalter	1		13 300 00 40	
689	Winkelrahmen	1		10 304 00 15	
690	Filzstreifen 5 x 20 x 300	2		00 993 03 90	
691	Filzstreifen 5 x 20 x 140	2		00 093 04 90	
692	Senkschraube AM 10 x 20	2	87-5 S		
693	Zsb. Batteriedeckel	1		10 300 00 26	
694	Batteriedeckel	1		10 304 00 05	
695	Spannband 295 lang	2		00 993 02 10	
696	Bolzen mit Gewinde	1		00 990 00 15	
697	Bolzen ohne Gewinde	1		00 990 01 15	
698	Zylinderschraube AM 6 x 50	1	84-5 S		

Die in () gesetzten Bild-Nummern erscheinen nicht in der Abbildung. Bei Bestellung Motor-, Fahrzeugteil- und Getriebe-Nummer angeben



Elektrische Ausrüstung

(zu Bildseite 31)

Bild- und Bestell-Nummer	Benennung	Anzahl	DIN	Teilnummer	Bemerkungen
699	Steckdose	1	72576		
700	Senkschraube M 5 x 30	3	63-5 S		
701	Sechskantmutter M 5	3	934-5 S		
702	Federring B 5	3	127		
703	Batterie 12 V — 50 Ah	1		00 335 01 12	
704	Masseband 2 x 20 x 265	1		22 335 00 20	
705	Sechskantschraube M 8 x 15	1	933-8 G		
706	Sechskantmutter M 8	1	934-5 S		
707	Federring B 8	1	127		
708	Unterlagscheibe 8,4	1	125		
(709)	Zsb. Anlasserkabel	1		13 330 00 12	
710	Anlasserkabel	1	AALL 50	13 334 00 30	
711	Kabelschuh (Batterieseite)	1		00 993 08 20	
712	Kabelschuhe 8,5 ø (Anlasserseite)	1	50 mm ²	00 993 05 20	
713	Sechskantmutter M 8	1	934-5 S		
713a	Federring B 8	1	127		
714	Gummikappe für Anlasser	1	WNK 500/1x	22 235 00 97	
715	Isolierband ~ 2 m	1		00 334 00 90	
716	Rücklicht ohne Nummernbeleuchtung S 52	1		00 332 00 03	
717	Rücklicht mit Nummernbeleuchtung SK 52	1		00 332 01 03	
718	Glühbirne 12 V — 5 W (Soffitte)	2	Osram 6418	00 332 01 10	
719	Begrenzungs-lampe kpl.	2	Hella 10/52	00 332 00 02	
720	Glühbirne 12 V — 3 W (Soffitte)	2	Osram 6428	00 332 04 10	
721	Scheinwerfer „Hella“ 105/90 DZ	2		00 332 01 01	
722	Glühbirne 12 V — 15 W (1 Faden)	2	Osram 7891	00 333 03 10	
723	Glühbirne 12 V — 3 W	2	Osram 3796	00 332 02 10	
724	Signalhorn mit Schwingfeder	1	B III, 12 V	00 332 01 05	
730	Zsb. Kabelsatz nach vorn	1		13 330 00 10	
731	Zsb. Kabelsatz nach hinten	1		13 330 01 10	
732	Schlauchband 210 lang	1		00 993 01 15	
733	Kabelschelle 2 x 10 x 20 x 10,5 ø	10		00 993 03 30	
734	Kabelschelle (Lenkstock) 12,5 ø	1		00 993 10 30	
734a	Kabelschelle 9 ø	1		00 993 13 30	
735	Sechskantschraube M 8 x 15	1	933-8 G		
735a	Sechskantschraube M 8 x 20	1	933-8 G		
736	Sechskantmutter M 8	2	934-5 S		
737	Federring B 8	2	127		

Die in () gesetzten Bild-Nummern erscheinen nicht in der Abbildung. Bei Bestellung Motor-, Fahrzeugteil- und Getriebe-Nummer angeben

Kurbelgehäuse

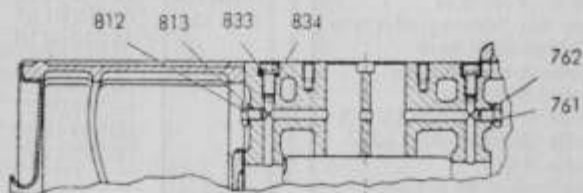
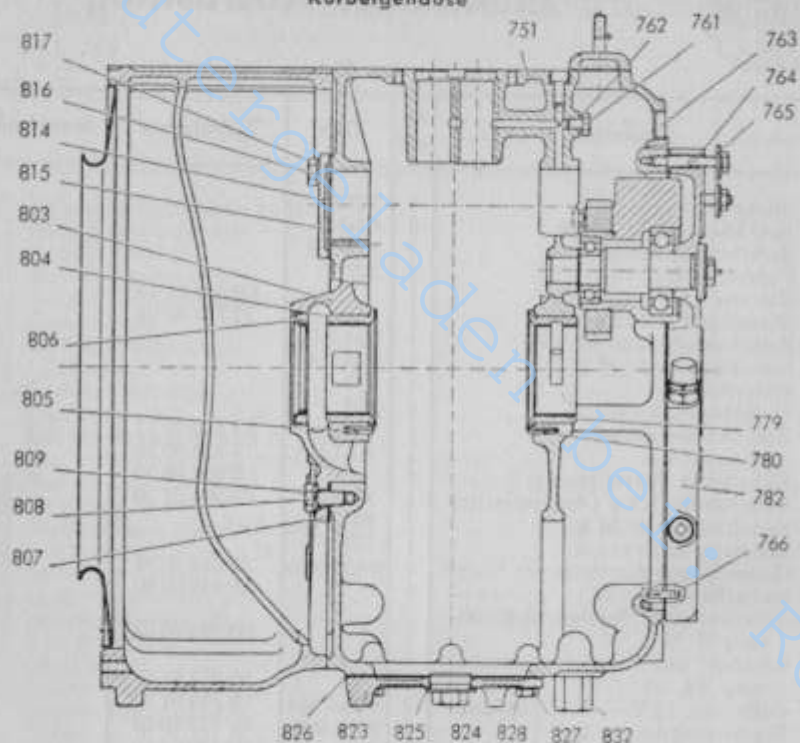

Motor

Kurbelgehäuse

Bild- und Bestell-Nummer	Benennung	Anzahl	DIN	Teilnummer	Bemerkungen
(750)	Kurbelgehäuse vollst.	1		(0101)	
751	Kurbelgehäuse	1		0102	
752	Sechskantschraube M 8 x 20	4	933 m8G		} siehe nächste Bildseite
753	Sechskantschraube M 8 x 30	2	933 m8G		
754	Stiftschraube AM 8 x 45	2	939-6 S	0115	
755	Spannbuchse B 11 x 16	2			
756	Dichtung zum Einspritzpumpendeckel (Papier 0,3 mm)	1		0116	
757	Federring B 8 zu 752 — 754	8	127		
758	Sechskantmutter M 8	2	934 m5S		
759	Sechskantschraube M 10 x 15	1	933 m8G		
760	Dichtring A 10 x 14 zu 759	1	7603 Cu		
761	Sechskantschraube M 8 x 10	1	933 m8G		
762	Dichtring A 8 x 12 zu 761	1	7603 Cu		
763	Kernlochverschluß	2		0123	
764	Sechskantschraube M 8 x 50	2	931 m8G		z. Lichtm. Kons.
765	Scheibe zu 764	2		0125	
766	Steckerstift 6 x 20	1	1474		
767	Schlitzstopfen M 35 x 1,5	1		0128	s. n. Bildseite
(768)	Gegengewicht vollst.	1		(0129)	
769	Gegengewicht	1		0130	
770	Zahnrad	1		0131	
771	Zylinderschraube M 8 x 30	3	912-8 G;		} siehe übernächste Bildseite
772	Federring B 8	3	127		
773	Welle für Gegengewicht	1		0135	
774	Rillenkammer (hinten)	1		0136	
775	Rillenkammer (vorn)	1		0137	
776	Druckscheibe zu 777	1		0138	
777	Sechskant-Dehnschraube zu 773	1		0139	
(778)	Zylinderstift 3 m 6 x 6	1	7		

Die in () gesetzten Bild-Nummern erscheinen nicht in der Abbildung. Bei Bestellung Motor-, Fahrgestell- und Getriebe-Nummer angeben

Kurbelgehäuse

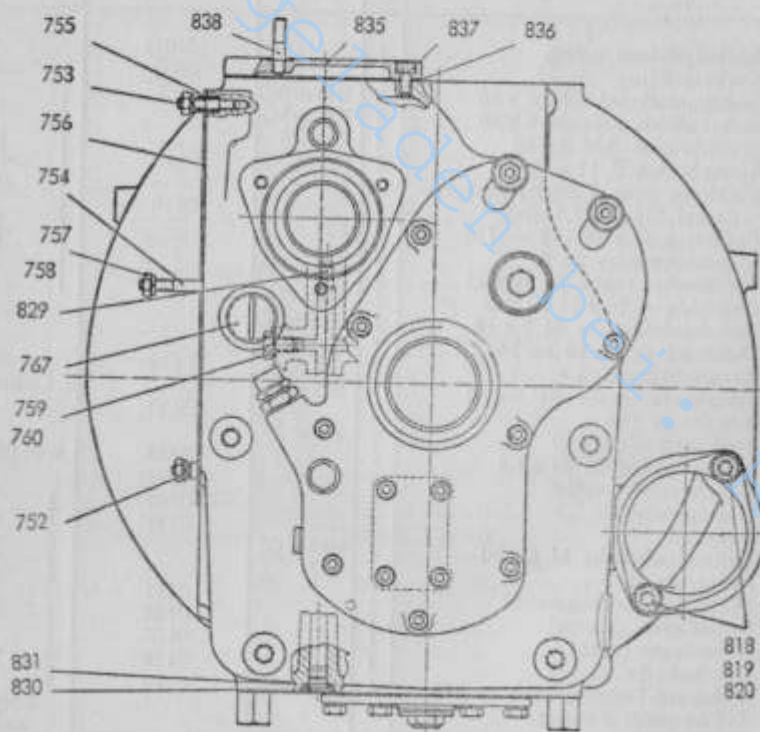

Motor

Kurbelgehäuse

Bild- und Postill-Nummer	Benennung	Anzahl	DIN	Teilnummer	Bemerkungen
779	Lagerbüchse (vord. Hauptlager)	1		0143 = Fertigmaß (0189) = Aufmaß	s. Bildseite 34
780	Spannstift 5 x 20	1	1481		
(781)	Vorderer Deckel vollst.	1		(0145)	siehe nächste Bildseite
782	Deckel	1		0146	
783	Abdichtung	1		0147	
784	Verschlußschraube AM 10 x 1	1	7604		
785	Dichtring A 10 x 14 zu 784	1	7603 Cu		
786	Ventilkegel zum Endregelventil	1		0150	
787	Schraubenfeder zum Endregelventil	1		0151	
788	Schlitzschraube zum Endregelventil	1		0152	
789	Dichtring zu 790 und 791	2		0153	
790	Sechskantmutter flach M 16 x 1,5	1	936 m 5S		
791	Verschlußmutter M 16 x 1,5	1	7605		
792	Zylinderschraube M 8 x 40	4	912-6 G		
793	Dichtring A 8 x 12 zu 792	4	7603 Cu		
794	Dichtung (Papier 0,3 mm)	1		0158	
795	Zylinderstift 4 m 6 x 14	2	7		
796	Hohlschraube A 4	2	7623		
797	Dichtring A 10 x 14 zu 796 u. 800	4	7603 Cu		
798	Zylinderschraube M 8 x 25	8	912-6 G		
799	Dichtung (Papier 0,3 mm)	1		0163	
800	Gewinde-Ringstück	1		0164	
801	Ringstück B 4	1	7622		
(802)	Lagerschild vollst. (Schwungradseite)	1		(0168)	siehe Bildseite 34
803	Lagerschild	1		0169	
804	Lagerbüchse	1		0170 = Fertigmaß (0193) = Aufmaß	
805	Spannstift 5 x 20 zu 803 und 804	1	1481		
806	Abdichtung zu 803	1		0172	
807	Dichtung zwischen Lagerschild u. Kurbelgehäuse (Papier 0,3 mm)	1		0173	
808	Sechskantschraube M 10 x 22 zu 803	4	931-8 G		
809	Federring B 10 zu 808	4	127		
(810)	Beilagering zwischen 803 u. 804	n. Best.		(0176)	
(811)	Ausgleichsdichtung zwischen 751 und 803	n. Best.		(0177)	
812	Sechskantschraube M 8 x 10	1	933 m 8 G		
813	Dichtring A 8 x 12	1	7603 Cu		
814	Deckel zur Nockenwellenbohrung	1		0184	
815	Dichtung (Papier 0,3 mm) zu 814	2	933 m 8 G	0185	

Kurbelgehäuse

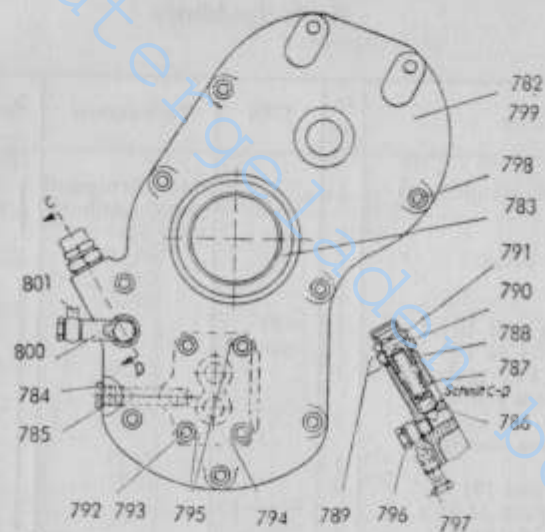

Spiralgehäuse

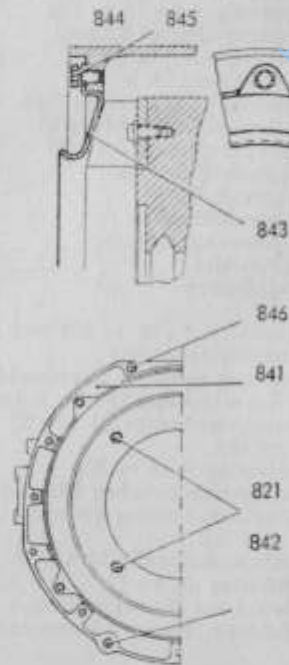
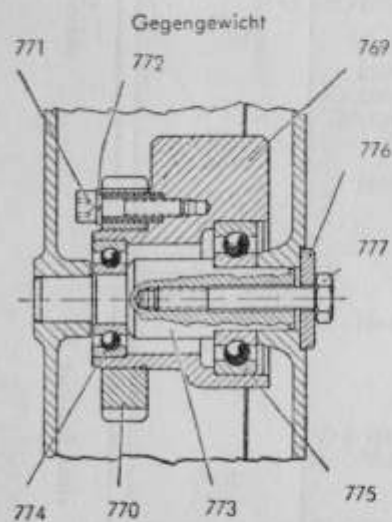

Motor

Kurbelgehäuse

Bild- und Bestell-Nummer	Benennung	Anzahl	DIN	Teilnummer	Bemerkungen
816	Sechskantschraube M 10 x 22 zu 814	2	933 m8G		} s. Bildseite 34
817	Federring B 10 zu 816	2	127		
818	Sechskantschraube M 12 x 30	2	933 m8G		} s. Bildseite 34
819	Dichtung	1		0190	
820	Federring B 12	2	127		} s. Bildseite 34
821	Sechskantschraube M 10 x 28	3	933 m8G		
(822)	Deckel zum Ölumpf vollst.	1		(0103a)	} s. Bildseite 34
823	Deckel	1		0104a	
824	Verschlussschraube für Ölablaß	1		0105a	} s. Bildseite 34
825	Dichtring A 30 x 36	1	7603 Cu		
826	Dichtung (Lederpappe 0,75 mm)	1		0107a	} s. Bildseite 34
827	Sechskantschraube M 8 x 18	6	933 m8G		
828	Federring B 8	6	127		} s. Bildseite 34
829	Dosierstopfen (Ölbohrung zu Nockenwellenlagerung)	1		0112a	
830	Verschlussschraube M 14 x 1,5	1		0213a	} s. Bildseite 36
831	Dichtring A 14 x 20	1	7603 Cu		
832	Gewindebolzen (Aufstellfuß)	2		0115a	} s. Bildseite 34
833	Zylinderschraube M 8 x 15	2	912-6 G		
834	Dichtring A 8 x 12	2	7603 Cu		} s. Bildseite 36
835	Deckel	1		0118a	
836	Dichtung (Papier 0,3 mm)	1		0119a	} s. Bildseite 36
837	Zylinderschraube M 8 x 15	2	912-6 G		
838	Stiftschraube AM 8 x 30	1	939-6 S		} s. Bildseite 36
(839)	Sechskantmutter M 8 zu 838	1	934 m5S		
(840)	Federring B 8 zu 838	1	127		} s. Bildseite 36
841	Spiralgehäuse	1		0130a	
842	Federring B 10 zu 821	3	127		} s. Bildseite 36
843	Einströmring	1		0136a	
(844)	Sechskantschraube M 6 x 10	4	933 m8G		} s. Bildseite 36
(845)	Federring B 6	4	127		
846	Sechskantschraube M 10 x 180	4	931 m8G		

Die in [] gesetzten Bild-Nummern erscheinen nicht in der Abbildung. Bei Bestellung Motor-, Fahrgestell- und Getriebe-Nummer angeben

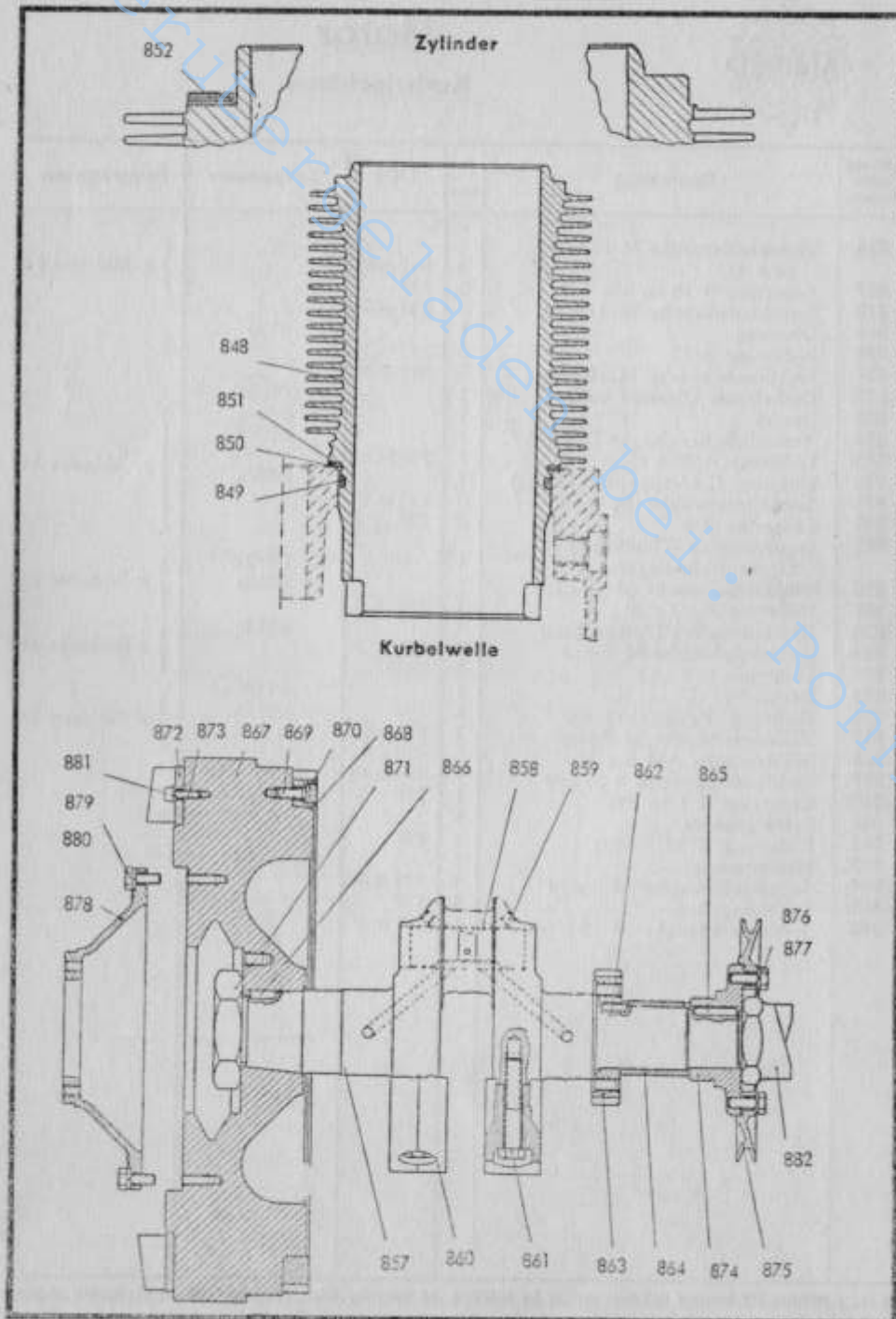

Motor

Zylinder, Kurbelwelle

Bild- und Bestell-Nummer	Benennung	Anzahl	DIN	Teilnummer	Bemerkungen
(847)	Zylinder vollst.	1		(0401)	
848	Zylinder 90 mm \varnothing (22 Ripp.)	1		0405	
849	Rundgummiring 95 x 4	x		0406	
850	Ausgleichsring 0,2 mm dick	x		0407	
851	Ausgleichsring 0,5 mm dick	1		0408	
852	Zylinderkopfdichtung	1		0409	
(853)	Zylinder 1. Abstufung 90,5 mm \varnothing			(0415)	
(854)	Zylinder 2. Abstufung 91 mm \varnothing			(0416)	
(855)	Kurbelwelle mit Schwungrad und Gegengewichten vollst.	1		(0501)	
(856)	Kurbelwelle mit Ölführungsbüchse und Stopfen vollst.	1		(0502)	
857	Kurbelwelle	1		0508	
858	Ölführungsbüchse	1		0509	
859	Stopfen z. Verschl. d. Ölbohrung	2		0510	
860	Gegengewicht	2		0511	
861	Sechskantschraube M 12 x 65	4	931m 10K		
862	Paßfeder A 10 x 6 x 18	1	6885		
863	Zahnrad	1		0514	
864	Abstandbüchse	1		0515	
865	Paßfeder A 10 x 6 x 32	1	6885		zu 874
866	Paßfeder A 10 x 6 x 18	1	6885		zu 867
867	Schwungrad	1		0520	
868	Zahnkranz	1		0521	
869	Zylinderschraube M 8 x 20	6	912-6G		zu 868
870	Federring B 8	6	7980		
871	Flache Sechskantmutter	1		0524	
872	Schaufelkranz	1		0525	
873	Zylinderschraube M 6 x 20	5	912-6G		
874	Flansch	1		0527	
875	Keilriemenscheibe Dm 166/172	1		0528	z. Lichtm.-Antr. zu 874
876	Sechskantschraube M 8 x 22	3	931-m8G		
877	Federring B 8	3	127		
878	Flansch am Schwungrad 235 \varnothing	1		0535	
879	Sechskantschraube M 8 x 20	6	933-m8G		zu 878
880	Federring B 8	6	127		zu 879
881	Federring B 6	5	127		zu 873
882	Klauenmutter	1		0544	zu 857

Die in () gesetzten Bild-Nummern erscheinen nicht in der Abbildung. Bei Bestellung Motor-, Fahrzeugteil- und Getriebe-Nummer angeben

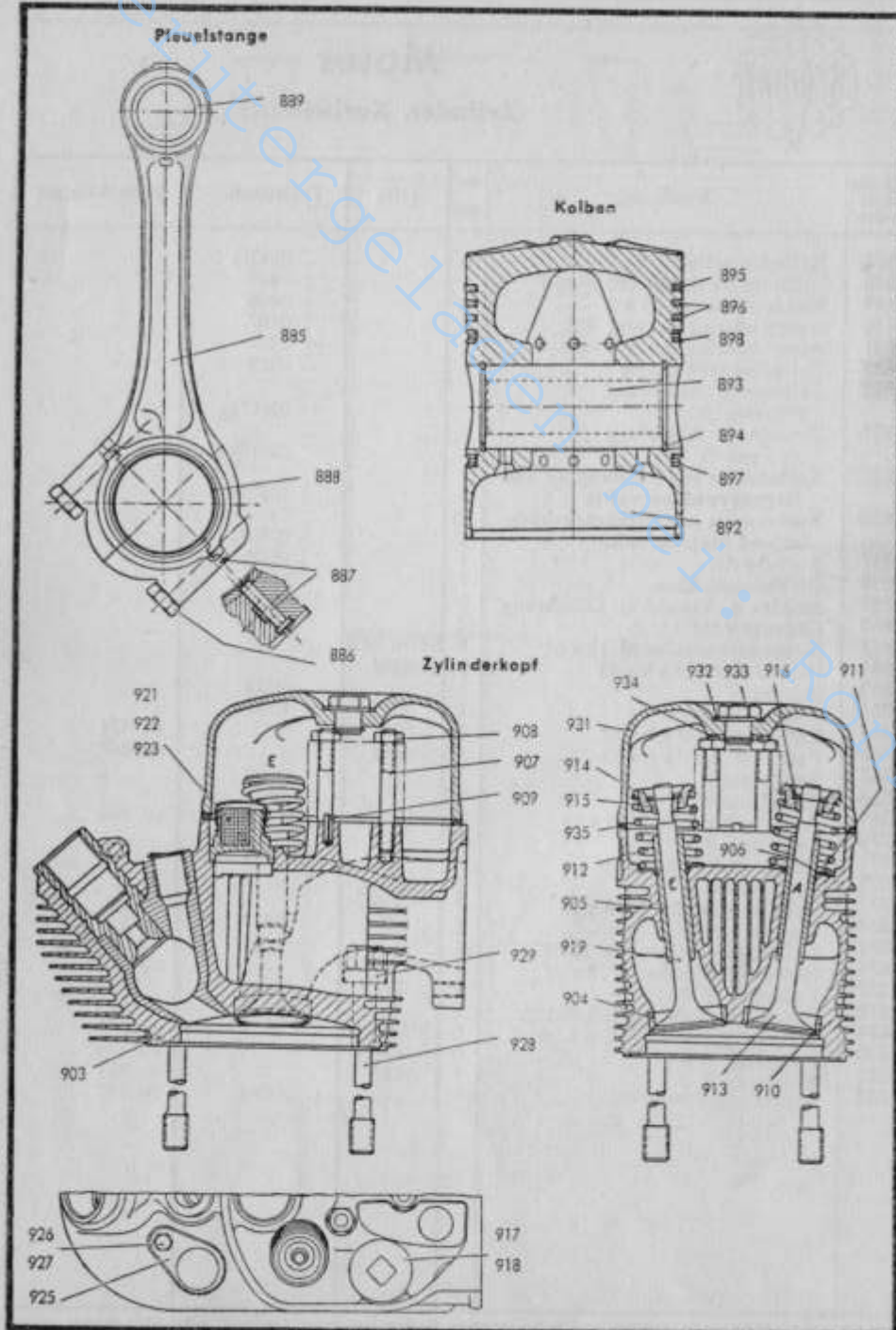

Motor

Pleuelstange, Kolben, Zylinderkopf

Bild- und Bestell-Nummer	Benennung	Anzahl	DIN	Teilnummer	Bemerkungen
(833)	Pleuelstange vollst.	1		(0601)	
(884)	Pleuelstange vollst. (ohne Lager)	1		(0602)	
885	Pleuelstangenschaft mit Deckel	1		0606	
886	Sechskant-Dehnschraube	2		0608	
887	Fixierstift	1		0609	
888	Pleuellager zweiteilig (Fertigmaß)	1		0610	
889	Kolbenbolzenbüchse	1		0612	
(890)	Pleuellager (zweiteilig, 58 ϕ mit Aufmaß)	1		(0618)	
(891)	Kolben vollst.	1		(0701)	
892	Kolben 90 mm ϕ	1		0706	
893	Kolbenbolzen	1		0707	
894	Seegering 35 x 1,5	2	472		
895	Verdichtungsring (1. Ring) verchromt	1		0709	Die Verdichtungs- u. Olschlitzringe sind entsprechend d. Abstufungs-nennmaß zu bestellen.
896	Verdichtungsring (2. u. 3. Ring) "Top 2"	2		0710	
897	Olschlitzring (5. Ring)	1		0711	
998	Olschlitz-Dachfasenring (4. Ring)	1		0712	
(899)	Kolben 1. Abstufung, 90,5 ϕ	-		(0716)	
(900)	Kolben 2. Abstufung, 91 ϕ	-		(0717)	
(901)	Zylinderkopf vollst.	1		(0801)	
(902)	Zylinderkopf mit Ventilsitz- ringen, Ventilführungen	1		0808	} 903, 904, 905 } } 906, 909 u. 910 }
903	Zylinderkopf	1		0817	
904	Ventilsitzring (für Einlaß)	1		0818	= Normalmaß = m. Überführg.
905	Ventilführung	2		(0856)	
906	Springring	2		0819	
907	Stiftschraube z. Bef. d. Kipp- hebelbockes AM 8 x 50	3	835-6S		

Die in () gesetzten Bild-Nummern erscheinen nicht in der Abbildung. Bei Bestellung Motor-, Fahrzeug- und Getriebe-Nummer angeben



Motor

Pleuelstange, Kolben, Zylinderkopf

(zu Bildseite 42)

Bild- und Bestell-Nummer	Benennung	Anzahl	DIN	Teilnummer	Bemerkungen
908	Sechskantmutter M 8	3	934-m5S		zu 907
909	Spannstift	1		0822	
910	Ventilsitzring (für Auslaß)	1		0824	
911	Scheibe	2		0825	
912	Ventilfeder	2		0826	
913	Auslaßventil	1		0827	
914	Federteller	1		0828	
915	Klemmkegel (zweiteilig)	2		0829	
916	Sg.-Innensicherung	2		0830	
917	Verschlußschraube	2		0831	
918	Dichtring C 26 x 32, Alu m. Asbest	2	7603		zu 917
919	Einlaßventil	1		0833	
(920)	Belüftungstopfen vollst.	1		(0834)	
921	Stopfen (Normalmaß) s. a. (924)	1		0835	
922	Filterpatrone	1		0836	
923	Verschlußkapsel	1		0837	
(924)	Stopfen mit Übermaß (f. Ersatz)	-		(0838)	
925	Verschlußdeckel (f. d. Senklöcher)	2		0840	
926	Sechskantschraube M 6 x 15	2	933-m8G		zu 925
927	Federring B 6	2	127		
928	Zylinderkopfschraube	4		0848	
929	Unterlegscheibe	4		0849	zu 928
(930)	Zylinderkopfhaube vollst.	1		(0850)	
931	Zylinderkopfhaube	1		0851	
932	Dichtring C 14 x 18	1	7603AL		
933	Spannmutter	1		0853	
934	Seegerring 14 x 1	1	471		
935	Dichtung (Kork) 1,5 mm	1		0855	

Die in () gesetzten Bild-Nummern unterscheiden nicht in der Abbildung. Bei Bestellung Motor-, Fahrgestell und Getriebe-Nummer angeben

Steuerungsteile für Ein- und Auslaß

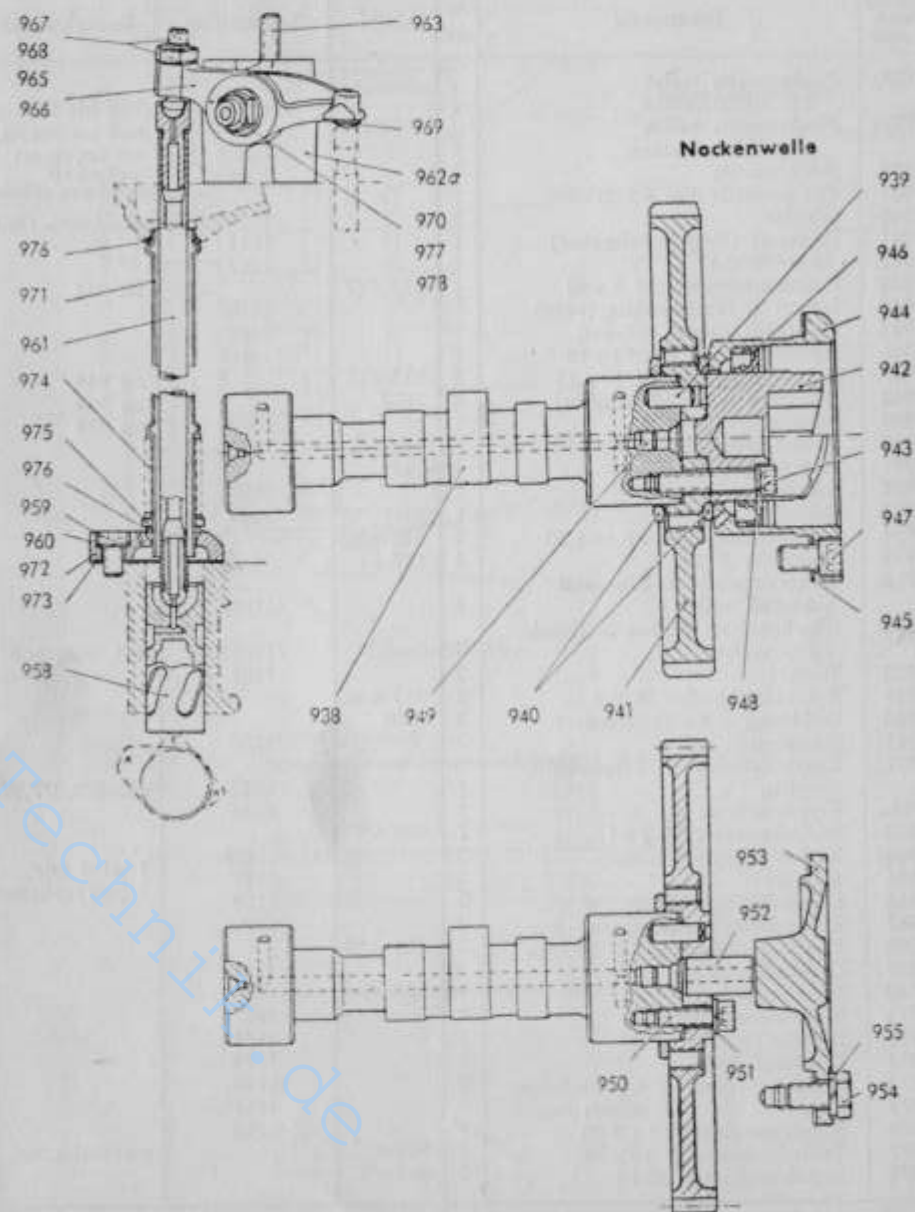



Motor

Nockenwelle, Steuerungsteile

(zu Bildseite 45)

Bild- und Bestell-Nummer	Benennung	Anzahl	DIN	Teilnummer	Bemerkungen
(936)	Nockenwelle vollst. mit Andrehklaue	1		(1001)	938 bis 949
(937)	Nockenwelle vollst. ohne Andrehklaue	1		(1002)	best. aus: 938-941, 945, 949, 650-955
938	Nockenwelle	1		1008	wird mit 949 zusammen geliefert
939	Zylinderstift 8 m 6 x 20	1	7		
940	Scheibe	2		1010	b. Ausf. 937 n. 1 Stck.
941	Zahnrad (Nockenwellenrad)	1		1011	
942	Andrehklaue	1		1012	
943	Zwingerschraube M 8 x 40	4	912-6 G		zu 942
944	Deckel z. Nockenwelle (vorn)	1		1014	
945	Dichtung (Papier 0,3 mm)	1		1015	
946	Abdichtring A 52 x 72 x 10	1		1016	
947	Zylinderschraube M 10 x 15	3	912-6 G		zu 944
948	Dichtring A 8 x 12 (Kupfer)	4	7603		zu 943
949	Stopfen	1		1030	zu 938
950	Zylinderschraube M 8 x 25	4	912-6 G		
951	Federring B 8	4	127		
952	Bolzen	1		1037	
953	Deckel	1		1038	
954	Sechskantschraube M 10 x 20	3	933 m 8 G		
955	Federring B 10	3	127		
(956)	Steuerungsteile f. Ein- und Auslaß vollst.	1		(1101)	
(957)	Kipphebel m. Büchse u. Druckpilz vollst.	2		(1103)	965, 966, 969
958	Stößel	2		1107	
959	Zylinderschraube M 8 x 15	2	912 m 6 G		
960	Dichtring A 8 x 12 (Kupfer)	2	7603		
961	Stoßstange, vollst.	2		1120	
(962)	Kipphebelbock m. Kipphebeln, vollst.	1		(1122)	962a-970, 977, 978
962a	Kipphebelbock	1		1123	
963	Stiftschraube AM 8 x 15	1	939-6 S		
(964)	Büchse (Kipphebelachse)	2		(1125)	{ wird nur (957) geliefert
965	Kipphebel	2		1127	
966	Kipphebellagerbüchse	2		1128	
967	Kipphebeleinstellschraube	2		1129	
968	Flache Sechskantmutter M 10 x 1	2	936 m 5 S		
969	Druckpilz	2		1131	
970	Scheibe 10,5	2	125		
971	Stoßstangenschutzrohr	2		1137	
972	Dichtbrille	1		1138	
973	Dichtung dazu	1		1139	
974	Schraubenfeder 1 a. d. Stoßstangenschutzrohr	2		1140	
975	Ring	2		1141	
976	Rundgummiring 18 x 3 Ø	4		1142	
977	Stiftschraube AM 10 x 35	2	939-8 G		zu (964) u. 965
978	Sechskantmutter M 10	2	985-6 S		

Die in () gesetzten Bild-Nummern erscheinen nicht in der Abbildung. Bei Bestellung Motor-, Fahrzeugteil- und Getriebe-Nummer angeben

Schmierölpumpe

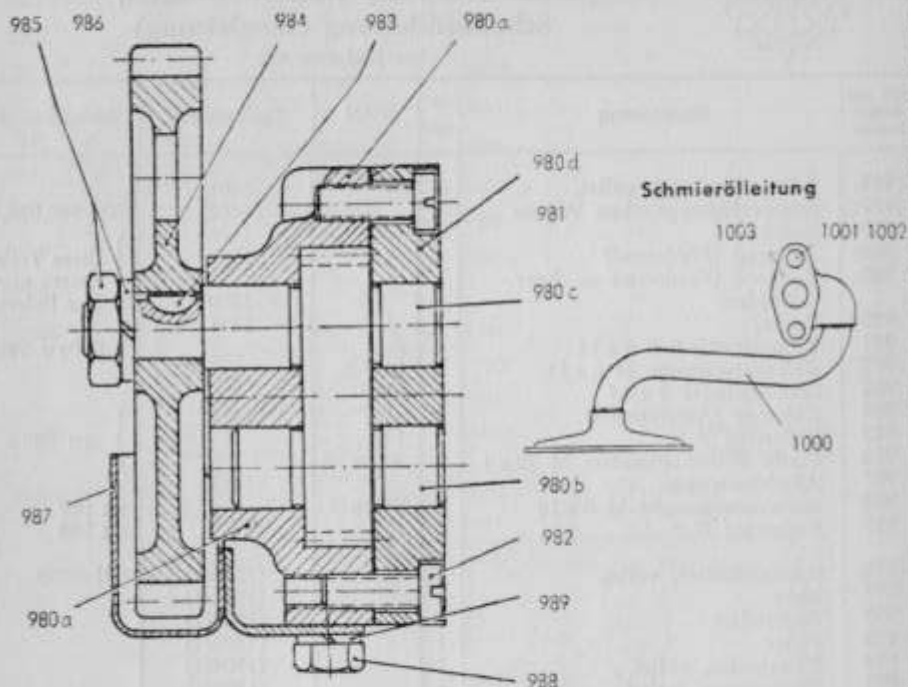

Schmierölfiter,

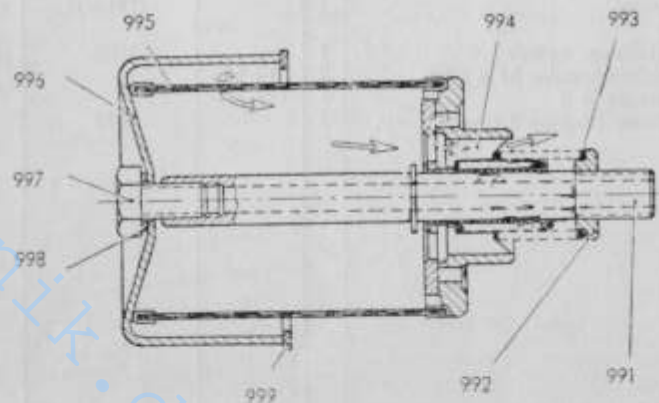



Motor

Schmierölpumpe, Schmierölfilter, Schmierölleitung (Saugleitung)

(zu Bildseite 47)

Bild- und Bestell-Nummer	Benennung	Anzahl	DIN	Teilnummer	Bemerkungen
(979)	Schmierölpumpe, vollst.	1		(1401)	
(979a)	Schmierölpumpe ohne Wanne	1		(1402)	980a-986, 988, 989
980a	Gehäuse	1		1406	} diese Teile b. Ersatz nur zus. lieferbar
980b	Zahnrad (Förderrad)	1		1408	
980c	Zahnrad (Förderrad m. Antr.- Zapfen)	1		1409	
980d	Deckel	1		1411	
981	Zylinderstift 6 m 6 x 12	2	7		
982	Zylinderschraube M 6 x 15	2	84-5 S		
983	Scheibenfeder 3 x 3,7	1	6888		
984	Zahnrad (Antriebsrad)	1		1414	} zu 980 c
985	Federring B 10	1	127		
986	Flache Sechskantmutter M 10 x 1	1	936 m 5S		
987	Abschirmwanne	1		1417	
988	Sechskantschraube M 6 x 10	2	933 m 8G		
989	Federring B 6	2	127		zu 988
(990)	Schmierölfilter, vollst.	1		(1500/1)	991-999
991	Rohr	1		(1501/1)	
992	Federteller	1		(1502/1)	
993	Feder	1		(1503/1)	
994	Filterboden, vollst.	1		(1504/1)	
995	Filtereinsatz, vollst.	1		(1506/1)	
996	Deckel	1		(1507/1)	
997	Sechskantschraube M 10 x 18	1	933 m 8G		} zu 996
998	Dichtring A 10 x 16	1	7603 Cu		
999	Dichtung	1		(1512/1)	
1000	Saugleitung, vollst.	1		1602	
1001	Zylinderschraube M 8 x 20	2	912-6 G		
1002	Federring B 8	1	127		
1003	Dichtung (Papier 0,3 mm)	1		1615	

Die in () gesetzte Bild-Nummern erscheinen nicht in der Abbildung. Bei Bestellung Motor-, Fahrzeug- und Getriebe-Nummern angeben

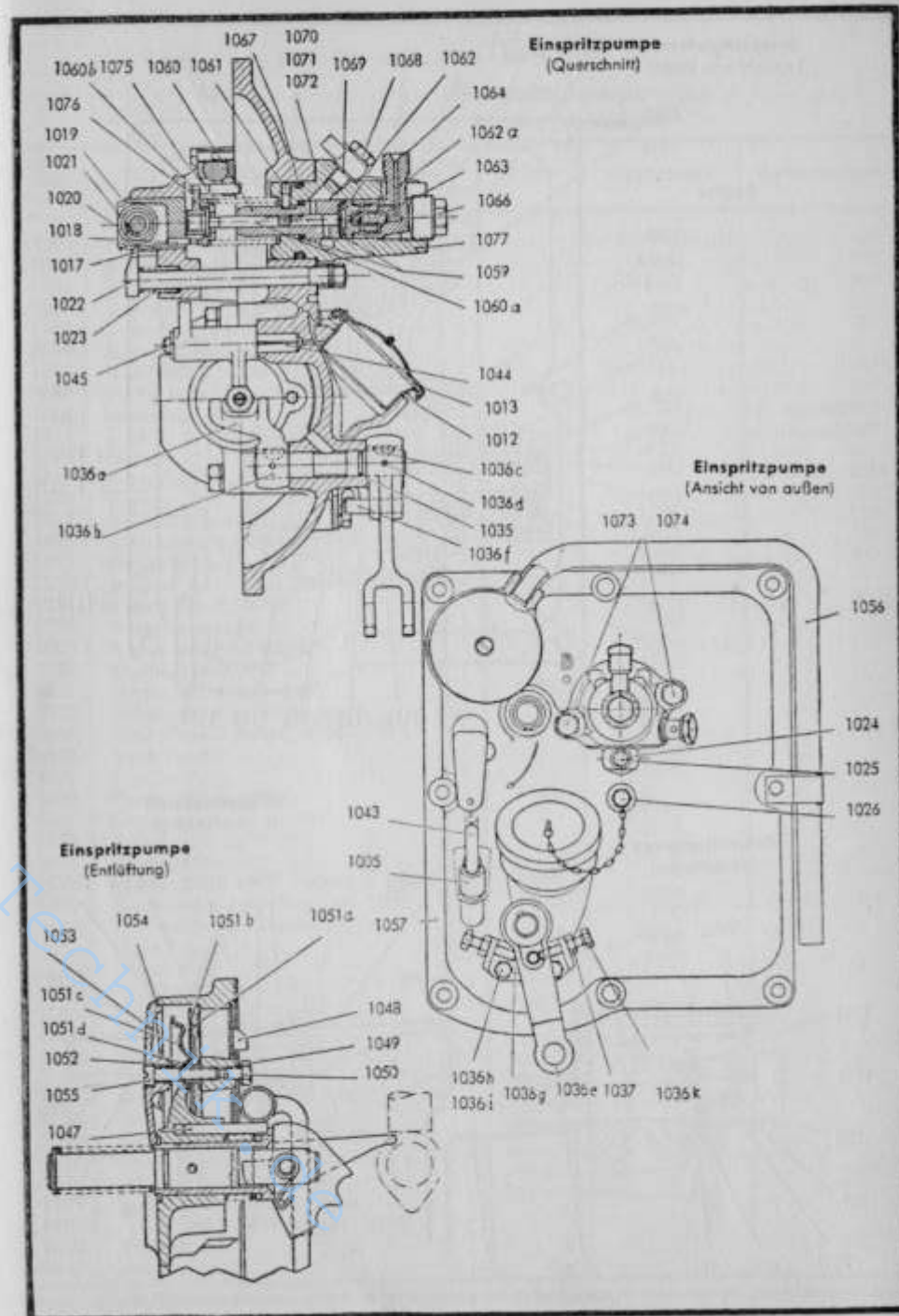

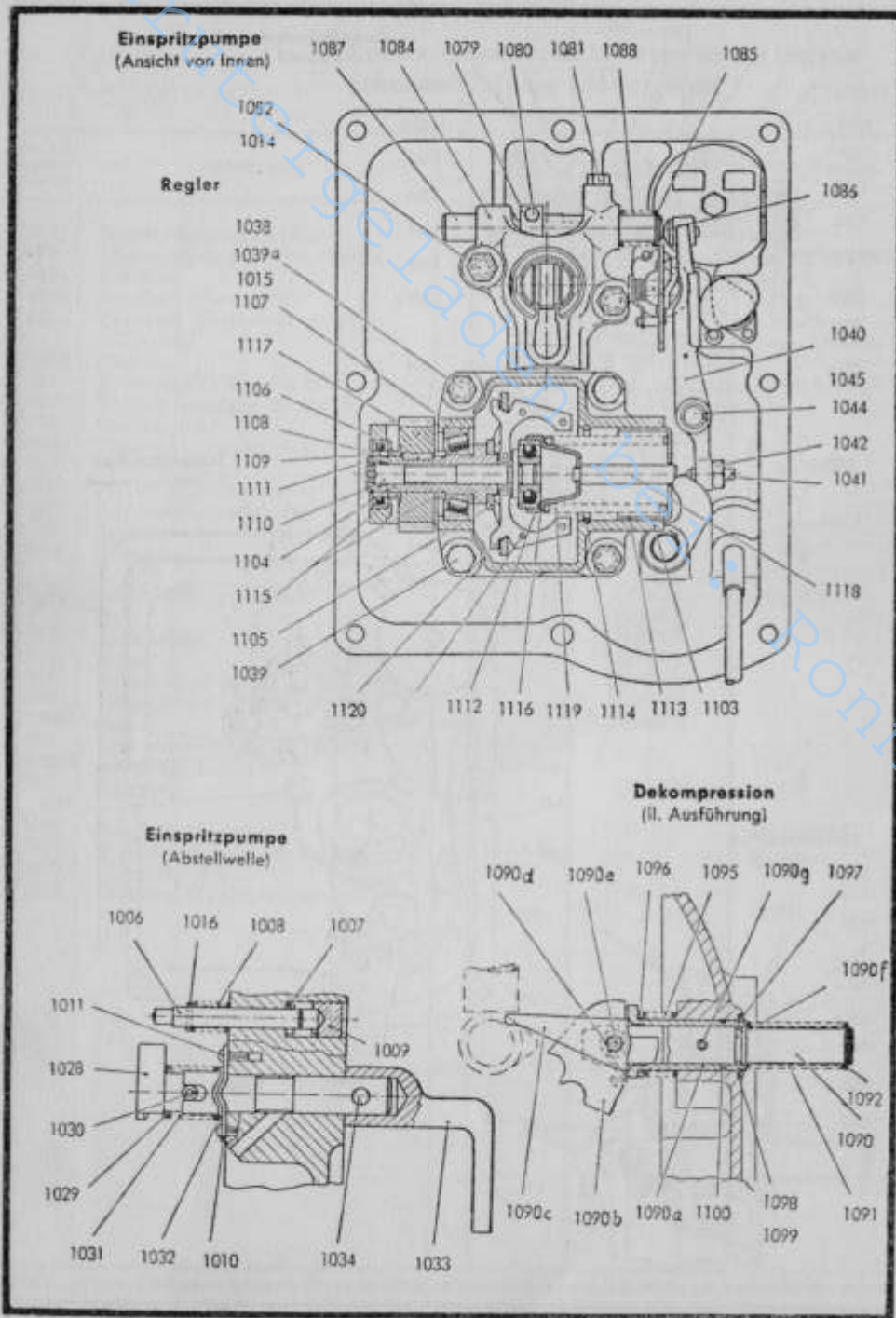

Motor

Einspritzpumpe (zu Bildseite 49 und 50)

Bild- und Befüll- Nummer	Benennung	An- zahl	DIN	Teilnummer	Bemerkungen
(1004)	Einspritzpumpe, vollst.	1		(1701)	
1005	Führungsrohr z. Ölmeßstab	1		1714	
1006	Exzenterbolzen	1		1717	
1007	Zylinderstift 3 m 6 x 10 dazu	1	7		
1008	Schraubenfeder zu 1006	1		1719	
1009	Verschlußbolzen	1		1720	
1010	Rastscheibe z. Abstellwelle	1		1721	
1011	Halbrundkerbnagel 3 x 6 dazu	2	1476		
1012	Unterteil, vollst.	1		1723	/ Einfall- verschluß
1013	Deckel m. Dicht. u. Kette	1		1724	
1014	Spannbuchse B 11 x 20	2		1725	
1015	Spannbuchse B 11 x 16 zu 1104	2		1726	
1016	Spannstift 2 x 10 zu 1006	1	1481		
1017	Rollenbüchse	1		1775	
1018	Spannstift 4 x 10 zu 1017	1	1481		
1019	Rollenbolzen	1		1777	
1020	Rolle i. d. Rollenbüchse	1		1778	
1021	Lagerrolle 2,5 x 13	14		1779	
1022	Vorpumpstange	1		1780	
1023	Schraubenfeder dazu	1		1781	
1024	Knopf dazu	1		1782	
1025	Spannstift 3 x 14 dazu	1	1481		
1026	Hebelstütze z. Vorpumpen	1		1784	
(1027)	Abstellwell, vollst. 1028—1034	1		(1785)	
1028	Abstellwelle	1		1786	
1029	Scheibe	1		1787	
1030	Spannstift 5 x 16	1	1481		
1031	Schraubenfeder zu 1028	1		1789	
1032	Federteller zu 1028	1		1790	
1033	Abstellhebel	1		1791	
1034	Spannstift 4 x 24	1	1481		
1035	Rundgummiring 10 x 2 zu 1028	2		1793	
(1036)	Drehzahlverstellhebel, vollst.	1		(1795)	
1036a	Gabelhebel	1		1796	
1036b	Hebelwelle	1		1797	
1036c	Scheibenfeder 4 x 5	2	6888		
1036d	Spannstift 4 x 24	2	1481		
1036e	Drehzahlverstellhebel	1		1702a	
1036f	Spannstift 8 x 28	1	1481		
1036g	Einstellblech	1		1706a	
1036h	Sechskantschraube M 6 x 12	2	933m8G		
1036i	Federring B 6	2	127		
1036k	Sechskantschraube M 6 x 30 Sk	2	933m8G		
1037	Sechskantmutter M 6 zu 1036 k	2	934m5S		
1038	Sechskantschrb. M8x30 zu 1103	2	933m8G		
1039	Sechskantschrb. M8x20 zu 1103	2	933m8G		
1039a	Federring B 8 dazu	4	127		
1040	Reglerhebel	1		1717a	
1041	Druckschraube	1		1720a	

Die in () gesetzten Bild-Nummern erscheinen nicht in der Abbildung. Bei Bestellung Motor-, Fahrgestell und Getriebe-Nummer angeben



Motor

Einspritzpumpe

(zu Bildseiten 49 und 50)

Bild- und Bestell-Nummer	Benennung	Anzahl	DIN	Teilnummer	Bemerkungen
1042	Sechskantmutter M 8 dazu	1	934m5S		
1043	Olmeßstab vollst.	1		1723a	
1044	Halskerbstift 10 x 75 zu 1040	1		1724a	
1045	Seegerring 10 x 1 dazu	1	471		
(1046)	Entlüftungsventil vollst. 1051a-d	1		(1750a)	
1047	Zylinderstift 5 m 6 x 40 zu 1057	1	7		
1048	Abschirmblech zu 1050	1		1752a	
1049	Zahnscheibe A 6,4	1	6797		
1050	Sechskantschraube M 6 x 8	1	933m8G		
1051a	Ventilteller	1		1755a	
1051b	Membrane	1		1756a	werden
1051c	Innerer Deckel	1		1757a	nur zus.
1051d	Rohrriet	1		1758a	geliefert
1052	Schraubenfeder zu (1046)	1		1759a	
1053	Deckel	1		1760a	
1054	Dichtung	1		1761a	
1055	Zylinderschraube CM 6 x 30	1	84-4 S		
1056	Entlüftungrohr m. Rohrschelle	1		1742a	
1057	Einspritzpumpendeckel	1		1738c	
(1058)	Pumpengehäuse vollst. 1059-1077	1		1739c	
1059	Dichtring zu 1060	1		1741c	
1060	Kolbenbüchse	1		1742c	werden
1060a	Kolben	1		1743c	nur zus.
1060b	Verstellhebel	1		1744c	geliefert
1061	Zylinderschraube zu 1060	1		1745c	
1062	Ventilkegel	1		1746c	werden nur
1062a	Ventilsitz	1		1747c	zus. geliefert
1063	Ventilfed. z. Druck- u. Entl.-Ventil	1		1748c	
1064	Winkelstück	1		1749c	
(1065)	Kapselmutter, n. f. Versand, dazu	1		(1750c)	
1066	Druckschraube	1		1751c	
1067	Rundgummiring 35 x 4 Ø	1		1752c	
1068	Hohlschraube A 4	1	7623		
1069	Dichtring A 10 x 14 zu 1068	2	7603Cu		
1070	Unterlegblech z. Einstellen 0,1 mm	-		1757c	
1071	Unterlegblech z. Einstellen 0,2 mm	-		1758c	
1072	Unterlegblech z. Einstellen 0,5 mm	-		1759c	
1073	Sechskantschr. M 8x35 zu 1077	2	933m8G		
1074	Federring B 8 zu 1073	2	127		
1075	Schraubenfeder z. Pumpenkolben	1		1762c	
1076	Federteller z. Pumpenkolben	1		1763c	
1077	Pumpengehäuse	1		1764c	
(1078)	Gehäuse, vollst. 1079-1088	1		(1772a)	
1079	Regulierstück a. d. Regelstange	1		1775c	
1080	Sechskantschraube M 5x20 z. 1979	1	933m8G		
1081	Sechskantschr. m. Zapfen zu 1088	1		1777c	
1082	Sechskantschraube M 8 x 40	2	931m8G		
(1083)	Federring B 8 zu 1057 u. 1084	2	127		

Die in () gesetzten Bild-Nummern erscheinen nicht in der Abbildung. Bei Bestellung Motor-, Fahrgestell- und Getriebe-Nummer angeben



Motor

Einspritzpumpe

(zu Bildseiten 49 und 50)

Bild- und Bestell-Nummer	Benennung	Anzahl	DIN	Teilnummer	Bemerkungen
1084	Gehäuse z. Aufn. Rollenbüchse und Regelstange	1		1785c	
1085	Seegerring 14 x 1 zu 1087	1	471		
1086	Druckpilz zu 1040	1		1787c	
1087	Regelstange	1		1788c	
1088	Schraubenfeder a. d. Regelst.	1		1789c	
(1089)	Schaltwelle, vllst. 1090-1090g, 1101	1		(1701b)	
1090	Schaltwelle	1		1702b	
1090a	Führungsbüchse	1		1703b	
1090b	Rastscheibe, vollst.	1		1704b	wird
1090c	Dekompressionshebel	1		1705b	nur
1090d	Rückholfeder	1		1706b	zus.
1090e	Lagerbolzen	1		1707b	geliefert
1090f	Rundgummiring 12 x 2	1		1712b	
1090g	Spannstift 4 x 18	1	1481	1713b	
1091	Schraubenfeder	1		1708b	
1092	Seegerring 17 x 1	1	471	1709b	
(1093)	Beilage 0,1 mm	1		(1710b)	zw. 1090c
(1094)	Beilage 0,2 mm	1		(1711b)	u. 1090
1095	Schraubenfeder	1		1714b	
1096	Scheibe	1		1715b	
1097	Seegerring 24 x 12	1	471	1716b	zu
1098	Ausgleichs-scheibe 0,5	-		1717b	1090a
1099	Ausgleichs-scheibe 0,2	-		1718b	
1100	Rundgummiring	1		1719b	
(1101)	Stopfen	1		(1720b)	
(1102)	Regler, vollst. 1103 bis 1120	1		(2701)	
1103	Gehäuse	1		2711	
1104	Nabe	1		2712	wird nur zus.
1105	Scheibe	1		2713	geliefert
1106	Paßfeder 6 x 4 x 15	1	496	2722	
1107	Ringkegellager (im Gehäuse)	1		2723	
1108	Rillennlager (im Gehäuse)	1		2724	
1109	Springring z. Reglernabe zu 1104	1		2725	
1110	Welle i. d. Reglernabe	1		2726	
1111	Springring a. d. Welle zu 1110	1		2727	
1112	Rillennlager i. Federteller	1		2730	
1113	Druckkolben	1		3734	
1114	Springring dazu	1		2743	
1115	Scheibe (Distanzring)	2		2751	
1116	Federteller m. 1118 verschweißt	1		2754	
1117	Zahnrad	1		2755	
1118	Reglernadel m. 1116 verschweißt	1		2756	
1119	Reglerfeder	1		2758	
1120	Reglergewicht	2			

Die in () gesetzten Bild-Nummern erscheinen nicht in der Abbildung. Bei Bestellung Motor-, Fahrgestell- und Getriebe-Nummer angeben

Kraftstoffleitungen und Kraftstoff-Filter angebaut

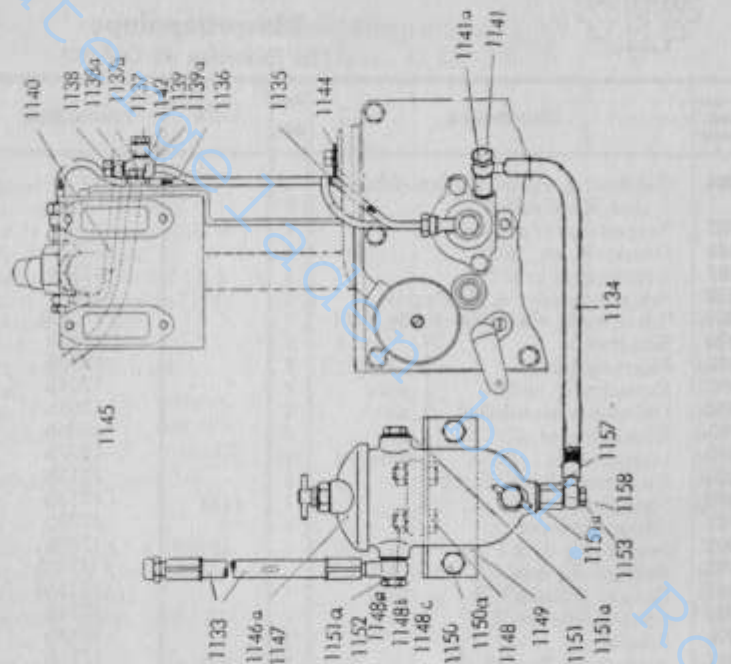

Einspritzventil

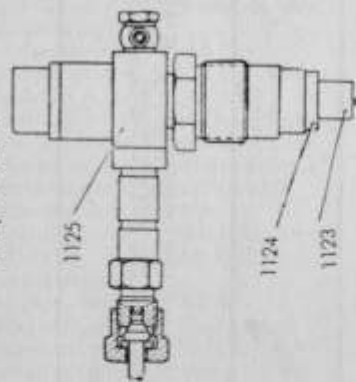

Glühkerzenanlage

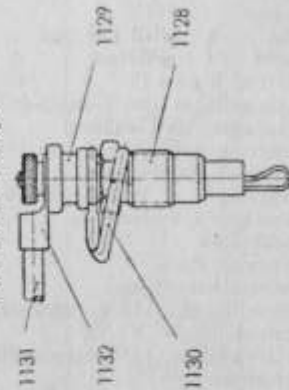

Motor

Einspritzventil, Glühkerzenanlage,
Kraftstoffleitungen und Kraftstoff-Filter angebaut

Bild- und Bestell-Nummer	Benennung	Anzahl	DIN	Teilnummer	Bemerkungen
(1121)	Einspritzventil, vollst.	1		(1901)	(1122) u. 1123
(1122)	Bosch-Düsenhalter KD 45 SDA 45/1 m. Düse DNSOD 211 (ohne Hohlschr. u. Dichttring für Leckölschl. u. Anschl.)	1		(1906)	1124 u. 1125
1123	Bosch-Düse DNSOD 211	1		1907	
1124	Dichttring (C—Cu weich)	1		1908	
1125	Düsenhalter	1		1909	
(1126)	Hohlschraube (f. Leckölltg. Anschl.)	1		1910	
(1126a)	Dichttring A 8 x 14	2	7603 Cu		zu (1126)
(1127)	Glühkerzenanlage, vollst.	1		(2601)	
1128	Glühkerze (0,9 Volt) B 6	1	72520		
1129	Anschlußisolator	1		2607	KEA 8/3Z Bosch
1130	Verbindungsschiene f. Masse 4 x 4 x 133,5	1		2608	
1131	Glühkerzenleitg. ca. 500 lang	1		2609	
1132	Kabelschuh A 6 x 3,3	1	46211 Ms		
1133	Panzerschlauch v. Tank z. Filter	1		2101	
1134	Schlauchltg. v. Filter z. Einspritzpumpe	1		2102	
1135	Einspritzleitung, vollst.	1		2103	
1136	Überströmltg. v. d. Einspritzpumpe z. Anschlußstück, vollst.	1		2104	
1137	Hohlschr. A 4 z. 1136 zum Tank	1	7623		
1137a	Dichttring A 10 x 14	2	7603 Cu		
1138	Hohlschr. z. Leckölltg. v. Einspritzventil	1		2107	
1138a	Dichttring A 8 x 12	2	7603 Cu		
1139	Sechskantschraube M 8 x 15	1	933 m 8C		
1139a	Federring B 8 dazu	1	127		
1140	Schlauchltg. v. Einspritzventil z. Anschl.-Stück	1		2111	
1141	Hohlschr. A 6 z. Einspritzp.	1	7623		
1141a	Dichttring A 12 x 16	2	7603 Cu		
1142	Ringstück B 4 z. Anschl. der Leckölleitung	1	7622		zu 137

Die in () gesetzten Bild-Nummern erscheinen nicht in der Abbildung. Bei Bestellung Motor-, Fahrzeug- und Getriebe-Nummer angeben



Motor

Kraftstoff-Filter (zu Bildseite 54)

Bild- und Bestell-Nummer	Benennung	Anzahl	DIN	Teilnummer	Bemerkungen
(1143)	Rohrschelle z. Halterung der Saugleitung	2		2115	
1144	Rohrschelle z. Halterung d. Einspritz-Leitung	2		2116	
1145	Leckölltg. v. Anschl.-Stck. z. Tank	1		2117	
(1146)	Kraftstoff-Filter mit Befestigung vollst.	1		(2001)	
1146a	Kraftstoff-Filter (mit Filzrohreinsatz)	1		2002	
1147	Ers. Filzrohrfilter-Einsatz R 0,5 H 4115	-		2003	
1148	Sechskantschraube M 10 x 35	2	931		
1148a	Sechskantmutter M 10	2	934 m 5 S		
1148b	Federring B 10	2	127		
1148c	Scheibe 10,5	2	125		
1149	Befestigungswinkel	1		2008	
1150	Sechskantschrb. M 10 x 20	2	933 m 8 G		
1150a	Federring B 10	2	127		
1151	Verschlußschraube AM 14 x 1,5	1	7604		
1151a	Dichtring A 14 x 18	3	7603 Cu		
1152	Hohlschraube A 8	1	7623		
1153	Hohlschraube A 6	1	7623		
(1154)	Kraftstoff-Filter mit Filzpl.-Eins.	1		2017	
(1155)	Ers. Filzplattenfilter-Einsatz P 0,5 H 4115	1		(2018)	
(1156)	Reinigungsgerät NH 4114	1		(2020)	(z. Reinig. des Filzrohreins.
1157	Schraubstück zw. Filt. u. Saugltg.	1		2021	
1158	Dichtring A 12 x 16	2	7603		zw. 1157 u. 1153

Die in () gesetzten Bild-Nummern erscheinen nicht in der Abbildung. Bei Bestellung Motor-, Fahrgestell- und Getriebe-Nummer angeben

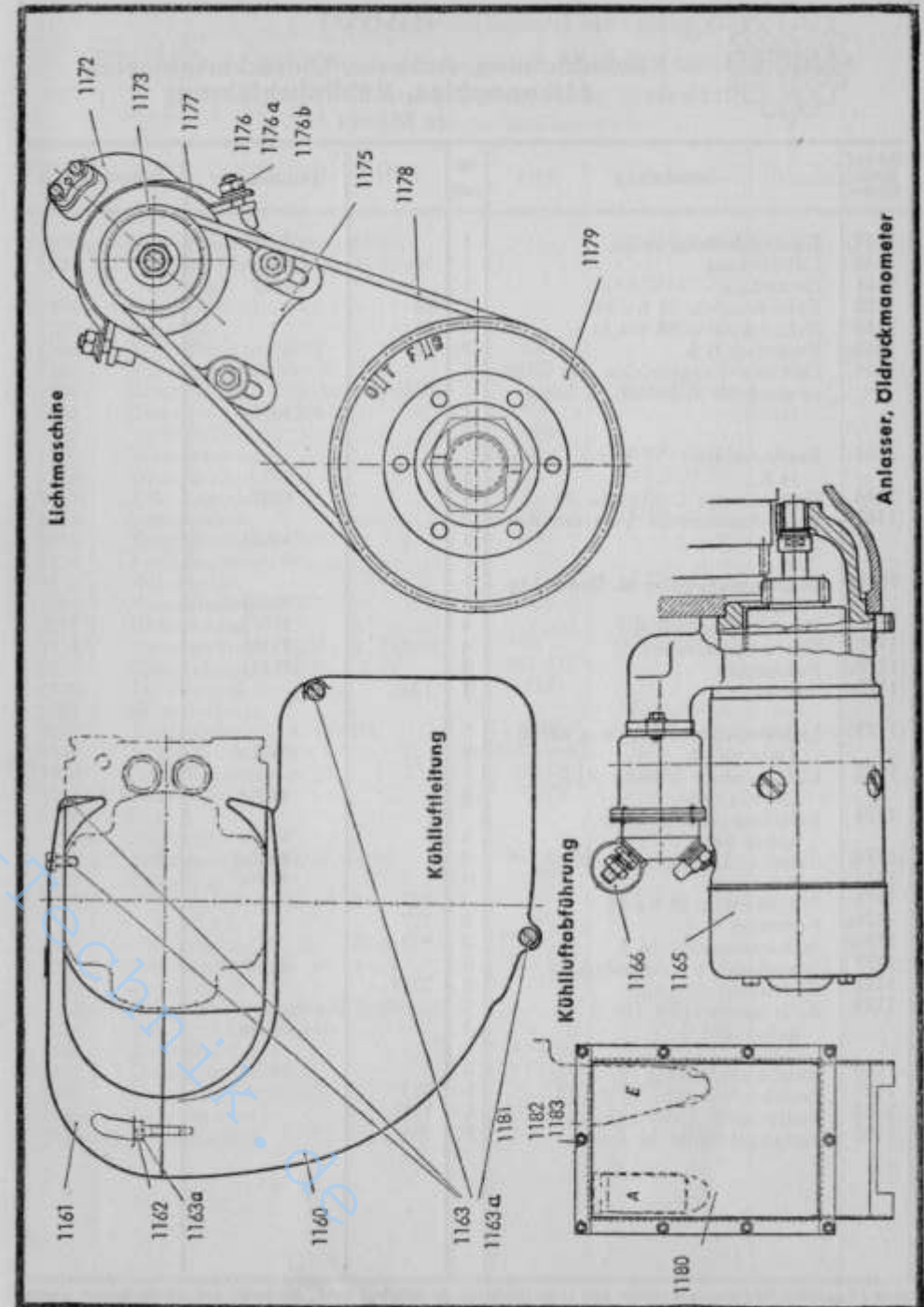



Motor

Kühlfluffleitung, Anlasser, Oldruckmanometer,
Lichtmaschine, Kühlfluffabführung

(zu Bildseite 57)

Bild- und Bestell-Nummer	Benennung	Anzahl	DIN	Teilnummer	Bemerkungen
(1159)	Kühlfluffleitung, vollst.	1		(4001)	
1160	Luftführung	1		4006	
1161	Deckschale	1		4007	
1162	Zylinderschrb. M 6 x 30	1	84		
1163	Zylinderschrb. M 6 x 15	4	84		
1163a	Federring B 6	5	127		
(1164)	Gewinde-Einsatzbüchse (in 1160 eingeschrbt. z. Befest. d. Schrb. 1162)	1		(4011)	
1165	Bosch-Anlasser 12 V mit Ritzel 11 Z.	1		4426	
1166	Gummikappe f. Klemme 30	1		4427	
(1167)	Bosch-Anlasser 24 Volt mit Ritzel 11 Z.	1		(4428)	
(1168)	Oldruckmanometer m. Druck-Ltg. vollst.	1		(5106)	
(1169)	Druckleitung, vollst.	1		(5107)	
(1170)	Oldruckmanometer	1		(5110)	
(1170a)	Rohrschelle	1		(5115)	
(1170b)	Scheibe 8,4	1	125		
(1171)	Lichtmaschine m. Antr. u. Befest.-Teile vollst.	1		(4401a)	
1172	Lichtmaschine (Bosch) REE 75 / 12 / 1800	1		4406a	AR 1
1173	Keilriemenscheibe 58 ϕ , außen 64 ϕ	1		4407a	
(1174)	Sattel z. Lichtmasch. vollst.	1		(4408a)	
1175	Sattelstütze	1		4409a	
1176	Stiftschraube M 8 x 18	2	835		
1176a	Federring B 8	2	127		
1176b	Sechskantmutter M 8	2	934 m 6S		
1177	Spannband z. Lichtmaschine	1		4414a	
1178	Keilriemen 10 x 800	1	2215		
1179	Keilriemenscheibe 166 ϕ außen 172 ϕ	1		0528a	
1180	Kühlfluffabführung	1		4002a	
1181	Sechskantschraube M 5 x 10	10	933		
1182	Federring B 5 dazu	10	127		
1183	Sechskantmutter M 5 dazu	10	934		

Die in () gesetzten Bild-Nummern erscheinen nicht in der Abbildung. Bei Bestellung Motor-, Fahrgestell- und Getriebe-Nummer angeben



Sonderausrüstungen

Riemenscheibenantrieb hinten - spiralverzahnt,
Anhängerkupplung (gefedert)

(zu Bildseite 63/64)

Bild- und Bestell-Nummer	Benennung	Anzahl	DIN	Teilnummer	Bemerkungen
(1200)	Zsb. Riemenscheibenantrieb	1		13 220 01 15	
1201	Gehäuse zum Riemenscheibenantrieb	1		13 226 01 02	
(1202)	Zsb. Kegelrad	1		13 226 01 10	
1203	Kegelrad	1			
1204	Ringrillennager 6210	1	625		
1205	Sicherungsring 85 x 3	1	472		
1206	Einstellscheibe (Stärke n. Bedarf)	1		00 993 23 40	
1207	Ringrillennager 6209	1	625		
1208	Verschlussscheibe 40	1	470		
1209	Wellendichtung	1		00 996 00 21	
1210	Distanzrohr	1		00 993 01 71	
(1211)	Zsb. Lagerbuchse	1			
1212	Lagerbuchse	1		13 226 02 50	
1213	Ringrillennager 6306/C 3	1	625		
1214	Sicherungsring 72 x 2,5	1	472		
1215	Ritzelwelle	1		13 226 01 21	
1216	Ringrillennager 6307	1	625		
1217	Distanzrohr	1		00 993 00 71	
1218	Distanzscheibe (Stärke n. Bedarf)	x		00 993 13 40	
1219	Sechskantschraube M 8 x 40	3	931-8 G		
1220	Federring B 8	3	127		
1221	Riemenscheibe	1		13 226 00 03	
1222	Radialdichtring A 45 x 72	1	6503		
1223	Paßfeder A 8 x 5 x 36	1	6885-St 60		
1224	Sicherungsblech A 30	1	70952		
1225	Nutmutter M 30 x 1,5	1	70852		
1226	Deckel	1		13 226 01 05	
1227	Dichtung	1		00 996 19 10	
1228	Sechskantschraube M 8 x 25	4	931-8G		
1229	Federring B 8	4	127		
1230	Verschlussschraube mit Bund M 16 x 1,5	1	910		
1231	Dichtring A 16 x 20	1	7603-Cu		
1232	Sechskantschraube M 14 x 40	3	931-8G		
1233	Federring B 14	3	127		
(1234)	Zsb. Anhängerkupplung (gefedert)	1		10 200 02 05	
1235	Zsb. Anhängergehäuse	1		10 200 01 06	
1236	Zwischenscheibe	1	4.4809	22 202 00 51	
1237	Gummipuffer (zyl.)	2	C-5.1209	22 202 00 97	
1238	Gummipuffer (kon.)	1	C-5.1208	22 202 01 97	
1239	Führungsring	1	4.1128-1	22 202 00 58	
1240	Anhängemaß	2		12 202 01 07	

Die in () gesetzten Bild-Nummern erscheinen nicht in der Abbildung. Bei Bestellung Motor-, Fahrgestell- und Getriebe-Nummer angeben



Sonderausrüstungen

Anhängekupplung (gefedert), Zapfwelle gang-
abhängig, Kriechgang
(zu Bildseite 63/64)

Bild- und Bestell- Nummer	Benennung	An- zahl	DIN	Teilnummer	Bemerkungen
1241	Splint 5 x 45	1	94		
1242	Kronenmutter M 24	1	935-4D		
1243	Sicherungskette 350 lang	1		22 202 00 36	
1244	Anhängezapfen	1		22 202 01 35	
1245	Sicherungsfeder	1		22 202 01 08	
1246	Typenschild für Anhäng- kupplung	1		00 435 09 15	
(1246)	Kerbnagel 3 x 4	4	1476		
1247	Sechskantschraube M 14 x 35	2	931-8G		
1248	Sechskantschraube M 18 x 35	2	931-8G		
1249	Federring B 14	2	127		
1250	Federring B 18	2	127		
(1251)	Zsb. Zapfwelle gangabhängig	1		13 220 01 20	
1252	Zapfwellenantrieb	1		13 226 01 11	
1253	Zapfwellenschälrad	1		13 226 01 25	
1254	Schild für Zapfwelle	1		00 435 01 24	
1255	Halbrundkerbnagel 3 x 4	2	1476-MS		
(1256)	Zsb. Kriechgang	1		13 220 00 53	
1257	Antriebswelle (m. Kriechgang)	1		13 222 03 20	
1258	Ringrillenlager 6207	1	625		
1259	Sicherungsring 35 x 1,5	1	471		
1260	Sicherungsring 72 x 2,5	2	472		
1261	Verschlußdeckel 18				
(1262)	Zsb. Schaltwelle f. Kriechgang	1		13 220 00 58	
1263	Schaltwelle	1		13 228 01 22	
1264	Hebel für Kriechgang	1		13 228 00 28	
1265	Spannstift 8 x 36	1	1481		
1266	Rundschnurring 14 x 1,6	1	V 5-1599	00 996 14 06	
1267	Schaltstein	1		13 226 00 35	
1268	Sechskantschraube m. Zapf. M 6 x 40	1	561-8G		
1269	Sechskantmutter M 6	1	934-5S		
1270	Schalthebel	1		13 228 00 25	
1271	Druckfeder	1		00 992 25 05	
1272	Bolzen	1		13 228 00 94	
1273	Mutter M 6	1		13 228 00 90	
1274	Spannstift 8 x 32	1	1481		
1275	Vorgelegewelle für Kriechgang	1		13 228 00 21	
1276	Distanzbüchse	1		13 228 01 51	
1277	Nadelkäfig 18 x 22 x 17	2	K 18/17	00 994 03 12	
1278	Distanzscheibe	1		13 228 00 51	
1279	Vorgelegrad zum Kriechgang	1		13 228 00 11	
1280	Hauptwelle für Kriechgang	1		13 228 02 20	
1281	Kriechgang-Schalrad	1		13 228 00 10	
1282	Walzenkranz W 16 x 24 x 20	1	5407		
1283	Schild für Kriechgang	1		00 435 00 23	
1284	Kerbnagel 3 x 4	4	1476-MS		

Die in () gesetzten Bild-Nummern erscheinen nicht in der Abbildung. Bei Bestellung Motor-, Fahrgestell- und Getriebe-Nummer angeben



Sonderausrüstungen

Vorderachse gefedert
(zu Bildseite 63/64)

Bild- und Bestell- Nummer	Benennung	An- zahl	DIN	Teilnummer	Bemerkungen	
(1285)	Zsb. Vorderachse gefedert	1		13 260 03 01	bei Bereifung 7-24, 8.00-20	
(1285 _a)	Zsb. Vorderachse gefedert	1		13 260 05 01		8-24
(1285 _b)	Zsb. Vorderachse gefedert	1		13 260 04 01		9-24
(1285 _c)	Zsb. Vorderachse gefedert	1		13 260 06 01		7-30
1286	Zsb. Vorderachsträger	1		13 260 02 02		7-24, 8.00-20, 9-24
1286 _a	Zsb. Vorderachsträger	1		13 260 03 02		8-24, 7-30
1287	Spindelbüchse	2		10 261 00 50		
1288	Anschlag für Achsschenkel	2		17 261 00 58		
1289	Schmiernippel (in Achsrohr) H 1 A 8	2	71412			
1290	Hydraulikschmiernippel M 10 x 1 x 26	1	5.4555-2	00 996 01 40		
1291	Untere Laufbüchse	2		17 261 01 50		
1292	Scheibenrillenlager 51 108	2	711			
1293	Zwischenring	2	4.1586	22 261 00 51		
1294	Spiralfeder 40 i. ϕ x 123 lang mal 13 ϕ	2	3.1857	00 992 07 05		
1295	Oberer Laufbüchse	2		17 261 00 50		
1296	Sicherungsblech 72,2 ϕ x 83 ϕ x 1	4		00 992 01 30		
(1297)	Zsb. Achsschenkel links	1		25 260 00 05	bei Bereifung 7-24, 8-24, 8.00-20	
(1297 _a)	Zsb. Achsschenkel rechts	1		25 260 01 05		
(1298)	Zsb. Achsschenkel links	1		17 260 01 05	bei Bereifung 9-24, 7-30	
(1298 _a)	Zsb. Achsschenkel rechts	1		17 260 02 05		
1299	Achsschenkel links	1		25 262 02 01	bei Bereifung 7-24, 8-24, 8.00-20	
1300	Achsschenkel rechts	1		25 262 03 01		
1299 _a	Achsschenkel links	1		17 262 02 01	bei Bereifung 9-24, 7-30	
1300 _a	Achsschenkel rechts	1		17 262 03 01		
1301	Radnabe	2	C-2.934	22 263 01 01		
1302	Filzring 63,5 x 72 x 4	2	C-5.100-3	22 263 00 92		
1303	Ringkegellager 30 207	2	720			
1304	Ringkegellager 30 206	2	720			
1305	Unterlagscheibe 26,5 ϕ x 52 ϕ x 5	2	8.019.15	22 263 00 52		
1306	Kronenmutter M 26 x 1,5	2	937-4D			
1307	Splint 5 x 50	2	94			
1308	Schutzkappe	2	4.5277	22 263 00 95		
1309	Schmiernippel H 1 M 10 x 1	2	71412			
1310	Faltenbalg	4		00 996 00 50		
1311	Federbügel 3 ϕ x 237 lang	4	4.1897	00 992 00 25		
1312	Seegering A 35 x 2,5	2	471			
1313	Lenkschenkel links	1		13 274 00 32		
1314	Lenkschenkel rechts	1		13 274 01 32		
1315	Paßfeder 8 x 12 x 20	2		00 991 10 05		
1316	Unterlagscheibe 15 ϕ x 55 ϕ x 6	2	C-5.217	00 993 00 40		
1317	Sechskantschraube M 14 x 30	2	931-8G			
1318	Federring B 14	2	127			
1319	Zylinderstift 4 m 6 x 16	2				

Die in () gesetzten Bild-Nummern erscheinen nicht in der Abbildung. Bei Bestellung Motor-, Fahrgestell- und Getriebe-Nummer angeben

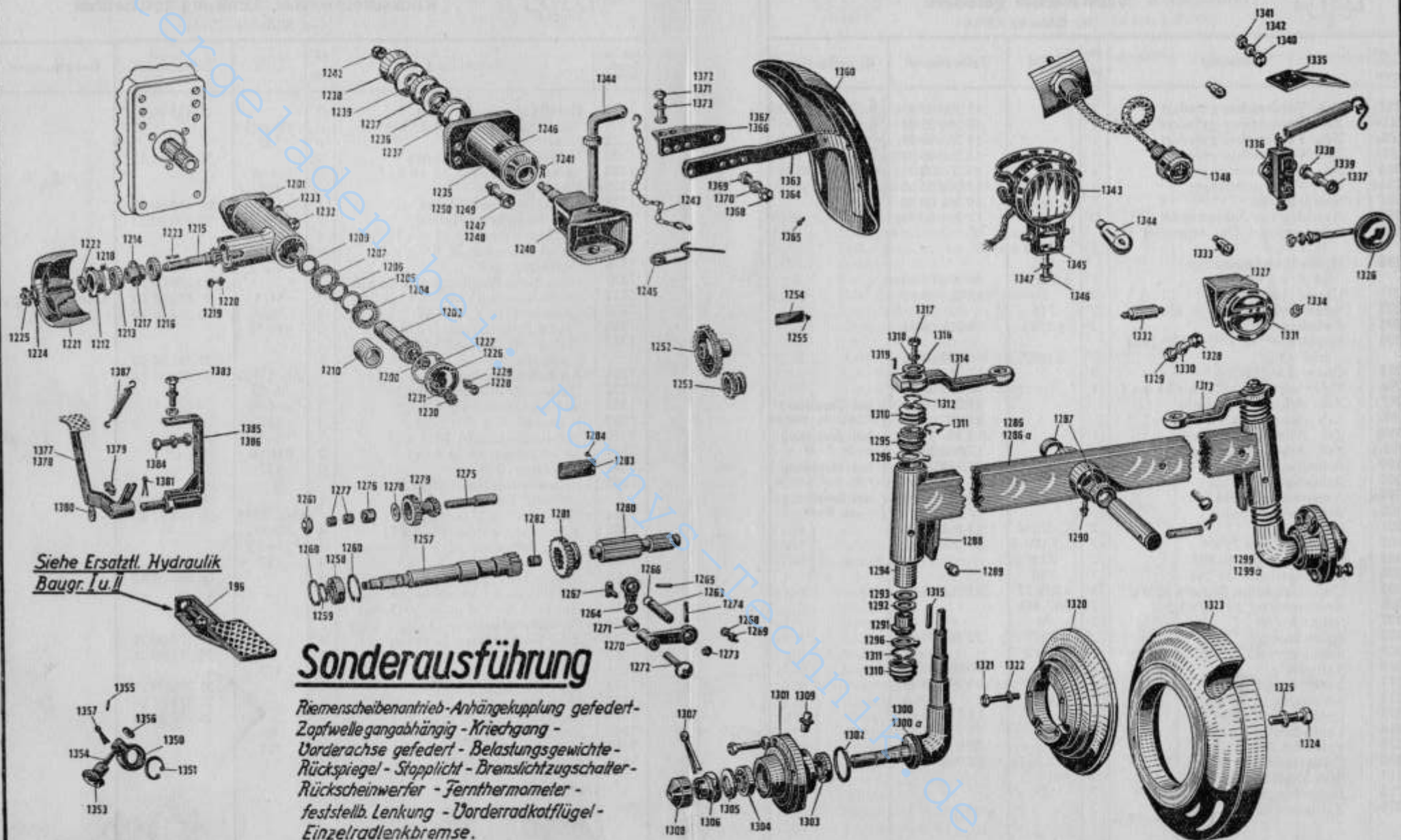



Sonderausrüstungen

Belastungsgewichte, Rückspiegel, Stopplicht,
Rückscheinwerfer, Lenkung feststellbar

(zu Bildseite 63/64)

Bild- und Bestell-Nummer	Benennung	Anzahl	DIN	Teilnummer	Bemerkungen
1320	Belastungsgewicht vorn	2		10 431 00 12	
1321	Sechskantschraube M 16 x 40	6	933-8G		
1322	Federring B 16	6	127		
1323	Belastungsgewicht hinten	2		10 431 01 12	
1324	Sechskantschraube M 16 x 40	12	933-8G		
1325	Federring B 16	12	127		
1326	Rückspiegel mit Halter	1		00 433 00 27	
1327	Zsb. Stopplicht (Halter)	2		25 330 00 22	
1328	Sechskantschraube M 6 x 12	4	933-8G		
1329	Sechskantmutter M 6	4	934-5S		
1330	Federring B 6	4	127		
1331	Bremslichtschlußleuchte Hella kpl.	2		00 332 00 15	SBK 100
1332	Glühbirne (Soffitte) 12 V — 5 W	2	6418	00 332 01 10	Osram
1333	Glühbirne 12 V — 5 W	2	5007	00 332 06 10	"
1334	Flache Sechskantmutter M 10	2	936-5S		
1335	Halter für Bremslichtzugschalter	1		25 332 00 40	
1336	Bremslichtzugschalter	1	AK 151 A	00 332 01 16	
1337	Halbrundschraube M 4 x 10	3	86-5S		
1338	Sechskantmutter M 4	3	934-5S		
1339	Federring B 4	3	127		
1340	Sechskantschraube M 6 x 15	2	933-8G		
1341	Sechskantmutter M 6	2	934-5S		
1342	Federring B 6	2	127		
1343	Rückscheinwerfer 130 RLV mit Sockel BA 15	1		00 433 00 26	
1344	Glühbirne 12 V — 15 W	1	Osr. 5730	00 332 07 10	
1345	Sechskantschraube M 8 x 15	4	933-8G		
1346	Sechskantmutter M 8	4	934-5S		
1347	Federring B 8	4	127		
(1347a)	Kabelschelle 2 x 7 x 20 x 8,5	1		00 993 08 30	
(1347b)	Panzerkabel 1,5 mm ² ~ 600 lang	1			
(1347c)	Isolierschlauch 6 ø ~ 500 lang	1			
1348	Fernthermometer m. Leitgsl. 1560	1			
(1349)	Zsb. Feststellbare Lenkung	1		25 270 00 22	
1350	Spannring	1		25 273 00 23	
1351	Sicherungsring 40 x 1,75	1	472		
(1352)	Zsb. Sterngriff	1		25 270 00 25	
1353	Griffmutter	1		25 273 01 26	
1354	Spannschraube M 10 x 70	1		25 273 00 90	
1355	Spannstift 4 x 22	1	1481		
1356	Scheibe 6,4	1	125		
1357	Splint 1,5 x 15	1	94		

62



Sonderausrüstungen

Vorderradkotflügel, Einzelradlenkbremse

(zu Bildseite 63/64)

Bild- und Bestell-Nummer	Benennung	Anzahl	DIN	Teilnummer	Bemerkungen
(1358)	Zsb. Vorderradkotflügel links	1		10 300 04 10	
(1359)	Zsb. Vorderradkotflügel rechts	1		10 300 05 10	
1360	Vorderradkotflügel	2		12 301 00 05	
(1361)	Zsb. Kotflügelhalter links	1		10 300 02 11	
(1362)	Zsb. Kotflügelhalter rechts	1		10 300 03 11	
1363	Kotflügelhalter links	1		10 301 08 40	
1364	Kotflügelhalter rechts	1		10 301 09 40	
1365	Halbrundniet 4 x 15	12	660		
1366	Verstellschiene links	1		10 301 00 32	
1367	Verstellschiene rechts	1		10 301 01 32	
1368	Sechskantschraube M 8 x 25	4	931-8G		
1369	Sechskantmutter M 8	4	934-5S		
1370	Federring B 8	4	127		
1371	Sechskantschraube M 10 x 20	4	933-8G		
1372	Sechskantschraube M 10 x 25	4	933-8G		
1373	Federring B 10	4	9127		
(1375)	Zsb. Einzelradlenkbremse links	1		13 240 00 13	
(1376)	Zsb. Einzelradlenkbremse rechts	1		13 240 01 13	
1377	Zsb. Einzelradlenkbremspedal links	1		13 240 00 16	
1378	Zsb. Einzelradlenkbremspedal rechts	1		13 240 01 16	
1379	Hydr. Schmiernippel H 1 A 8	2	71412		
1380	Scheibe 21	2	125		
1381	Splint 3 x 25	2	94		
(1382)	Zsb. Befestigungsrahmen	2		13 240 00 17	
1383	Sechskantschraube M 8 x 30	2	931-8G		
1384	Sechskantschraube M 10 x 55	2	931-8G		
(1384a)	Sechskantschraube M 10 x 50	2	931-8G		
1385	Halter links	1		13 244 00 40	
1386	Halter rechts	1		13 244 01 40	
1387	Zugfeder	2		00 992 10 05	
(1388)	Öldrudschalter M 10 x 1 K	1	75552		

65

Die in () gesetzten Bild-Nummern erscheinen nicht in der Abbildung. Bei Bestellung Motor-, Fahrgestell- und Getriebe-Nummern angeben

Bildseite 63/64 innen

Die in () gesetzten Bild-Nummern erscheinen nicht in der Abbildung. Bei Bestellung Motor-, Fahrgestell- und Getriebe-Nummern angeben



Mähwerk (Schwingentrieb)

(zu Bildseite 69/70)

Bild- und Bestell-Nummer	Benennung	Anzahl	DIN	Teilnummer	Bemerkungen
(1400)	Zsb. Mähwerk m. Schwinge vollst.	1		13 350 02 01	
(1401)	Zsb. Mähzug	1		13 350 01 02	
(1402)	Zsb. Aufzughebel-Aufhängekonsole	1		13 350 00 09	
(1403)	Zsb. Aufzughebel vollst.	1		13 350 00 71	
(1404)	Zsb. Aufzughebewinkel und Aufzughebel	1		13 350 00 23	
1405	Aufzughebewinkel	1		01 354 01 01	
1406	Aufzughebel	1		13 354 00 10	
1407	Halbrundniet 10 x 30	2	124		
1408	Schmiernippel H 1 A 8	1	71412		
1409	Segmentstift	1		01 354 00 06	
1410	Feder zum Segmentstift	1		00 992 14 05	
1411	Hebelrücken	1		01 354 00 12	
1412	Senkniet 7 x 30	1	661		
1413	Gestänge	1		13 354 00 55	
(1414)	Zsb. Segmentplatte 1415—1417	1		01 350 01 24	
1415	Segmentplatte	1		01 354 01 02	
1416	Lagerbolzen	1		01 354 03 93	
1417	Spannstift 8 x 18	1	1481		
1418	Scheibe 25	1	125		
1419	Splint 5 x 40	1	94		
(1420)	Zsb. Aufhängekonsole-Ausrückstange	1		13 350 01 37	
1421	Aufhängekonsole	1		13 354 00 20	
1422	Mähaustrückstange	1		13 354 01 25	
1423	Feder für Ausrückstange	1		00 992 23 05	
1424	Scheibe 13	1	125		
1425	Splint 3 x 25	1	94		
1426	Lagerschalendeckel	2		01 354 00 15	
1427	Sechskantschraube M 8 x 18	2	933-8G		
1428	Federring B 8	2	127		
1429	Sechskantschraube M 8 x 30	1	933-8G		
1430	Sechskantmutter M 8	1	934-5S		
1431	Sechskantschraube M 12 x 40	2	931-8G		
1432	Sechskantmutter M 12	3	934-5S		
1433	Federring B 12	3	127		
1434	Sechskantschraube M 14 x 45	4	931-8G		
1435	Federring B 14	4	127		

Die in () gesetzten Bild-Nummern erscheinen nicht in der Abbildung. Bei Bestellung Motor-, Fahrgestell- und Getriebe-Nummer angeben



Mähwerk (Schwingentrieb)

(zu Bildseite 69/70)

Bild- und Bestell-Nummer	Benennung	Anzahl	DIN	Teilnummer	Bemerkungen
(1436)	Zsb. Kipphebel-Einstellraste	1		13 350 00 20	
1437	Kipphebel	1		13 354 00 11	
1438	Rasterbolzen	1		01 354 01 93	
1439	Zsb. Einstellraste	1		13 350 00 16	
1440	Anschraubstück	1		13 354 00 89	
1441	Sechskantschraube m. Splintloch M 14 x 70	1	931-8G	00 995 03 60	
1442	Feder für Einstellraste	1		00 992 15 05	
1443	Kronenmutter M 14	1	934-5D		
1444	Scheibe 15	1	125		
1445	Splint 3 x 28	1	94		
1446	Sechskantschraube M 10 x 25	3	931-8G		
1447	Sechskantmutter M 10	3	934-5S		
1448	Federring B 10	3	127		
1449	Einstellhaken	1		10 354 00 30	
1450	Verbindungsgabel	1		01 354 00 35	
1451	Sechskantmutter M 20	1	934-5S		
1452	Bolzen 14 h 11 x 40 x 35	1	1435		
1453	Splint 5 x 30	1	94		
1454	Aufzugfeder	1		00 992 16 05	
1455	Haken für Aufzugfeder	1		10 354 01 31	
1456	Halter für Haken	1		13 354 00 42	
1457	Sechskantschraube M 10 x 40	1	931-8G		
1458	Sechskantmutter M 10	1	934-5S		
1459	Federring B 10	1	127		
1460	Sechskantmutter M 12	2	934-5S		
1461	Balkenhalter	1		13 354 00 40	
1462	Ringschraube M 12 x 42	1		01 354 01 90	
1463	Sechskantmutter M 12	1	934-5S		
1464	Kurbelmutter M 12	1		01 354 00 91	
(1465)	Zsb. Aufzugwelle m. Stützwelle, Klauenstück u. Schwinghebel	1		01 350 02 50	
(1466)	Zsb. Schwingentrieb	1		01 350 00 73	
1467	Zsb. Aufzugwelle	1		01 350 03 31	
(1468)	Zsb. Schwinghebel vollst.	1		01 350 02 88	
1469	Zsb. Schwinghebel	1		01 350 01 88	
1470	Lagerbuchse für Schwinghebel	1		01 351 00 51	
1471	Bolzen für Schwingentrieb	2		01 351 02 93	
1472	Kreuzgelenkgehäuse	2		01 351 00 60	
1473	Lagerbuchse	2		01 351 02 51	
1474	Schmiernippel (Mitte) H 1 A 8	1	71412		
1475	Schmiernippel (oben) H/1 M 10 x 1	1	71412		
1476	Schmiernippel (unten) H 2 M 10 x 1	1	71412		
1476a	Lagerbolzen	1			

Die in () gesetzten Bild-Nummern erscheinen nicht in der Abbildung. Bei Bestellung Motor-, Fahrgestell- und Getriebe-Nummer angeben

Mähwerk - Schwingentrieb

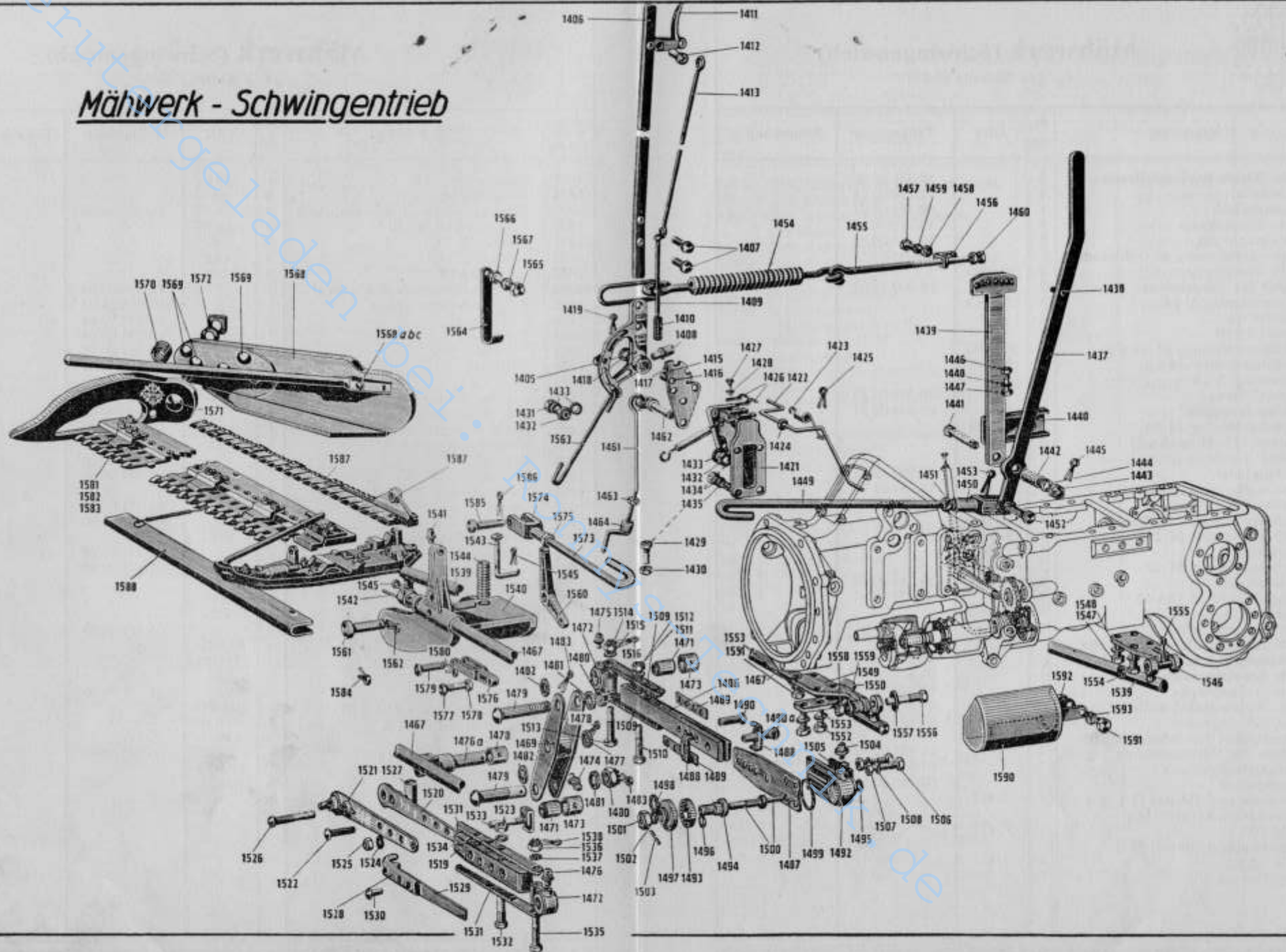



Mähwerk (Schwingentrieb)

(zu Bildseite 69/70)

Bild- und Bestell-Nummer	Benennung	Anzahl	DIN	Teilnummer	Bemerkungen
1477	Scheibe 25	1	125		
1478	Splint 6 x 50	1	94		
1479	Klemmschraube (f. Schwinghebel)	2		00 995 08 60	
1480	Kronenmutter M 10	2	935-5S		
1481	Scheibe V 11,5	2	440		
1482	Scheibe R 11,5	2	440		
1483	Splint 2 x 22	2	94		
(1484)	Zsb. Treibstange vollst. (oben)	1		01 350 03 04	
(1485)	Zsb. Treibtange (oben)	1		01 350 04 04	
1486	Schubstange	1		01 351 00 64	
1487	Federblech	1		01 351 00 94	
1488	Klammer	2		01 351 00 92	
1489	Nietblech	2		01 351 00 91	
1490	Niet 8 x 45	5	660-St.		
1490 _a	Klemmschraube 8 x 50	1			
(1491)	Zsb. Treibstangenlager	1		01 350 00 64	
1492	Kurbellagergehäuse	1		01 351 00 27	
1493	Ringrillengerüst 6305	1	625		
1494	Kegelhülse	1		01 351 00 63	
1495	Filzring	1		01 351 00 96	
1496	Sicherungsring 25 x 1,2	1	471		
1497	Deckel	1		01 351 00 14	
1498	Filzring	1		01 351 01 96	
1499	Sicherungsring 62 x 2,5	1	472		
1500	Gewindebolzen	1		01 351 03 93	
1501	Sechskantmutter	1		01 351 00 90	
1502	Federring B 12	1	127		
1503	Spannstift 6 x 20	1	1481		
1504	Schmiernippel M 6 x 1 K 3	1	3402C		
1505	Klemmplatte	2		01 351 00 89	
1506	Sechskantschraube M 8 x 22	4	933-8G		
1507	Sechskantmutter M 8	4	934-5S		
1508	Federring B 8	4	127		
1509	Treibstangenband	2		01 351 00 65	
1510	Sechskantschraube M 8 x 60	3	931-8G		
1511	Sechskantmutter M 8	3	934-5S		
1512	Federring B 8	3	127		
1513	Klemmschraube M 12	1		00 995 09 60	
1514	Kronenmutter M 12	1	935-5S		
1515	Federring B 12	1	127		
1516	Splint 3 x 25	1	94		



Mähwerk (Schwingentrieb)

(zu Bildseite 69/70)

Bild- und Bestell-Nummer	Benennung	Anzahl	DIN	Teilnummer	Bemerkung
(1517)	Zsb. Treibstange vollst. (unten)	1		01 350 03 04	
(1518)	Zsb. Treibstange	1		01 350 06 04	
1519	Schubstange	1		01 351 01 64	
1520	Treibstangenband	1		01 351 01 65	
1521	Treibstangenband	1		01 351 02 65	
1522	Niet 8 x 45	3	660-St.		
1523	Hakenschraube	1		01 351 00 88	
1524	Federring B 8	1	127		
1525	Sechskantmutter M 8	1	934-5S		
1526	Flachrundschraube	1		01 351 01 88	
1527	Mutter	1		01 351 01 90	
1528	Spannklaue	1		01 351 00 66	
1529	Feder (flach)	1		01 351 01 94	
1530	Niet 6 x 15	2	660		
1531	Treibstangenband	2		01 351 00 65	
1532	Sechskantmutter M 8	3	931-8G		
1533	Sechskantschraube M 8 x 60	3	934-5S		
1534	Federring B 8	3	127		
1535	Klemmschraube M 12	1		00 995 09 60	
1536	Kronenmutter M 12	1	935-5S		
1537	Federring B 12	1	127		
1538	Splint 3 x 25	1	94		
1539	Zsb. Stützwelle	1		01 350 02 30	
1540	Klauenstück	1		01 351 00 15	
1541	Schmiernippel H 1 A 8	1	71412		
1542	Spannstift 10 x 60	1	1481		
1543	Aufhängehaken für Kurbelstange	1		01 351 00 30	
1544	Feder z. Aufh.-Haken	1		00 992 14 05	
1545	Splint 3 x 25	1	94		
1546	Aufhängelager für Stützwelle	1		13 351 00 11	
1547	Sechskantschraube M 12 x 35	4	931-8G		
1548	Federring B 12	4	127		
1549	Aufhängelager für Aufzugwelle	4		13 351 00 10	
1550	Anschlag für Aufzugwelle	1		13 351 00 08	
1551	Sechskantschraube M 12 x 35	2	931-8G		
1552	Sechskantschraube M 12 x 45	2	931-8C		
1553	Federring B 12	4	127		
1554	Scheibe 25	1	125		
1555	Splint 8 x 40	1	94		
1556	Sechskantschraube M 10 x 80	1	931-8G		
1557	Unterlegscheibe 10,5 x 45 x 6	1		01 351 00 52	
1558	Sechskantmutter M 10	1	934-5S		
1559	Federring B 10	1	127		
1560	Aufzugwinkel	1		01 351 00 31	
1561	Lagerbolzen	1		01 351 00 93	

Die in () gesetzten Bild-Nummern erscheinen nicht in der Abbildung. Bei Bestellung Motor-, Fahrgestell- und Getriebe-Nummer angeben

Bildseite 69/70 Innen

Die in () gesetzten Bild-Nummern erscheinen nicht in der Abbildung. Bei Bestellung Motor-, Fahrgestell- und Getriebe-Nummer angeben

Mähwerk - Keilriemenantrieb

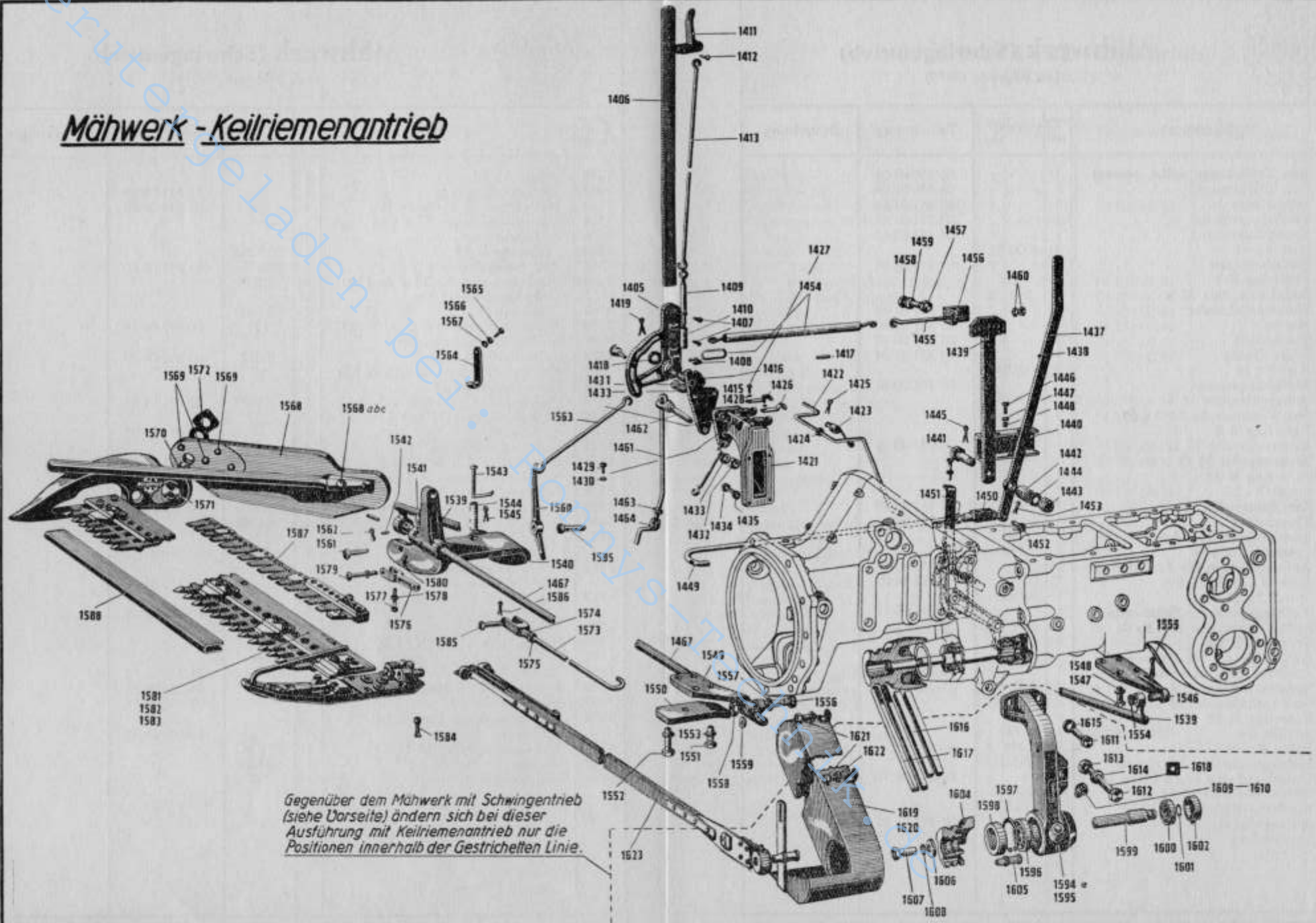



Mähwerk (Schwingentrieb)

(zu Bildseite 69/70)

Bild- und Bestell-Nummer	Benennung	Anzahl	DIN	Teilnummer	Bemerkungen
1562	Splint 5 x 30	1			
1563	Aufzuhaken lang	1		13 351 00 29	
1564	Haltefeder für Balkenhalter	1	94	01 354 00 39	
1565	Sechskantschraube M 6 x 15	1			
1566	Sechskantmutter M 6	1			
1567	Federring B 12	1	933-8G		
1568	Zsb. Schwadenbrett	1	934-5S	01 350 00 60	
1568a	Flachrundschraube M 8 x 60 Mu	1	127		
1568b	Unterlagscheibe 8,4 ø	1			
1568c	Mutter M 8	1	603-4D		
1569	Flachrundniet m. gr. Kopf 6,5x27	5	125	00 995 00 55	
(1569a)	Senkholzschraube 5 x 30	7			
1570	Spiralfeder 36 lang	1	TdN	00 992 08 05	
1571	Flachrundschraube M 12 x 70 Mu	1	97		
1572	Unterlagscheibe 13 ø	1			
1573	Aufzuhaken kurz 4 A 412-25	1	603-4D	01 351 01 28	
1574	Verbindungsgabe (Üse) 4 A 412-20	1	125	01 351 01 35	
1575	Sechskantmutter M 14	1			
1576	Gelenkstück 4 A 412-19	1		01 351 01 36	
1577	Sechskantschraube M 14 x 65	1	934-5S		
1578	Sechskantmutter M 14	1			
1579	Niet mit Splintloch 13 x 40	1	931-8G	00 995 02 55	
1580	Splint 4 x 28	1	934-5S		
1581	Zsb. Messerbalken 4 1/2' Normalfinger	1	124 94	10 350 03 51	
1582	Zsb. Messerbalken 4 1/2' Mittelfinger	1		10 350 04 51	
1583	Zsb. Messerbalken 4 1/2' Engfinger	1		10 350 05 51	
1584	Splint 8 x 40	2			
1585	Bolzen 12 h 11 x 40 x 33	1			
1586	Splint 4 x 20	1	94		
1587	Messer 4 1/2'	2	1435-St 60	01 350 00 52	
1588	Fingerschutz (f. Messerbalk. 4 1/2')	1	94	01 350 00 55	
(1589)	Messerschutz 4 1/2'	1		01 350 02 55	
1590	Zsb. Schutzblech für Kurbelscheibe	1		13 350 04 65	
1591	Sechskantschraube M 14 x 75	1	931-8G		
1592	Sechskantmutter M 14	1	934-5S		
1393	Federring B 14	1	127		

Die in () gesetzten Bild-Nummern erscheinen nicht in der Abbildung. Bei Bestellung Motor-, Fahrgestell und Getriebe-Nummer angeben

Bildseite 69/70 Innen



Mähwerk-Keilriemenantrieb

(zu Bildseite 73/74)

Die Bild-Nr. 1460-1593 sind die gleichen wie beim Schwingentrieb

Bild- und Bestell-Nummer	Benennung	Anzahl	DIN	Teilnummer	Bemerkungen
(1594a)	Zsb. Mähwerk vollst.	1		13 350 00 01	für Normalreifen 7-24 für Bereifung 7-30, 10-28, 8-32
(1594b)	Zsb. Mähwerk vollst.	1		13 350 01 01	
(1594c)	Zsb. Mähtrieblager	1		13 350 00 78	für Normalreifen 7-24 für Bereifung 7-30 10-28, 8-32
(1594d)	Zsb. Mähtrieblager	1		13 350 01 78	für Bereifung 7-30 10-28, 8-32
1594e	Aufhängearm	1		13 352 04 78	für Normalreifen 7-24 für Bereifung 7-30 10-28, 8-32
1595	Aufhängearm	1		13 352 05 78	
1596	Ringrillennlager 6307	1	625		
1597	Seegerring J 80 x 2,5	1	472		
1598	Radialdichtring A 50 x 80 x 10	1	6503		
1599	Lagerwelle	1		13 352 00 22	
1600	Ringrillennlager 6305	1	625		
1601	Seegerring A 25 x 1,2	1	471		
1602	Verschlußdeckel 62	1		00 996 00 22	
(1603)	Zsb. Kurbelscheibe	1		13 350 00 07	
1604	Kurbelscheibe	1		13 352 00 14	
1605	Kurbelzapfen	1		10 352 00 23	
1606	Unterlagscheibe 13 x 40 x 4	1		00 993 05 40	
1607	Sechskantschraube M 12 x 25	1	931-8G		
1608	Federring B 12	1	127		
1609	Verschlußschraube M 22x1,5	1		00 990 02 10	
1610	Dichtring B 22 x 29	1	7603		
1611	Sechskantschraube M 14 x 45	2	931-8G		
1612	Sechskantschraube M 14 x 100	1	931-8G		
1613	Sechskantmutter M 14	1	934-5S		
1614	Federring B 14	3	127		
1615	Unterlagscheibe 15	2	125		
1616	Keilriemen 17 x 750	2	2215		für Normalreifen 7-24 für Bereifung 7-30, 10-28, 8-32
1617	Keilriemen 17 x 900	2	2115		
1618	Unterlagscheibe	1		00 993 14 40	
1619	Zsb. Schutzblech für Mähantrieb	1		13 350 00 65	für Normalreifen 7-24 für Bereifung 7-30, 10-28, 8-32
1620	Zsb. Schutzblech für Mähantrieb	1		13 350 01 65	
1621	Sechskantschraube M 8 x 15	2	933-8G		
1622	Federring B 8	2	127		
1623	Kurbelstange 986	1		01 350 01 04	

Die in () gesetzten Bild-Nummern erscheinen nicht in der Abbildung. Bei Bestellung Motor-, Fahrgestell und Getriebe-Nummer angeben

Heruntergeladen bei: Ronny's-Technik.de