

Heruntergeladen bei:

Ronnys-Technik.de



# Kramer



**ERSATZTEIL-LISTE**

**KB 17**

**(2 DN- und Kramer-Getriebe)**

Heruntergeladen bei: Ronnys-Technik.de

### Berichtigung

Auf Bildseite 6 hat sich durch ein Versehen der Klischeeanstalt der Druckfehleraufel eingeschlichen. Die Numerierung ist falsch, es muß geändert werden:

61 streichen dafür einsetzen	51	53 streichen dafür einsetzen	80
98 " " "	52	51 " " "	81
100 " " "	53	52 " " "	82
99 " " "	54	73 " " "	84
67 " " "	55	74 " " "	85
69 " " "	56	72 " " "	86
70 " " "	57	75 " " "	87
71 " " "	58	89 bleibt	
76 " " "	59	90 "	
77 " " "	60	91 "	
78 " " "	61	92 "	
79 " " "	62	93 "	
80 " " "	63	94 streichen dafür einsetzen	93
81 " " "	64	96 " " "	94
68 " " "	65	97 " " "	95
101 " " "	66	88 " " "	96
102 " " "	67	66 " " "	97
103 " " "	68	62 " " "	98
104 " " "	70	65 " " "	99
105 " " "	71	64 " " "	100
59 " " "	72	63 " " "	96
60 " " "	73	95 " " "	101
57 " " "	74	85 " " "	102
56 " " "	75	86 " " "	103
58 " " "	76	84 " " "	104
55 " " "	78	83 " " "	105
54 " " "	79	82 " " "	106

Es empfiehlt sich, die Änderungen mit Tinte vorzunehmen.



Heruntergeladen bei: [Ronny's-Technik.de](http://Ronny's-Technik.de)

Maschinenfabrik Gebr. Kramer GmbH. Gutmadingen (Baden)

## ERSATZTEIL-LISTE

**KB 17**



## Inhaltsverzeichnis

	Seite		Seite
<b>Vorwort</b>	3	<b>Bremsen</b>	
<b>Motor</b>		Servobremse . . . . .	29
Kurbelgehäuse, Deckel und Ver- schalung, Zylinderbüchse . . . . .	5	Handbremse . . . . .	37
Kurbelwelle, Kolben u. Pleuel- stange, Schwungrad . . . . .	7	Fußbremse . . . . .	41
Nockenwelle, Ventilbetätigung, Dekompression, Regler, Drehzahl- verstellung, Reglergestänge . . . . .	9/10	Bremsgestänge . . . . .	47
Zylinderkopf, Ventile, Haube . . . . .	12	<b>Kühler</b> . . . . .	49
Einspritzpumpe, Einspritzleitung und Düse, Olsieb und Olsaug- leitung, Ölpumpe, Öldrucklei- tung und Filter, Kühlwasser- pumpe und Lüfter . . . . .	14/15	<b>Luftfilter</b> . . . . .	53
<b>Getriebe</b>		<b>Gasregulierung</b> . . . . .	55
Getriebegehäuse . . . . .	17	<b>Kraftstoffleitung</b> . . . . .	57
Antriebswelle, Rücklaufgrad und Mähantriebswelle . . . . .	19	<b>Kraftstofffilter</b> . . . . .	57
Zapfwelle . . . . .	21	<b>Ölleitungen</b> . . . . .	57
Hauptwelle, Vorgelege . . . . .	23	<b>Elektr. Ausrüstung</b>	
Hauptvorgelege . . . . .	25	Lichtmaschine, Anlasser . . . . .	47
Ausgleichgetriebe . . . . .	27	Schalttafel und Instrumente . . . . .	59
Hinterachsen . . . . .	29	Batterie . . . . .	59
Mähtriebschaltung . . . . .	31	Leuchten und Signal . . . . .	61
Schalthebel . . . . .	33	<b>Blechteile</b>	
Schaltgabeln . . . . .	35	Vorderrad-Kotflügel . . . . .	71
Ausgleichsgetriebe, Zapfwelle . . . . .	37	Hinterrad-Kotflügel . . . . .	53
Mähantrieb . . . . .	45	Motorhaube . . . . .	63
Mähauseückung . . . . .	51	Kraftstoffbehälter . . . . .	57
<b>Kupplung</b>		Werkzeugkasten . . . . .	55
Kupplung . . . . .	47	Fußbleche . . . . .	51
Kupplungsteile . . . . .	39	Fahrsitz . . . . .	51
Fußbremswelle und Spannhebel . . . . .	41	Auspuff . . . . .	53
<b>Lenkung</b>		<b>Vorderachskonsole</b> . . . . .	49
Lenkgetriebe, Lenksäule . . . . .	43	<b>Vorderachse</b> . . . . .	65
Lenkschubstange . . . . .	65	<b>Räder und Reifen</b> . . . . .	69
		<b>Zubehör</b>	
		Schild, Anhängerkupplung, Ackerschiene . . . . .	67
		<b>Ackeranhängeschiene verstellb.</b>	71
		<b>Riemenscheibentrieb</b> . . . . .	73
		<b>Mähwerk</b> . . . . .	75,76,78

## Vorwort

zur Ersatzteilliste des KB 17 Schleppers.

Mit dieser Ersatzteilliste geben wir besonders dem Händler eine Unterlage zur Anlegung eines wohlsortierten Ersatzteillagers an Hand.

Dieser Lagerbestand ist stets vollzählig zu halten. Bei Entnahme eines Ersatzteiles den Bestand durch sofortige Nachbestellung ergänzen, da andernfalls unliebsame Betriebsstörungen bis zum Eintreffen des erst bei Bedarf bestellten Ersatzteiles entstehen können.

Die Lieferung von Ersatzteilen usw. erfolgt nur gegen Nachnahme oder bei Abholung gegen bar. Versand- und Verpackungskosten sind in jedem Falle vom Besteller zu tragen. Im Falle der Zusendung geht die Gefahr auf den Käufer über, sobald das Ersatzteil einem Transportunternehmen übergeben ist.

### Zur besonderen Beachtung!

Bei allen **Bestellungen beim Händler oder im Werk**, sind unter Hinweis auf diese Ausgabe anzugeben:

1. Die **Fahrgestell- und Motor-Nummer.**
2. Die **Getriebe-Nummer.**
3. Die **benötigte Stückzahl.**
4. Die **Teilebezeichnung unter Hinweis auf die Bildnummer gemäß vorliegender Ersatzteilliste.**  
(Im Zweifelsfalle Muster oder Skizze einsenden.)
5. Die **gewünschte Versandart Post, Fracht usw.**

Die **Fahrgestellnummer** ist außer auf dem Typenschild noch rechts auf der Vorderachskonsole eingeschlagen.

Die **Motornummer** befindet sich auf dem Typenschild und rechts neben der Kraftstoffpumpe.

Die **Getriebeummer** ist auf dem Getriebegehäuse-Deckel hinter der Sitzfeder-Halterung eingeschlagen.

Wie bei Bestellungen ist auch im Falle von Rücksendungen (Garantiebeanstandungen) sinngemäß zu verfahren und sind die zurückzusendenden Teile mit einem Anhänger zu versehen. Diese Anhänger können vom Werk bezogen werden. Neuteile werden bis zum Eingang der beanstandeten Teile pro forma belastet.

Es wird um frühzeitige Aufgabe der Lager-Ersatzteilbestellungen gebeten.

Da die Preise Änderungen unterworfen sind, haben wir sie in der Ersatzteilliste nicht eingesetzt.

Bildnummern in ( ) sind in den Abbildungen nicht enthalten.

MASCHINENFABRIK GEBR. KRAMER GMBH.  
GÜTMADINGEN/BADEN.





## Motor Kurbelgehäuse, Deckel und Verschalung Zylinderbüchse

Bild- und Bestell-Nummer	Benennung	Anzahl	Teilnummer	Bemerkung
<b>Gruppe : Kurbelgehäuse</b>				
1	Kurbelgehäuse	1	DN 1	
2	Kurbelgehäuse kpl. mit Stiftschrauben und Müttern	1	DN 10 VG	
	Kurbelgehäuse kpl. mit Stiftschrauben Müttern und Zylinder-Büchsen	1	DN 10/1 VG	
	Büchse für Nockenwelle	1	DN 2	
3	Wasserablaßhahn kpl. mit Rohr	1	DN 5	
4	Einschraubstützen (Ölleitung)	1	DN 6	
5	Dichtring zu 3	1	X 100	
6	Verschlussdeckel (Nockenwelle)	1	X 45	
7	Zylinderstift (Zylinderkopf)	2	X 60	
8	Stiftschraube (Zylinderkopf)	6	X 25	
9	Sechskantmutter zu 8	6	X 40	
10	bl. Scheibe zu 8	6	DN 70	
11	Verschlusschraube	1	X 34	
12	Dichtring zu 11	1	X 98	
<b>Gruppe : Deckel u. Verschalung</b>				
13	Vord. Verschalung	1	DN 23	
14	Stiftschraube	6	X 24	
15	Deckel (Ölfilter) kpl. mit Ölablaßrohr	1	DN 45	
16	Dichtung zu 15	1	DN 46	
17	Sechskantmutter zu 15	6	X 36	
18	Federscheibe zu 15	6	X 54	
19	Verschlusschraube zu 15	1	X 104	
20	Dichtring zu 19	1	X 101	
21	Radialdichtring	1	X 85	
22	Dichtung zu 13	1	DN 26	
23	Sechskantschraube zu 13	8	X 3	
24	Sechskantschraube zu 13	3	X 7	
25	Federscheibe zu 13	8	X 55	
26	Paßkerbstift zu 13	2	X 63	
27	Verschlusskappe	1	DN 54	
28	Dichtring zu 27	1	X 103	
29	Verschlussdeckel	1	DN 31	
30	Dichtung zu 29	1	DN 34	
31	Sechskantschraube zu 29	8	X 3	
32	Federscheibe zu 29	8	X 55	
33	Ölmeißelstab	1	DN 32	
34	Verschlusschraube zu 29	1	D 8	
35	Deckel (Ölablaß)	1	DN 41	
36	Dichtung zu 35	1	DN 42	
37	Sechskantschraube zu 35	2	X 10	
38	Federring zu 35	2	X 52	
39	Deckel (Nockenwelle)	1	DN 37	
40	Dichtung zu 39	1	DN 38	
41	Sechskantschraube zu 39	2	X 12	
42	Dichtring zu 39	2	X 97	
43	Deckel (DeKompression)	1	DN 49	
44	Dichtung zu 43	1	DN 50	
45	Sechskantschraube zu 43	3	X 3	
46	Stiftschraube zu 43	1	DN 51	
47	Sechskantmutter zu 46	1	X 37	
48	Federring zu 43	4	X 51	
<b>Gruppe : Zylinderbüchse</b>				
49	Zylinderbüchse	2	D 5	
50	Gummiring	2	D 6	
	Zylinderbüchse mit Gummiring	1	2 DN 12 VG	

Die in ( ) gesetzten Bild-Nummern erscheinen nicht in der Abbildung. Bei Bestellung Motor-, Fahrgestell- und Getriebe-Nummer angeben.

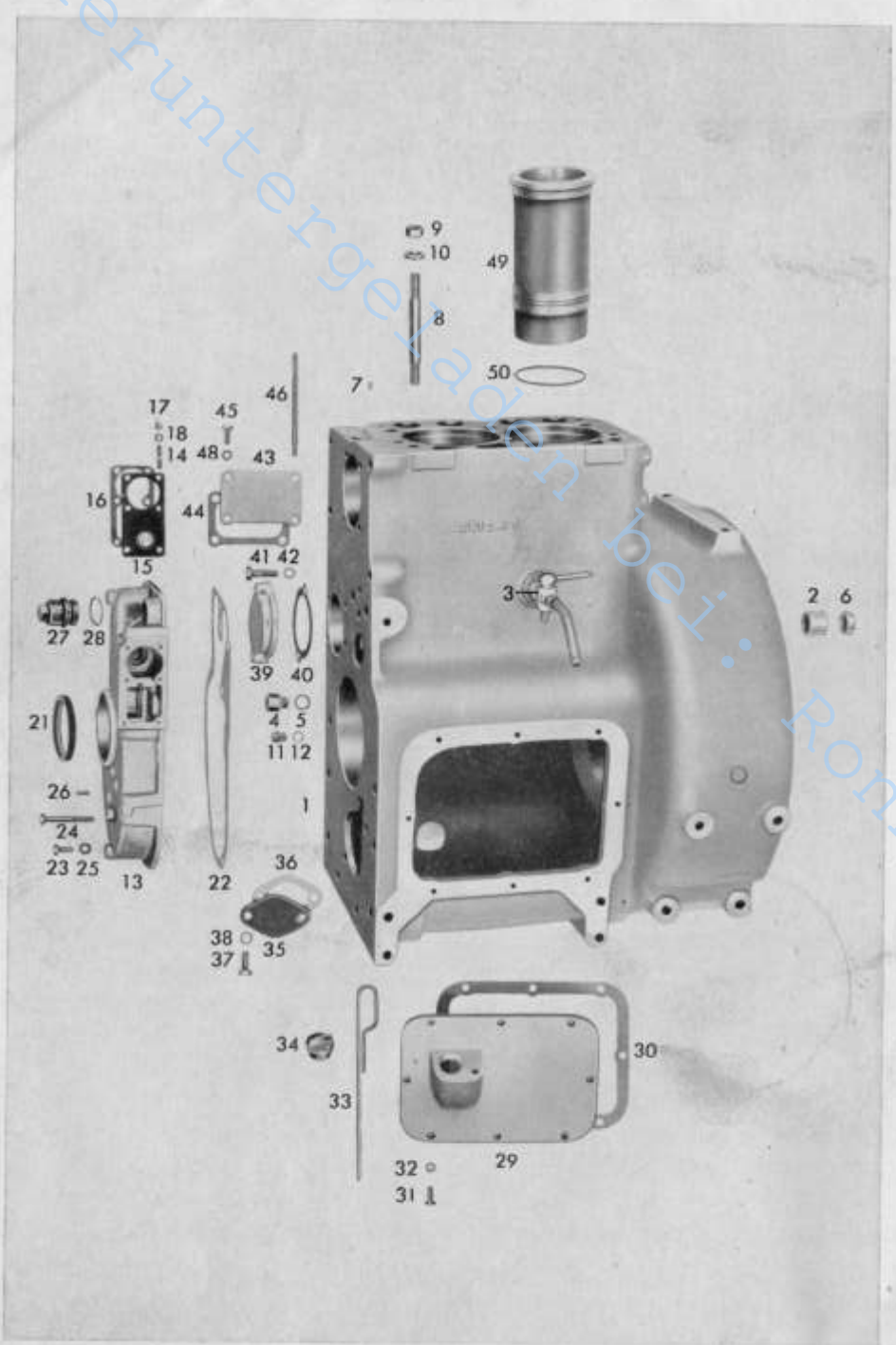



## Motor Kurbelwelle, Kolben und Pleuelstange Schwungrad



Bild- und Best. Nr.	Benennung	Anzahl	Teilnummer	Bild- und Best. Nr.	Benennung	Anzahl	Teilnummer
<b>Gruppe Kurbelwelle</b>							
51	Kurbelwelle	1	DN 82	90	Verdichtungsring rechts verchromt	2	X 123
	Kurbelwelle kpl. m. 55 u. 65	1	2 DN 20 VG	91	Verdichtungsring rechts	2	X 124
52	Gegengewicht	2	DN 83	92	Verdichtungsring links	2	X 125
53	Sechskantschraube zu 52	4	X 16	93	Schlitzring	4	X 129
54	Sicherungsblech zu 52	2	DN 85	94	Kolbenbolzen	2	X 121
55	Paßfeder zu 56	1	X 72	95	Kolbenbolzen	2	X 82
56	Kurbelwellenrad	1	DN 87	96	Pleuelstange mit Deckel	2	DN 131
57	Zwischenscheibe	1	DN 88	97	Haltestift zu 98	2	F 132
58	Ring-Zylinderlager	1	X 87	98	Pleuellagerschale 2-tlg. dito., für Untermaß bis 1 mm	2	DN 135
59	Zwischenscheibe	1	DN 88		dito., für Untermaß von 1-2 mm	2	DN 135 A
60	Ölführungsring innen	1	DN 102	99	Pleuelschraube zu 96	4	DN 132
61	Ölführungsring außen	1	DN 103	100	Sicherungsblech zu 96	4	X 132
62	Schleuderscheibe	1	DN 104	101	Pleuelbüchse	2	DN 134
63	Rundschnurring	1	F 116		Pleuelstange kpl. mit Haltestift, Schrauben, Sicherungsblechen und Pleuelbüchse		2 DN 23 VG
64	Abstandsbüchse	1	F 112		Pleuelstange kpl. mit Haltestift, Schrauben, Sicherungsblechen, Pleuelbüchse und Pleuellagerschale		2 DN 23/1 VG
65	Paßfeder zu 66	1	X 74		<b>Gruppe: Schwungrad</b>		
66	Keilriemenscheibe	1	DN 107	102	Schwungrad (ohne Zahnkr.)	1	DN 412
67	Keilriemenscheibe	1	DN 425	103	Zahnkranz	1	DN 414
68	Innen-Sechskantschr. zu 67	6	X 27		Schwungrad kpl. (mit Zahnkranz)		2 DN 28 VG
69	Federscheibe zu 67	6	X 55	104	Abziehhülse	1	DN 415
70	Sicherungsblech zu 71	1	DN 109	105	Sicherungsblech zu 106	1	D 53
71	Andrehmutter	1	DN 108 A	106	Schwungradmutter	1	D 29
72	Zwischenring	1	DN 91				
73	Dichtung zu 74	1	DN 94				
74	Lagerschild bis Motor Nr. 201 755/56	1	DN 93				
	Lagerschild ab Motor Nr. 201 757/58	1	DN 93 A				
75	Ringtonnenlager	1	X 92				
76	Sechskantschraube zu 74	6	X 10				
77	Federring zu 74	6	X 52				
78	Lauftring hinten	1	DN 100				
79	Radial-Dichtring	1	X 86				
80	Dichtring zu 81	1	D 65				
81	Deckel bis M. Nr. 201 755/56	1	DN 96				
	Deckel ab M. Nr. 201 757/58	1	DN 96 A				
82	Sechskantschraube zu 81	6	X 4				
83	Federscheibe zu 81	6	X 55				
84	Scheibe zum Rollenlager	1	F 102				
85	Scheibe zu 84	1	F 104				
86	Senkschraube zu 84	1	DN 112				
87	fl. Kronenmutter zu 84	1	X 43				
88	Splint zu 84	1	X 70				
<b>Kolben u. Pleuelstange</b>							
89	Kolben normal	2	DN 121				
	Kolben normal mit Bolzen u. Sicht-Ringen		2 DN 22 VG				
	Kolben 1 mm Übermaß mit Bolzen u. Sicherungsring		1 DN 22/1 VG				
	1 Satz Kolbenringe normal (für 1 Kolben)		2 DN 22/2 VG				
	2 Satz Kolbenringe normal (für 2 Kolben)		2 DN 22/2 VG/2				
	1 Satz Kolbenringe 1 mm Übermaß (f. 1 Kolb.)		1 DN 22/3				
	2 Satz Kolbenringe 1 mm Übermaß (f. 2 Kolb.)		2 DN 22/3 VG/2				

Die in ( ) gesetzten Bild-Nummern erscheinen nicht in der Abbildung. Bei Bestellung Motor-, Fahrzeug- und Getriebe-Nummer angeben.



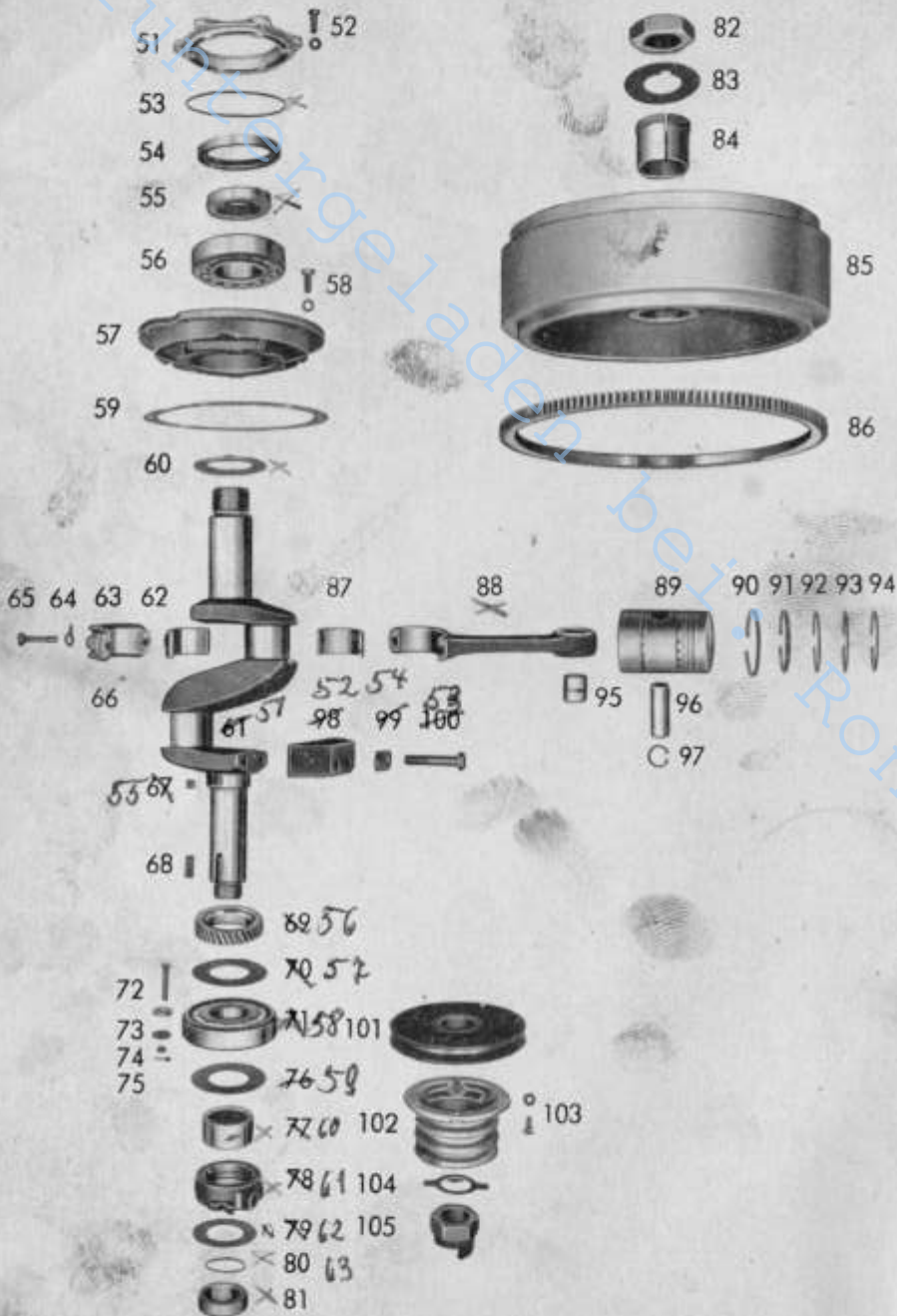
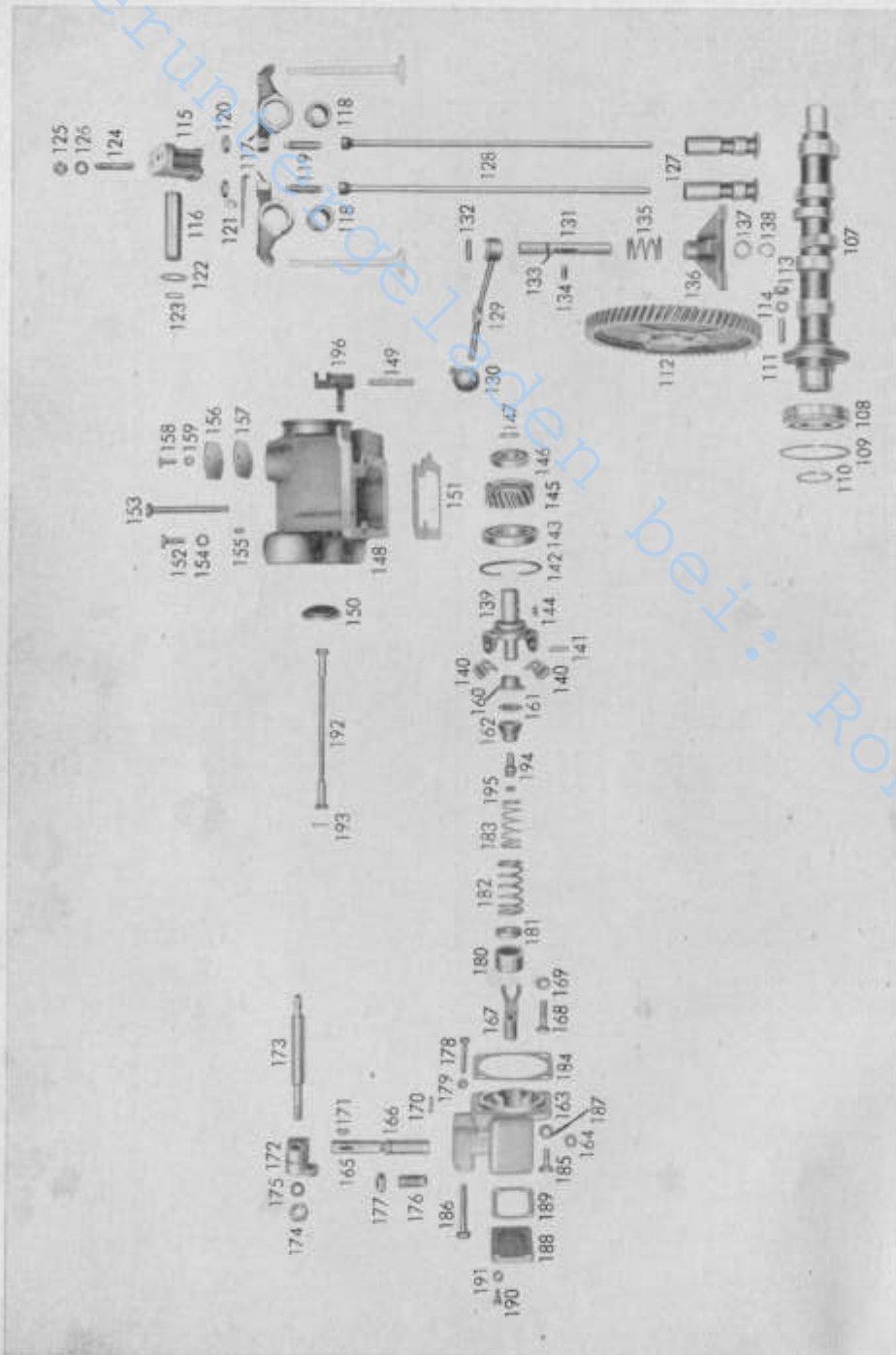

## Motor

### Nockenwelle, Ventilbetätigung, Dekompression, Regler, Drehzahlverstellung, Reglergestänge

Bild- und Bestell-Nummer	Benennung	Anzahl	Teilnummer	Bemerkung
<b>Gruppe Nockenwelle</b>				
107	Nockenwelle	1	DN 140	
108	Ring-Rillenkammer	1	X 89	
109	Sprengring zu 108	1	X 134	
110	Seegerring zu 108	1	X 81	
111	Stiftschraube zu 112	3	X 18	
112	Zahnrad	1	DN 144	
113	Sechskantmutter zu 112	3	X 37	
114	Federring zu 112	3	X 51	
<b>Gruppe Ventilbetätigung</b>				
115	Kipphebelbock	2	DN 159	
116	Kipphebelachse	2	DN 160	
117	Kipphebel	4	DN 162	
118	Nadellager zu 117	4	DN 163	
119	Einstellschraube zu 117	4	D 178	
120	II. Sechskantmutter zu 119	4	X 42	
121	Spritzblech, bis Motor Nr. 202 001.02	1	DN 166	
122	Anlaufscheibe zu 117	4	DN 168	
123	Seegerring zu 117	4	X 78	
124	Stiftschraube für Haube zu 215	2	X 20	
	Kipphebelbock kpl. 115-124 o. Spritzblech		2 DN 26 VG	
125	Sechskantmutter zu 115	4	X 37	
126	Federring zu 115	4	X 51	
127	Pfützösel	4	DN 173	
128	Stoßstange	4	DN 174	
<b>Gruppe Dekompression</b>				
129	Dekompressionshebel	1	DN 180	
130	Knopf zu 129	1	D 468	
131	Achse	1	DN 178	
132	Spannstift zu 131	1	X 68	
133	Rundschnurring zu 131	1	DN 271	
134	Gewindestift mit Zapfen	1	X 32	
135	Feder	1	DN 184	
136	Pratte	1	DN 185	
137	Scheibe zu 136	1	DN 186	
138	Seegerring zu 136	1	X 76	
<b>Gruppe Regler</b>				
139	Gewichtsträger kpl. mit Lagerdorn	1	DN 235	
140	Reglergewicht	2	GK 142 A	
141	Zylinderstift zu 140	2	X 61	
142	Gewichtsträger kpl. mit Reglergewicht	1	2 DN 33 VG	
143	Seegerring für kpl. Reglerantrieb	1	X 84	
144	Ring-Rillenkammer	1	X 90	
145	Scheibensfeder zu 145	1	X 75	
146	Ritzel	1	DN 240	
147	Seegerring zu 146	1	X 91	
	Reglerantrieb kpl. bestehd. aus 141-147		X 79	
148	Gehäuse	1	2 DN 33/1 VG	
149	Achse zu 196	1	DN 233	
150	Lagerdeckel	1	DN 234	
151	Dichtung zu 148	1	DN 243	
152	Sechskantschraube zu 148	4	DN 259	
153	Sechskantschraube zu 148	1	X 3	
154	Federring zu 148	1	X 8	
155	Pfäkerbstift zu 148	5	X 51	
156	Deckel	2	X 62	
		1	DN 254	

Die in ( ) gesetzten Bild-Nummern erscheinen nicht in der Abbildung. Bei Bestellung Motor-, Fahrgestell- und Getriebe-Nummer angeben.



## Motor

### Nockenwelle, Ventilbetätigung, Dekompression, Regler, Drehzahlverstellung, Reglergestänge

Bild- und Bestell-Nummer	Benennung	Anzahl	Teilnummer	Bemerkung
157	Dichtung zu 156	1	DN 255	
158	Sechskantschraube zu 156	2	X 1	
159	Federring zu 156	2	X 50	
160	Reguliermuffe	1	DN 246	
161	Längslager mit Käfig	1	DN 247	
162	Federteller, innen	1	DN 248	
<b>Gruppe: Drehzahlverstellung</b>				
163	Gehäuse	1	DN 268	
164	Verschlußscheibe zu 163	1	X 48	
165	Welle	1	DN 270	
166	Rundschnurring zu 165	1	DN 271	
167	Klemmhebel	1	DN 272	
168	Sechskantschraube zu 167	1	DN 273	
169	Federring zu 167	1	X 51	
170	Spannstift zu 165	1	X 67	
171	Scheibfeder zu 172	1	X 75	
172	Anschlagmabe	1	DN 281	
173	Verstellhebel	1	DN 182	
174	Sechskantmutter zu 173	1	X 38	
175	Federring zu 173	1	X 52	
176	Leerlaufschraube	1	DN 276	
177	Sechskantmutter zu 176	1	DN 277	
178	Sechskantschraube (Drehzahlbegrenzung)	1	X 14	
179	Sechskantmutter zu 178	1	X 36	
180	Plombe mit Draht zu 178	1	DN 285	
181	Federteller	1	DN 286	
182	Einsatz zu 180	1	DN 287	
183	Federteller kpl. mit Einsatz	1	2 DN 34 VG	
184	äußere Reglerfeder	1	DN 289	
185	mittlere Reglerfeder	1	DN 288	
186	Dichtung zu 163	1	DN 295	
187	Sechskantschraube zu 163	3	X 3	
188	Sechskantschraube zu 163	1	X 6	
189	Federscheibe zu 163	4	X 55	
190	Deckel	1	DN 290	
191	Dichtung zu 188	1	DN 291	
192	Zylinderschraube zu 188	4	X 29	
193	Federscheibe zu 188	4	X 54	
<b>Gruppe: Reglergestänge</b>				
194	Reglerstange kpl. mit 2 Bandmuttern	1	DN 250	
195	Splint zu 192	1	X 69	
196	Kugelstück	1	DN 252	
197	Sechskantmutter zu 194	1	X 36	
198	Regelhebel	1	DN 249	

Die in ( ) gesetzten Bild-Nummern erscheinen nicht in der Abbildung. Bei Bestellung Motor-, Fahrgestell- und Getriebe-Nummer angeben.

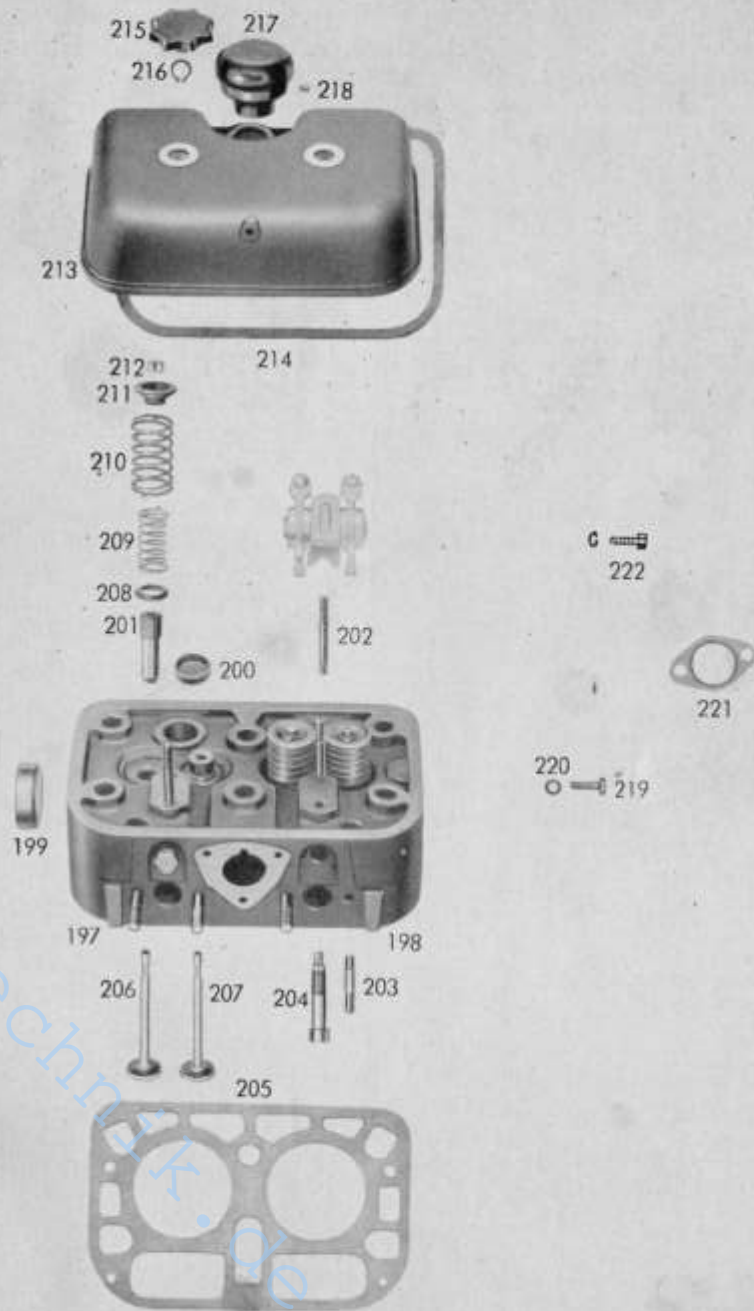





## Motor Zylinderkopf, Ventile, Haube

Bild- und Bestell-Nummer	Benennung	Anzahl	Teilnummer	Bemerkung
<b>Gruppe: Zylinderkopf</b>				
197	Zylinderkopf mit Stiftschrb. u. Dichtung bis Motor Nr. 202 001/02	1	2 DN 13 VG	
198	Zylinderkopf mit Stiftschrb. u. Dichtung ab Motor Nr. 202 003/04	1	2 DN 13 VG/A	
199	Zylinderkopf kpl. mit Ventilen, Schraub. und Dichtung bis Motor Nr. 202 001/02	1	2 DN 13/1 VG	
200	Zylinderkopf kpl. mit Ventile, Schrauben und Dichtung ab Motor Nr. 202 003/04	1	2 DN 13/1 VG/A	
201	Verschlußdeckel zu 197 und 198	2	X 47	
202	Verschlußdeckel zu 197 und 198	2	X 45	
203	Ventilführung	4	DN 61	
204	Stiftschraube für Kipphebelbock	4	X 21	
205	Stiftschraube für Düsenhalter	4	X 22	
206	Zündpapierhalter	2	DN 447	
207	Zylinderkopfdichtung	1	DIN 68	
<b>Gruppe: Ventile</b>				
208	Auslaßventil	2	DN 152	
209	Einlaßventil	2	DN 153	
210	Federteller unten	4	DN 156	
211	Ventilfeder innen	4	D 167	
212	Ventilfeder außen	4	B 166	
213	Federteller oben	4	D 168	
214	Ventilkegelstück geteilt	4	D 169	
215	Je 1 Ein- und Auslaßventil kpl. mit Federn und Federteller	2	2 DN 261 VG	
<b>Gruppe: Haube</b>				
216	Haube bis Motor Nr. 202 001/02	1	DN 73	
217	Haube ab Motor Nr. 202 003/04	1	DN 73 A	
218	Dichtung zu 213	1	DN 77	
219	Griffmutter	2	DN 74	
220	Seegerring zu 215	2	X 77	
221	Haube kpl. mit Griffmutter u. Dichtung	1	2 DN 14 VG	
222	Entlüfterstützen	1	D 287	
223	Gewindestift zu 217	1	X 33	
224	Kugel-Oler	2	D 206	
225	Sechskantschraube	2	X 4	zum Saugrohr
226	Federring	2	X 51	zum Saugrohr
227	Dichtung	2	X 110	zum Auspuff-sammelrohr
228	Sechskantschraube mit Federring	4	X 5 und X 51	zum Auspuff-sammelrohr

Die in ( ) gesetzten Bild-Nummern erscheinen nicht in der Abbildung. Bei Bestellung Motor-, Fahrgestell- und Getriebe-Nummer angeben.

Bild- und Bestell-Nr.

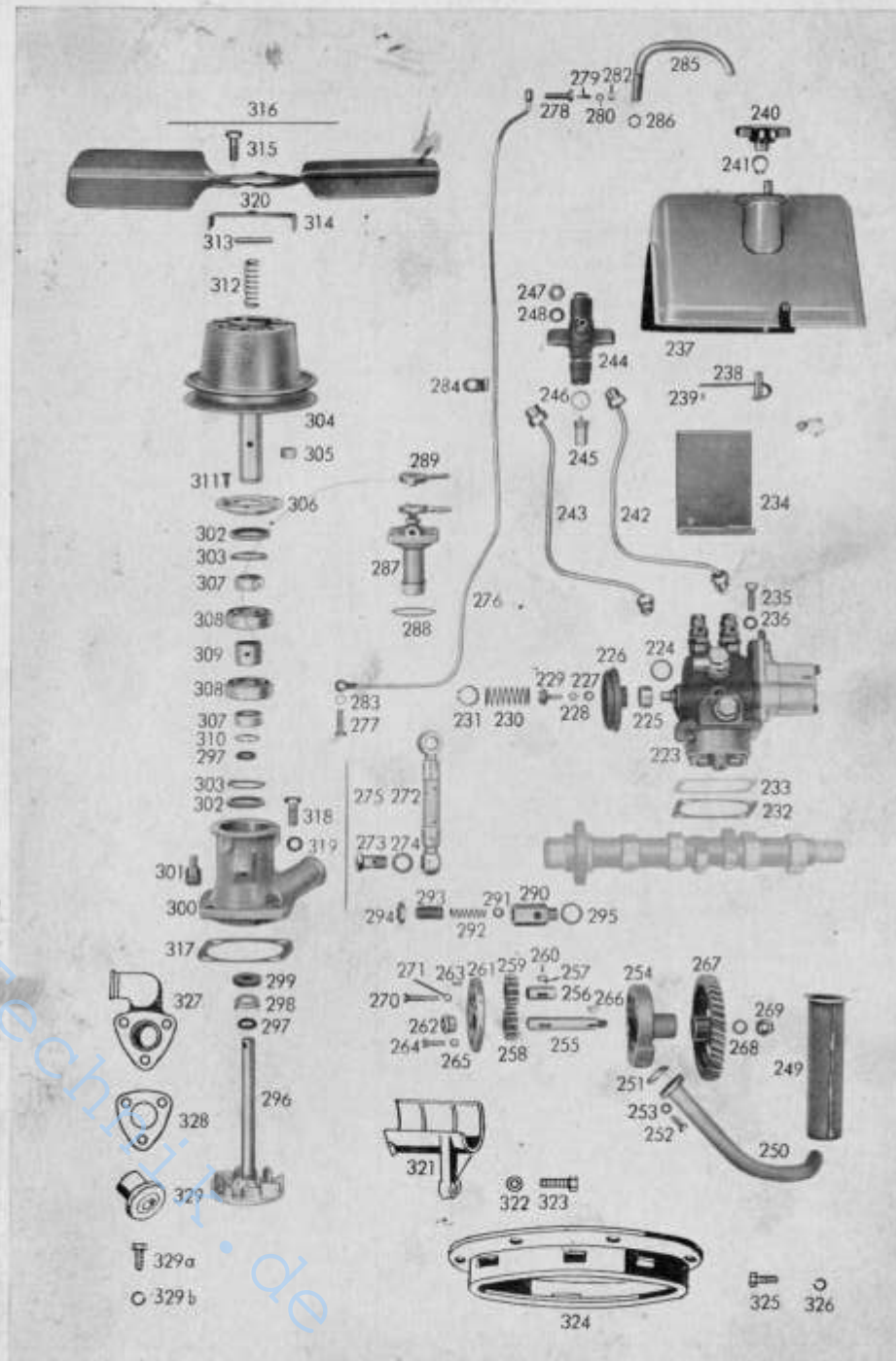

329a  
329b

322 323

324

325 326





## Motor

Einspritzpumpe, Einspritzleitung und Düse, Olsieb und Olsaugleitung, Olpumpe, Oldruckleitung und Filter, Kühlwasserpumpe und Lüfter

Bild- und Bestell-Nr.	Benennung	Anzahl	Teilnummer	Bemerkung
<b>Gruppe: Einspritzpumpe</b>				
223	Kraftstoff-Einspritzpumpe (für Motorleistung N-15 PS)	1	DN 201	
	Kraftstoff-Einspritzpumpe (für Motorleistung N-17 PS)	1	DN 202	
	Pumpenelement kpl.	2	DN 204	
224	Dichtring zu 225	1	X 102	
225	Federteller	1	DN 203	
226	Stulpe	1	DN 210	
227	Federscheibe zu 229	1	X 54	
228	Sechskantmutter zu 229	1	X 36	
229	Verlängerung	1	DN 205	
230	Leerlaufeder	1	DN 208	
231	Seegerring zu 230	1	X 79	
232	Beilage zu 223 0,2 mm dick	1	DN 211	
233	Beilage zu 223 0,1 mm dick	1	DN 212	
234	Leckblech	1	DN 213	
235	Innen-Sechskantschraube zu 233	4	X 28	
236	Scheibe zu 233	4	X 57	
237	Haube kpl. mit Blattfeder u. Druckstift	1	DN 216	
238	Blattfeder kpl. mit Druckstift	1	DN 217	
239	Halbrundniete zu 238	2	X 71	
240	Griffmutter	1	DN 74	
241	Seegerring zu 240	1	X 77	
	Haube kpl. mit Griffmutter u. Blattfeder		2 DN 31 VG	
<b>Gruppe: Einspritzleitg. u. Düse</b>				
242	Einspritzleitung Zylinder 1 kpl.	1	DN 224	
243	Einspritzleitung Zylinder 2 kpl.	1	DN 225	
244	Düsenhalter	2	DN 226	
244a	Düsenhaltekörper	1	GK 116	
244b	Überwurfmutter	1	GK 119	
244c	Nadel mit Federteller	1	GK 115	
244d	Feder	1	GK 114	
244e	Einstellschraube	1	GK 113	
244f	Dichtring zu 244	1	X 391	
244g	Kappe	1	GK 110	
244h	Dichtring zu 244	1	X 230	
244i	Verschlußschraube	1	GK 108	
244k	Hohlschraube zu 244	1	X 300	
244l	Dichtring zu 244 k	1	X 230	
245	Zapfendüse	2	DN 227	
246	Dichtring zu 244	2	D 161	
	Zapfendüse mit Dichtring	1	2 DA 32 AVG	
	Düsenhalt. kpl. mit Zapfendüse u. Dichtg.	1	2 DN 32 VG	
247	Sechskantmutter zu 244	4	X 38	
348	Federring zu 244	4	X 52	
<b>Gruppe: Olsieb u. Olsaugleitg.</b>				
249	Olsieb	1	DN 304	
250	Olsaugleitung	1	DN 305	
251	Dichtung zu 250	1	X 109	
252	Sechskantschraube zu 250	2	X 1	
253	Federring zu 250	2	X 50	

Die in ( ) gesetzten Bild-Nummern erscheinen nicht in der Abbildung. Bei Bestellung Motor-, Fahrgestell- und Getriebe-Nummer angeben.



## Motor

Einspritzpumpe, Einspritzleitung und Düse, Olsieb und Olsaugleitung, Olpumpe, Oldruckleitung und Filter, Kühlwasserpumpe und Lüfter

Bild- und Best.-Nr.	Benennung	Anzahl	Teilnummer	Bemerkung	Anzahl	Teilnummer
<b>Gruppe: Olpumpe</b>						
254	Gehäuse	1	DN 310			
255	Antriebswelle	1	DN 311			
256	Laufwelle	1	DN 317			
257	Scheibfeder zu 258 und 259	2	F 319			
258	Antriebsrad	1	F 320			
259	Laufrad	1	DN 318			
260	Kegelkerbstift zu 258 u. 259	2	X 66			
261	Flansch	1	DN 315			
262	Laufbüchse	1	DN 316			
263	Zylinder-Kerbstift zu 261	2	X 64			
264	Zylinderschraube zu 261	1	X 30			
265	Dichtring zu 261	1	X 95			
266	Scheibfeder zu 267	1	X 75			
	Olpumpe best. aus 254-266		2 DN 41 VG			
267	Antriebszahrad	1	DN 324			
268	Federring zu 267	1	X 52			
269	Sechskantmutter zu 267	1	X 38			
270	Sechskantschraube zu 254	4	X 2			
271	Dichtring zu 254	4	X 95			
<b>Oldrucklgt. u. Filter</b>						
272	Oldruckleitung	1	DN 352			
273	Hohlschraube zu 272	2	F 343			
274	Dichtring zu 272	4	X 100			
275	Sicherungsdraht zu 273	2	X 135			
276	Olleitung kpl. von Pumpe zu Zylinderkopf	1	DN 336			
277	Hohlschraube zu 276	1	DN 337			
278	Hohlschraube bis Motor Nr. 202 963/64	1	DN 338			
	Hohlschraube ab Motor Nr. 202 965/66		DN 338 A			
279	Ventilschraube bis Motor Nr. 202 263/64	1	DN 339			
	Ventilschraube ab Motor Nr. 202 265/66		DN 339 A			
280	Dichtring zu 279	2	X 94			
281	Sechskantmutter zu 279 ab Motor Nr. 202 965/66	1	X 35			
282	Hutmutter zu 279	1	X 44			
283	Dichtring zu 276	4	X 96			
	Drosselschraube kpl. best. aus 278-283		2 DN 42 VG			
	bis Motor Nr. 202 963/64					
	Drosselschraube kpl. best. aus 278-283		2 DN 42 VG/A			
284	Robrschelle zu 276	1	DN 344			
285	Tropfrohr ab Motor Nr. 202 003/04	1	DN 345			
286	Sechskantmutter zu 285 ab Motor Nr. 202 003/04	1	X 36			
287	Olfiltereinsatz	1	D 20			
288	Dichtring zu 287	1	D 21			
289	Ratsche zu 287	1	D 22			
290	Gehäuse (Überdruckventil)	1	D 72			
291	Kugel	1	D 74			
292	Druckfeder	1	DN 350			
293	Einstellschraube	1	F 352			
294	Sechskantmutter zu 293	1	DN 352			
	Schmieröl-Überdruckventil kpl. mit Dichtring		2 DN 43 VG			
295	Dichtring zu 290	1	X 100			
	Robrschelle zu 285		DN 344			
<b>Kühlwasserpumpe und Lüfter</b>						
296	Schauflrad kompl. mit Welle	1	DN 361			
297	Rundgummiring	2	D 377			
298	Anlaufscheibe	1	D 384			
299	Dichtungsring	1	D 383			
300	Gehäuse	1	DN 357			
301	Stauferbüchse zu 300	1	X 131			
302	Dichtungsring	2	D 379			
303	Klemmdeckel	2	D 382			
304	Keilriemenscheibe kpl. mit Führungswelle u. Büchsen	1	DN 365			
	Büchse zu 304		DN 381			
305	Schlufiring	1	D 375			
306	Abstandbüchse	2	DN 367			
307	Ring-Rillendlager	2	X 137			
309	Abstandbüchse	2	DN 369			
310	Seeger-Ring zu 307	1	X 80			
311	Sechskantschraube zu 306	3	X 31			
312	Schraubenfeder	1	DN 372			
313	Zylinder-Kerbstift zu 312	1	X 65			
314	Abdeckblech	1	DN 374			
315	Sechskantschraube zu 320	4	X 15			
316	Federringdraht zu 315	2	X 136			
	Kühlwasserpumpe kpl. best. aus 296-316		2 DN 51 VG			
317	Dichtung zu 300	1	DN 378			
318	Sechskantschraube zu 300	4	X 10			
319	Federring zu 300	4	X 52			
320	Windflügel	2	DN 385 A			
321	Konsole für Lichtmaschine	1	DN 402			
322	Scheibe zu 321	1	X 59			
323	Sechskantschraube zu 321	1	X 376			
324	Kupplungsflansch	1	EDA 62 A			
325	Sechskantschraube zu 324	6	X 10			
326	Federring zu 324	6	X 52			
327	Kritimmer	1	DN 549 A			
328	Dichtung	1	DN 550			
329	Thermostat	1	DN 551			
329 a	Sechskantschraube zu 327	3	X 4			
329 b	Federring zu 327	3	X 51			

Die in ( ) gesetzten Bild-Nummern erscheinen nicht in der Abbildung. Bei Bestellung Motor-, Fahrgestell- und Getriebe-Nummer angeben.



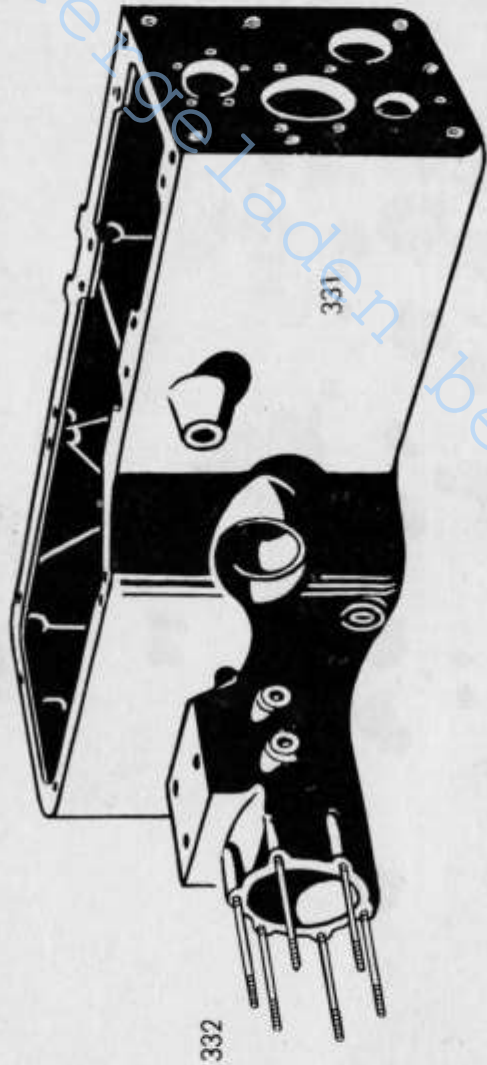

## Getriebe

### Getriebegehäuse 22/1

Bild- und Bestell-Nummer	Benennung	Anzahl	Teilnummer	Bemerkungen
(330)	Zus. Bau Getriebe	1	12 220 00 01	
331	Getriebegehäuse	1	12 221 00 01	
332	Stiftschrauben M. 12 x 132	12	00 990 00 05	

Heruntergeladen von

Ronny's-Technik.de

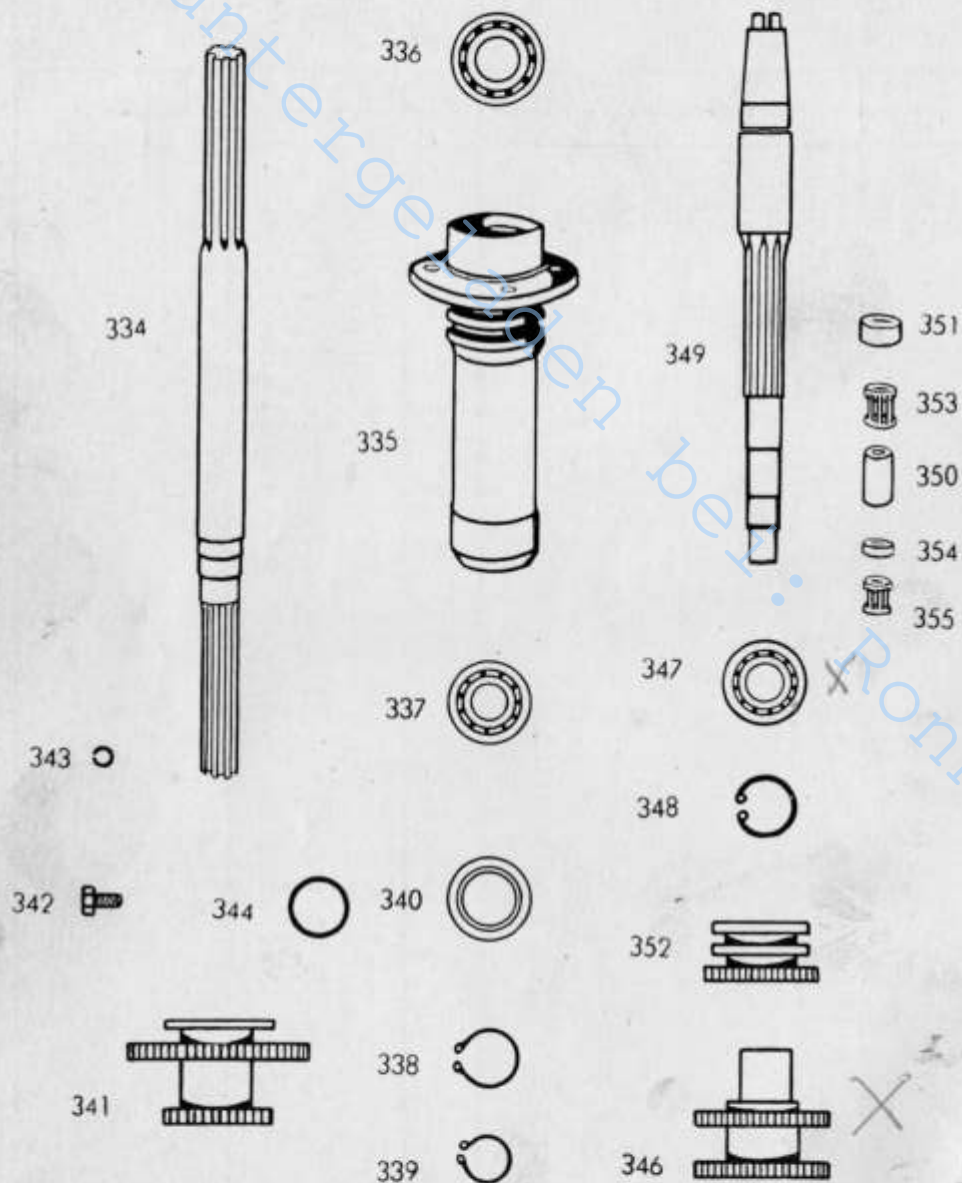

## Getriebe

### Antriebswelle, Rücklauftrad, Mähantriebswelle 22/1+2

Bild- und Bestell-Nummer	Benennung	Anzahl	Teilnummer	Bemerkungen
(333)	<b>Zus. Bau Antriebswelle mit Konsole</b>	1	12 220 00 05	
334	Antriebswelle	1	12 222 01 20	
335	Konsole	1	12 222 01 25	
336	Ringrillenkörper 6007, 35x62x14	1	DIN 625	
337	Ringrillenkörper 6006, 30x55x13	1	DIN 625	
338	Seegerring 35 a	1	DIN 471	
339	Seegerring 30 a	1	DIN 471	
340	Stimmerring 30x55x12	1	DIN 6503	
341	Antriebschiebeblock	1	12 222 00 30	
342	Sechskantschraube M 10x30	5	DIN 931-8G	
343	Federring B 10	5	DIN 127	
344	Rundschnurring 65 x 3,8	1	00 996 00 05	
(345)	<b>Zus. Bau Rücklauftrad</b>	1	12 220 00 03	
346	Rücklauftrad	1	12 221 00 10	
347	Ringrillenkörper 6010, 50x80x16	1	DIN 625	
348	Seegerring 80 i	1	DIN 472	
349	<b>Mähantriebswelle</b>	1	12 227 00 20	
350	Distanzbüchse für Walzenkr. zum Rücklauftrad	1	12 221 00 50	
351	Distanzring	1	12 227 00 50	
352	Mähtriebsschaltrad	1	17 227 00 10	
353	Walzenkranz W 128, 28x36x20	2	DIN 5407	
354	Zwischenring MS	1	12 227 00 51	
355	Walzenkranz W 120, 20x28x20	1	DIN 5407	

Die in ( ) gesetzten Bild-Nummern erscheinen nicht in der Abbildung. Bei Bestellung Motor-, Fahrzeug- und Getriebe-Nummer angeben.



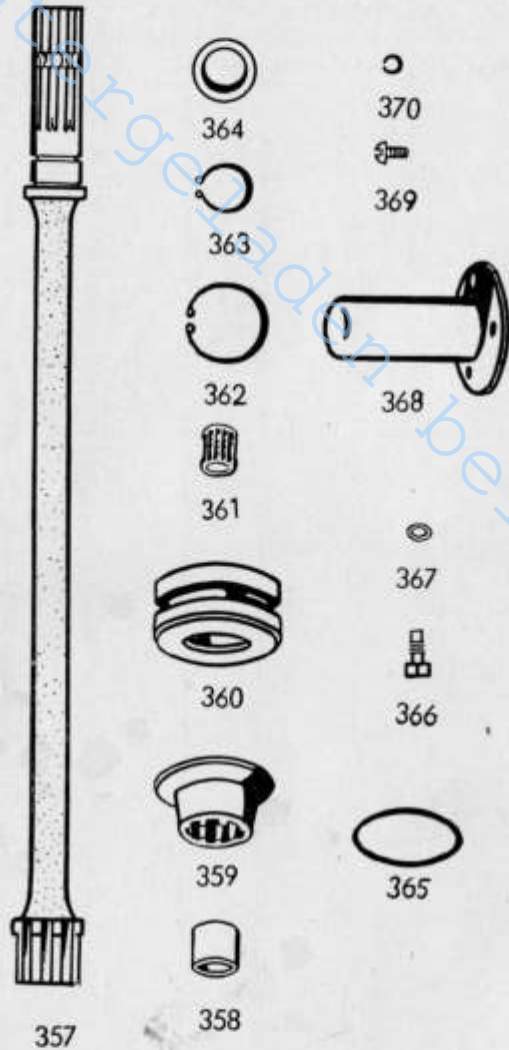

## Getriebe

### Zapfwelle 22/3

Bild- und Bestell-Nummer	Benennung	Anzahl	Teilnummer	Bemerkungen
(356)	Zus. Bau Zapfwelle	1	12 220 00 20	
357	Zapfwelle	1	12 226 02 20	
358	Außenring für Walzenkranz 28x36x20	1	DIN 5407	
359	Schaltmuffe	1	12 226 01 25	
360	Lagerbüchse	1	12 226 00 50	
361	Ringrillennager 6207, 35x72x17	1	DIN 625	
362	Seegerring 721	1	DIN 472	
363	Seegerring 35 a x 2,5	1	DIN 471	
364	Simmerring 35x72x12	1	DIN 6503	
365	Rundschnurring 88x5	1	00 996 01 05	
366	Sechskantschraube mit Zapfen M 12x20	1	12 226 00 90	
367	Dichtring C 12 x 16	1	DIN 7603	
368	Schutzkappe (aus 3.5028)	1	12 226 00 07	
369	Halbrundschrabe M 6x10	3	DIN 86-5s	
370	Federring B6	3	DIN 127	

Die in ( ) gesetzten Bild-Nummern erscheinen nicht in der Abbildung. Bei Bestellung Motor-, Fahrgestell- und Getriebe-Nummer angeben.

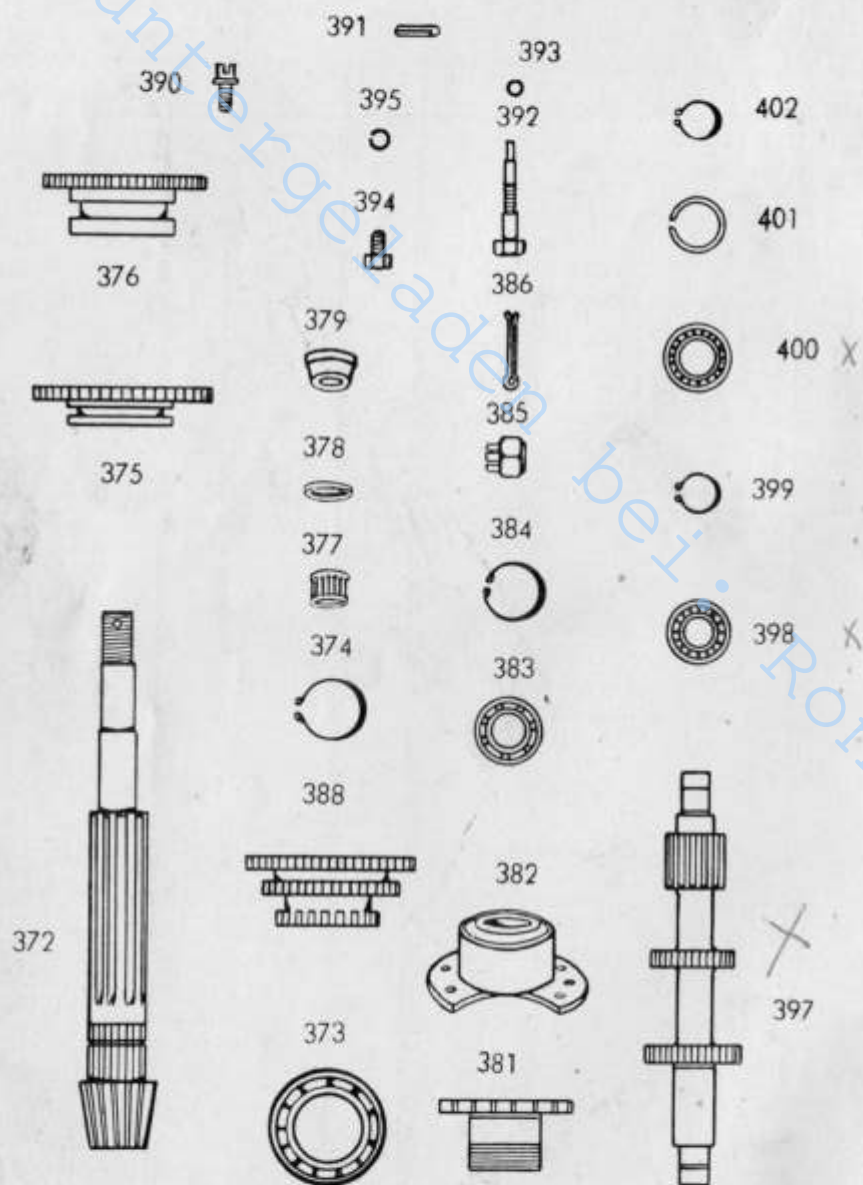

## Getriebe

### Hauptwelle, Vorgelege 22/4+4a+5

Bild- und Bestell-Nummer	Benennung	Anzahl	Teilnummer	Bemerkungen
(371)	<b>Zus. Bau Hauptwelle</b>	1	17 220 00 07	
372	Hauptwelle mit Kegelritzel	1	17 222 00 21	
373	Ringrillennlager 6211	1	DIN 625	
374	Seegerring 55 x 2a	1	DIN 471	
375	Schieberad Z=34	1	12 222 00 10	
376	Schieberad Z=30	1	12 222 00 11	
377	Walzenkranz W 128, 28x36x20	2	DIN 5407	
378	Zwischenring f. Vorgelegeschaftblock	1	12 222 01 51	
(378a)	Vorgelegeschaftblock	1	12 223 00 30	
379	Einstellring	1	12 222 00 51	
(380)	<b>Zus. Bau Lagerbüchse für Hauptwelle mit Lagergehäuse</b>	1	12 220 00 08	
381	Lagerbüchse für Hauptwelle	1	12 222 01 50	
382	Lagergehäuse	1	12 222 00 02	
383	Ringschräglager 3205, 25x52x20,6	1	DIN 628	
384	Seegerring 52 i	1	DIN 472	
385	Kronenmutter M 24x1,5	1	DIN 935-4D	
386	Splint 5x45	1	DIN 94	
(387)	<b>Zus. Bau Vorgelegeschaftblock</b>	1	12 220 00 10	
388	Vorgelegeschaftblock Z = 25	1	12 223 01 30	
	Vorgelegeschaftblock Z = 37	1	12 223 02 30	
390	Innensechskantschraube RIBE JC M 8 x 25	4	DIN 6912	
391	Spannstift 10 x 18	4	DIN 1481	
(391a)	Spannstift 6 x 18	4	DIN 1481	
392	Sechskantschraube für Hauptwelle M 12 x 82	1	12 222 01 90	
393	Dichtring C 12 x 16	1	DIN 7603	
394	Sechskantschraube M 10x20	4	DIN 933-8G	
395	Federring B 10	4	DIN 127	
(396)	<b>Zus. Bau Vorgelegewelle</b>	1	12 220 00 09	
397	Vorgelegewelle	1	12 223 00 20	
398	Ringrillennlager 6205, 25x52x12	1	DIN 625	
399	Seegerring 25 a	1	DIN 471	
400	Ringrillennlager 6205 N 25x52x15	1	DIN 625	
401	Sprengtring 52 a	1	DIN 5417	
402	Seegerring 25 a	1	DIN 471	



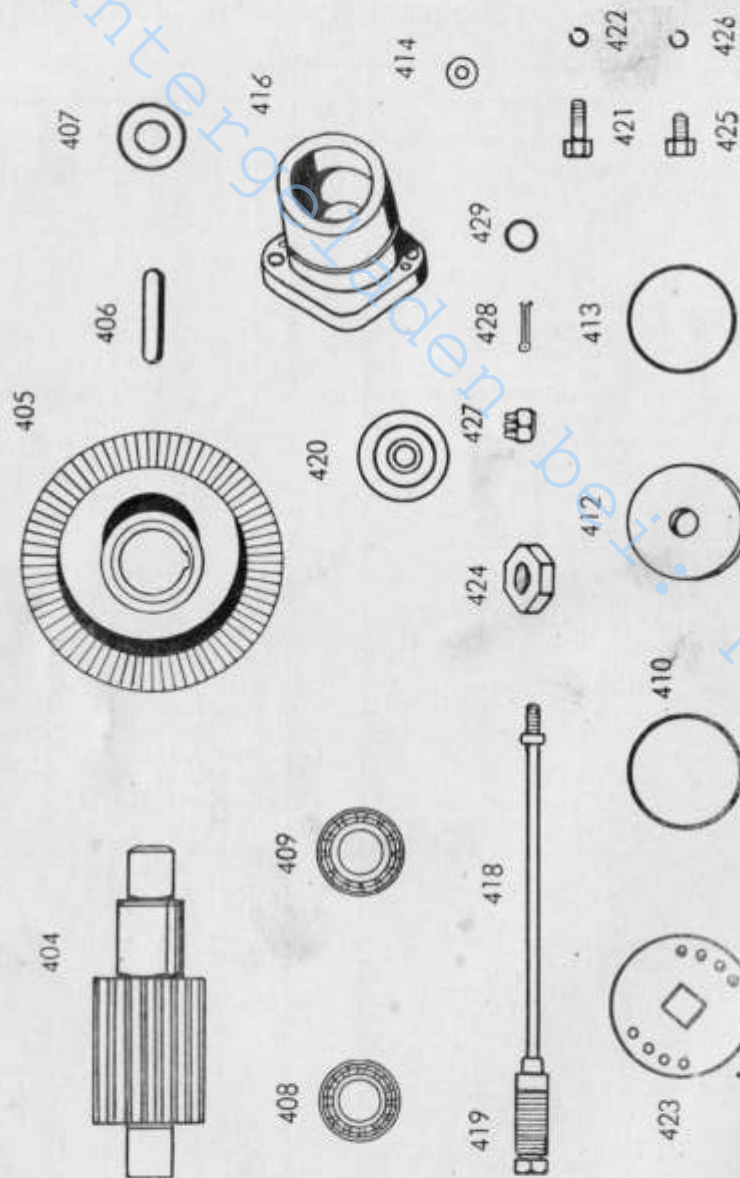

## Getriebe

Hauptvorgelege 23/6+6a+7

Bild- und Bestell-Nummer	Benennung	Anzahl	Teilnummer	Bemerkungen
(403)	Zus. Bau Hauptvorgelegewelle	1	17 230 00 06	
404	Hauptvorgelegewelle	1	12 233 00 20	
405	Tellerrad für Hauptvorgelegewelle	1	17 233 00 11	
406	Paßfeder z. Hauptvorgelegewelle 12x8x48	1	00 991 00 05	
407	Deckscheibe zum Tellerrad 30x58x2	1	12 233 02 05	
(407a)	Tellerrad für Ritzel 12 Z	1	12 233 00 11	
408	Ringkegellager 32306, 30x72x27	1	DIN 720	
409	Ringkegellager 32307, 35x80x31	1	DIN 720	
410	Rundschnurring 88 x 5	1	00 996 01 05	
(411)	Zus. Bau Spannscheibe für Vorgelegewelle	1	12 230 01 12	
412	Spannscheibe für Vorgelegewelle	1	12 233 05 52	
413	Rundschnurring 71x3	1	00 996 02 05	
414	Unterlegscheibe 15 Ø	1	DIN 125	
(415)	Zus. Bau Lagergehäuse	1	12 230 02 10	
416	Lagergehäuse	1	12 233 01 02	
418	Spannschraube M 26x1,5x298 lg.	1	22 233 00 90	
420	Einstellscheibe	1	12 233 04 52	
421	Sechskantschraube M 12 x 35	2	DIN 931-8G	
422	Federring B 12	2	DIN 127	
423	Sicherungsscheibe	1	22 233 02 52	
424	flache Sechskantmutter M 26 x 1,5	1	DIN 936-4D	
425	Sechskantschraube M 10 x 15	2	DIN 933-8G	
426	Federring B 10	2	DIN 127	
427	Kronenmutter M 14x1,5	1	DIN 935-4D	
428	Splint 3 x 28	1	DIN 94	
429	Rundschnurring 12 x 3	1	00 996 03 05	

Die in ( ) gesetzten Bild-Nummern erscheinen nicht in der Abbildung. Bei Bestellung Motor-, Fahrzeug- und Getriebe-Nummer angeben.

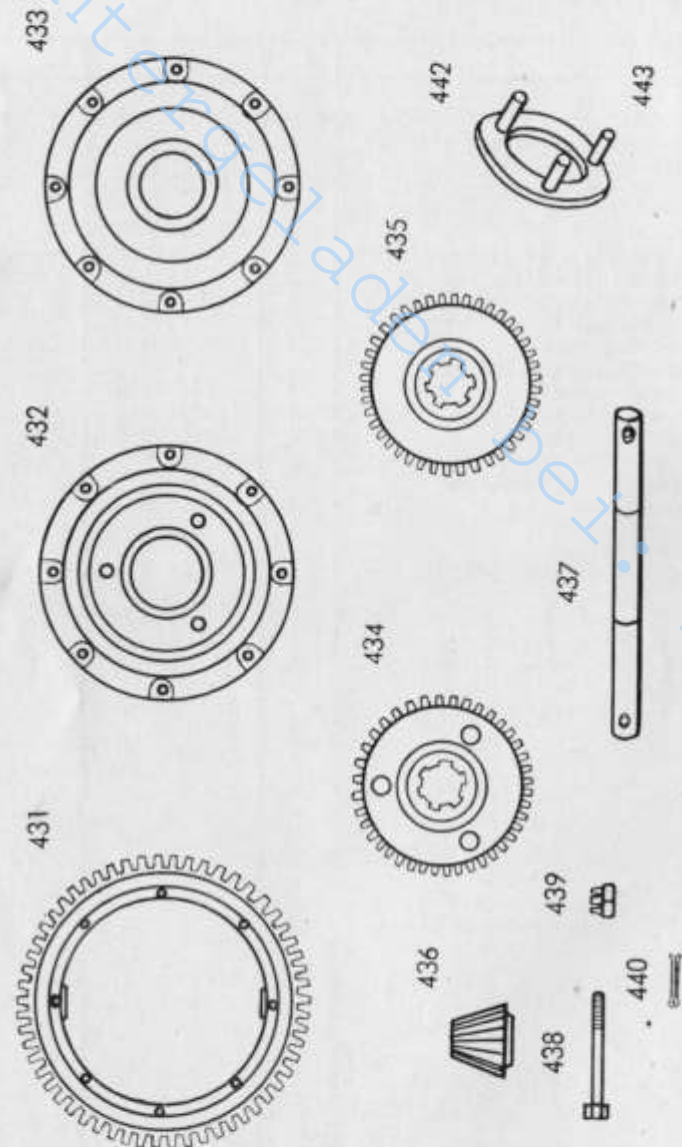

## Getriebe

### Ausgleichgetriebe 23/s

Bild- und Bestell-Nummer	Benennung	Anzahl	Teilnummer	Bemerkungen
(430)	<b>Zus. Bau Ausgleichgetriebe</b>	1	12 230 00 01	
431	Hauptantriebsrad	1	12 232 00 12	
432	Rechter Deckel	1	12 232 01 05	
433	Linker Deckel	1	12 232 00 05	
434	Ausgleichkegelrad (rechts)	1	12 232 01 10	
435	Ausgleichkegelrad (links)	1	12 232 00 10	
436	Ausgleichtrabant	2	12 232 00 11	
437	Ausgleichachse	1	12 232 00 15	
438	Sechskantschraube M 10x90	8	DIN 931-8G od. 10 K	
439	Kronenmutter M 10	8	DIN 935-4D	
440	Splint 2x22	8	DIN 94	
(441)	<b>Zus. Bau Schaltring für Differentialsperre</b>	1	12 230 00 40	
442	Schaltring für Differentialsperre	1	12 232 02 51	
443	Bolzen für Schaltring	3	12 232 02 91	

Die in ( ) gesetzten Bild-Nummern erscheinen nicht in der Abbildung. Bei Bestellung Motor-, Fahrzeug- und Getriebe-Nummer angeben.



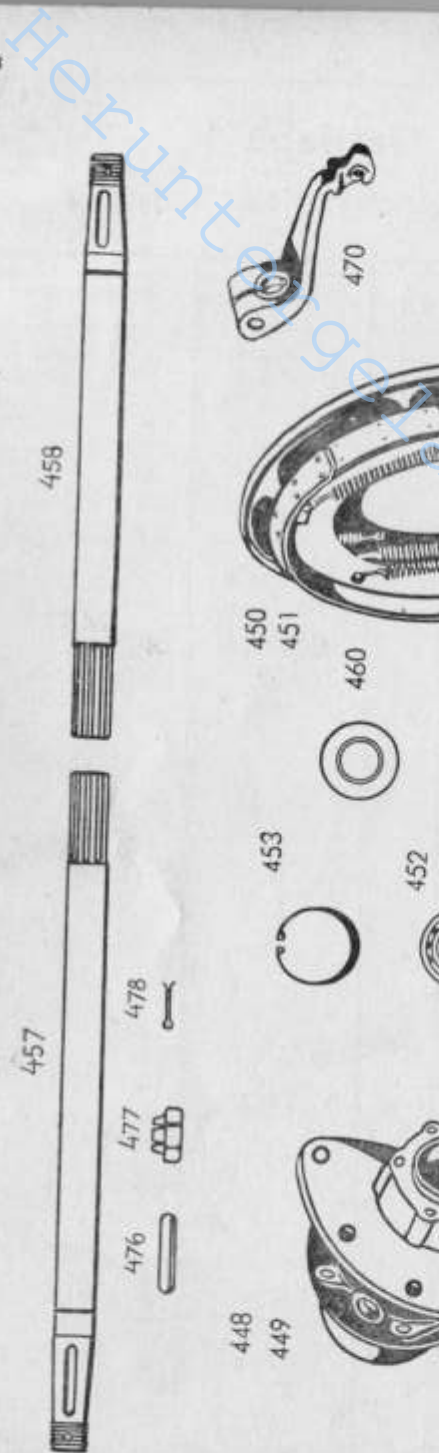

## Getriebe

### Hinterachsen 23,9 + 10 + 11

Bild- und Bestell-Nummer	Benennung	Anzahl	Teilnummer	Bemerkungen	
(414)	Zus. B. Hinterachse l. m. Achslager	1	12 230 01 03		
(445)	Zus. Bau Hinterachse r. m. "	1	12 230 01 02		
(446)	Zus. Bau Achslager links	1	12 230 01 27		
(447)	Zus. Bau Achslager rechts	1	12 230 01 22		
448	Achslager links	1	12 235 04 18		
447	Achslager rechts	1	12 235 05 18		
450	Servobremse links 300 x 50 S	1	12 240 00 30	BE 30 d 157 L	
451	Servobremse rechts 300 x 50 S	1	12 240 00 31	BE 30 d 157 R	
<b>Einzelteile zur Servobremse</b>					
Benennung	Teilnummer	Benennung	Teilnummer	Benennung	Teilnummer
Bremsbacke kpl.	BG 156 d 110	Bremsbelag	B 157 e 108	Stift	B 778 e 109-3
Bremsbacke kpl.	BG 156 d 111	Nockenhebel lks.	B 160 e 126 L	Scheibe	B 729 e 108
Bremsschilde		Nockenhebel rech.	B 160 e 126 R	Scheibe	B 729 e 109
platte kompl. links	BG 159 e 166 L	Dichtungsring	B 228 e 112	Federring	A 10 DIN 127
Bremsschilde		Druckstück, kpl.	BG 229 e 145	Sechskantmutter	M10DIN934-m6S
platte kompl. rech.	BG 159 e 166 R	Zugfeder	B 301 e 110	Sechskantschraube	M 10x25 DIN 933-m 8 G
Bremswelle kpl. l.	BG 161 e 229 L	Zugfeder	B 301 e 112	Sicherungsring	26x1,2 DIN 471
Bremswelle kpl. r.	BG 161 e 229 R	Zugfeder	B 301 e 111	Zylinderring	B 4x10 DIN 74268-FI
Bremsbacke	BG 155 d 106	Blattfeder	B 304 e 103		
Bremsbelag	B 157 e 107	Flanschlager	B 501 e 102		
452	Rillennlager 6210	4	DIN 625		
453	Seegerring 90x31	2	DIN 472		
454	Sechskantschraube M 10x35	10	DIN 931-8G		
455	Sechskantmutter M 10	10	DIN 934-5S		
456	Federring B 10	10	DIN 127		
457	Hinterachse links, lang	1	12 232 01 16		
458	Hinterachse rechts, kurz	1	12 235 01 15		
459	Seegerring 50x2 a	2	DIN 471		
460	Simmerring 50x90x13	2	DIN 6503		
461	Papierdichtung	2	00 996 00 12		
462	Beilagscheibe 50x70	2-5	00 993 02 40		
463	Sechskantmutter M 12	12	DIN 934-5S		
464	Federring B 12	12	DIN 127		
465	Seegerring 48x1,75 a	2	DIN 471		
(465 <sub>a</sub> )	Beilagscheibe 10x20	1-2	00 993 03 40		
466	Lager für Bremswelle	2	12 241 00 18		
467	Hydraulikschmiernippel H1 A8	2	DIN 71412		
468	Sechskantschraube M 10x40	4	DIN 931-8G		
469	Federring B 10	4	DIN 127		
470	Fußbremshebel links	1	12 241 00 30		
471	Fußbremshebel rechts	1	22 241 00 30		
472	Paßfeder 7x8x25	2	00 991 01 05		
473	Sechskantschraube M 10x40	2	DIN 931-8G		
474	Federring B 10	2	DIN 127		
475	Bremstrommel mit Radnabe	2	12 241 01 01		
476	Paßfeder 8x12x75	2	00 991 13 05		
477	Kronenmutter M 40x1,5	2	DIN 937-4D		
478	Splint 8x70	2	DIN 94		
479	Verschlußschraube M 35x1,5	2	00 990 00 10		
480	Dichtring B 36x41	2	DIN 7603		

(Abb. Seite 30)

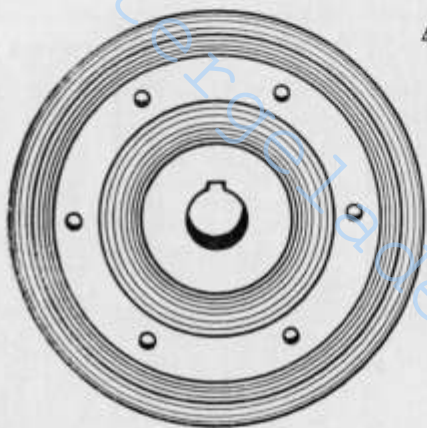

475

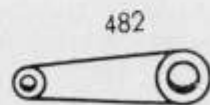

482

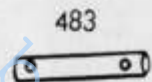

483

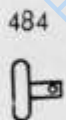

484



486

491



492



489

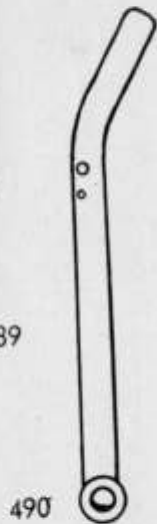

490

493



494



485



487



## Getriebe

### Mähtriebsschaltung 22/14

Bild- und Bestell-Nummer	Benennung	Anzahl	Teilnummer	Bemerkungen
(481)	Zus. Bau Mähshalthebel	1	12 220 00 61	
482	Schalthebel	1	12 227 00 23	
483	Bolzen	1	12 227 00 93	
484	Schaltstein	1	12 227 00 30	
485	Kerbstift 8 $\varnothing$ x32	1	DIN 1471-6s	
486	Splint 3 $\varnothing$ x20	1	DIN 94	
487	Lagerdeckel	1	12 227 00 05	
(488)	Zus. Bau Ausrückhebel (verschw.)	1	12 220 00 65	
489	Ausrückhebel	1	12 227 00 24	
490	Nabe (Büchse)	1	12 227 01 50	
491	Rasterbolzen für Ausrückhebel	1	12 227 02 93	
492	Kerbstift 8x32	1	DIN 1471	
493	Sechskantschraube M 10x22	2	DIN 933-8G	
494	Federring B 10	2	DIN 127	

Die in ( ) gesetzten Bild-Nummern erscheinen nicht in der Abbildung. Bei Bestellung Motor-, Fahrzeug- und Getriebe-Nummer angeben.



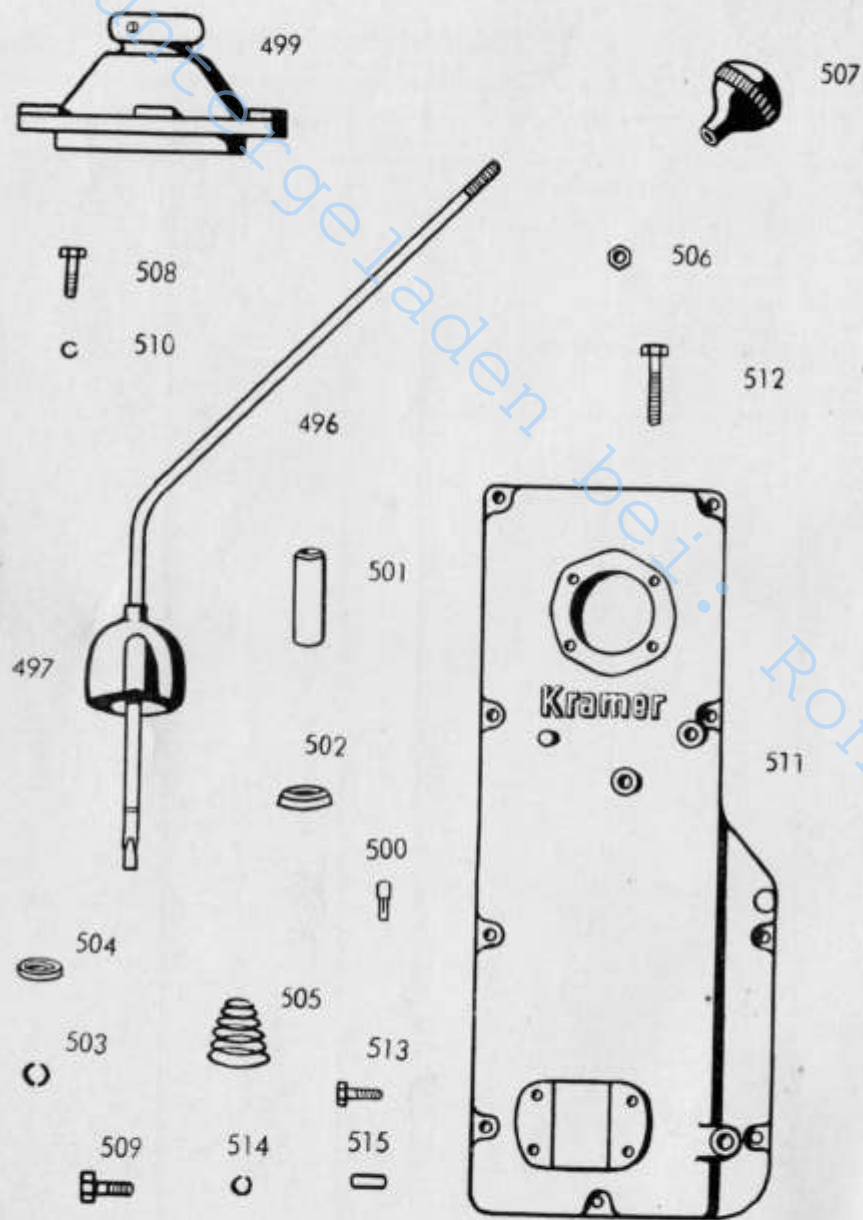

## Getriebe

Schaltung 22/15 + 18

Bild- und Bestell-Nummer	Benennung	Anzahl	Teilnummer	Bemerkungen
(495)	Zus. Bau Getriebe Schalthebel (hartgelötet)	1	17 220 01 46	
496	Getriebe-Schalthebel	1	17 224 01 30	
497	Schalthebelkappe	1	22 224 00 31	
(498)	Zus. Bau Schaldeckel	1	12 220 00 31	
499	Schaldeckel	1	12 225 00 05	
500	Kugelpfost	2	22 225 00 93	
501	Distanzrohr (Abstandrohr)	1	22 225 00 53	
502	Begrenzungsscheibe	1	12 225 00 52	
503	Sicherungsring (2-teilig)	1	22 225 01 56	
504	Haltering	1	22 225 00 56	
505	Feder (konisch)	1	00 992 01 05	
506	Sechskantmutter M 10	1	DIN 936-4D	
507	Schaltnopf	1	00 996 02 30	
508	Sechskantschraube M 10x30	1	DIN 931-8 G	
509	Sechskantschraube M 10x25	3	DIN 931-8 G	
510	Federring B 10	4	DIN 127	
511	Gehäusedeckel	1	12 221 00 05	
512	Sechskantschraube M 10x80	1	DIN 931-8 G	
513	Sechskantschraube M 10x35	8	DIN 931-8 G	
514	Federring B 10	9	DIN 127	
515	Zylinder-Stift 10m6x20	2	DIN 7	

Die in ( ) gesetzten Bild-Nummern erscheinen nicht in der Abbildung. Bei Bestellung Motor-, Fahrgestell- und Getriebe-Nummer angeben.

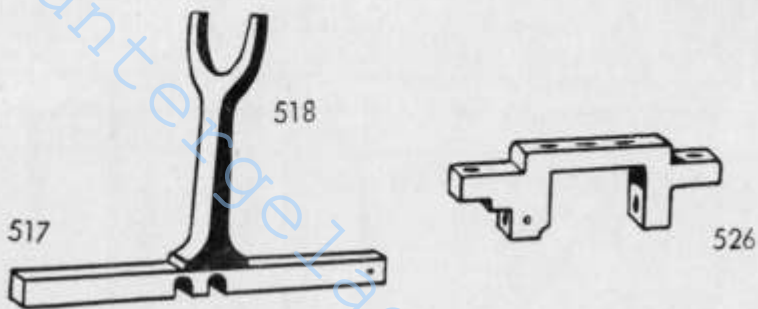

518

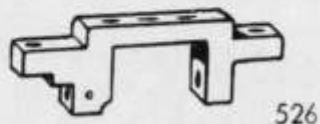

526



522

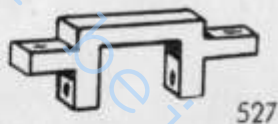

527

530

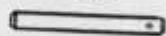

529

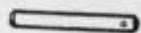

531



532



533



519

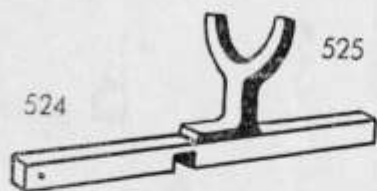

525

528

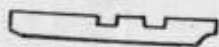

## Getriebe

Schaltung 22/16+17

Bild- und Bestell-Nummer	Benennung	Anzahl	Teilnummer	Bemerkungen
(516)	Zus. Bau Schaltgabel 1. u. Rw.1., 4. und Rw.2. Gang	1	12 220 00 42	
517	Führungsstück 1. und Rw. 1., 4. u. Rw.2. Gang	1	12 224 00 65	
518	Schaltgabel 1. und Rw. 1., 4. und Rw.2. Gang	1	12 224 00 62	
519	Spannstifte S 8x18	2	DIN 1481	
(520)	Zus. Bau Schaltgabel f. 2. u. 3., 5. und 6. Gang	1	12 220 00 43	
521	Führungsstück für 2. und 3., 5. und 6. Gang	1	12 224 01 65	
522	Schaltgabel für 2. und 3., 5. und 6. Gang	1	12 224 01 62	
519	Spannstifte S 8x18	2	DIN 1481	
(523)	Zus. Bau Schaltgabel für Antriebsblock	1	12 220 00 48	
524	Führungsstück für Antriebsblock	1	12 224 02 65	
525	Schaltgabel für Antriebsblock	1	12 224 02 62	
519	Spannstift S 8x18	2	DIN 1481	
526	Träger für Schaltgabeln vorn	1	12 224 00 60	
527	Träger für Schaltgabeln hinten	1	12 224 01 60	
528	Zwischenlage	2	12 224 00 66	
529	Sicherungsbolzen 12 x 92	1	22 224 00 93	
530	Sicherungsbolzen 12 x 105	1	12 224 01 93	
531	Splint 4x30	2	DIN 94	
532	Kugel (gehärtet, geschliffen, poliert) 10 Ø	3	00 994 00 80	
533	Zyl. Schraubenfeder	3	00 992 00 05	
(533a)	Sechskantschraube M 10x30	4	DIN 931-8C	
(533b)	Federring M B 10	4	DIN 127	



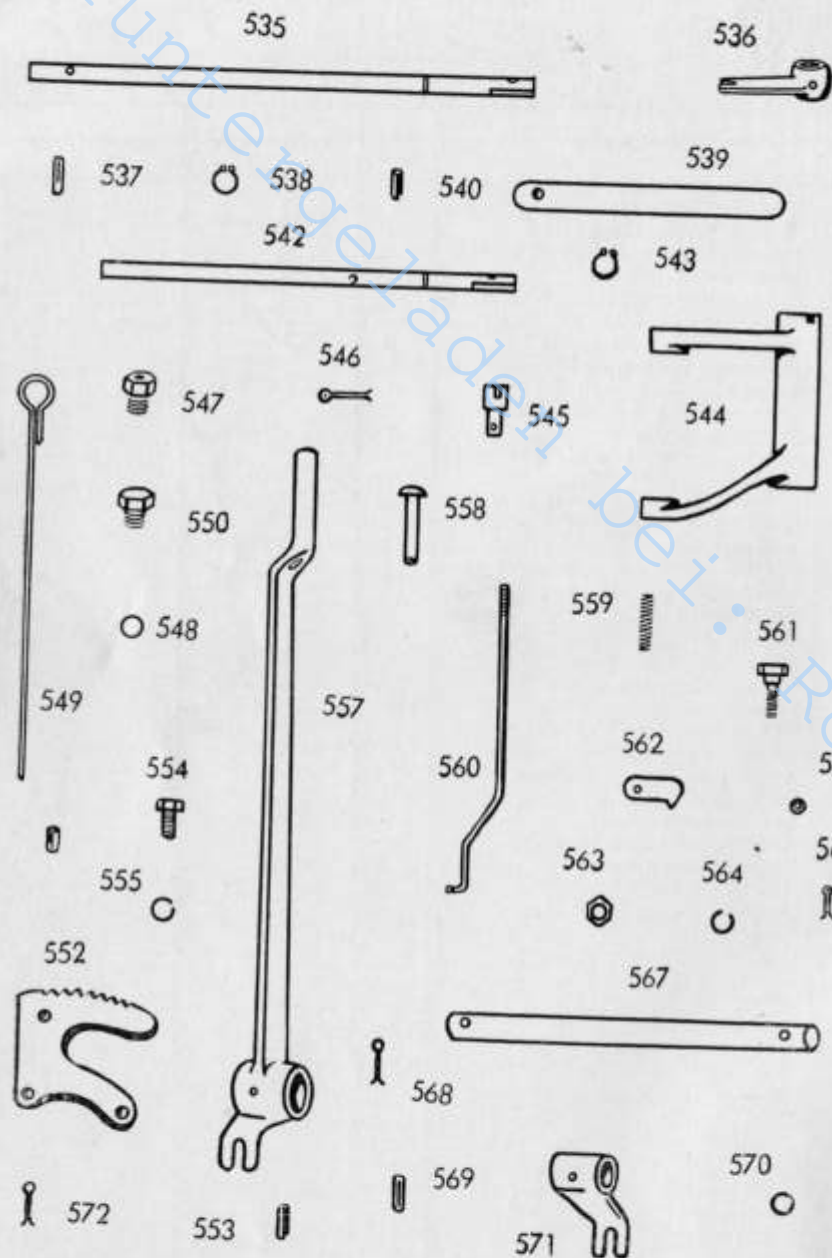

**Getriebe**  
Ausgleichsgetriebe  
Zapfwelle, 22-23/19+20

**Bremsen**  
Handbremse  
24/21+22

Bild- und Bestell-Nummer	Benennung	Anzahl	Teilnummer	Bemerkungen
(534)	<b>Zus. Bau Schaltung für Zapfwelle.</b>	1	12 220 00 35	
535	Schaltwelle für Zapfwelle	1	12 226 00 22	
536	Schalthebel für Zapfwelle	1	12 226 00 23	
537	Kerbstift 6 Ø x 32	1	DIN 1471-6s	
538	Seegerring 16a	1	DIN 471	
539	Absperrfeder 200 lg.	1	00 992 00 60	
540	Spannstift 6x20	1	DIN 1481	
(541)	<b>Zus. Bau Schaltwelle f. Differential</b>	1	12 230 00 36	
542	Schaltwelle für Differential	1	12 232 00 22	
543	Kerbstift 6x32	1	DIN 1471	
544	Seegerring 20 a	1	DIN 471	
545	Schaltgabel für Differential	1	12 232 00 62	
546	Führungsstück (z. Dif. Schaltg.)	2	12 232 01 30	
547	Splint 3x20	2	DIN 94	
548	Absperrfeder 200 lg.	1	00 992 00 60	
549	Spannstift 6 x 20	1	DIN 1481	
550	Verschlussschraube für Ölmeßstab M 22x1,5	1	00 990 01 10	
551	Dichtring B 22x29	1	DIN 7603	
552	Ölmeßstab	1	12 225 00 32	
553	Verschlussschraube M 22x1,5	2	00 990 02 10	
554	Dichtring B 22x29	2	DIN 7603	
(551)	<b>Zus. Bau Handbremssegment</b>	1	22 240 00 21	
552	Handbremssegment	1	12 243 00 39	
553	Spannstift 10x20	1	DIN 1481	
554	Sechskantschraube M 10x25	2	DIN 933-8G	
555	Federring B 10	2	DIN 127	
(556)	<b>Zus. Bau Handbremshebel</b>	1	22 240 01 20	
557	Handbremshebel	1	22 243 01 30	
558	Druckstück für Handbremse	1	22 243 01 88	
559	Druckfeder für Handbremshebel	1	00 992 05 05	
560	Druckstängchen f. Handbremshebel	1	22 243 01 43	
561	Bolzen für Klinke z. Handbremsheb.	1	22 243 00 94	
562	Klinke für Handbremshebel	1	22 243 00 44	
563	Sechskantmutter M 10	1	DIN 934-5S	
564	Federring B 10	1	DIN 127	
565	Scheibe 5,3 Ø	1	DIN 125	
566	Splint 2x12	1	DIN 94	
567	Handbremswelle	1	12 243 00 20	
568	Splint für Handbremshebel 3x40	1	DIN 94	
569	Kerbstift 8x40	1	DIN 1471	
570	Rundschnurring 25x2,5	2	00 996 04 05	
571	Kurzer Hebel für Handbremse	1	22 243 01 31	
572	Splint 3x40	1	DIN 94	
569	Kerbstift 8x40	1	DIN 1471	

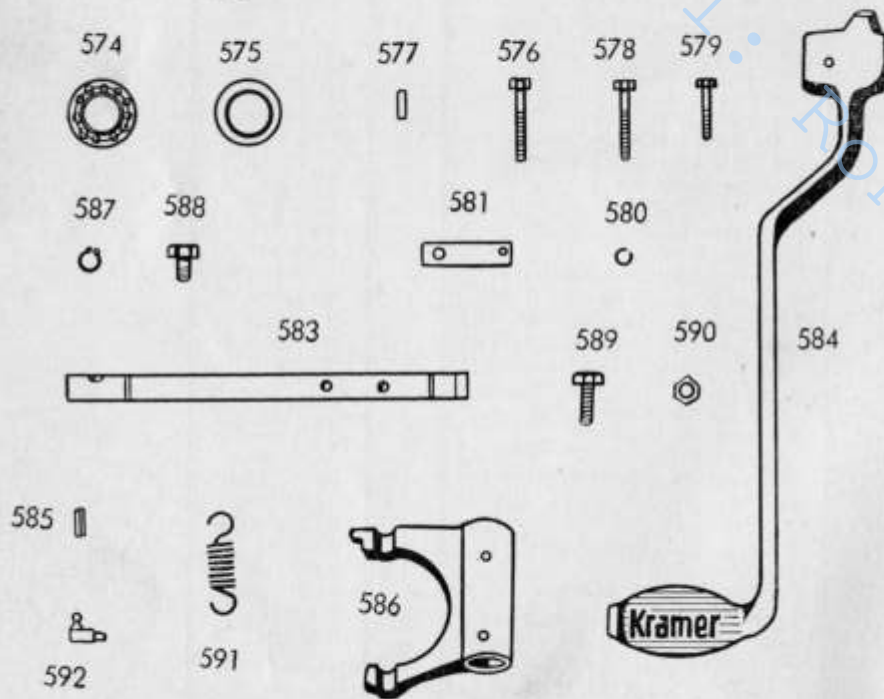
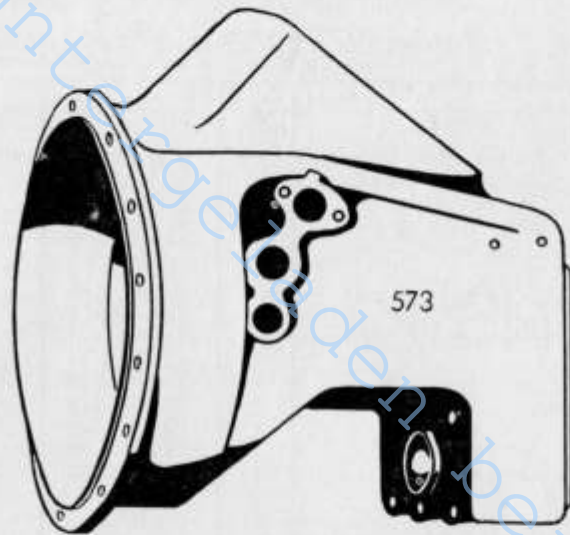

## Kupplung

### Kupplungsteile 21/23+24

Bild- und Bestell-Nummer	Benennung	Anzahl	Teilnummer	Bemerkungen
<b>573</b>	<b>Kupplungsgehäuse</b>	1	12 211 00 01	
<b>574</b>	Ringgrillenlager 6209, 45x85x19	1	DIN 625	
<b>575</b>	Simmerring 43x72x10	1	DIN 6503	
<b>576</b>	Sechskantschraube M 12 x 120	1	DIN 931-10k	
<b>577</b>	Zylinderstift 10 m 6x20	1	DIN 7	
<b>578</b>	Sechskantschraube M 12x115	3	DIN 931-10k	
<b>579</b>	Sechskantschraube M 12x60	3	DIN 931-10k	
<b>580</b>	Federring B 12	7	DIN 127	
<b>581</b>	Zugfederhalteplättchen	1	12 227 00 27	
<b>(582)</b>	<b>Zus. Bau Kupplungswelle und Pedal</b>	1	12 210 00 06	
<b>583</b>	Kupplungswelle	1	12 212 00 20	
<b>584</b>	Kupplungspedal	1	12 251 00 35	
<b>585</b>	Kerbstift 8x40	1	DIN 1471-6s	
<b>586</b>	Kupplungsgabel	1	17 212 00 10	
<b>587</b>	Kerbstift 8 x 40	2	DIN 1471-6s	
<b>588</b>	Seegerring 25x12 a	1	DIN E 471	
<b>589</b>	Sechskantschraube M 8x20	1	DIN 933-8G	
<b>590</b>	Sechskantschraube M 8x55	1	DIN 933-8G	
<b>591</b>	Sechskantmutter M 8	2	DIN 934-5s	
<b>592</b>	Zugfeder für Kupplungs- und Bremspedal	2	00 992 10 05	
<b>593</b>	Schmiernippel H 3 A 8	2	DIN 71412	an Kupplungsgehäuse

Die in ( ) gesetzten Bild-Nummern erscheinen nicht in der Abbildung. Bei Bestellung Motor-, Fahrzeug- und Getriebe-Nummer angeben.



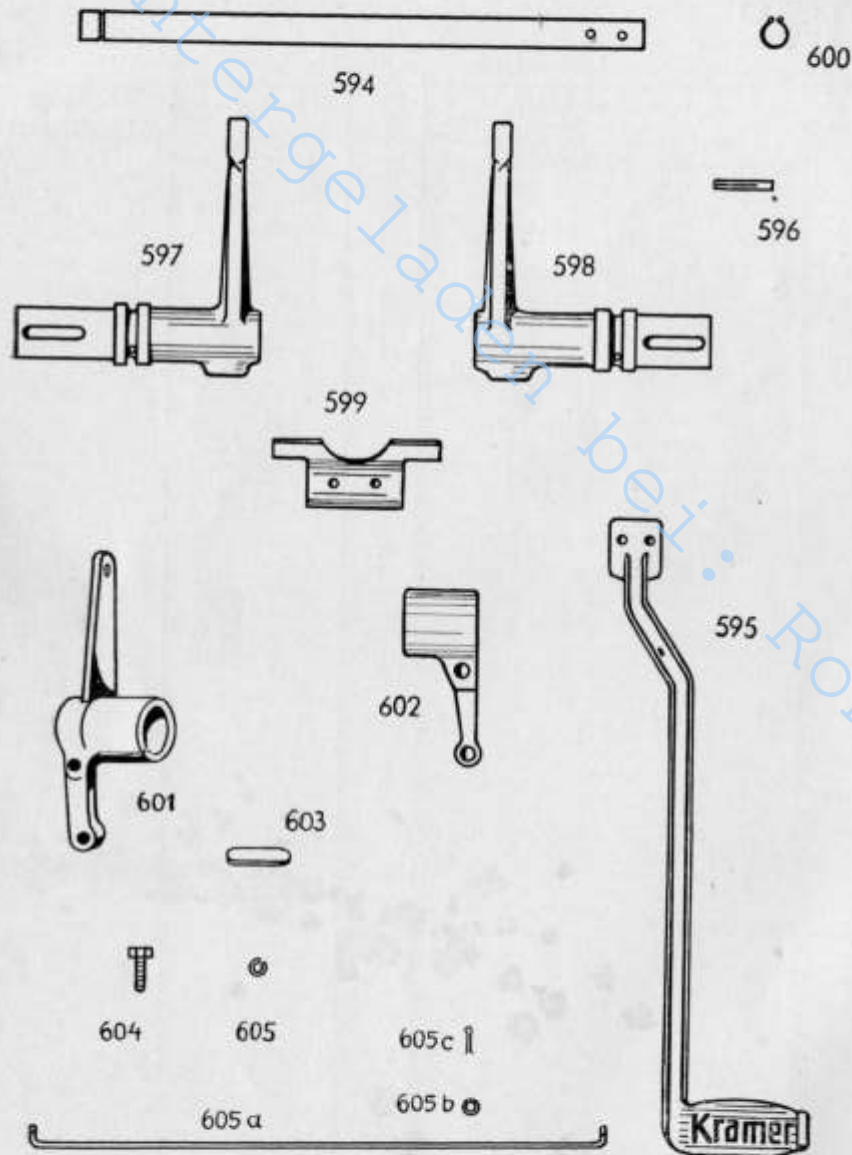

## Kupplung

### Fußbremswelle - Spannhebel 24-25/24+25

Bild- und Bestell-Nummer	Benennung	Anzahl	Teilnummer	Bemerkungen
(593)	Zus. Bau Fußbremswelle m. Pedal	1	12 240 00 02	
594	Fußbremswelle	1	12 241 00 20	
595	Bremspedal	1	12 252 00 35	
596	Kerbstift 8x40	2	DIN 1471-6S	
597	Lenkbremshebel links	1	12 244 00 15	
598	Lenkbremshebel rechts	1	12 244 01 15	
599	Mitnehmerstück	1	12 242 00 10	
596	Kerbstift 8 x 40	2	DIN 1471-6S	
600	Seegerring 25 x 1,2 a	1	DIN E 471	
600a	Beilagscheiben 25 x 40	3-4	00 993 04 40	
601	Spannhebel f. Fuß- u. Lenkbremse lks. und Spaltfilterregulierung Zus. Bau	1	17 250 00 18	
602	Spannhebel für Fuß- und Lenkbremse rechts	1	12 252 01 05	
603	Paßfeder f. Lenkbremshebel 6x10x40	2	DIN 6885	
604	Sechskantschraube M 10x40	2	DIN 933-8G	
605	Federring B 10	2	DIN 127	
605a	Gestänge für Spaltfilterregulierung	1	17 252 00 45	
605b	Unterlegscheibe 6,4 ∅	2	DIN 125	
605c	Splint 2x22	2	DIN 94	

Die in ( ) gesetzten Bild-Nummern erscheinen nicht in der Abbildung. Bei Bestellung Motor-, Fahrzeug- und Getriebe-Nummer angeben.

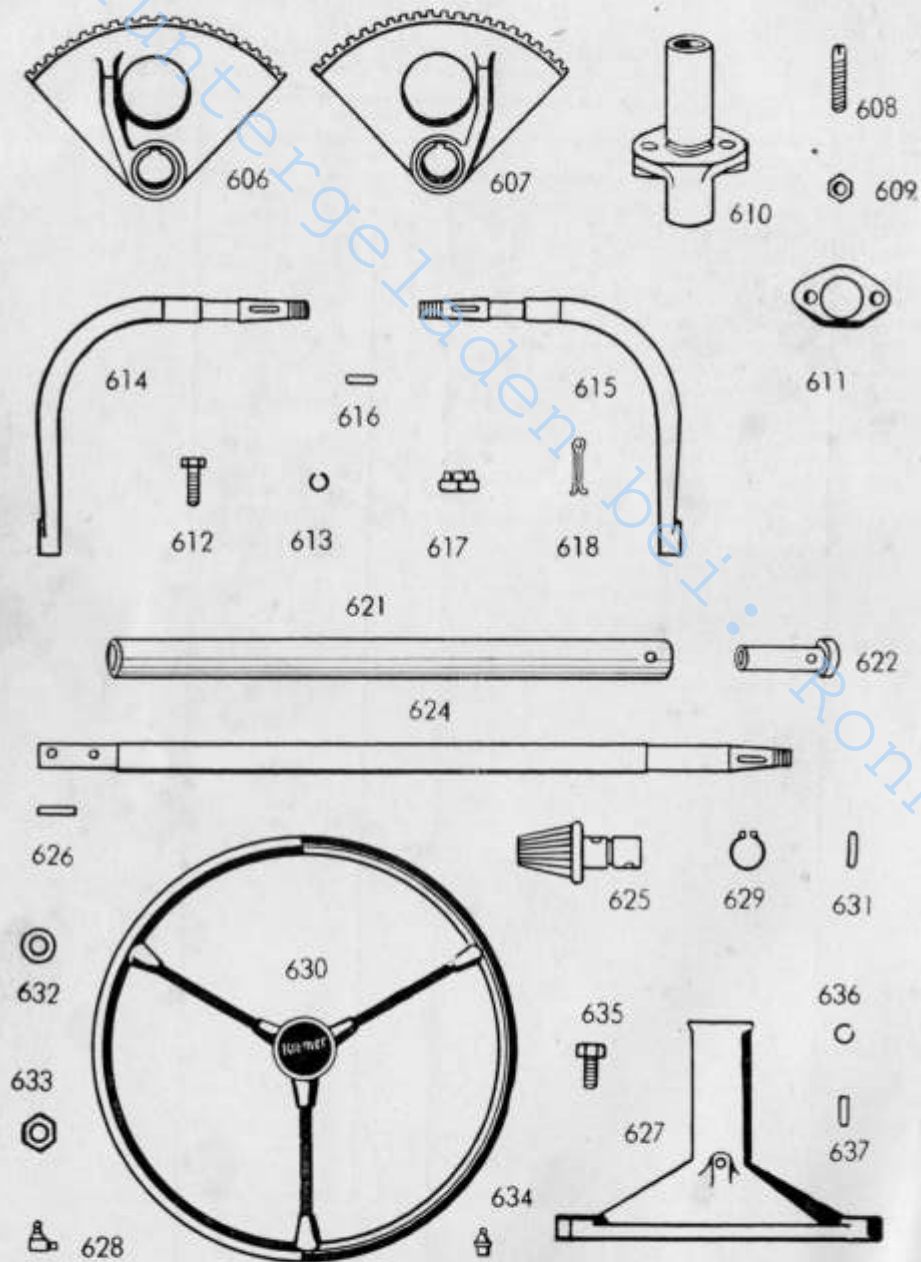

## Lenkung

### Lenkgetriebe - Lenksäule 27/26+27+28

Bild- und Bestell-Nummer	Benennung	Anzahl	Teilnummer	Bemerkungen
606	Lenksegment links	1	12 272 00 10	
607	Lenksegment rechts	1	12 272 01 10	
608	Gewindestift mit Kegelansatz M 10x40	2	DIN 551-5S	
609	Sechskantmutter M 10	2	DIN 934-5S	
610	Lager für Lenkung links	1	12 272 00 15	
610	Lager für Lenkung rechts	1	12 272 01 15	
611	Einstellscheibe	6-8	00 993 06 40	
612	Sechskantschraube M 10x35	4	DIN 931-8G	
613	Federring B 10	4	DIN 127	
614	Lenkstockhebel links	1	10 274 00 30	
615	Lenkstockhebel rechts	1	10 274 01 30	
616	Paßfeder 8x7x28	2	00 991 12 05	
617	Flache Kronenmutter M 24x1,5	2	DIN 937-4D	
618	Splint 5x45	2	DIN 94	
—	Beilagscheiben (0,3, 0,5, 1,0 stark) 32 x 50 (Verwendung nach Abstand)		00 993 01 40	
(619)	<b>Zus. Bau Lenkstock komplett</b>	1	10 270 00 01	
(620)	<b>Zus. Bau Lenkrohr</b>	1	10 270 00 04	
621	Lenkrohr	1	10 273 00 55	
622	Lagerbüchse für Lenkung	1	12 273 00 50	
(623)	<b>Zus. Bau Lenkwelle mit Kegelrad</b>	1	10 270 00 08	
624	Lenkwelle	1	10 273 00 20	
625	Lenkkegelrad	1	12 273 00 10	
626	Zylinderstift 6x32	2	DIN 7 m 6	
627	Lenkstock	1	12 273 00 05	
628	Hydraulik-Schmiernippel H 3 A 8	1	DIN 71412	
629	Seegerring 22 a	1	DIN 471	
(629a)	Scheibe 22x35x0,5		12 227 00 52	
630	Handrad m. Abdeckplatte „Kramer“	1	DIN 74101	
631	Paßfeder für-Lenk-welle 5x5x22	1	DIN 6885	
632	Scheibe 21 Ø	1	DIN 125	
633	Flache Sechskantmutter M 20x1,5	1	DIN 936-4D	
634	Hydraulik-Schmiernippel 8 Ø, H1A 8	2	DIN 71412	
635	Sechskantschraube M 12x35	2	DIN 931-8G	
635a	Sechskantschraube M 12x45	2	DIN 931-8G	
636	Federring B 12	4	DIN 127	
637	Zylinderstifte 10m 6x20	2	DIN 7 m 6	

Die in ( ) gesetzten Bild-Nummern erscheinen nicht in der Abbildung. Bei Bestellung Motor- Fahrzeugstell- und Getriebe-Nummer angeben.



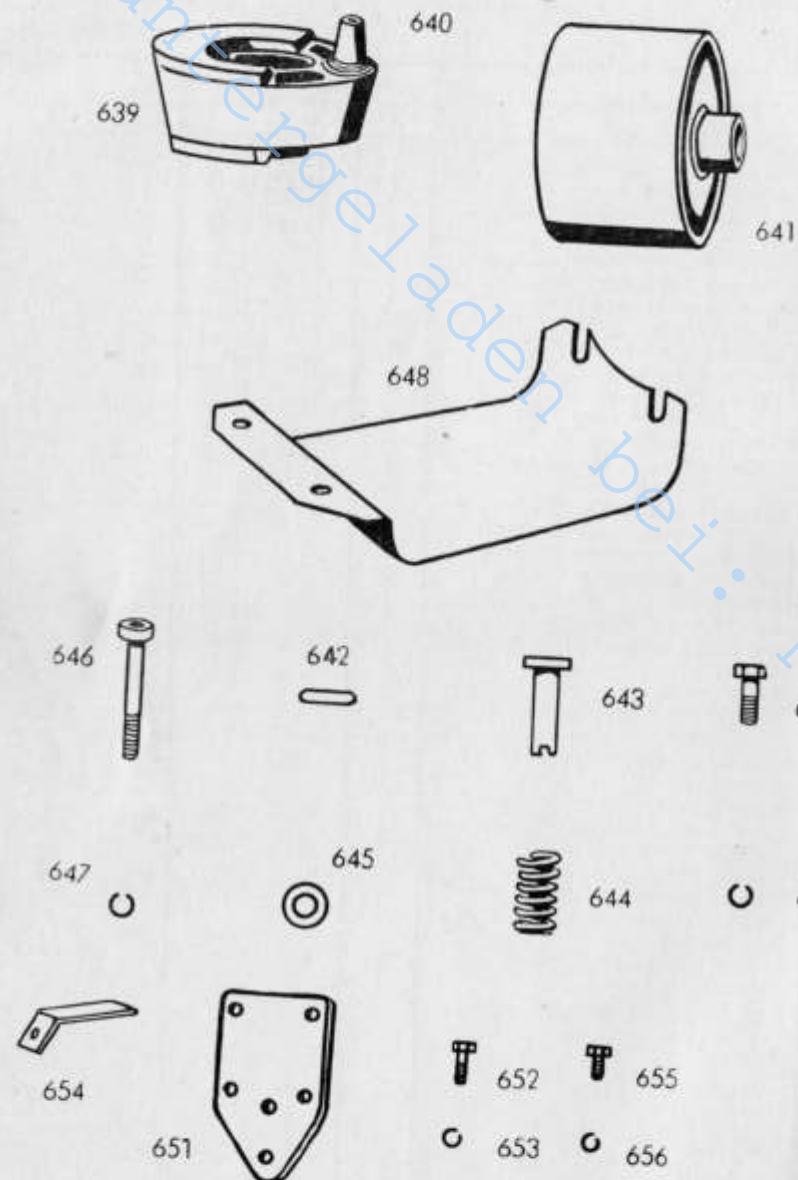

## Mähantrieb

22/28 + 29

Bild- und Bestell-Nummer	Benennung	Anzahl	Teilnummer	Bemerkungen
(638)	Zus. Bau Kurbelscheibe	1	12 220 00 70	
639	Kurbelscheibe	1	12 227 00 15	
640	Kurbelzapfen (eingietet)	1	10 352 00 23	
641	Rutschkupplung und Riemenscheibe	1	12 227 00 17	
642	Paßfeder für Mähantriebswelle 12x8x40	1	DIN 6885	
643	Druckhülse für Rutschkupplung	1	12 227 00 53	
644	Druckfeder für Rutschkupplung	1	00 992 11 05	
645	Scheibe für Druckfeder 22x35x0,5	1	12 227 00 52	
646	Ribe JC Zyl.-Schraube M 14x90	1	DIN 6912	
647	Federring B 14	1	DIN 127	
648	Schutzhaube für Kurbelscheibe	1	12 227 00 06	
649	Sechskantschraube M 12x20	2	DIN 933-8G	
650	Federring B 12	2	DIN 127	
651	Befestigungsplatte	1	12 354 00 03	
652	Sechskantschraube 12 x 35	3	DIN 931-8G	
653	Federring B 12	3	DIN 127	
654	Anschlag für Fußbremspedal	1	12 252 00 40	
655	Sechskantschraube M 12 x 20	1	DIN 933-8G	
656	Federring B 12	1	DIN 127	

Die in ( ) gesetzten Bild-Nummern erscheinen nicht in der Abbildung. Bei Bestellung Motor-, Fahrzeug- und Getriebe-Nummer angeben.

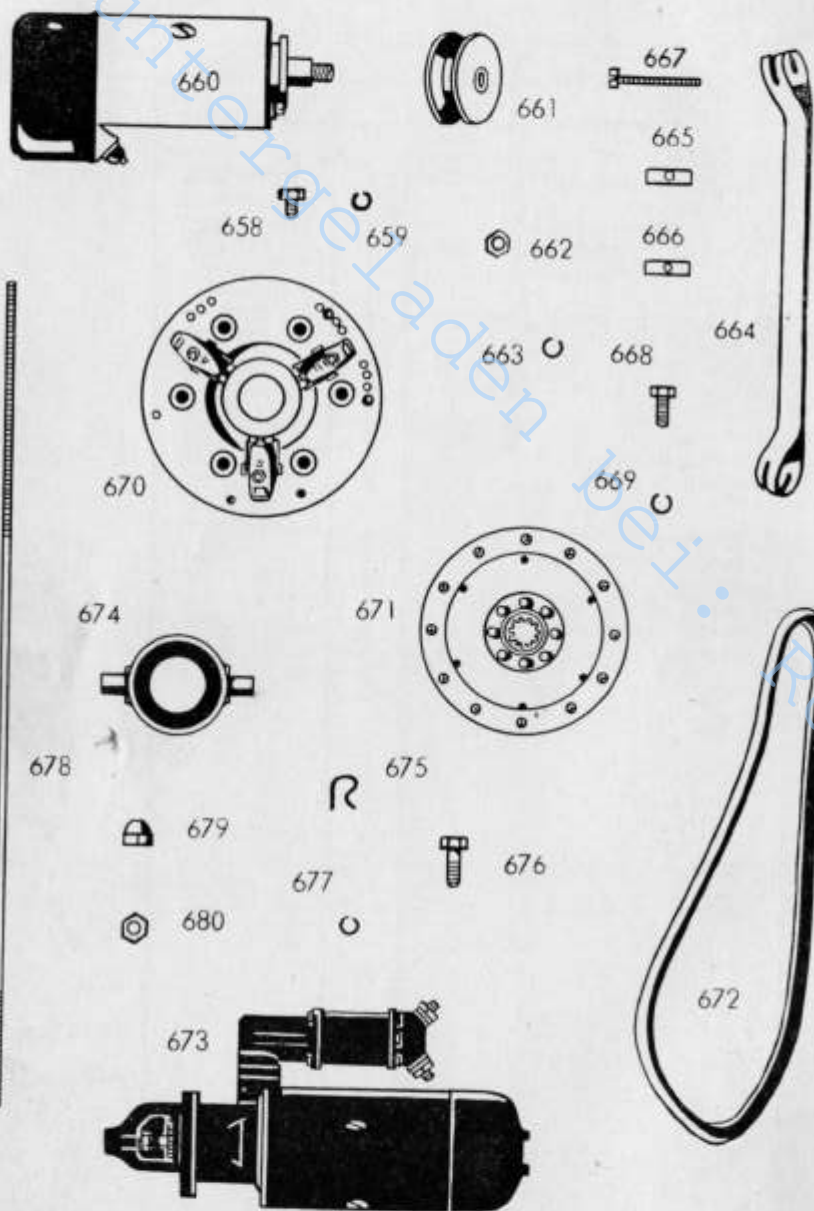

# Elektr. Ausrüst. - Bremsgestänge

Lichtmasch., Anlasser 33/30 24/31  
Kuplung 21/30

Fikt.- und Bestell-Nummer	Benennung	Anzahl	Teilnummer	Bemerkungen
658	Sechskantschraube M 8 x 20	6	DIN 931-8G	
659	Federring B 8	6	DIN 127	
660	<b>Lichtmaschine</b>	1	22 335 00 14	
661	Riemenscheibe für Lichtmaschine	1	17 335 00 70	
662	Sechskantmutter M 12 x 1,5	1	DIN 934-5S	
663	Federring B 12	1	DIN 127	
664	Spannband für Lichtmaschine	1	00 993 00 10	
665	Bolzen mit Gewinde	1	00 990 00 15	
666	Bolzen ohne Gewinde	1	00 990 01 15	
667	Zylinderschraube M 6 x 50	1	DIN 84-5S	
668	Sechskantschraube M 12x30	2	DIN 931-8a	(f. Anl.)
669	Federring B 12	2	DIN 127	(f. Anl.)
670	<b>Kuplung K 12 Z mit Anpreßplatte ohne Kupplungsscheibe und ohne Graphitring</b>	1	22 212 00 03	18.80.700-980
<b>Weitere Einzelteile zur Kuplung 670</b>				
	Abschlußplatte kompl. mit Stützwinkel und Schenkelfedern	1	18.70.920	
	Anpreßplatte	1	18.02.300	
	Ausrückring	1	18.03.200	
	Hauptfeder	9	18.05.960	
	Hebel	3	18.06.150	
	Kugelbolzen	3	18.09.220	
	Federtülle	9	18.14.070	
	Federholtestück	9	18.14.160	
	Kugelmutter	3	18.15.580	
	Montagebügel	3	18.20.050	
	Bügel für Ausrückring	3	18.20.070	
<b>Weitere Einzelteile z. Kupplungsscheibe 671</b>				
	Niete für Belag	12	18.17.153	
	Zwischenfeder	6	18.25.320	
	Belagring	2	18.41.500	
<b>Weitere Einzelteile zum Graphitring 674</b>				
	Graphitring lose	1	18.44.020	
	Fassung	1	18.44.121	
671	Mitnehmerscheibe f. Kupplg. K 12 Z	1	22 212 00 04	zu 670
672	Keilriemen 17x1120	1	DIN 2215	
673	<b>Anlasser</b>	1	17 335 00 10	
674	Graphitring für Kuppl. 12 Z mit Fassung, Gr. I	1	22 212 00 50	zu 670
675	Forciafeder für Kuppl. 12 Z	2	22 212 00 80	zu 670
676	Sechskantschraube M 10 x 35	14	DIN 931-8G	
677	Federring B 10	14	DIN 127	
678	Bremsgestänge	2	12 241 00 48	
679	Kugelmutter	6	22 241 01 91	
680	Sechskantmutter M 10	6	DIN 936-4D	

Die in ( ) gesetzten Bild-Nummern erscheinen nicht in der Abbildung. Bei Bestellung Motor-, Fahrgestell- und Getriebe-Nummer angeben.



Heruntergeladen bei

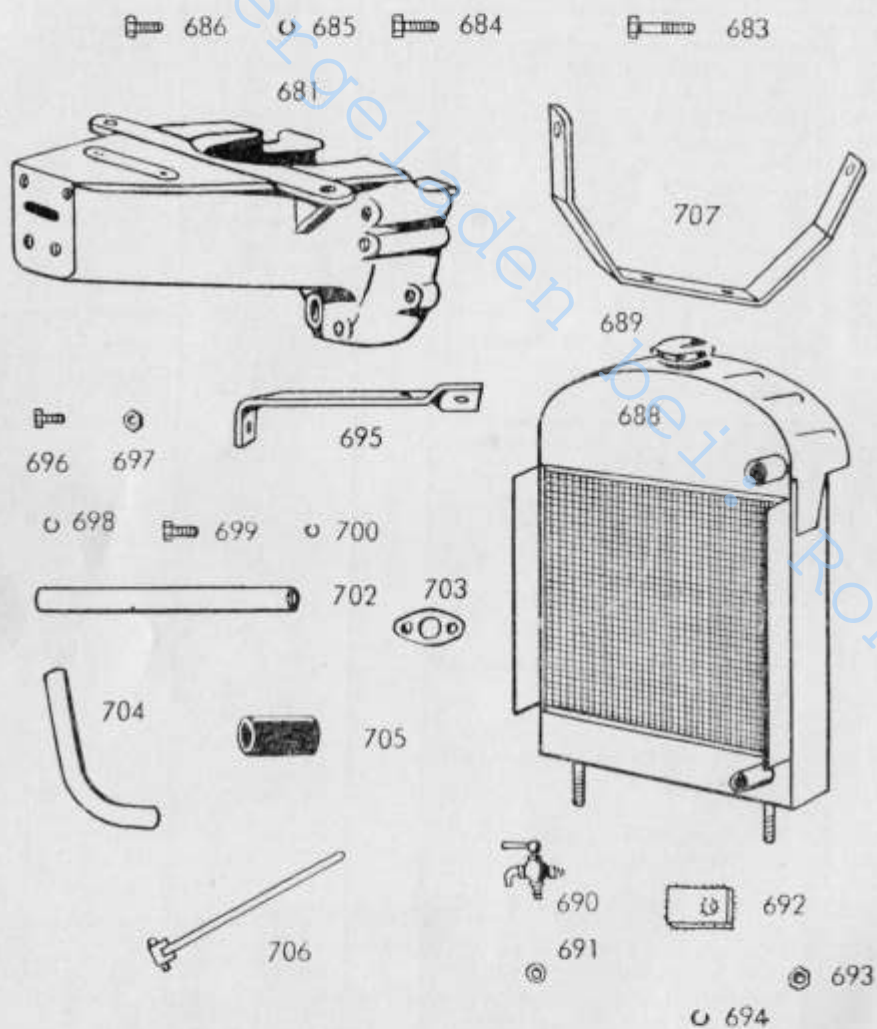

## Vorderachse — Kühlung

Vorderachskonsole 26/32 - Kühler 15/33 + 34

Bild- und Bestell-Nummer	Benennung	Anzahl	Teilnummer	Bemerkungen
681	Vorderachskonsole	1	17 264 01 01	
683	Sechskantschraube M 12x110	4	DIN 931-8G	
684	Sechskantschraube M 12x55	2	DIN 931-8G	
685	Federring B 12	8	DIN 127	
686	Sechskantschraube M 12x40	2	DIN 931-8G	
(687)	<b>Zus. Bau Kühler</b>	1	17 150 01 01	
688	Kühler	1	17 151 01 04	
689	Kühlerverschluß	1	17 151 00 05	
690	Wasserablaßhahn M 14 x 1,5	1	22 151 00 06	
691	Dichtring Alu A 14x20	1	DIN 7603	
692	Filzunterlage 95 x 60 x 5	2	00 993 00 90	
693	Sechskantmutter M 12	2	DIN 934-5S	(Kühler an Konsole)
694	Federring B 12	2	DIN 127	
695	Kühlerstütze	1	17 306 00 66	
696	Sechskantschraube M 8 x 22	1	DIN 931-8G	(Kühler a. K-Stütze)
697	Sechskantmutter M 8	1	DIN 934	
698	Federring B 8	1	DIN 127	
699	Sechskantschraube M 10x20	1	DIN 933-8G	
700	Federring B 10	1	DIN 127	
(701)	<b>Zus. Bau Kühlwasserrohr oben</b>	1	17 150 00 06	
702	Kühlwasserrohr oben	1	17 151 01 11	
703	Flansch zum Kühlwasserrohr	1	17 151 00 95	
704	Kühlwasserrohr unten	1	17 151 00 11	
705	Schlauchstück 32 i $\varnothing$ x80	4	22 151 01 19	
706	Schlauchband mit Schloß	8	00 993 00 15	
707	Dreharm	1	17 305 00 13	

Die in ( ) gesetzten Bild-Nummern erscheinen nicht in der Abbildung. Bei Bestellung Motor-, Fahrgestell- und Getriebe-Nummer angeben.

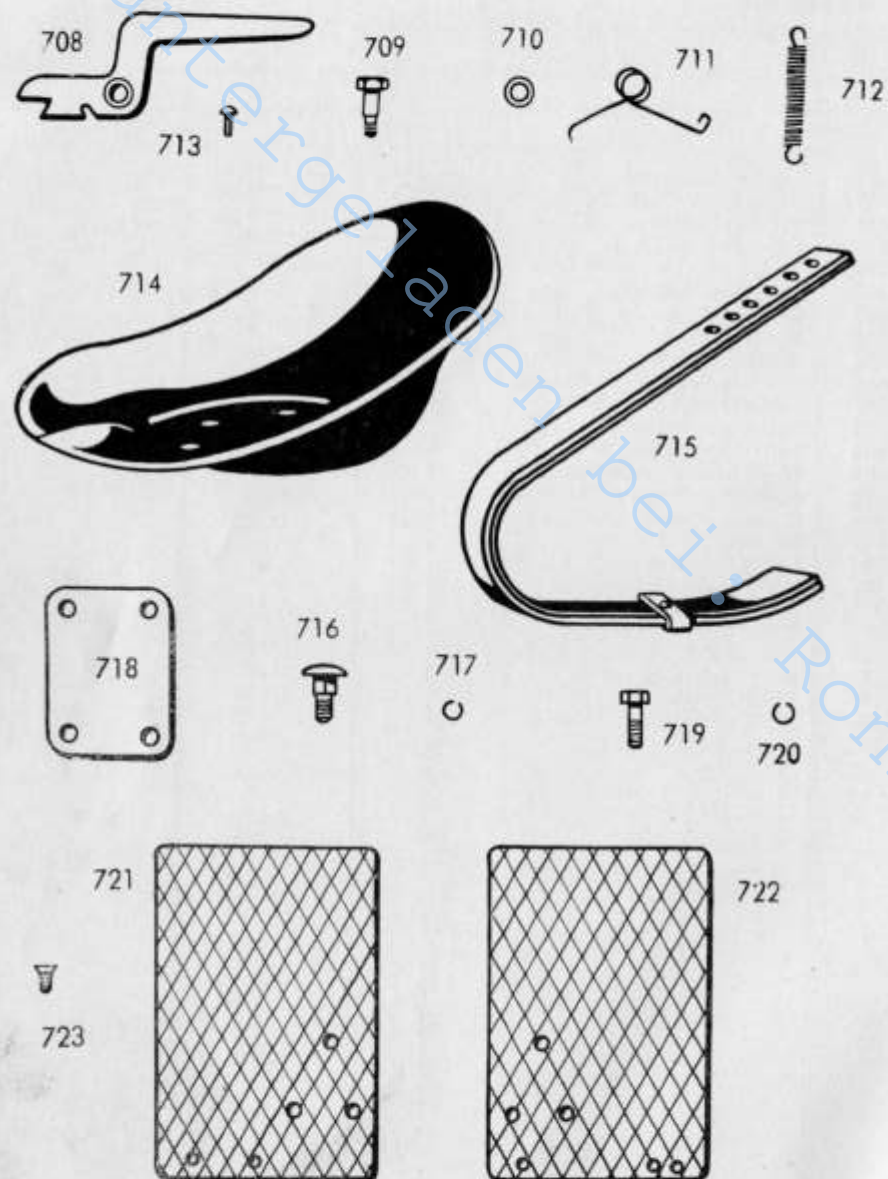

## Mähaustrückung Fahrersitz

22/34a

29/35

Bild- und Bestell-Nummer	Benennung	Anzahl	Teilnummer	Bemerkungen
708	Auslinkhebel f. Mäh- und Riemenscheibenschaltung	1	12 227 01 25	
709	Bolzen zum Auslinkhebel	1	12 227 01 93	
710	Unterlegscheibe 12 Ø	1	DIN 125	
711	Verdrehungsfeder f. Mähaustrückung	1	00 992 13 05	
712	Zugfeder f. Mähaustrückung (115 lg.)	1	00 992 12 05	
713	Halbrundkerbnagel 5x15	1	DIN 1476	
714	Fahrersitz Kr. 1945	1	22 291 00 01	
715	Sitzfederblatt	1	17 292 00 01	
716	Flachrundschraube mit Mutter M 12x40	2	DIN 603-4D	
717	Federring B 12	2	DIN 127	
718	Lasche für Sitzfeder	1	12 292 00 05	
719	Sechskantschraube M 12x35	4	DIN 931-8G	
720	Federring B 12	4	DIN 127	
721	Fußblech links	1	12 303 00 05	
722	Fußblech rechts	1	12 303 01 05	
723	Senkschraube M 8x20	6	DIN 87-5D	

Die in ( ) gesetzten Bild-Nummern erscheinen nicht in der Abbildung. Bei Bestellung Motor-, Fahrgestell- und Getriebe-Nummer angeben.



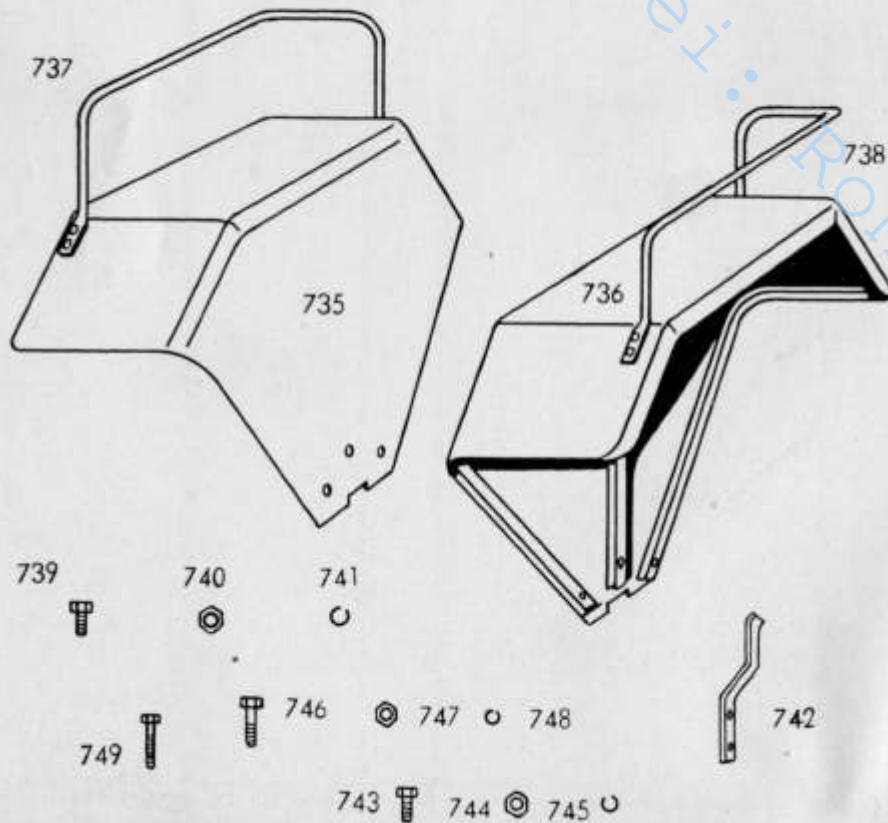
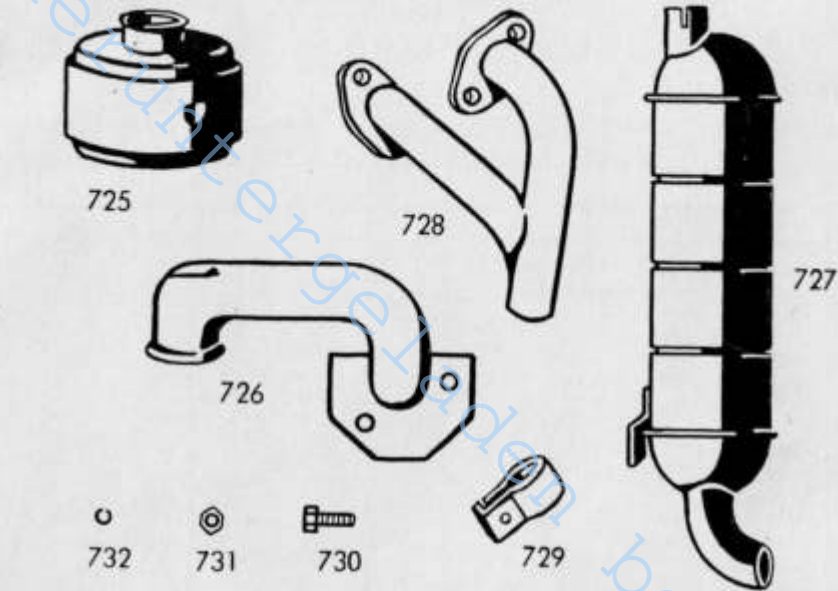

# Luftfilter      Auspuff

10 + 32<sup>36</sup>

## Hinterradkotflügel

30/37 + 37a + 38

Bild- und Bestell-Nummer	Benennung	Anzahl	Teilnummer	Bemerkungen
(724)	Zus. Bau Luftfilter kompl.	1	17 100 01 01	
725	Luftfilter LO 3,5 H 03	1	17 101 01 01	
726	Ansaugstutzen	1	17 101 01 56	
727	Auspufftopf m. Rohr u. Halter	1	17 321 00 01	
728	Auspuffkrümmer	1	17 321 00 85	
729	Rohrschelle	1	22 321 00 39	
730	Sechskantschraube M 10x30	1	DIN 931-8G	
731	Sechskantmutter M 10	1	DIN 934-5S	
732	Federring B 10	1	DIN 127	
			für Bereifung 7-24 8-24 und 8.00-20	für Bereifung 7-30
735	Zus. Bau Hinterradkotflügel links komplett	1	12 300 01 01	12 300 03 01
736	Zus. Bau Hinterradkotflügel rechts komplett	1	12 300 02 01	12 300 04 01
737	Rückenlehne links	1	12 302 00 14	12 302 00 14
738	Rückenlehne rechts	1	12 302 01 14	12 302 01 14
739	Sechskantschraube M 8x18	8	DIN 933-8G	
740	Sechskantmutter M 8	8	DIN 934-5S	
741	Federring B 8	8	DIN 127	
742	Halter für Andrehkurbel	2	22 302 00 41	
743	Sechskantschraube M 8 x 22	4	DIN 931-8G	
744	Sechskantmutter M 8	4	DIN 934-5S	
745	Federring B 8	4	DIN 127	
746	Sechskantschraube M 12x60	4	DIN 931-8G	
747	Sechskantmutter M 12	6	DIN 934-5S	
748	Federring B 12	6	DIN 127	
749	Sechskantschraube M 12x 70	2	DIN 931-8G	

Die in ( ) gesetzten Bild-Nummern erscheinen nicht in der Abbildung. Bei Bestellung Motor-, Fahrzeug- und Getriebe-Nummer angeben.

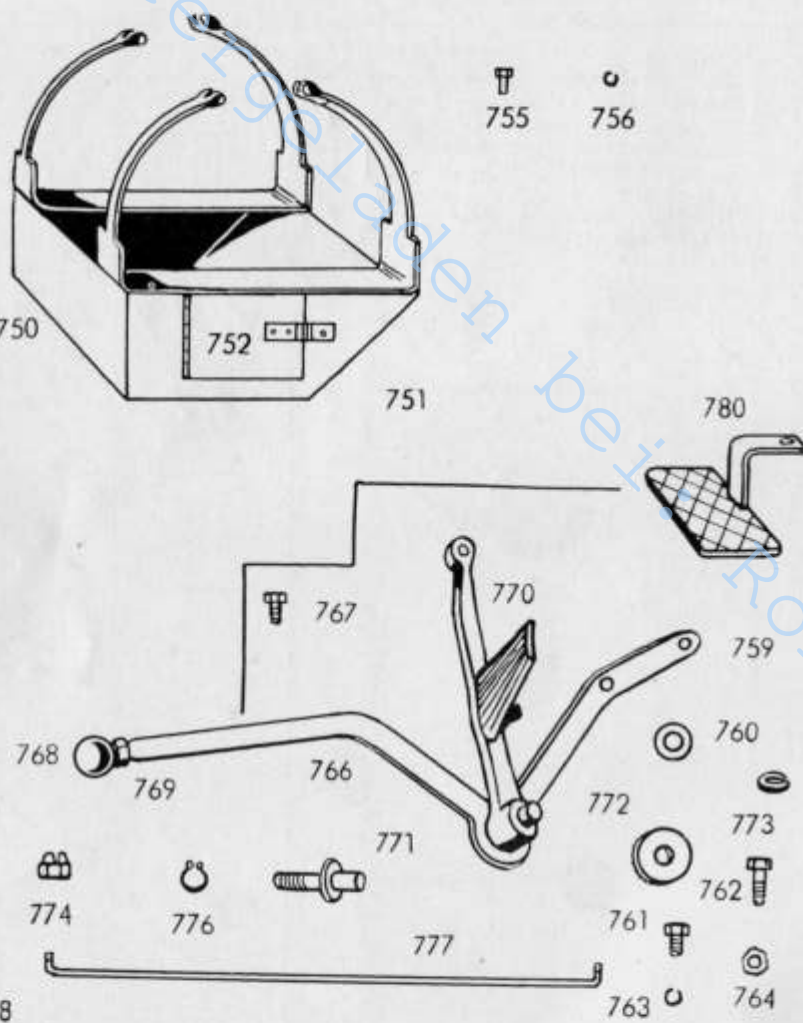

775 778



## Werkzeugkasten Gasregulierung

16/39

17/40+41

Bild- und Bestell-Nummer	Benennung	Anzahl	Teilnummer	Bemerkungen
750	Zus. Bau Werkzeugkasten mit Tankkonsole	1	17 160 01 05	
751	Halter für Schließfeder	1	10 162 00 40	
752	Zus. Bau Tür z. Werkzeugkasten	1	17 160 00 06	
755	Sechskantschraube M 8x15	4	DIN 933-8G	
756	Federring B 8	4	DIN 127	
(757)	Gasregulierung, komplett	1	17 170 01 01	
(758)	Zus. Bau Befestigungswinkel für Gasregulierung (verschweißt)	1	12 170 00 30	
759	Befestigungswinkel	1	12 171 00 25	
760	Scheibe für Gasregulierung 9,5x55x6	1	12 171 01 52	
761	Sechskantschraube M 12x20	1	DIN 933-8G	
762	Sechskantschraube M 12x70	1	DIN 933-8G	
763	Federring B 12	2	DIN 127	
764	Sechskantmutter M 12	2	DIN 934-5S	
(765)	Zus. Bau Handgashebel	1	12 170 00 32	
766	Handgashebel	1	12 171 01 35	
760	Scheibe z. Gasregulierung 9,5x55x6	1	12 171 01 52	
767	Sechskantschraube M 8x25	1	DIN 933-8G	
768	Kugel (Kugelknopf) M 8-35 Ø	1	00 996 04 30	
769	Sechskantmutter M 8	1	DIN 934-5S	
770	Hebel z. Gasregulierung	1	12 171 00 30	
771	Bolzen z. Gasregulierung	1	12 171 00 94	
772	Bremsscheibe (Jurid)	1	22 171 00 20	
773	Tellerfeder 40x14,3x2	3	00 992 02 15	
774	Kronenmutter M 14	1	DIN 935-4D	
775	Splint 3x28	1	DIN 94	
776	Seegerring a 20x1,2	1	DIN 471	
777	Gasgestänge (KB 12)	1	17 171 00 45	
778	Splint 2x22	2	DIN 94	
779	Unterlegscheibe 8,4 Ø	2	DIN 125	
780	Zus. Bau Fußauflage	1	12 170 00 35	

Die in ( ) gesetzten Bild-Nummern erscheinen nicht in der Abbildung. Bei Bestellung Motor-, Fahrgestell- und Getriebe-Nummer angeben.



Heruntergeladen bei

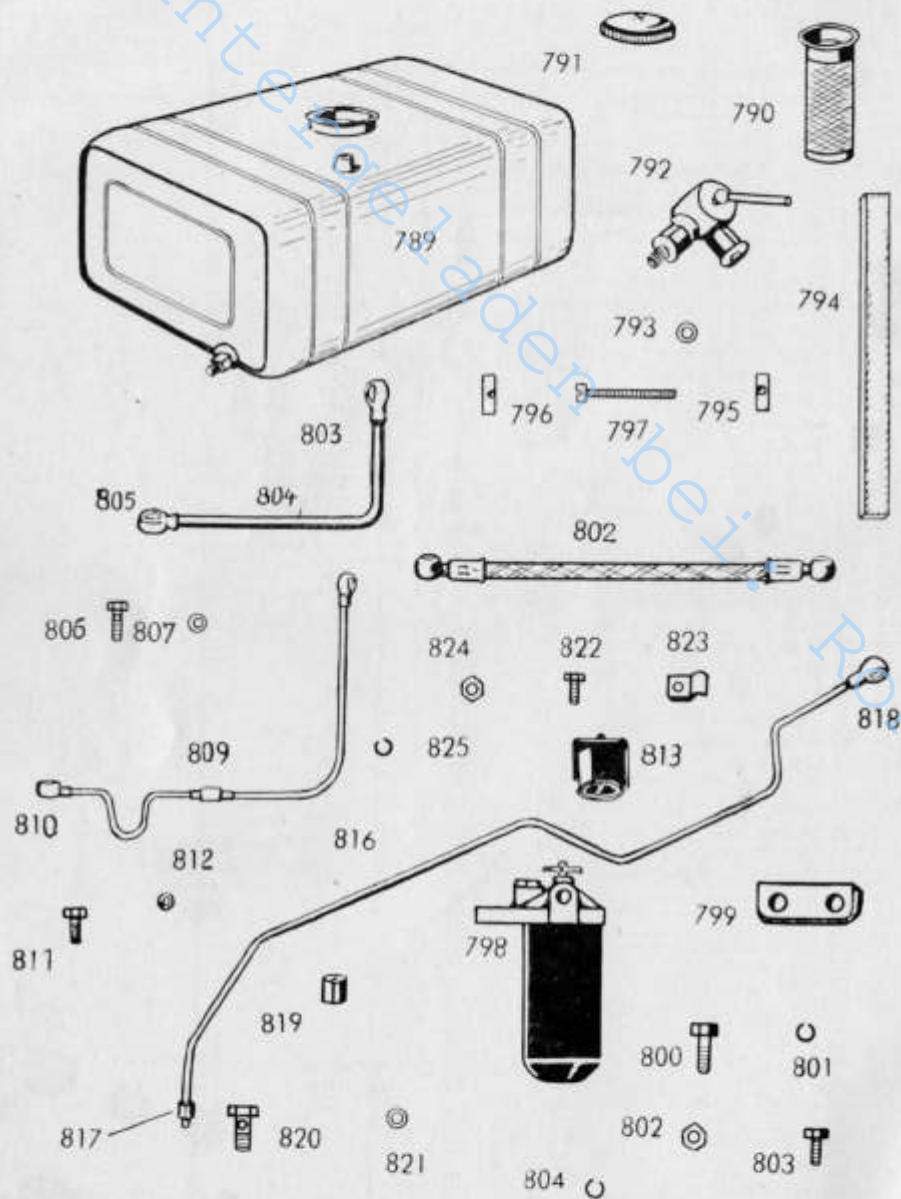

## Kraftstoffbehälter Kraftstoffleitung Kraftstofffilter

16/42 08/43+44

Bild- und Bestell-Nummer	Benennung	Anzahl	Teilnummer	Bemerkungen
(788)	Zus. Bau Kraftstoffbehälter kpl.	1	17 160 01 01	
789	Kraftstoffbehälter	1	10 161 01 01	
790	Sieb	1	12 161 00 02	
791	Deckel	1	12 161 00 03	
792	Winkelbrennstoffhahn M 14x1,5	1	17 161 00 05	
793	Dichtung C 14x20	1	DIN 7603	
794	Filzstreifen 5x20x240	2	00 993 02 90	
795	Bolzen mit Gewinde	2	00 990 00 15	
796	Bolzen ohne Gewinde	2	00 990 01 15	
797	Zylinderschraube M 6x50	2	DIN 84-5s	
798	Kraftstofffilter	1	25 082 01 01	
799	Unterlage für Kraftstofffilter	1	17 082 00 07	
800	Sechskantschraube M 8x30	2	DIN 931-8G	
801	Federring B 8	2	DIN 127	
802	Kraftstoffleitung, Tank-Filter, 165 lg.	1	17 083 00 08	
803	Zus. Kraftstoffleitung 210 lg.	1	17 080 00 10	
804	Kraftstoffleitung 10x1x210 lg.	1	17 083 01 08	
805	Ringstück B 8	2	DIN 7622-5S	
806	Durchflußschraube M 14x1,5	1	DIN 7623	
807	Dichtring C 14x20 Alu	2	DIN 7603	
(808)	Zus. Bau Leckölleitung	1	17 110 01 07	
809	Leckölleitung	1	17 114 01 07	
810	Ringstück	3	DIN 7622	
811	Durchflußschraube M 8x1	3	DIN 7623	
812	Dichtring Abil 8 Ø	6	DIN 7603	
813	Schmierölmanometer	1	D 2023	
(815)	Zus. Bau Oldruckleitung	1	17 110 00 11	
816	Oldruckleitung	1	17 114 00 11	
817	Dichtkegel 6 mm	1	DIN 4602	
818	Ringlöt nipple 8 Ø	1	DIN 7622	
819	Überwurfmutter M 12	1	DIN 7697	
820	Durchflußschraube M 10x1	1	DIN 7623	
821	Dichtring Cu 10x14	2	DIN 7603	
822	Sechskantschraube M 6x15	1	DIN 933-8G	
823	Kabelschelle 2x7x20, Bohrung 8,4 Ø	1	00 993 08 30	
824	Sechskantmutter M 6	1	DIN 934-5s	
825	Federring B 6	1	DIN 127	

Die in ( ) gesetzten Bild-Nummern erscheinen nicht in der Abbildung. Bei Bestellung Motor-, Fahrzeug- und Getriebe-Nummer angeben.

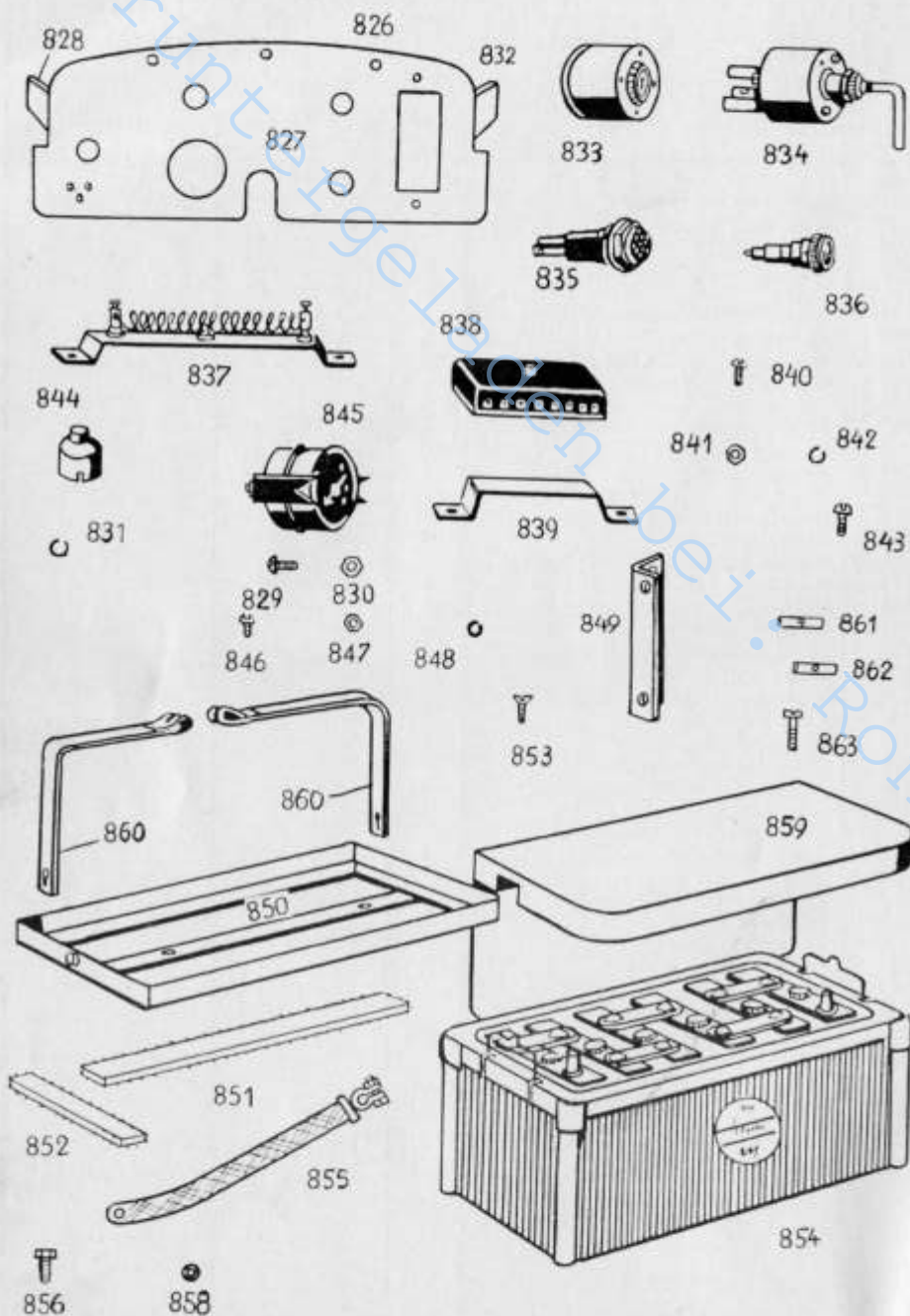

## Elektrische Ausrüstung

### Schalttafel und Instrumente, Batterie

33/45

30/46+47

Bild- und Bestell-Nummer	Benennung	Anzahl	Teilnummer	Bemerkungen
826	Zus. Bau Armaturenblech	1	17 330 00 08	
827	Armaturenblech	1	17 331 01 01	
828	Befestigungswinkel links	1	17 331 00 05	
829	Halbrundschraube M6x15	4	DIN 86-5S	
830	Sechskantmutter M 6	4	DIN 934-5S	
831	Federring B 6	4	DIN 127	
832	Befestigungswinkel rechts	1	17 331 01 05	
833	Schaltkasten (Kontaktschloß) 2-stufig	1	00 333 00 06	
834	Vorglühschalter	1	00 333 00 07	
835	Glühmelder	1	00 331 00 12	
836	Kontrolllampe rot	1	00 332 00 12	
837	Glühkerzen-Widerstand	1	22 331 01 15	
838	Sicherungskasten	1	00 333 01 20	
839	Bügel für Sicherungskasten	1	22 333 01 21	
840	Halbrundschraube M 4x10	2	DIN 86-5s	
841	Sechskantmutter M 4	4	DIN 934-5s	
842	Federring B 4	4	DIN 127	
843	Halbrundschraube M 4x12	2	DIN 86-5s	
844	Signalknopf	1	00 332 00 20	
845	Manometer (Oeldruckmesser)	1	00 113 00 01	
846	Halbrundschraube M 3x8	2	DIN 86-5s	
847	Sechskantmutter M 3	2	DIN 934-5s	
848	Federring B 3	2	DIN 127	
849	Scheinwerferhalter	1	17 306 00 65	
850	Zus. Bau Batteriekasten	1	17 300 00 25	
851	Filzstreifen 5 x 20 x 300	2	00 993 03 90	
852	Filzstreifen 5 x 20 x 140	2	00 993 04 90	
853	Senkschraube M 10x25	2	DIN 63-5s	
854	Batterie 12 V — SAH	1	00 335 01 12	
855	Masseband 2x20x265	1	22 335 00 20	
856	Sechskantschraube M 8x15	1	DIN 931-8G	
857	Unterlegscheibe 8 ∅	1	DIN 125	
858	Batterie-Deckel	1	17 304 00 25	
859	Spannband 370 lg.	2	00 993 03 10	
860	Bolzen mit Gewinde	1	00 990 00 15	
861	Bolzen ohne Gewinde	1	00 990 01 15	
862	Zylinderschraube AM6x50	1	DIN 84-5S	
863				

Die in ( ) gesetzten Bild-Nummern erscheinen nicht in der Abbildung. Bei Bestellung Motor-, Fahrgestell- und Getriebe-Nummer angeben.



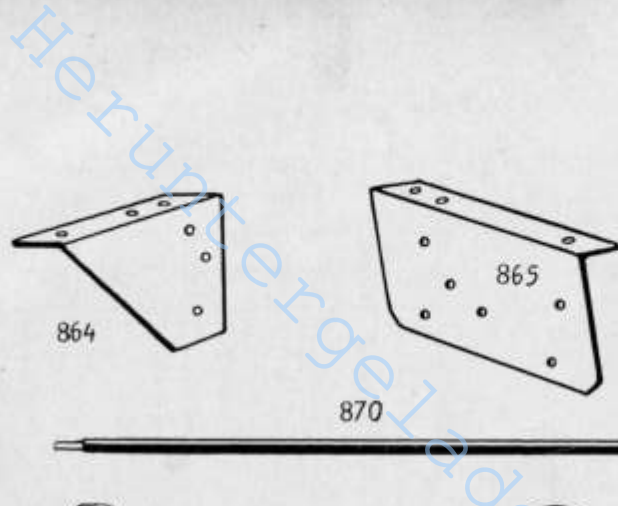

866

867

868

870



871



872



874



886



888

890



889



878

879

873



891



892



893



894



895



896

882



890

880



881



901



903



902



904



885



875



884

900



897

883



# Elektrische Ausrüstung

## Leuchten und Signal

30/47 - 3348+49+50

Bild- und Bestell-Nummer	Benennung	Anzahl	Teilnummer	Bemerkungen
864	Halter für Rücklicht links	1	12 306 02 40	bis Fahrgestell-Nr. 32514
865	Halter für Rücklicht rechts	1	12 306 03 40	
866	Senkschraube M 6x15	4	DIN 87-5D	
867	Sechskantmutter M 6	4	DIN 934-5S	
868	Federring B 6	4	DIN 127	
(869)	<b>Zus. Bau Anlasserkabel</b>	1	17 330 00 12	
870	Anlasserkabel 770 lang	1	17 334 00 30	
871	Anschlußklammer für Batterie (plus)	1	00 993 01 20	
872	Kabelschuh (Anlasserseite)	1	00 993 00 20	
873	Rücklicht ohne Nummernbeleuchtg.	1	00 332 00 03	
874	Rücklicht mit Nummernbeleuchtung	1	00 332 01 03	
875	Rückstrahler kpl.	2	00 332 00 07	
876	Begrenzungs Lampen Hella	2	00 332 00 02	
877	Scheinwerfer (Bosch) 105 mm	2	00 332 03 01	
878	Sechskantmutter M 4	4	DIN 934	
879	Federring B 4	4	DIN 127	
880	Glühbirne für Scheinwerfer 1 F. 15 W	2	00 332 03 10	
881	Glühbirne für Standlicht 1,5 W-12V	3	00 332 02 10	
882	Glühb. f. Begrenzungs Lamp. 3W (Sof)	4	00 332 04 10	
883	Signalhorn mit Schwingfeder (Hella)	1	00 332 01 05	
884	Glühkerze mit Druckstck. Bera 304Gi	2	DIN 75520	
885	Gummikappe für Anlasser	1	22 335 00 97	
886	Überbrückungsdrähte 3 Ø (zus. 360l)	2	17 334 01 15	
(887)	<b>Zus. Bau Kabelsatz</b>	1	17 330 00 10	
888	Rundkopfschraube M 6x15	3	DIN 86-5S	Befest. Glühkrz. Widerstand
889	Sechskantmutter M 6	3	DIN 934-5S	
890	Federring B 6	3	DIN 127	
891	Rundkopfschraube M 6x15	1	DIN 86-5S	Befestigung Kabelbaum mit Rohrschelle
892	Sechskantmutter M 6	1	DIN 934-5S	
893	Federring B 6	1	DIN 127	Befestigung Anlasserkabel
894	Sechskantschraube M 8x15	1	DIN 933-8G	
895	Sechskantmutter M 8	1	DIN 934-5S	
896	Federring B 8	1	DIN 127	
897	Steckdose	1	DIN 72576	
898	Senkschraube M 5x30	3	DIN 63-5S	
899	Sechskantmutter M 5	3	DIN 934-5S	
900	Federring B 5	3	DIN 127	
901	Kabelschelle 2x7x20x10,5 Ø	1	00 993 04 30	
902	Kabelschelle 2x10x20x10,5 Ø	4	00 993 03 30	
903	Kabelschelle 2x15x20x10,5 Ø	4	00 993 05 30	
904	Kabelschelle für Öldruckleitung 2x10x20x12,5 Ø	2	00 993 07 30	
905	Unterlegscheibe 6,4 Ø	1	DIN 125	Befestigung Anlasserkabel

Die in ( ) gesetzten Bild-Nummern erscheinen nicht in der Abbildung. Bei Bestellung Motor-, Fahrgestell- und Getriebe-Nummer angeben.

Heruntergeladen bei

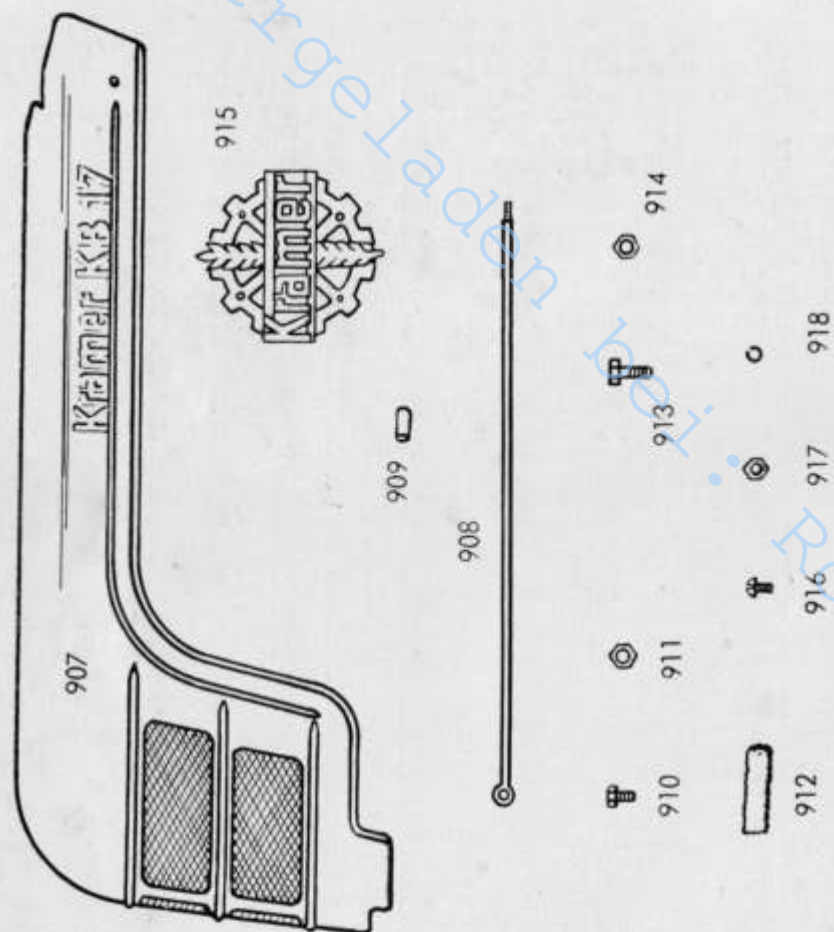

## Blechteile

### Haube 30/51

Bild- und Bestell-Nummer	Benennung	Anzahl	Teilnummer	Bemerkungen
(906)	Zus. Bau Haube	1	17 300 01 30	
907	Motorhaube	1	17 305 01 13	
908	Stützstange	1	12 305 00 09	
909	Bougierrohr	1	00 305 00 10	
910	Sechskantschraube M 6 x 20	1	DIN 933-8G	
911	Sechskantmutter M 6	1	DIN 934-5S	
912	Filzstreifen 5 x 20 x 105	1	00 993 05 90	
913	Sechskantschraube M 10 x 40	2	DIN 933-8G	
914	Sechskantmutter M 10	2	DIN 934-5S	
914 <sub>a</sub>	Federring B 10	2	DIN 127	
915	Firmenschild „Kramer“	1	00 435 00 10	
916	Halbrundschaube M 4 x 10	4	DIN 86-MS	
917	Sechskantmutter M 4	4	DIN 934-5S	
918	Federring B 4	4	DIN 127	

Die in ( ) gesetzten Bild-Nummern erscheinen nicht in der Abbildung. Bei Bestellung Motor-, Fahrgestell- und Getriebe-Nummer angeben.



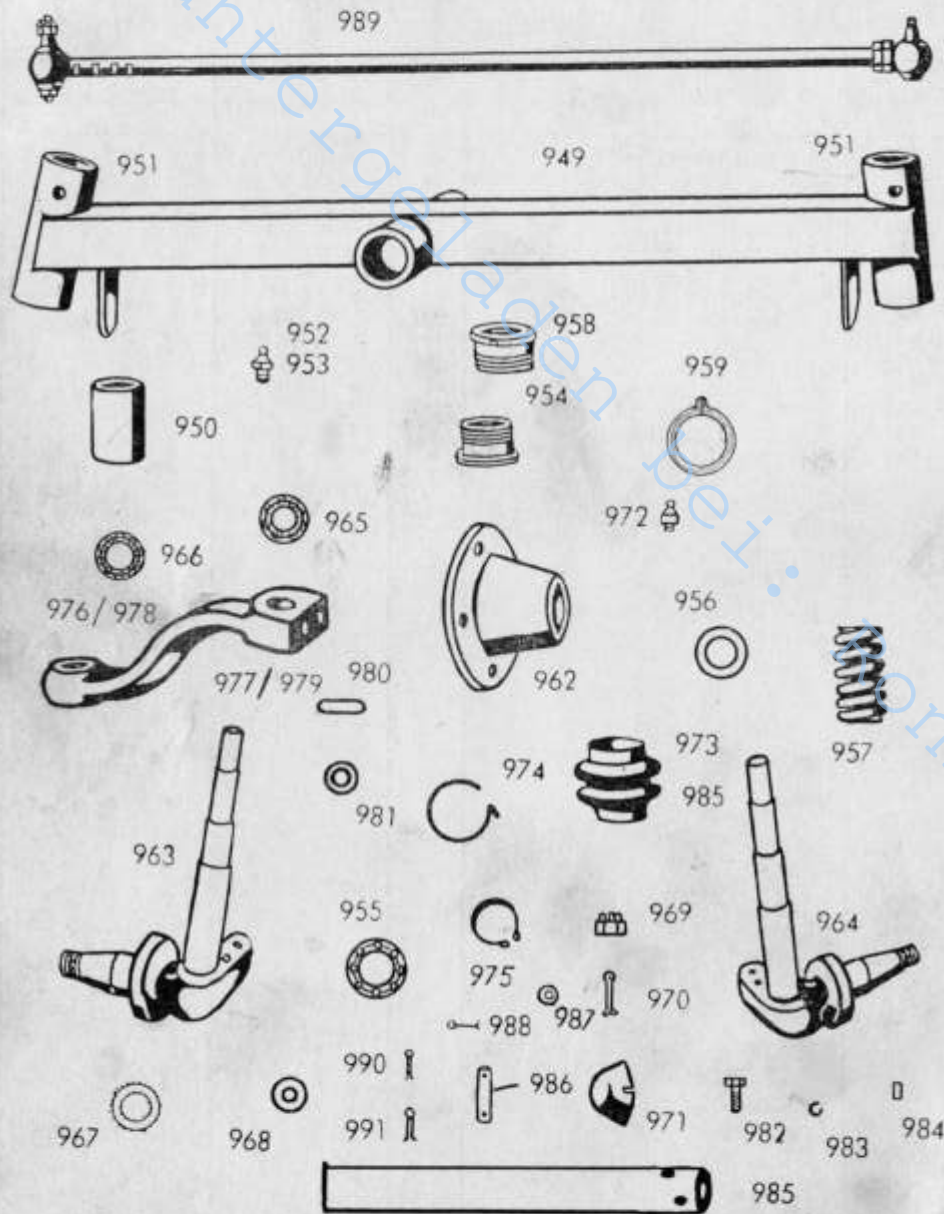

## Vorderachse

26/52a-52d

Bild- und Bestell-Nummer	Benennung	Anzahl	Teilnummer	Bemerkung
948	Zus. Bau Vorderachse vollst.	1	17 260 01 01	ab Fahrgestell Nr. 32700
949	Zus. Bau Vorderachsträger	1	17 260 01 02	
950	Lagerbüchse für Spindelrohr	2	22 261 00 50	
951	Vorderachsrohr	2	17 261 00 10	
952	Schmiernippel (in Achsrohr) H1 A8	2	DIN 71412	
953	Schmiernippel (in Spindelrohr) H1 A8	1	DIN 71412	
954	Untere Laufbüchse	2	17 261 01 50	
955	Scheibenrillenlager 51108	2	DIN 711	
956	Zwischenring	2	22 261 00 51	
957	Druckfeder	2	00 992 07 05	
958	Obere Laufbüchse	2	17 261 00 50	
959	Sicherungsbleche 72,2 $\varnothing$ , x 83 $\varnothing$ x 1 $\times$	4	00 992 01 30	
960	Zus. Bau Achsschenkel l. kompl.	1	25 260 00 05	Bemerkung zu 949: mit Einsatz des 2 DN-Motors kommt von Fahrgestell Nr. G 29914 bis G 32699 die Achse 172600002 m. eingeschw. Spindel und damit geänderte Konsole 172640001 zum Einbau.
961	Zus. Bau Achsschenkel r. kompl.	1	25 260 01 05	
962	Vorderradnabe	2	22 263 01 01	
963	Achsschenkel links	1	25 262 02 01	
964	Achsschenkel rechts	1	25 262 03 01	
965	Ringkegellager 30 207	2	DIN 720	
966	Ringkegellager 30 206	2	DIN 720	
967	Filzring 63,5x72x4	2	22 263 00 92	
968	Unterlegscheibe 26,5x52x5	2	22 263 00 52	
969	Kronenmutter M 26x1,5	2	DIN 937-4D	
970	Splint 5x50	2	DIN 94	
971	Schutzkappe	2	22 263 00 95	
972	Druckschmierkopf H1 a 8	1	DIN 71412	
973	Faltenbalg	2	00 996 00 50	
974	Federbügel	2	00 992 00 25	
975	Seegerring 35x2,5	2	DIN 471	
976	Lenkschenkel links	1	17 274 00 32	Nur für Reifen 32 u. 10-28
977	Lenkschenkel rechts	1	17 274 01 32	
978	Lenkschenkel links	1	22 274 00 32	
979	Lenkschenkel rechts	1	22 274 01 32	
980	Paßfeder 8x12x30	2	00 591 10 05	
981	Unterlegscheibe 15 $\varnothing$ x 55 $\varnothing$ x 6	2	00 993 00 40	
982	Sechskantschraube M 14x30	2	DIN 931-8G	
983	Federring B 14	2	DIN 127	
984	Zylinder-Stift 4 m x 6 x 15	2	DIN 7	
985	Spindel mit Loch	1	25 264 00 20	
986	Sicherungsbolzen für Spindel	1	25 264 00 93	
987	Unterlegscheibe 13 $\varnothing$	2	DIN 125	
988	Splint 3x25	2	DIN 94	
989	Zus. Bau Lenkschubstange 930 lg.	2	17 270 01 10	
(989 a)	1 Spurst. Gelenk Gr. 22/20 m. Gewindesch.			
(989 b)	1 Spurst. Gelenk Gr. 22/20 m. Rillensch.			
(989 c)	Staubkappe			
(989 d)	konische Abdichtfedern			
(989 e)	Kronenmuttern M 12x1,5			
(989 f)	Kronenmuttern M 10x1			
(989 g)	Schmiernippel DIN 71412			
990	Splint 2x22	2	DIN 94	
991	Splint 3x25	4	DIN 94	

Die in ( ) gesetzten Bild-Nummern erscheinen nicht in der Abbildung. Bei Bestellung Motor-, Fahrgestell- und Getriebe-Nummer angeben.

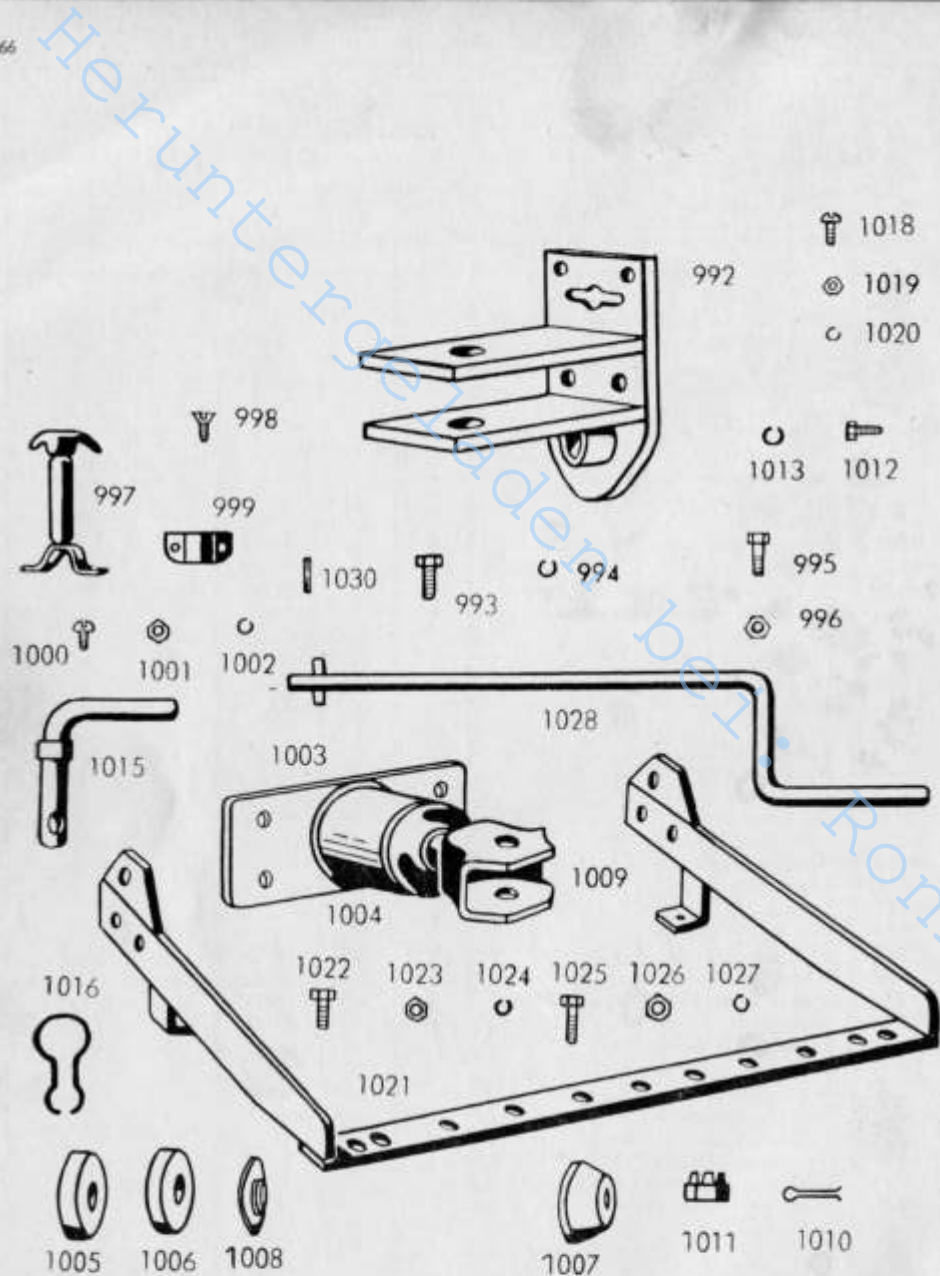

## Zubehör



### Schild, Anhängerkupplung, Ackerschiene

20/53 + 54 + 55

Bild- und Bestell-Nummer	Benennung	Anzahl	Teilnummer	Bemerkungen
992	Zus. Bau Anhängeschild	1	17 200 01 01	
993	Sechskantschraube M 14x40	2	DIN 931-8G	
994	Federring B 14	4	DIN 127	
995	Paßschraube M 14x55	2	00 990 00 18	
996	Sechskantmutter M 14	2	DIN 934-5S	
997	Haubenhalter	1	22 305 00 40	
998	Senkschraube M 6x12	2	DIN 87-5S	
999	Bef. für Haubenhalter	1	12 305 00 57	
1000	Halbrundschraube M 4 x 10	2	DIN 86-5S	
1001	Sechskantmutter M 4	2	DIN 934-5S	
1002	Federring B 4	2	DIN 127	
1003	Zus. Bau Anhängerkupplg. drehbar	1	12 200 01 05	
1004	Zus. Bau Anhängergehäuse	1	12 200 01 06	
1005	Zwischenscheibe	1	22 202 00 51	
1006	Gummipuffer zyl.	2	22 202 00 97	
1007	Gummipuffer konisch	1	22 202 01 97	
1008	Führungsring	1	22 202 00 58	
1009	Anhängemaul	1	12 202 01 07	
1010	Splint 5 x 45	1	DIN 94	
1011	Kronenmutter M 24	1	DIN 935-4D	
1012	Sechskantschraube M 12 x 35	4	DIN 931-8G	
1013	Federring B 12	4	DIN 127	
1014	Sicherungskette 350 lg.	1	22 202 00 36	
1015	Anhängezapfen	1	22 202 01 35	
1016	Sicherungsfeder	1	22 202 01 08	
1017	Typenschild 85 x 150	1	00 435 00 15	
1018	Rundkopfschraube M 3 x 6	4	DIN 86-5S	
1019	Sechskantmutter M 3	4	DIN 934-5S	
1020	Federring B 3	4	DIN 127	
1021	Zus. Bau Ackerschienen	1	12 200 00 10	
1022	Sechskantschraube M 12 x 50	4	DIN 931-8G	
1023	Sechskantmutter M 12	4	DIN 934-5S	
1024	Federring B 12	4	DIN 127	
1025	Sechskantschraube M 20 x 60	2	DIN 931-8G	
1026	Sechskantmutter M 20	2	DIN 934-5S	
1027	Federring B 20	2	DIN 127	
1028	Zus. Bau Andrehkurbel	1	17 430 01 01	
1029	Schild für Differentialsperre	1	00 435 00 22	
1030	Kerbnagel 3 x 4	4	DIN 1476	

Die in ( ) gesetzten Bild-Nummern erscheinen nicht in der Abbildung. Bei Bestellung Motor-, Fahrgesteil- und Getriebe-Nummer angeben.



1053  1054  
1056 

1036

1033  
1039

1048

1051

1045

1042



## Räder und Reifen

31/56 + 57

Bild- und Bestell-Nummer	Benennung	Anzahl	Teilnummer	Bemerkungen
(1032)	Zus. Bau Vorderrad 4.50 x 16	2	00 310 01 05	
1033	Felge 3.00 D x 16	2	00 311 01 05	
(1034)	Reifen 4.50 x 16 AS mit Schlauch	2	00 311 01 10	
(1035)	Zus. Bau Hinterrad 8 x 24	2	00 310 01 10	
1036	Felge W 7 x 24	2	00 312 04 05	
(1037)	Reifen 8 x 24 AS mit Schlauch oder	2	00 312 05 10	
(1038)	Zus. Bau Vorderrad 5.00 x 16	2	00 310 00 05	
1039	Felge 3.25 D x 16	2	00 311 00 05	
(1040)	Reifen 5.00 x 16 mit Schlauch	2	00 311 00 10	
(1041)	Zus. Bau Hinterrad 7 x 30	2	00 310 02 10	
1042	Felge W 6 x 30	2	00 312 05 05	
(1043)	Reifen 7 x 30 AS mit Schlauch	2	00 312 06 10	
(1044)	Zus. Bau Vorderrad 4.25 x 15	2	00 310 02 05	
1045	Felge 2.50 C x 15	2	00 311 02 05	
(1046)	Reifen 4.25 x 15 mit Schlauch	2	00 311 02 10	
(1047)	Zus. Bau Hinterrad 8.00 x 20	2	00 310 04 10	
1048	Felge 6.00 S x 20	2	00 312 06 05	
(1049)	Reifen 8.00 x 20 AS mit Schlauch oder	2	00 312 04 10	
(1050)	Zus. Bau Hinterrad 7 x 24	2	00 310 03 10	
1051	Felge W 6 x 24	2	00 312 07 05	
(1052)	Reifen 7 x 24 AS mit Schlauch	2	00 312 07 10	
1053	Sechskantschraube M 18 x 40	12	DIN 931-8G	Bef. Hinterräder
1054	Kugeliger Spannring C 18,5	12	DIN Kr.4361	an Schlepper
(1055)	Sechskantschraube M 18 x 35	10	DIN 931-8G	Bef. Vorderräder
1056	Kugeliger Spannring C 18,5	10	DIN Kr.4361	an Schlepper

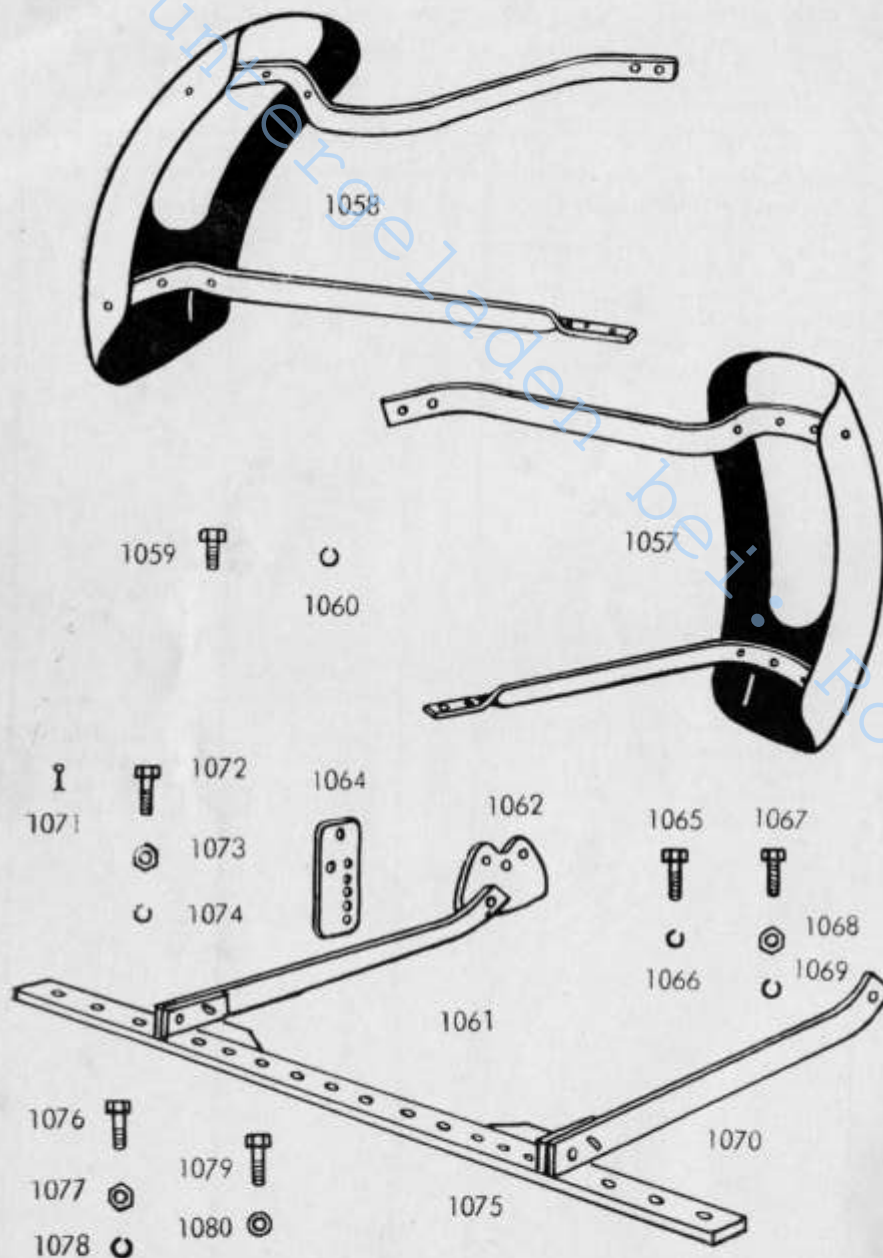

## Vorderrad-Kotflügel 30/58 Ackeranhängeschiene verstellb.

Sonderausführung Bl. 1 und 2

Bild- und Bestellnummer	Benennung	Anzahl	Teilnummer	Bemerkungen
1057	Zus. Vorderradkotflügel links	1	17 300 00 10	
1058	Zus. Vorderradkotflügel rechts	1	17 300 01 10	
1059	Sechskantschraube M 8 x 20	8	DIN 933-8G	
1060	Federring B 8	8	DIN 127	
1061	Zus. Bau Ackeranhängeschiene verstellbar	1	12 200 00 11	
1062	Zus. Bau Aufhängung vollst. links	1	12 200 00 15	
(1063)	Zus. Bau Aufhängung vollst. rechts	1	12 200 01 15	
1064	Halteplatte	2	12 203 00 46	
1065	Sechskantschraube M 20 x 60 Mu	2	DIN 601	
1066	Federring B 20	2	DIN 127	
1067	Sechskantschraube M 12 x 50	4	DIN 931-8G	
1068	Sechskantmutter M 12	4	DIN 934-5S	
1069	Federring B 12	4	DIN 127	
1070	Zugstange	2	12 203 00 02	
1071	Splint 6 x 40	2	DIN 94	
1072	Sechskantschraube M 16 x 50	2	DIN 931-8G	
1073	Sechskantmutter M 16	2	DIN 934-5S	
1074	Federring B 16	2	DIN 127	
1075	Zus. Bau Ackeranhängeschiene kpl.	1	12 200 01 10	
1076	Sechskantschraube M 16 x 50	2	DIN 931-8G	
1077	Sechskantmutter M 16	4	DIN 934-5S	
1078	Federring B 16	2	DIN 127	
1079	Sechskantschraube M 16 x 50	2	DIN 931-8G	
1080	Unterlegscheibe 16 Ø	2	DIN 125	

Die in ( ) gesetzten Bild-Nummern erscheinen nicht in der Abbildung. Bei Bestellung Motor-, Fahrgestell- und Getriebe-Nummer angeben.





## Riemenscheibentrieb

Sonderausführung 22 1-3

Bild- und Bestell-Nummer	Benennung	Anzahl	Teilnummer	Bemerkungen
1081	Zus. Bau Riemenscheibentrieb KB 12/17	1	12 220 00 15	
1082	Riementriebgehäuse	1	12 226 00 02	
(1083)	Zus. Bau Lager vollständig	1	12 220 00 25	
1084	Lager	1	12 226 00 06	
1085	Lagerbüchse	1	12 226 01 50	
1086	Simmerring 40 x 55 $\varnothing$ x 12	1	DIN 6503	
(1087)	Zus. Bau Kegelrad - Verschlussdeckel	1	12 220 00 12	
1088	Kegelrad z = 20	1	12 226 00 10	
1089	Verschlussdeckel 36 $\varnothing$	1	DIN 443	
1090	Dichtung 0,2/0,3/0,5 stark	1-3	00 996 05 10	
1091	Sechskantschraube 8 x 30	3	DIN 931-8G	
1092	Federring B 8	3	DIN 127	
1093	Verschlusschraube M 22 x 1,5	1	00 990 02 10	
1094	Dichtring B 22 x 29	1	DIN 7603	
(1095)	Zus. Bau Konsole	1	12 220 00 18	
1096	Konsole	1	12 226 00 30	
1097	Ringrollenlager 6206	1	DIN 625	
1098	Seegerring i 62 x 2	1	DIN 472	
(1099)	Zus. Bau Ritzelwelle	1	12 220 00 23	
1100	Ritzelwelle z = 16	1	12 226 00 21	
1101	Ringrollenlager 6007	1	DIN 625	
1102	Seegerring a 35 x 1,5	1	DIN 471	
1103	Distanzbüchse	1	12 226 00 53	
1104	Simmerring 38 x 55 x 12	1	DIN 6503	
1105	Dichtung 0,2/0,3/0,5 stark	1-3	00 996 06 10	
1106	Sechskantschraube M 12 x 35	4	DIN 933-8G	
1107	Federring B 12	4	DIN 127	
1108	Riemenscheibe	1	12 226 00 03	
1109	Paßfeder 5 x 8 x 40	1	DIN 6885	
1110	Sicherungsblech 0,75 x 50 $\varnothing$ x 30	1	DIN 462	
1111	Nutmutter M 30 x 1,5	1	DIN 70852	
1112	Sechskantschraube M 8 x 12	1	DIN 933-8G	
1113	Dichtring B 8 x 14	1	DIN 7603	
1114	Sechskantschraube M 12 x 45	3	DIN 933-8G	
1115	Federring B 12	3	DIN 127	

Die in ( ) gesetzten Bild-Nummern erscheinen nicht in der Abbildung. Bei Bestellung Motor-, Fahrgestell- und Getriebe-Nummer angeben.

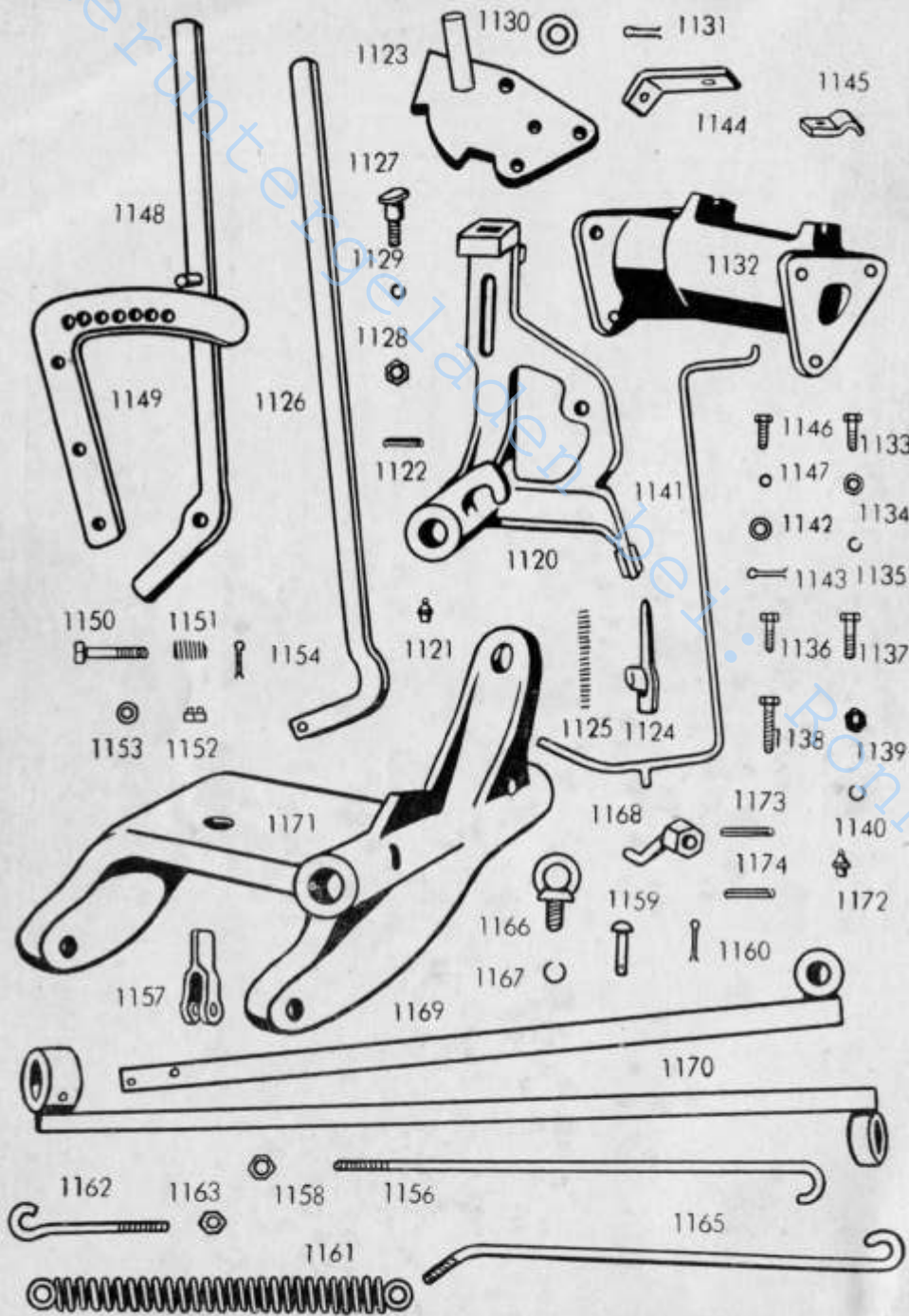

# Mähwerk

35/1-12

Bild- und Bestell-Nummer	Benennung	Anzahl	Teilnummer	Bemerkungen
(1116)	Zus. Bau Mähwerk für KB12 und KB17	1	01 350 00 01	
(1117)	Zus. Bau Mähwerk für KB12 und KB17	1	01 350 00 02	
(1118)	Zus. Bau Aufzughebewinkel-Segmentplatte	1	01 350 00 22	
(1119)	Zus. Bau Aufzughebewinkel	1	01 350 00 23	
1120	Aufzughebewinkel	1	10 354 00 01	
1120a	Aufzughebewinkel	1	01 354 01 01	ab Fg.-Nr. G 32565
1121	Schmierriepel H1A B	1	DIN 71412	
1122	Spannschliff 4 x 30	1	DIN 1481	
1123	Zus. Bau Segmentplatte	1	01 350 00 24	ab Fg.-Nr. G 32565
1123a	Zus. Bau Segmentplatte	1	01 353 01 24	
1124	Klinke	1	01 354 00 05	ab Fg.-Nr. G 32565
1124a	Segmentstift	1	01 354 00 06	
1125	Feder zur Klinke	1	00 992 14 05	
1126	Aufzughebel	1	01 354 00 10	
1126a	Aufzughebel	1	01 354 02 10	ab Fg.-Nr. G 32565
1126b	Hebelrücken	1	01 354 00 12	
1126c	Gestänge	1	01 354 00 55	
1126d	Senkriet 7x30	1	DIN 661	
1126e	Rundkopfniet 10x30	1	DIN 124	
1127	Scharnierbolzen	1	01 354 02 93	
1128	Sechskantmutter M 12	1	DIN 934-55	
1129	Federring B 12	1	DIN 127	
1130	Unterlegscheibe 25	1	DIN 125	
1131	Splint 5 x 40	1	DIN 94	
1132	Aufhängekonsole	1	01 354 01 20	
1133	Sechskantschraube M 12 x 40	3	DIN 931-8 G	
1134	Sechskantmutter M 12	3	DIN 934-55	
1135	Federring B 12	3	DIN 127	
1136	Sechskantschraube M 12 x 35	1	DIN 931-8 G	
1137	Sechskantschraube M 12 x 45	1	DIN 933-8 G	
1138	Sechskantschraube M 12 x 70	1	DIN 933-8 G	
1139	Sechskantmutter M 12	3	DIN 934-55	
1140	Federring B 12	2	DIN 127	
1141	Zus. Bau Ausrückstange	1	01 350 02 10	
1142	Unterlegscheibe 13	1	DIN 125	
1143	Splint 2,5x25	1	DIN 94	

Die ob. Fg.-Nr. G 32565 zum Einbau kommenden Teile siehe in untenstehend. Zeichn.

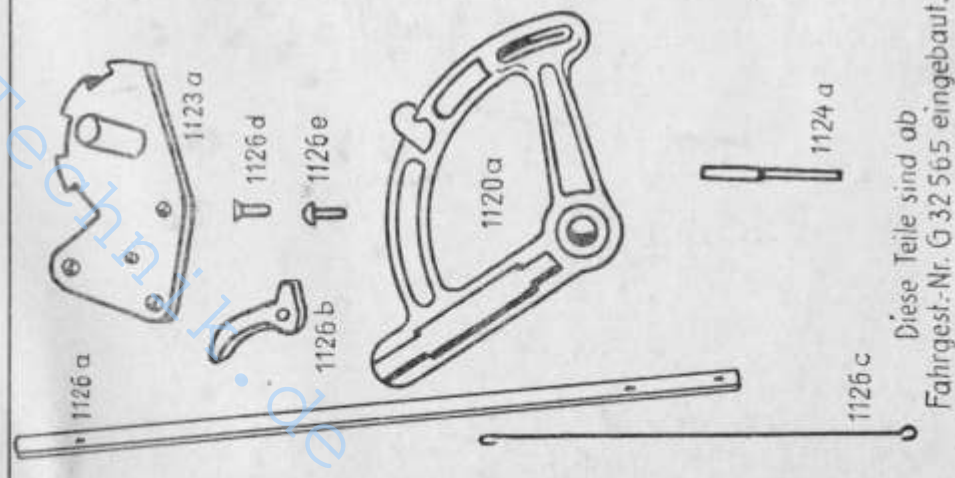

Diese Teile sind ab Fahrgest.-Nr. G 32565 eingebaut.

Die in ( ) gesetzten Bild-Nummern erscheinen nicht in der Abbildung. Bei Bestellung Motor-, Fahrgestell- und Getriebe-Nummer angeben.





# Mähwerk

35/1-12

Bild- und Bestell-Nummer	Benennung	Anzahl	Teilnummer	Bemerkungen
1144	Zus. Bau Lagerstütze f. Ausrückstange	1	01 350 00 45	
1145	Lagerschalendeckel für Ausrückstange	2	01 354 00 15	
1146	Sechskantschraube M 8x20	2	DIN 933-8 G	
1147	Federring 8 8	2	DIN 127	
1148	Zus. Bau Kipphebel	1	01 350 00 21	
1149	Zus. Bau Einstellraste	1	01 350 00 16	
1150	Sechskantschraube m. Splint M 12x70	1	DIN 931-8 G	
1151	Feder für Einstellraste	1	00 992 15 05	
1152	Kronenmutter M 12	1	DIN 935-4 D	
1153	Unterlegscheibe 13 φ	1	DIN 125	
1154	Splint 3x28	1	DIN 94	
(1155)	Zus. Bau Einstellhaken	1	01 350 00 15	
1156	Einstellhaken	1	01 354 00 30	
1157	Verbindungsgabel	1	01 354 00 35	
1158	Sechskantmutter M 20	1	DIN 934-5 5	
1159	Niet mit Splintloch 13x40 DIN 124	1	DIN 124	
1160	Splint 4x30	1	DIN 94	
1161	Aufzugfeder	1	00 992 16 05	
1162	Haken für Aufzugfeder	1	01 354 00 31	
1163	Sechskantmutter M 12	2	DIN 934-5 5	
(1164)	Zus. Bau Balkenhalter	1	01 350 00 25	
1165	Balkenhalter 600 mm	1	01 354 00 40	
1166	Ringschraube	1	01 354 00 90	
1167	Federring 8 12	1	DIN 127	
1168	Kurbelmutter M 12	1	01 354 00 91	
(1168a)	Zugfederhaken, vorn	1	10 351 00 28	
(1168b)	Unterlegscheibe 13 φ	1	DIN 125	
(1168c)	Splint 2x22	1	DIN 95	
1169	Zus. Bau Aufzugwelle	1	01 350 01 31	
1170	Zus. Bau Stützwelle	1	01 350 01 30	
1171	Klauenstück	1	01 351 00 15	
1172	Schmiernippel HI A 8 φ	1	DIN 71412	
1173	Spannstift 10x60	1	DIN 1481	
1174	Spannstift 10x60	1	DIN 1481	

Einsatz noch unbestimmt

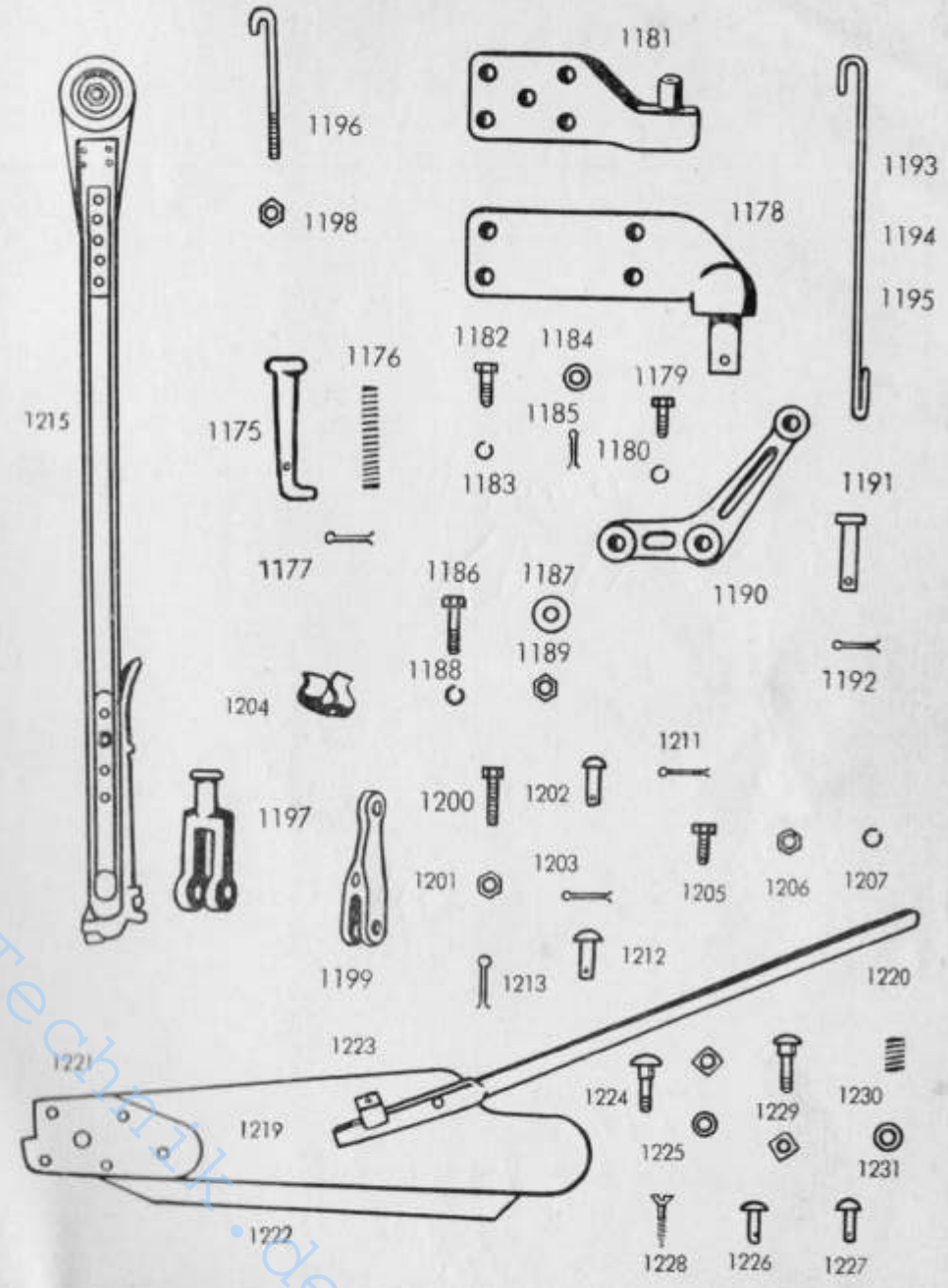

Die in ( ) gesetzten Bild-Nummern erscheinen nicht in der Abbildung. Bei Bestellung Motor-, Fahrgestell- und Getriebe-Nummer angeben.



# Mähwerk

35/1-12

Bild- und Bestell- Nummer	Benennung	An- zahl	Teilnummer	Bemerkung
1175	Aufhängehaken für Kurbelstange	1	01 351 00 33	
1176	Feder für Aufhängehaken 87 lang	1	00 992 14 05	
1177	Splint 2,5x25	1	DIN 94	
1178	Aufhängelager für Stützwellen	1	01 351 00 10	
1179	Sechskantschraube M 12x35	4	DIN 931-8 G	
1180	Federring B 12	4	DIN 127	
1181	Aufhängelager für Aufzugswellen	1	10 351 00 11	
1182	Sechskantschraube M 12x35	4	DIN 931-8 G	
1183	Federring B 12	4	DIN 127	
1184	Unterlegscheibe 25	1	DIN 125	
1185	Splint 8x40	1	DIN 94	
1186	Sechskantschraube M 10x80	1	DIN 931-8 G	
1187	Unterlegscheibe 10,5x45x6	1	01 351 00 52	
1188	Federring B 10	1	DIN 127	
1189	Sechskantmutter M 10	1	DIN 934-5 S	
1190	Aufzugwinkel	1	10 351 00 31	
1191	Lagerbolzen	1	01 351 00 93	
1192	Splint 5x40	1	DIN 94	
1193	Aufzughaken lang, 476 lg.	1	01 351 00 24	
1194	Aufzughaken lang, 500 lg.	1	01 351 01 24	
1195	Aufzughaken lang, 525 lg.	1	01 351 02 24	
1196	Aufzughaken kurz, 4 A 412-25	1	01 351 00 28	
1197	Verbindungsgabel (Ose) 4 A 412-20	1	01 351 00 35	
1198	Sechskantmutter M 12	1	DIN 934	
1199	Gelenkstück 4 A 412-19	1	01 351 00 36	
1200	Sechskantschraube M 14x65	1	DIN 933-8G	
1201	Sechskantmutter M 14	1	DIN 934-5S	
1202	Flachkopfniet mit Splintloch 13x40	1	DIN 124	
1203	Splint 4x28	1	DIN 94	00 995 02 55
1204	Haltefeder für Bolkenhalter	1	01 354 01 39	( Befestigung am
1205	Sechskantschraube M 8x20	1	DIN 931-8 G	Kathägel rechts)
1206	Sechskantmutter M 8	1	DIN 934-5G	
1207	Federring B 8	1	DIN 127	
(1208)	<b>Zus. Bau Messerbalken</b>			
	<b>4,5 Normalfinger</b>	1	01 350 00 51	
(1209)	<b>Zus. Bau Messerbalken</b>			
	<b>4,5 Mittelfinger</b>	1	01 350 01 51	
(1210)	<b>Zus. Bau Messerbalken</b>			
	<b>4,5 Engfinger</b>	1	01 350 02 51	
1211	Splint 8x40	2	DIN 94	
1212	Niet mit Splintloch 10x40, DIN 124	1	DIN 124	
1213	Splint 3x20	1	DIN 94	
(1214)	Messer 4,5'	2	01 350 00 52	
1215	Kurbelstange kpl. 843 lg.	1	01 350 00 04	
(1216)	Fingerschutz (für Messerbalken) 4,5'	1	01 350 00 55	
(1217)	Messerschutz 4,5'	1	01 350 02 55	
(1218)	<b>Zus. Bau Schwadenbrett</b>			
1219	Schwadenbrett	1	01 350 00 60	
1220	Schwadenbrettstab	1	01 351 00 70	
1221	Schwadenbrettbeschlag	1	01 351 00 71	
1222	Schwadenbrettstreifenblech	1	01 351 00 72	
1223	Widerlager	1	01 351 00 74	
1224	Flachrundschrube mit Mutter M 8 x 60 Mu	1	DIN 603-4 D	
1225	Unterlegscheibe 8,4	1	00 995 00 55	
1226	Flachrundniet m. gr. Kopf 6,5x25 TdN	5	00 955 00 55	
1227	Flachrundniet m. gr. Kopf 6,5x25 TdN	1	DIN 97	
1228	Senkholzschrube 5x30	7	00 992 08 05	
1229	Flachrundschrube m. Mutter M 12 x 65 Mo	1	DIN 603-4 D	
1230	Spiralfeder 34 lg.	1	00 992 08 05	
1231	Unterlegscheibe 13,5	1	DIN 134	

Die in ( ) gesetzten Bild-Nummern erscheinen nicht in der Abbildung. Bei Bestellung Motor-, Fahrgestell- und Getriebe-Nummer angeben.

onnys-Technik.de