

Heruntergeladen von www.bonhuss-technik.de



Redekor

Kramer



ERSATZTEIL-LISTE

K 33

www.bonhuss-technik.de

Maschinenfabrik Gebr. Kramer GmbH. Gutmadingen (Baden)

Ersatzteil-Liste

K 33



Inhaltsverzeichnis

	Seite		Seite
Vorwort	4	Kolben	50
Getriebe-Gesamtansichten . . .	5/7	Nockenwelle	51
Getriebe		Zylinder-Kopf	53
Triebwerkgehäuse u. Antriebs- welle	9	Steuerungsteile für Ein- und Auslaß	54
Hauptwelle, Vorgelege, Rücklauf	11	Schmierölpumpe	55
Kupplungsgehäuse und Pedal- werk	13	Schmierölfilter	57
Gehäusedeckel, Getriebeschal- tung	15	Schmierölleitungen	59
Zwischenwelle	17	Einspritzpumpe	60/61
Duplex-Handbremse	19	Teile zur Regulierung mit Regler- falle und Fernabstellung	63
Zapfwelle	21	Abstellvorrichtung	64
Ausgleichgetriebe	23	Einspritzventil	65
Hinterachse	25	Kraftstofffilter mit Befestigung	66
Servobremse rechts und links	27	Glühkerzenanlage	67
Ausgleichsperre und Brems- gestänge	29	Kraftstoffleitungen	69
Riemenscheiben-Antrieb	31	Glimmpapierhalter	70
Mähantriebschaltung	33	Luftansaugleitung, Ölbadluft- filter mit Befestigungsteilen	71
Mähantrieb	35	Luftfilter, Anlasser, Fernthermo- meter, Oldruckmesser	73
Lenkung	37	Regler mit Drehzahlverstellung	75
F & S-Kupplung	39	Kühlgebläse mit Antrieb, voll- ständig	77
Anhängervorrichtung	41	Kühlluftleitungen	79
Motor		Auspuffsammelrohr	80
Kurbelgehäuse - Oberteil - Unter- teil	43/45	12 Volt-Lichtmaschine mit Be- festigungsteilen	81
Oleinfüllung und Entlüftung zum Kurbelgehäuse-Oberteil	46	Kraftstoff-Förderpumpe mit An- bau und Antriebsteilen	83
Zylinder	47	Riemenspanner	85
Kurbelwelle	48	Auspuff	87
Pleuelstange	49		

	Seite		Seite
Brennstoffbehälter - Werkzeug- kasten	89	Naben-Lagerung	
Hinterrad-Kotflügel		Vorderräder und Reifen	103
Hinterräder und Reifen	91	Lenkung am Vorderachsträger	105
Fußbleche	93	Vorderrad-Kotflügel	107
Fahrersitz	95	Batteriehalter - Scheinwerfer- halter	109
Fußgasregulierung	97	(siehe auch Seite 119)	97
Vorderachskonsole - Andreh- kurbel	99	Motorhaube	111
Achsträger		Lichtanlage	113
Achsschenkel-Lagerung	101	Schwadenbrett und Platte für Mähwerk-Aufhängung	115/117
		Fußgasregulierung	
		ab Fahrgestell-Nr. 25863	119

Vorwort

Mit dieser Ersatzteilliste geben wir besonders dem Händler eine Unterlage zur Anlegung eines wohlsortierten Ersatzteillagers an Hand.

Dieser Lagerbestand ist stets vollzählig zu halten. Bei Entnahme eines Ersatzteiles den Bestand durch sofortige Nachbestellung ergänzen, da andernfalls unliebsame Betriebsstörungen bis zum Eintreffen des erst bei Bedarf bestellten Ersatzteiles entstehen können.

Die Lieferung von Ersatzteilen usw. erfolgt nur gegen Nachnahme oder bei Abholung gegen bar. Versand- und Verpackungskosten sind in jedem Fall vom Besteller zu tragen. Im Falle der Zusendung geht die Gefahr auf den Käufer über, sobald das Ersatzteil einem Transportunternehmen übergeben ist.

Zur besonderen Beachtung!

Bei allen **Bestellungen beim Händler oder im Werk**, sind unter Hinweis auf diese Ausgabe anzugeben:

1. Die **Fahrgestell- und Motor-Nummer.**
2. Die **Getriebe-Nummer.**
3. Die **benötigte Stückzahl.**
4. Die **Teilebezeichnung unter Hinweis auf die Bildnummer gemäß vorliegender Ersatzteilliste.**
(Im Zweifelsfalle Muster oder Skizze einsenden.)
5. Die **gewünschte Versandart Post, Fracht usw.**

Die **Fahrgestellnummer** ist außer auf dem Typenschild noch rechts auf der Vorderachskonsole eingeschlagen.

Die **Motornummer** ist auf dem Typenschild und rechts unter dem Schmierölspaltfilter-Einsatz eingeschlagen.

Die **Getriebeummer** ist nur an der hinteren Getriebegehäusewand in der rechten Ecke oben eingeschlagen.

Wie bei Bestellungen ist auch im Falle von Rücksendungen (Garantiebeanstandungen) sinngemäß zu verfahren und die zurückzusendenden Teile mit einem Anhänger zu versehen. Diese Anhänger können vom Werk bezogen werden. Neuteile werden bis zum Eingang der beanstandeten Teile pro forma belastet. Bildnummern in () sind in den Abbildungen nicht enthalten.

Es wird um frühzeitige Aufgabe der Lager-Ersatzteilbestellungen gebeten.

Da die Preise Änderungen unterworfen sind, haben wir sie in der Ersatzteilliste nicht eingesetzt.

MASCHINENFABRIK GEBR. KRAMER GMBH.
GUTMADINGEN/BADEN

Bedienungshebel

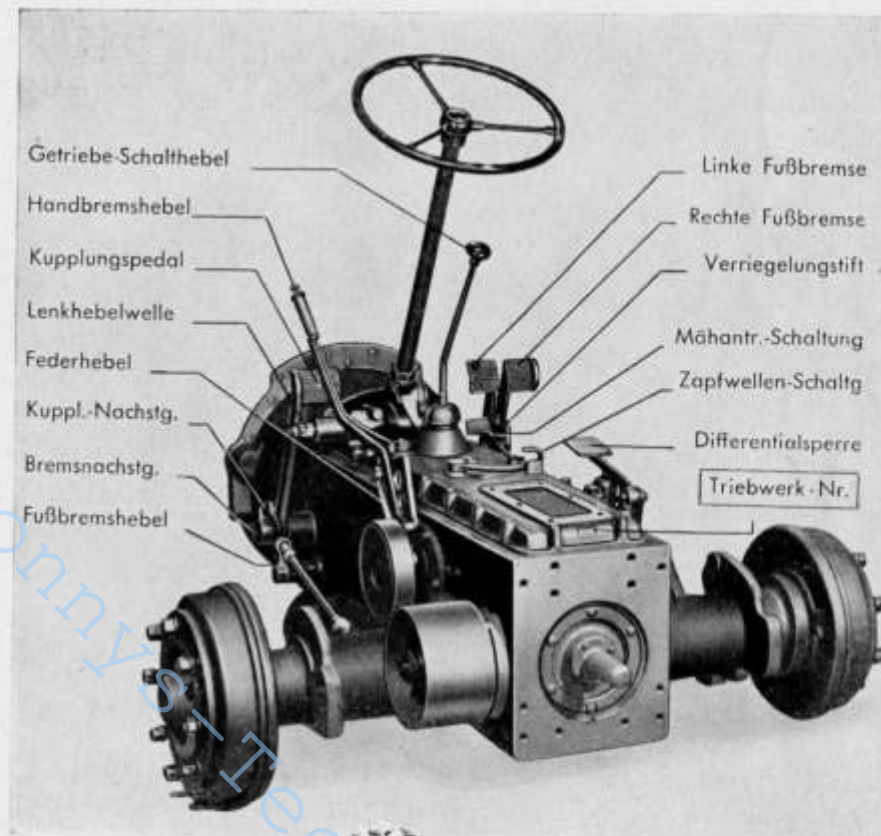

Bremshebelwerk

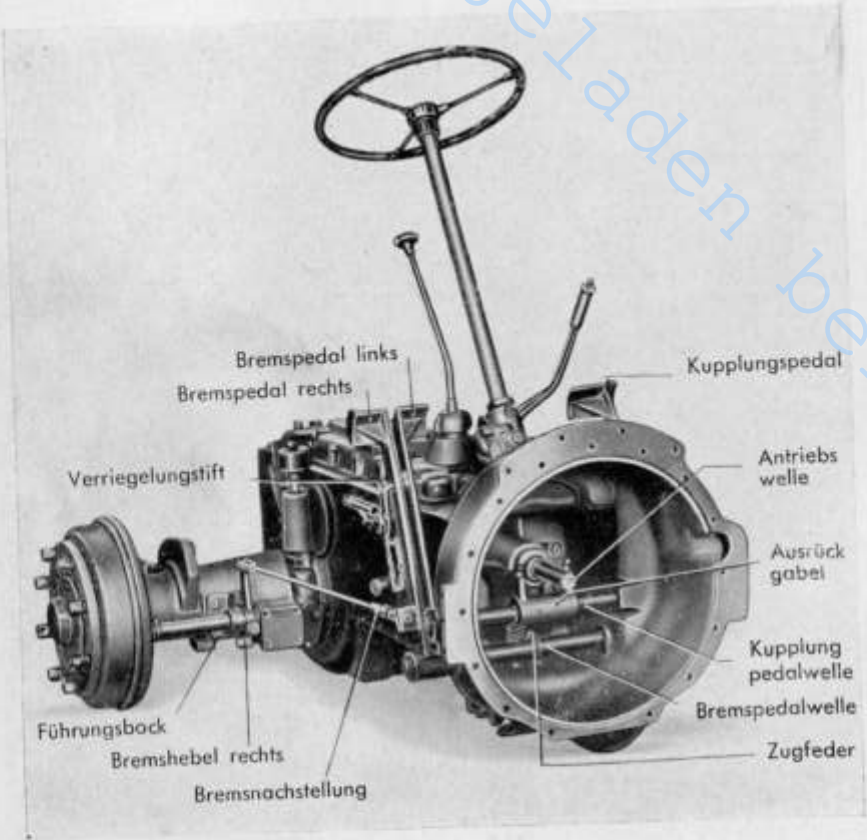

Weilen und Zahnräder

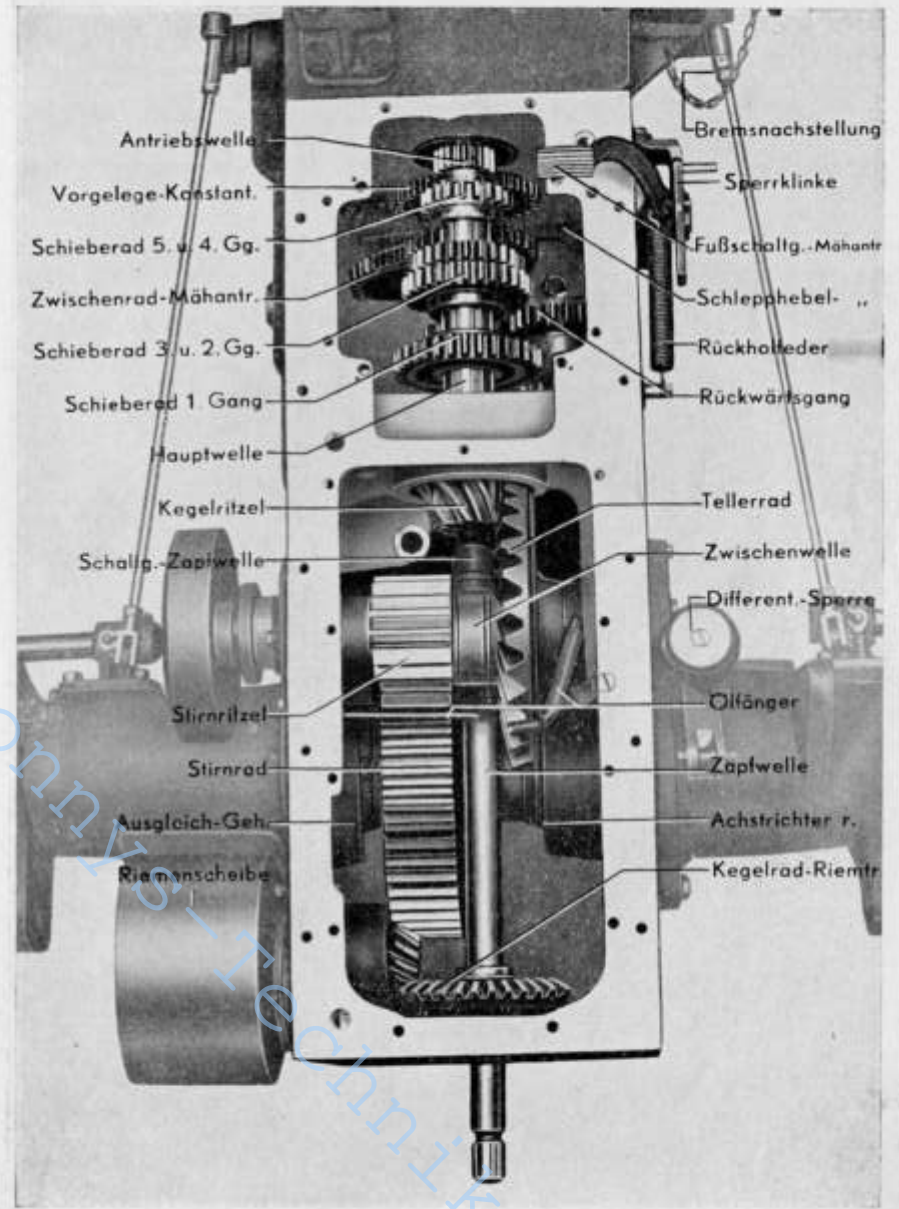

Heruntergeladen bei: Ronny's-Technik.de

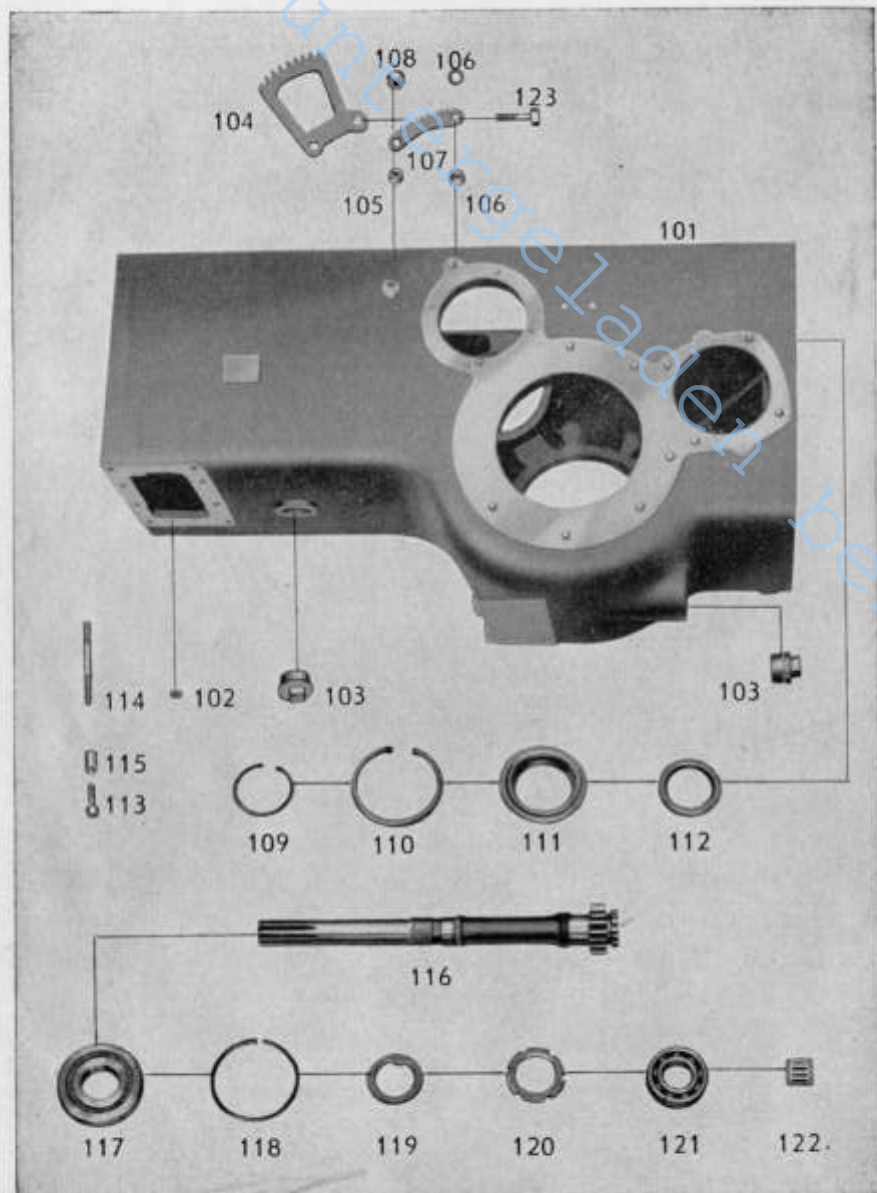

Getriebe

Triebwerkgehäuse und Antriebswelle

Bild- und Bestell-Nummer	Benennung	Anzahl	Teilnummer	Bemerkungen
101	Gehäuse	1		
(101 a)	Gehäuse für Kriechgangausführung	1		
102	Gewindestopfen (fällt weg)	—		
103	Verschlußschraube M 42 x 1,5	2		
—	Aluminiumdichtring zu 103	2		
104	Zahnbogen	1		
105	Abstandsrohr	1		
106	Abstandsrohr	2		
107	Zwischenblech	2		
108	Exzenterbuchse	1		
109	Seegerring 72 x 2,5	1		
110	Seegerring 110 x 4	3		
111	Dichtungshalter	1		
112	Abdichtring 60 x 80 x 13	1		
113	Sechskantschraube M 8 x 30 zu 443	1		
114	Stiftschraube	1		
115	Abstandsrohr zu 443	1		
116	Antriebswelle, z = 18	1		
117	Ring-Rillenkörper mit Nut aus 6309	1		
118	Sprengring	1		
119	Sicherungsblech 45	1		
120	Nutmutter M 45 x 1,5 links	1		
121	Ring-Rillenkörper 6207	1		
122	Walzenkranz	1		
123	Sechskantschraube M 10 x 50	1		
(123 a)	Sechskantschraube M 10 x 45	1		
	Federring A 10 zu 123/123 a	2		

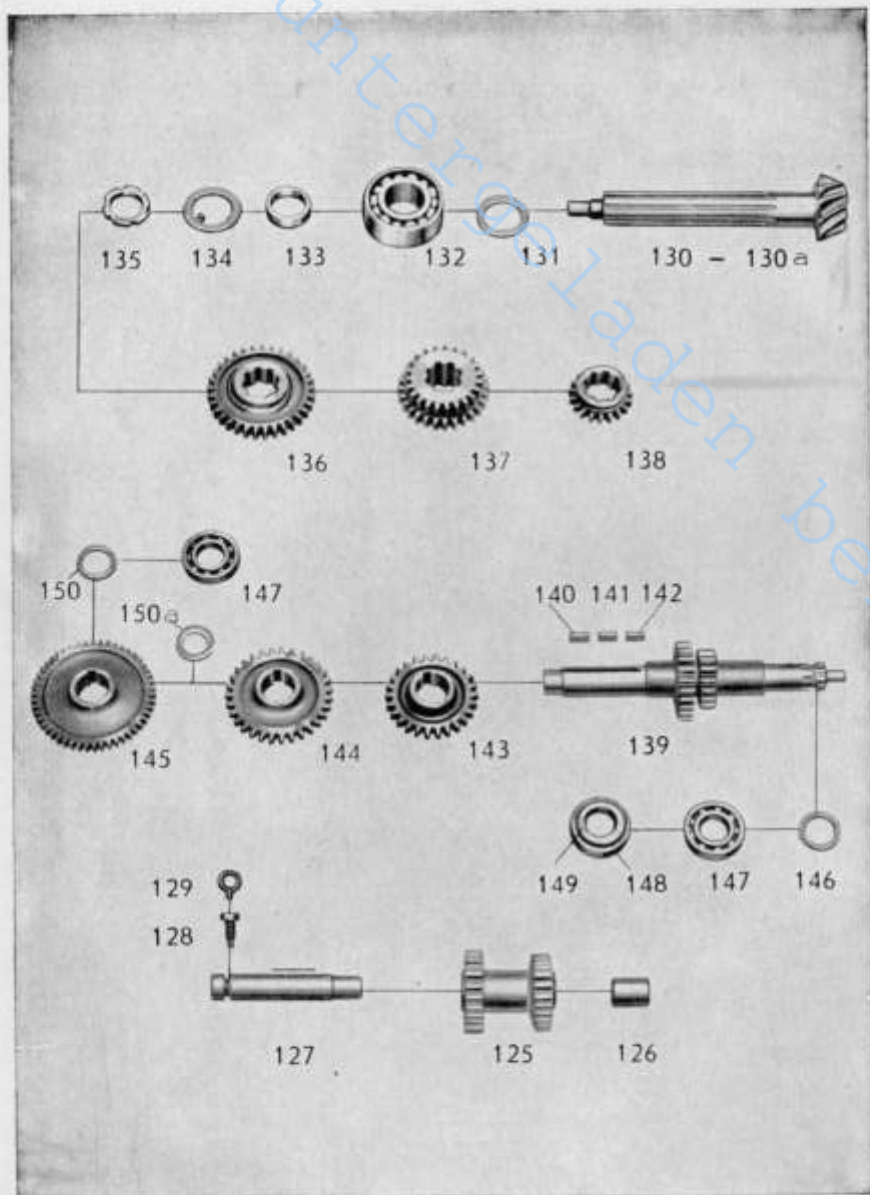

Getriebe

Hauptwelle, Vorgelege, Rücklauf

Bild- und Bestell-Nummer	Benennung	Anzahl	Teilnummer	Bemerkungen
125	Rücklauf-Doppelrad $z = 20/22$ mit	1		
126	Laufbüchse	2		
127	Rücklaufbolzen	1		
128	Sechskantschraube m. Zapfen M 10x25	1		
129	Sicherungsblech 10,5	1		
130	Kegelritzel $z = 6$	1		} nur satzweise } 215 } einbaufähig } 215 a } mit } 215 b
130 a	Kegelritzel $z = 7$	1		
(130 b)	Kegelritzel $z = 8$	1		
131	Zwischenring	1		
132	Ring-Schräglager 3310 X	1		
133	Büchse	1		
134	Sicherungsblech 50	1		
135	Nutmutter M 50x1,5	1		
136	Schieberad 1. u. R.-Gg. $z = 33$	1		
137	Schieberad 2. u. 3. Gg. $z = 23/28$	1		
138	Schieberad 4. u. 5. Gg. $z = 19$	1		
139	Vorgelegewelle $z = 16/22$	1		
140	Paßfeder 10x8x25,5	2		
141	Paßfeder 10x8x34	2		
142	Paßfeder 10x8x32,5	2		
143	Stirnrad 3. Gang $z = 26$	1		
144	Stirnrad 4. Gang $z = 31$	1		
145	Stirnrad konstant $z = 50$	1		} ohne Auswechseln der ent- } sprechenden Antriebswelle } nicht austauschbar
(145 a)	Stirnrad konstant $z = 49$	1		
146	Zwischenring	1		
147	Ring-Rillenkörper 6207	2		
148	Dichtungshalter	1		
149	Abdichtring 35x56x10	1		
150	Zwischenring	1		
150 a	Zwischenring (fällt weg)	—		

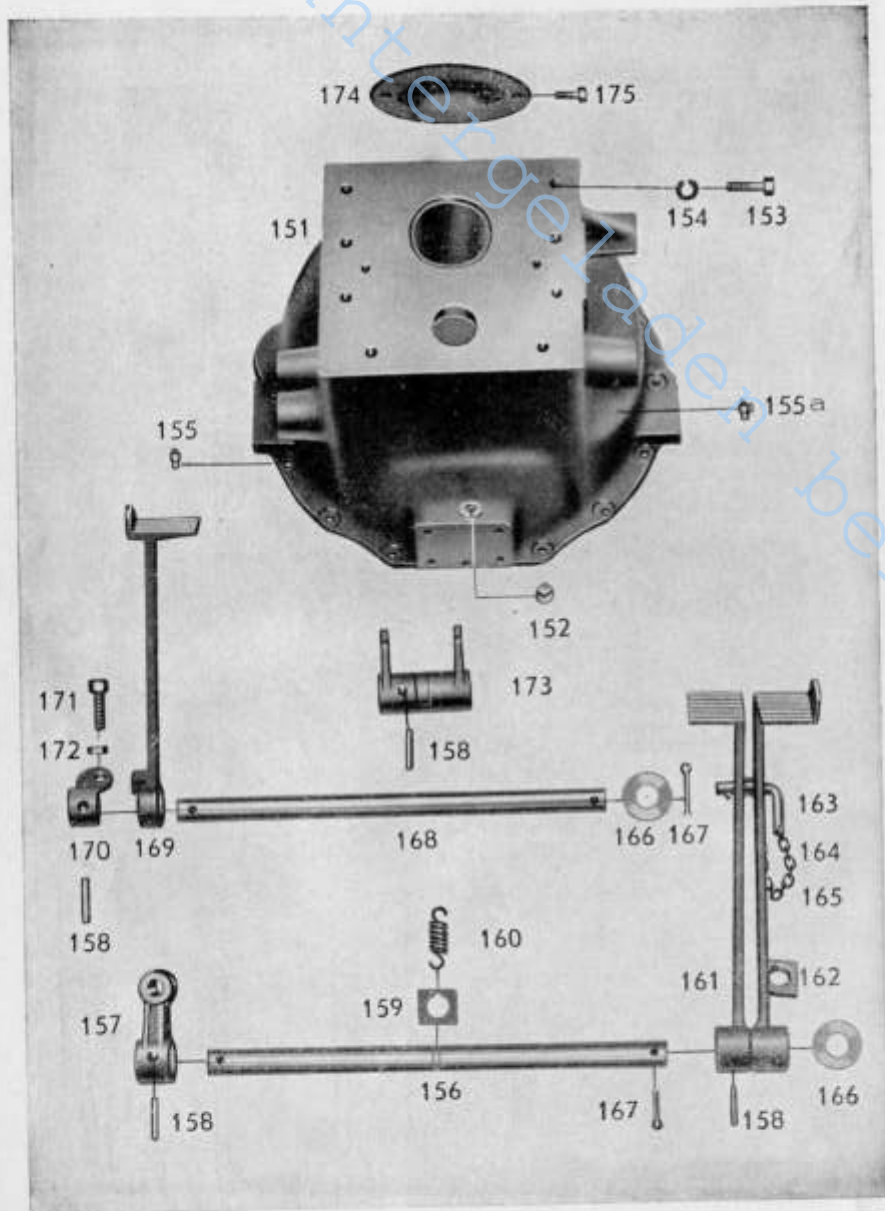

Getriebe

Kupplungsgehäuse und Pedalwerk

Bild- und Bestell-Nummer	Benennung	Anzahl	Teilnummer	Bemerkungen
151	Kupplungsgehäuse	1		
152	Verschlußschraube	1		
153	Sechskantschraube M 12x45	8		
154	Federring A 12	8		
155	Druckschmierkopf A M 10x1	2		
155a	Druckschmierkopf C M 10x1	2		
156	Bremspedalwelle	1		
157	Bremshebel, klein	1		
158	Kegelstift 10x55	4		
159	Scheibe zu 160	1		
160	Zugfeder oder Verdrehfeder	1		
160a		1		
161	Fußbremshebel, linker	1		
162	Fußbremshebel, rechter	1		
163	Verriegelungsstift m. Winkel u. Kerbstift	1		
164	Kettenring (fällt ab Getriebe 9315 weg)	—		
165	Kette (fällt ab Getriebe 9315 weg)	—		
166	Scheibe	2		
167	Splint 5x45	2		
168	Kupplungspedalwelle	1		
169	Kupplungsfußhebel	1		
170	Daumenhebel	1		
171	Sechskantschraube aus M 16x50	1		
172	Sechskantmutter M 16	1		
173	Ausrückgabel	1		
174	Deckblech	1		
175	Sechskantschraube M 6x10	2		

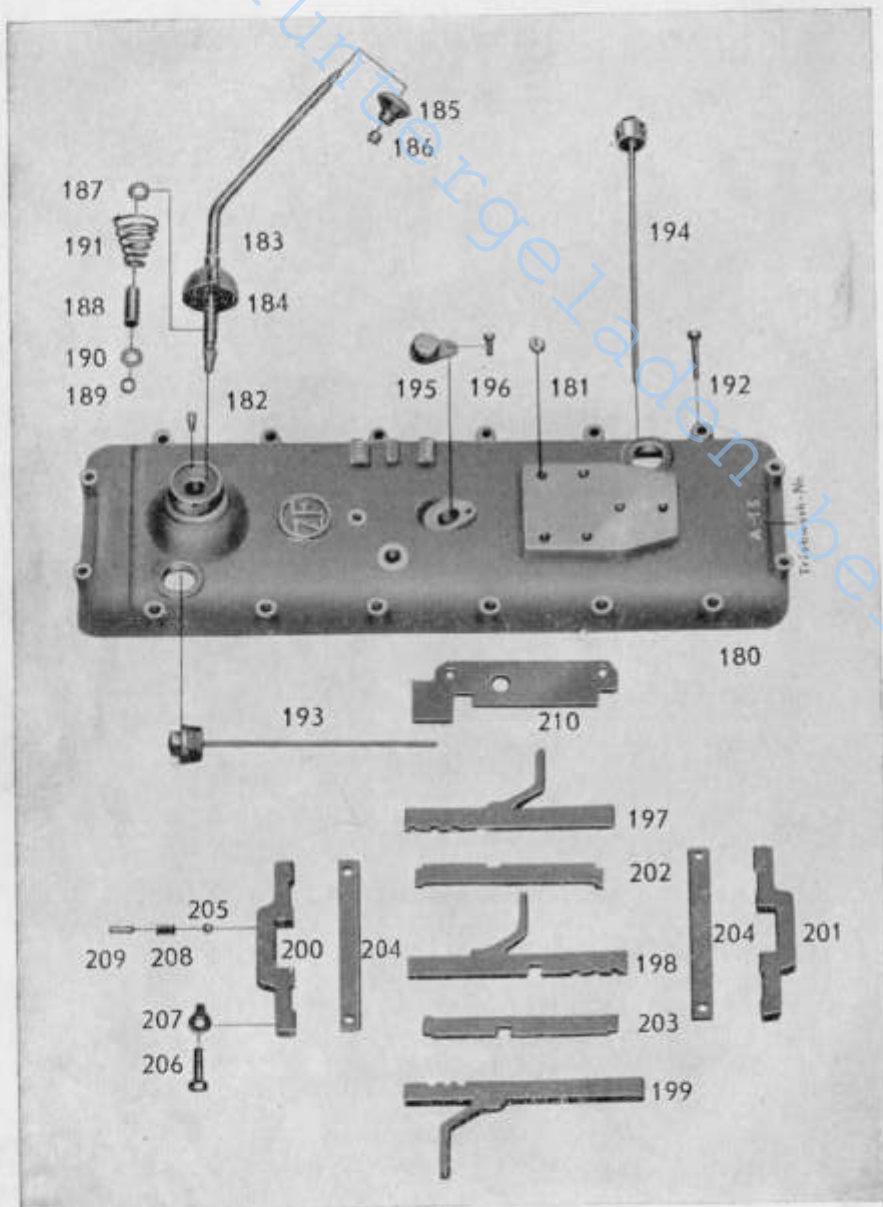

Getriebe

Gehäusedeckel, Getriebebeschaltung

Bild- und Bestell-Nummer	Benennung	Anzahl	Teilnummer	Bemerkungen
180	Gehäusedeckel	1		
181	Gewindestopfen	6		
182	Führungszapfen	2		
183	Schalthebel mit	1		
184	Kappe	1		
185	Schalthebelgriff	1		
186	Sechskantmutter M 10	1		
187	Zwischenring	1		
188	Zwischenring	1		
189	Springring	1		
190	Schlußring	1		
191	Kegelfeder	1		
192	Sechskantschraube M 10x60	17		
193	Olmeßstab, kurz	1		
194	Olmeßstab, lang	1		
—	Aluminiumdichtung zu 193 u. 194 neuer Ausführung	2		
195	Abschlußdeckel	1		
196	Sechskantschraube M 8x20	1		
197	Schaltstange für 1. und RW-Gang	1		
198	Schaltstange für 2. u. 3. Gang	1		
199	Schaltstange für 4. u. 5. Gang	1		
200	Bügel, 3 Loch	1		
201	Bügel	1		
202	Arretierleiste	1		
203	Arretierleiste	1		
204	Leiste	2		
205	Stahlkugel 10 Ø	3		
206	Sechskantschraube M 10x40	4		
207	Sicherungsblech 10,5	4		
208	Druckfeder	3		
209	Zylinderstift 4 m 6x30	4		
210	Abdeckblech	2		

Die in () gesetzten Bild-Nummern erscheinen nicht in der Abbildung. Bei Bestellung Motor-, Fahrgestell- und Getriebe-Nummer angeben.

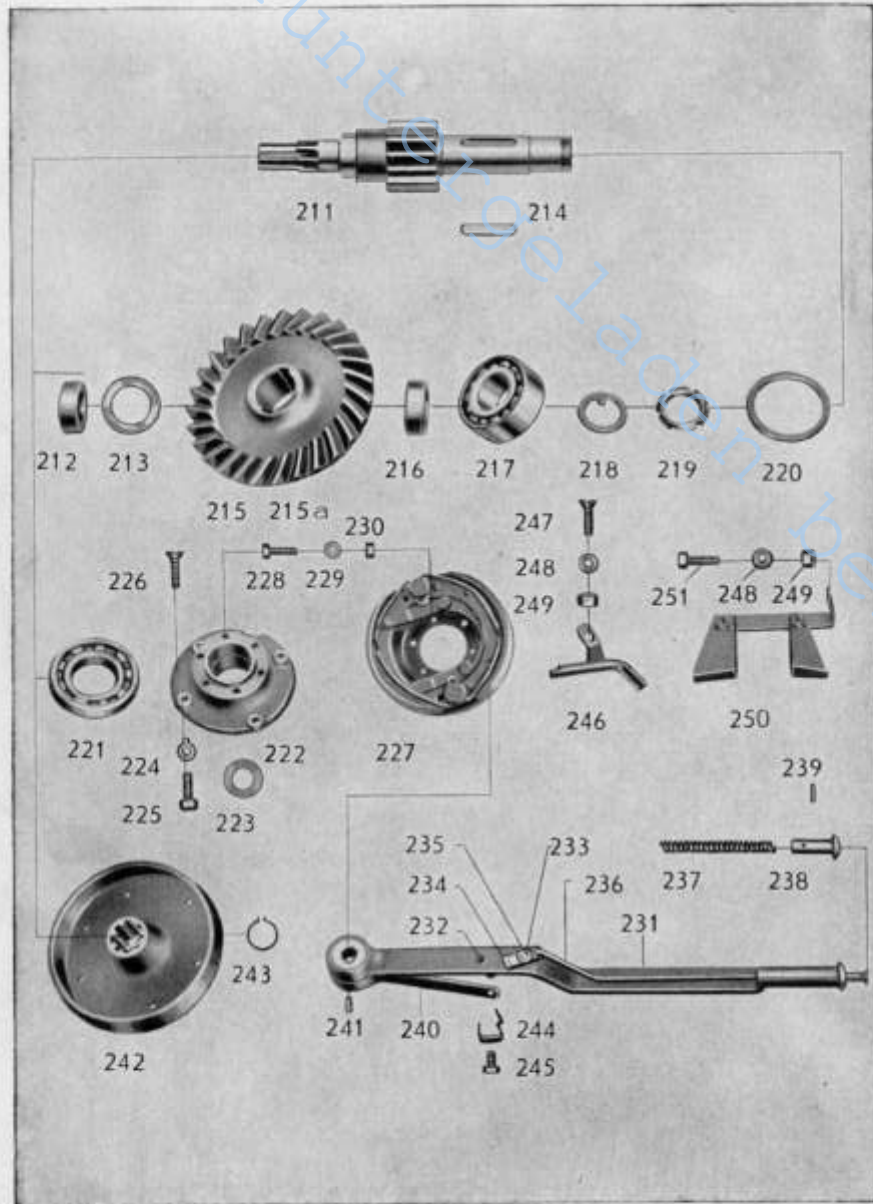

Getriebe

Zwischenwelle

Bild- und Bestell-Nummer	Benennung	Anzahl	Teilnummer	Bemerkungen
211	Ritzelwelle, z = 14	1		
212	Abstandrohr	1		
213	Zwischenring	1		
214	Paßfeder	2		
215	Tellerrad z = 29	1		nur satzweise einbaufähig mit
215 a	Tellerrad z = 29	1		
(215 b)	Tellerrad z = 28	1		
216	Zwischenrohr	1		130
217	Ring-Schräglager 3310 X	1		130 a
218	Sicherungsblech 50	1		130 b
219	Nutmutter M 50x1,5	1		
220	Zwischenring	1		
221	Ring-Tonnenlager 20212	1		
222	Abschlußdeckel	1		
223	Abdichtring 45x60x7	1		
224	Sicherungsblech 10,5	3		
225	Sechskantschraube M 10x25	3		
226	Senkschraube M 10x18	1		
—	Zylinderstift 10 m 6x20	2		
227	Duplex-Bremse (Einzelteile s. Tafel 6)	1		
228	Sechskantschraube M 8x25	6		
229	Federring 8	6		
230	Sechskantmutter M 8	6		
231	Handbremshebel	1		
232	Bolzen für Federhebel	1		
233	Bolzen für Klinke	1		
234	Sperrklinke	1		
235	Scheibe 8,3	1		
236	Klinkenstange	1		
237	Drückfeder	1		
238	Drückknopf	1		
239	Zylinderstift 1,5 m 6x10	1		
240	Hebel, federnd	1		
241	Gewindestift M 6x10 (fällt weg)	—		
242	Bremstrommel	1		
243	Seegerring 38x1,75	1		
244	Klammer	1		
245	Sechskantschraube M 6x12	1		
246	Ölrohr	1		
247	Senkschraube M 8x22	1		
248	Federring 8 zu 247	1		
249	Sechskantmutter M 8	3		
250	Ölfangblech	1		
251	Senkschraube M 8x20	2		
—	Sicherungsblech 8,4 zu 251	2		

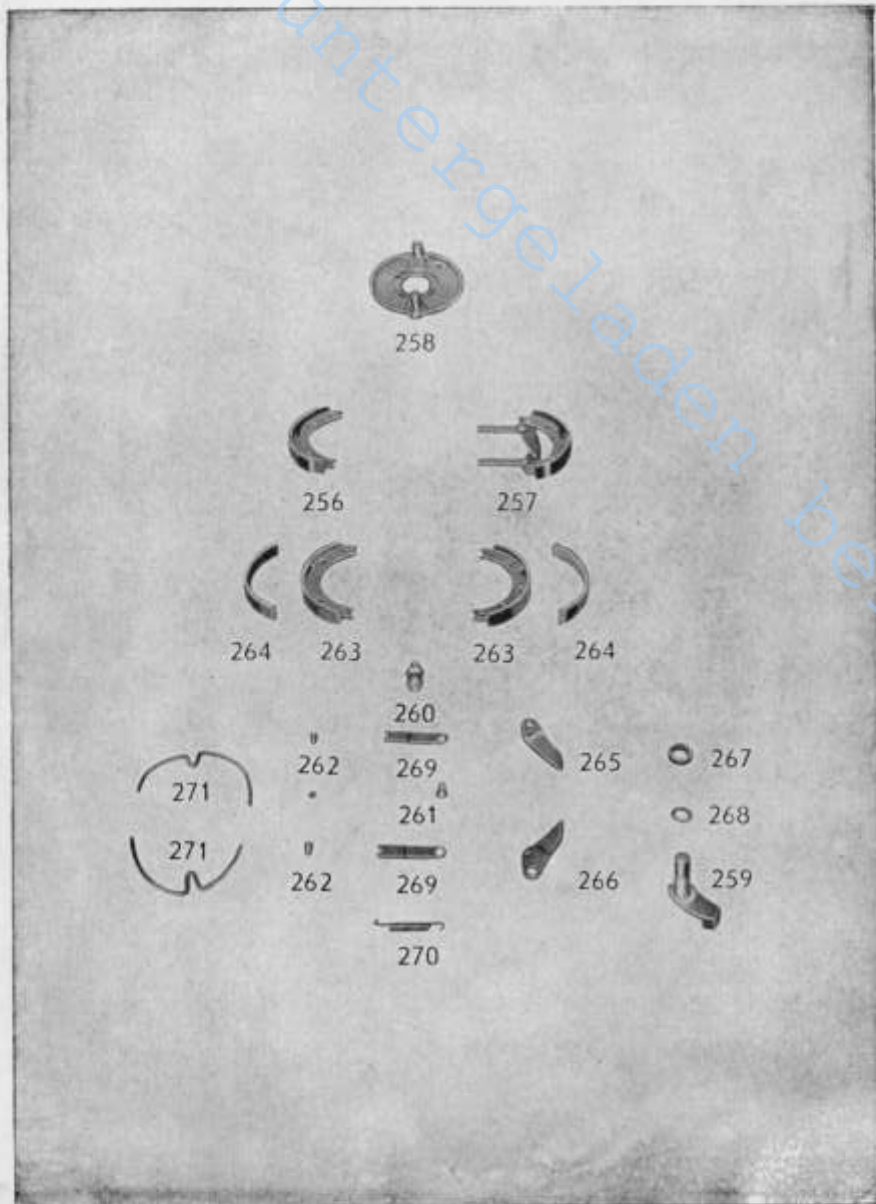

Getriebe

Duplex-Handbremse

Bild- und Bestell-Nummer	Benennung	Anzahl	Teilnummer	Bemerkungen
256	Bremsbacke, vollständig	1		
257	Bremsbacke, vollständig	1		
258	Bremsdeckplatte, vollständig	1		
259	Bremswelle	1		
260	Bolzen, jetzt eingeschweißt in 258	2		
261	Bolzen	4		
262	Bolzen	2		
263	Bremsbacke	2		
264	Bremsbelag	2		
265	Spreizhebel	1		
266	Spreizhebel	1		
267	Dichtungskappe	1		
268	Dichtungsring	1		
269	Druckstück	2		
270	Zugfeder	1		
271	Biegefeder	2		
—	Zylinderniet B 3x8 zu 264	14		
—	Scheibe 5,3 zu 262	2		
—	Seegerring 20x1,2 zu 259	1		

Ein in () gesetztes Bild-Nummern erscheinen nicht in der Abbildung. Bei Bestellung Motor-, Fahrzeug- und Getriebe-Nummer angeben.

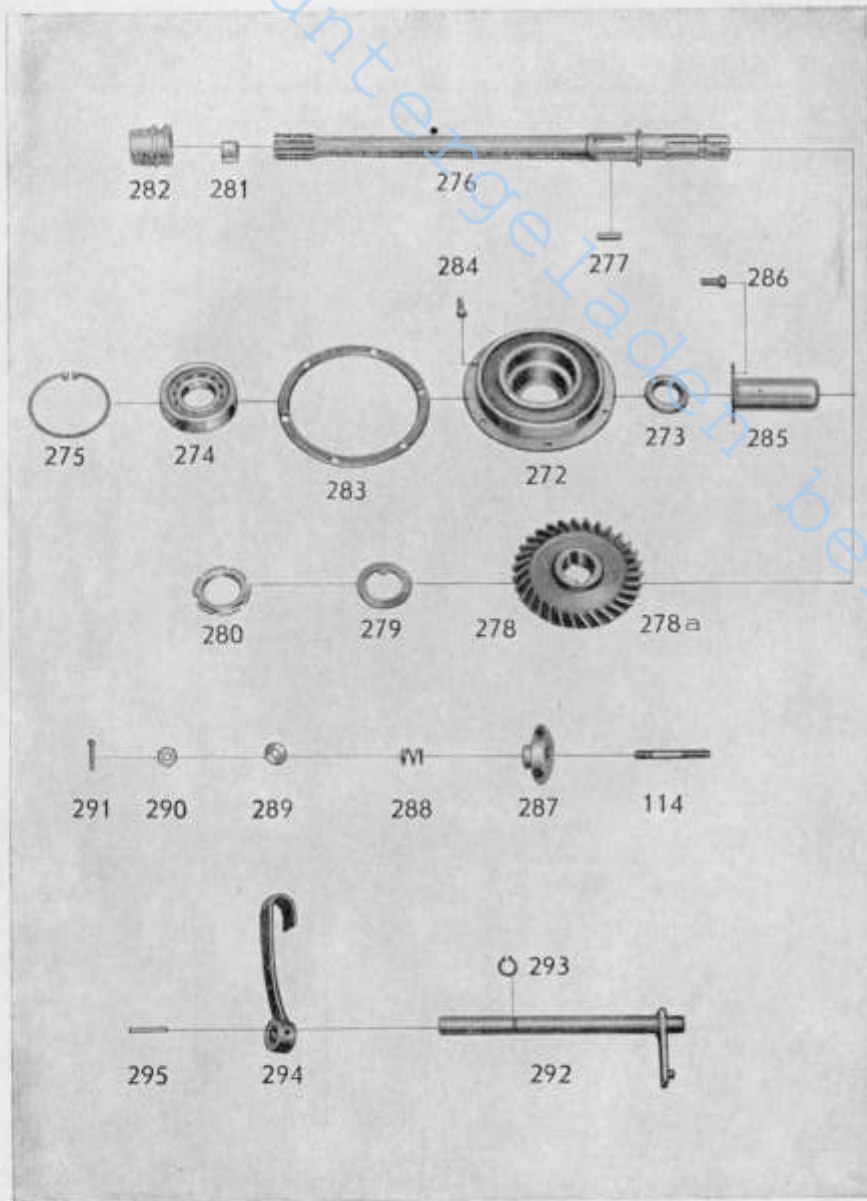

Getriebe

Zapfwelle

Bild- und Bestell-Nummer	Benennung	Anzahl	Teilnummer	Bemerkungen
272	Lagerdeckel	1		
273	Abdichtring 33 x 56 x 10	1		
274	Ring-Rillenkörper 6308	1		
275	Seegerring 90 x 3	1		
276	Zapfwelle	1		
277	Paßfeder 10 x 8 x 32	2		
278	Antriebskegelrad z = 30 nur satzweise einbaufähig mit 411	1		
279	Sicherungsblech 40	1		
280	Nutmutter M 40 x 1,5	1		
281	Büchse	1		
282	Schaltmuffe	1		
283	Einstellscheibe	2		
284	Sechskantschraube M 8 x 25	6		
285	Schutzkappe	1		
286	Sechskantschraube M 6 x 10	2		
287	Ölförderscheibe	1		
288	Druckfeder	1		
289	Scheibe 10	1		
290	Kronenmutter M 10	1		
291	Splint 2 x 22	1		
292	Schaltwelle, vollständig	1		
293	Seegerring 20 x 1,2	1		
294	Schalthebel, vollständig	1		
295	Zylinderkerbstift 6 x 36	1		

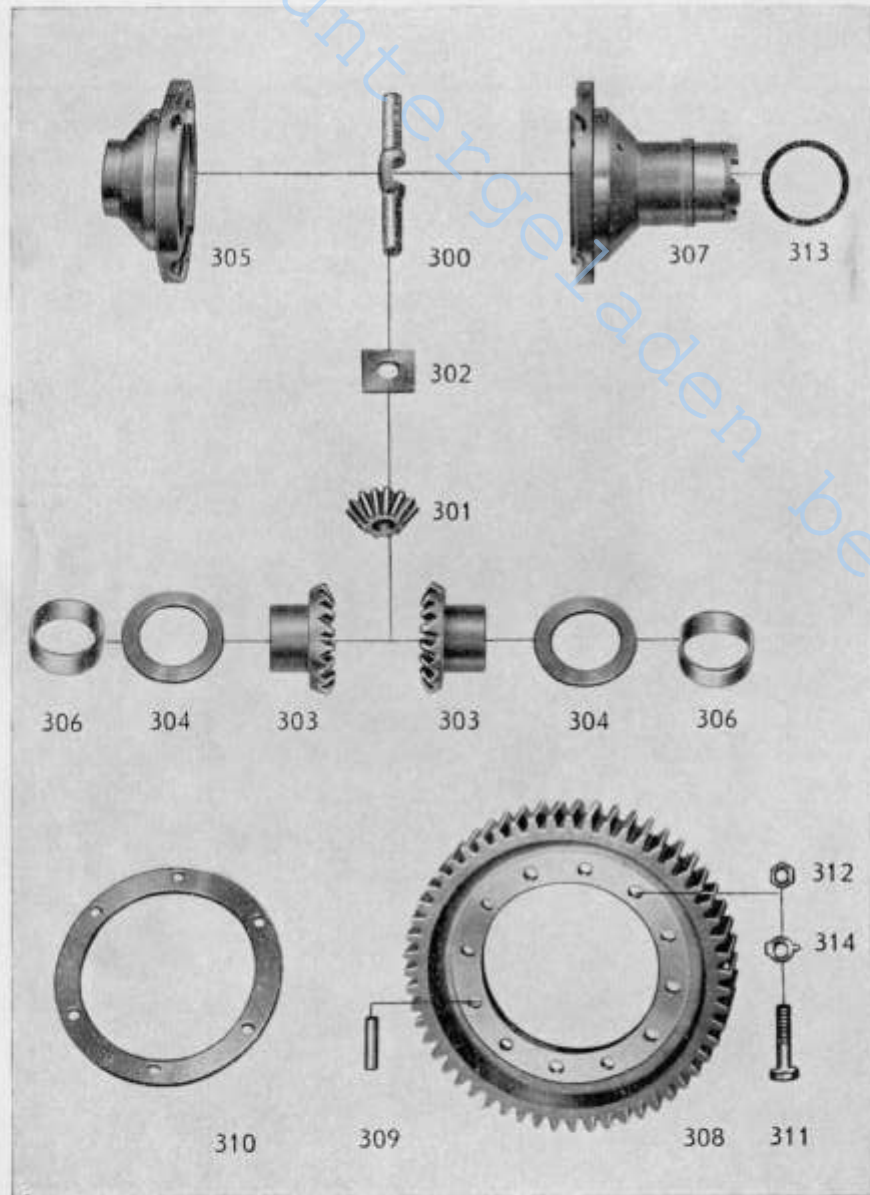

Getriebe

Ausgleichgetriebe

Bild- und Bestell-Nummer	Benennung	Anzahl	Teilnummer	Bemerkungen
300	Ausgleichachse	2		
301	Ausgleichkegelrad	4		
302	Druckplatte	4		
303	Achskegelrad	2		
304	Scheibe	2		
305	Differentialgehäuse, kurz	1		} nur satzweise einbaufähig
306	Büchse, eingepreßt in 305, 307	2		
307	Differentialgehäuse, lang	1		
308	Stirnrad, z = 55	1		
309	Zylinderstift 13 h 8x45	3		
310	Sicherungsblech	2		
—	neuerdings Sicherungsblechsegmente	6		
311	Sechskantschraube M 12x65	9		
312	Sechskantmutter M 12	9		
313	Zwischenring	1		
314	Sicherungsblech	18		

Wie in () gesetzten Bild-Nummern erscheinen nicht in der Abbildung. Bei Bestellung Motor-, Fahrgestell- und Getriebe-Nummer angeben.

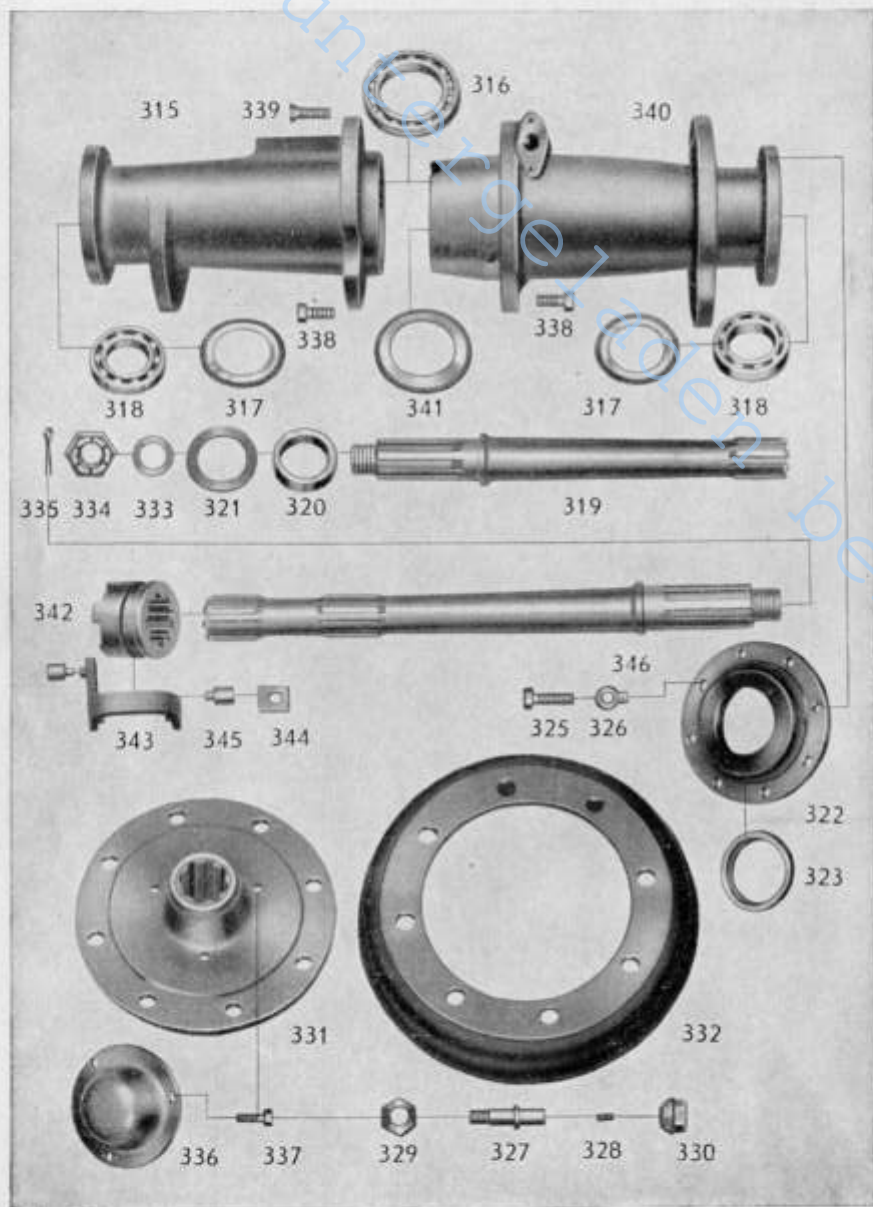

Getriebe

Hinterachse

Bild- und Bestell-Nummer	Benennung	Anzahl	Teilnummer	Bemerkungen
315	Hinterachstrichter, links	1		
315	Ring-Rillenkörper 6018 X	2		
317	Ölstaublech	2		
318	Ring-Rillenkörper 6212	2		
319	Hinterachswelle, links	1		
320	Abstandsbüchse	2		
—	Gummischnurring zu 320	2		
321	Ölstaublech	2		
322	Abschlußdeckel	2		
323	Abdichtung 80x100x13	2		
(324)	Servobremse, links	1		
(324 a)	Servobremse, rechts	1	s. Tafel nächst. Seite	
325	Sechskantschraube M 12x35	16		
326	Federring A 12	16		
327	Radbolzen	16		
328	Zylinderstift 4 m 6x8	16		
329	Sechskantmutter M 20x1,5	16		
330	Kugelmutter A 20	16		
331	Radnabe	2		
332	Bremstrommel	2		
333	Scheibe	2		
334	Kronenmutter M 42x1,5	2		
335	Splint 8x70	2		
336	Schutzkappe	2		
337	Sechskantschraube M 8x18	6		
338	Sechskantschraube M 12x45	14		
339	Senkschraube M 12x45	2		
340	Hinterachstrichter, rechts	1		
341	Prallblech	1		
342	Schiebemuffe	1		
343	Schaltgabel, vollständig	1		
344	Gleitstein	2		
345	Bolzen	2		
346	Hinterachswelle, rechts	1		

Die in () gesetzten Bild-Nummern erscheinen nicht in der Abbildung. Bei Bestellung Motor-, Fahrzeug- und Getriebe-Nummer angeben.

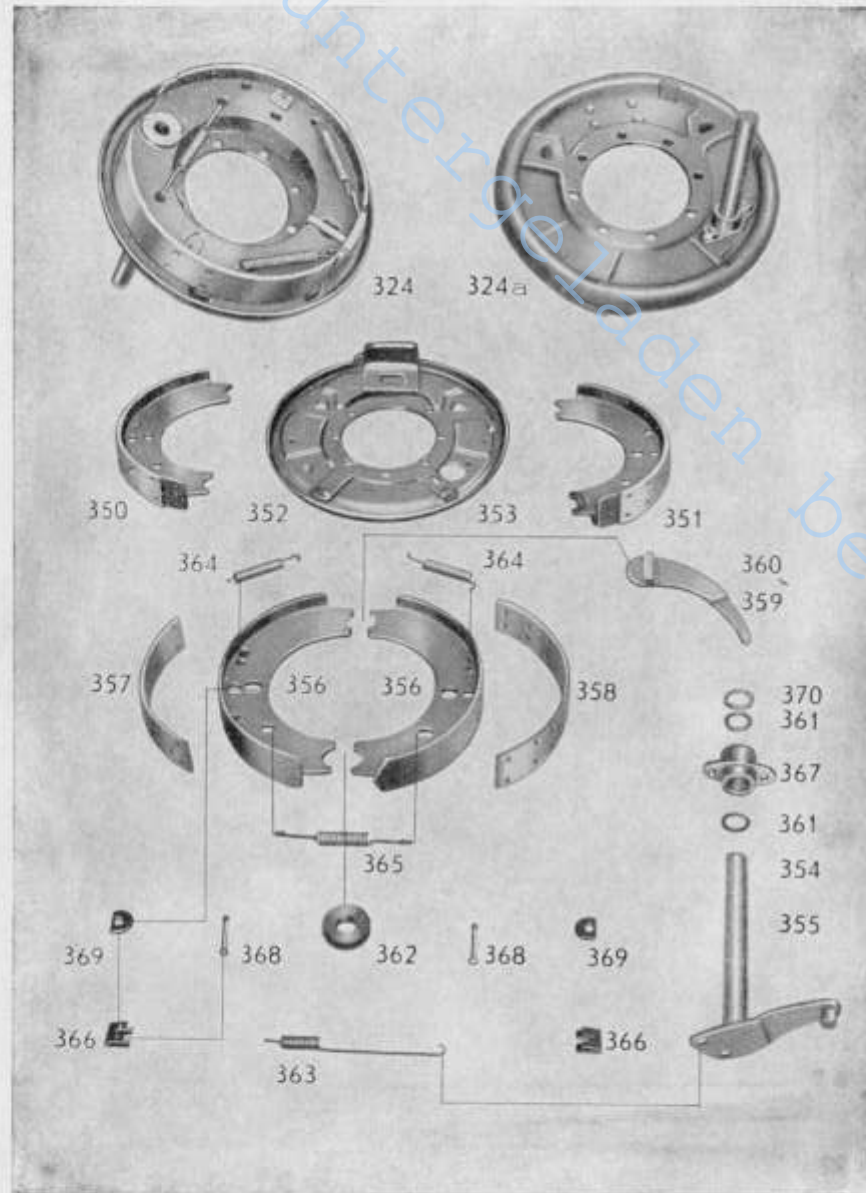

Getriebe

Servobremse rechts und links

Bild- und Bestell-Nummer	Benennung	Anzahl	Teilnummer	Bemerkungen
324	linke Servobremse, vollständig	1		
324 a	rechte Servobremse, vollständig	1		
		2		
350	Bremsbacke, vollständig, m. kurz. Belag	2		
351	Bremsbacke, vollständig, mit langem Belag	2		
352	Bremsendeckplatte, vollständig, links	1		
353	Bremsendeckplatte, vollständig, rechts	1		
354	Bremswelle, vollständig, links	1		
355	Bremswelle, vollständig, rechts	4		
356	Bremsbacke	2		
357	Bremsbelag, kurz, m. 12 Nieten	2		
358	Bremsbelag, lang, m. 16 Nieten	1		
359	Nockenhebel, links	1		
360	Nockenhebel, rechts	4		
361	Dichtungsring	2		
362	Druckstück	2		
363	Zugfeder	4		
364	Zugfeder	2		
365	Zugfeder	4		
366	Blattfeder	2		
367	Flanschlager	4		
368	Stift	4		
369	Scheibe	2		
370	Scheibe	56		
—	Zylinderniet 4 x 10 zu 357/358	4		
—	Sechskantschr. M 10 x 25 z. 367	4		
—	Sechskantmutter M 10 zu 367	4		
—	Federring A 10 zu 367	2		
—	Druckschmierkopf zu 367	2		
—	Seegerring 26 x 1,2 zu 354/355	2		

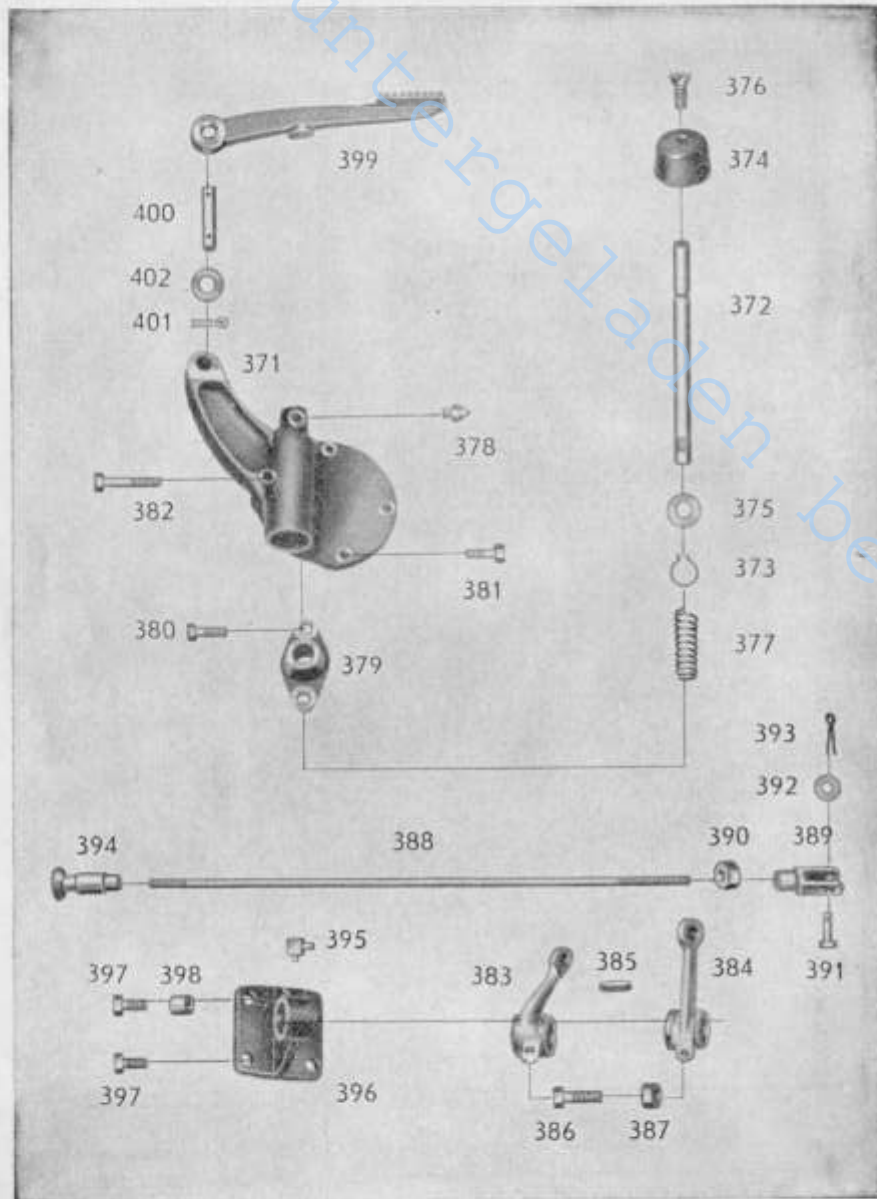

Getriebe

Ausgleichsperre und Bremsgestänge

Bild- und Bestell-Nummer	Benennung	Anzahl	Teilnummer	Bemerkungen
371	Abschlußdeckel	1		
372	Schaltstange	1		
373	Seegerring 20x1,2	1		
374	Deckplatte	1		
—	Federbügel zu 374	1		
375	Scheibe 20	1		
376	Senkschraube M 8x15	1		
377	Druckfeder	1		
378	Druckschmierkopf CM 10x1	1		
379	Führungsflansch	1		
380	Sechskantschraube M 10x20	2		
—	Federring A 10 zu 380	2		
381	Sechskantschraube M 8x30	3		
382	Sechskantschraube M 8x80	1		
383	Bremshebel, links	1		
384	Bremshebel, rechts	1		
385	Paßfeder 8x7x16	2		
386	Sechskantschraube M 10x40	2		
387	Sechskantmutter M 10	2		
388	Zugstange	2		
389	Gabelkopf	2		
390	Sechskantmutter M 10	4		
391	Bolzen 10 f 8x28x23,5	2		
392	Scheibe 10,5	2		
393	Splint 3x15	2		
394	Endstück	2		
395	Druckschmierkopf CM 10x1	2		
396	Führungsbock	2		
397	Sechskantschraube M 10x30	8		
398	Zentrierrohr	4		
399	Fußpedal	1		
400	Bolzen	1		
401	Splint 4x25	2		
402	Scheibe 17	2		

Die in () gesetzten Bild-Nummern erscheinen nicht in der Abbildung. Bei Bestellung Motor-, Fahrzeug- und Getriebe-Nummer angeben.

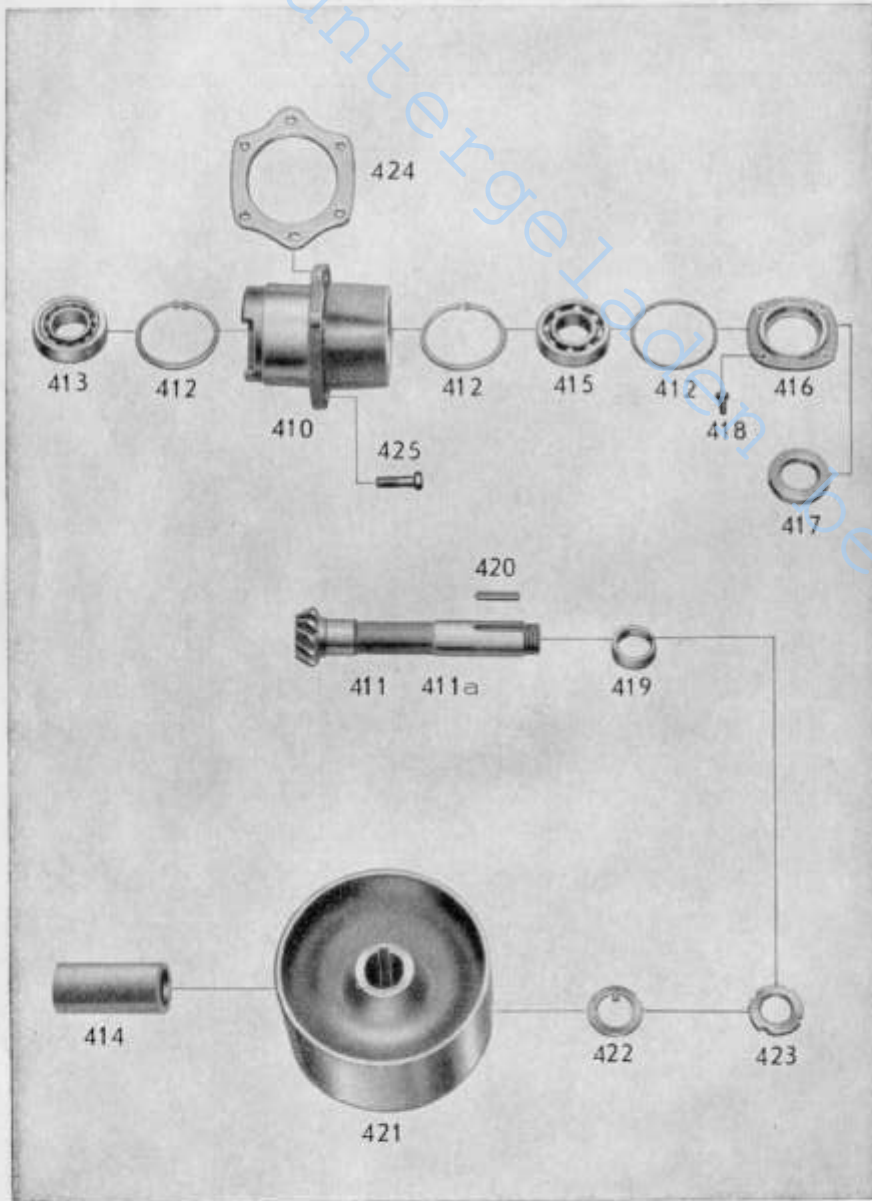

Getriebe

Riemenscheiben-Antrieb

Bild- und Bestell- Nummer	Benennung	An- zahl	Teil- nummer	Bemerkungen
410	Lagerflansch	1		
411	Antriebswelle z = 11 nur satzweise einbaufähig mit 278	1		
—				
412	Seegerring 90 x 3	3		
413	Ring-Zylinderlager NUM 40	1		
414	Zwischenrohr	1		
—	Distanzring zu 414	1		
415	Ring-Rillenkörper 6308	1		
416	Abschlußdeckel	1		
417	Abdichtring 50x72x10	1		
418	Sechskantschraube M 8x18	4		
419	Zwischenrohr	1		
420	Paßfeder 10x8x45	2		
421	Riemenscheibe	1		
422	Sicherungsblech 36	1		
423	Nutmutter M 35x1,5	1		
424	Einstellscheibe (fällt weg)	—		
425	Sechskantschraube M 12x35	4		

Die in () gesetzten Bild-Nummern erscheinen nicht in der Abbildung. Bei Bestellung Motor-, Fahrzeug- und Getriebe-Nummer angeben.

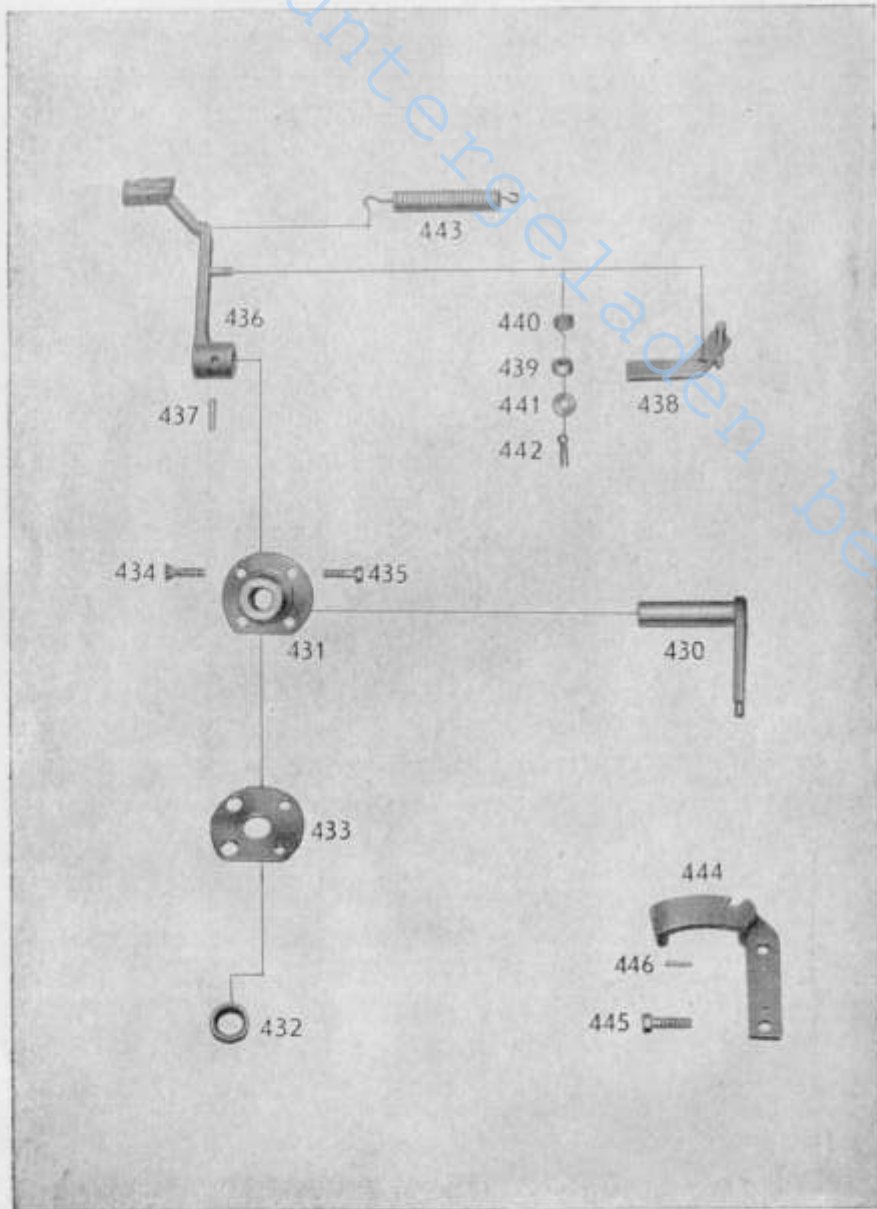

Getriebe

Mähantriebschaltung

Bild- und Bestell-Nummer	Benennung	Anzahl	Teilnummer	Bemerkungen
430	Schalthebel, vollständig	1		
431	Lagerflansch	1		
432	Abdichtring 24 x 36 x 9	1		
433	Deckscheibe	1		
434	Senkschraube M 10 x 25	2		
435	Sechskantschraube M 10 x 25	2		
436	Mähhebel, vollständig	1		
437	Kegelstift 6 x 45	1		
438	Sperrhebel, vollständig	1		
439	Abstandsrohr	1		
440	Verdrehfeder	1		
441	Scheibe 10,5	1		
442	Splint 3 x 20	1		
443	Zugfeder	1		
444	Anschlag	1		
445	Sechskantschraube M 12 x 20	2		
446	Zylinderstift 6 m 6 x 16	2		

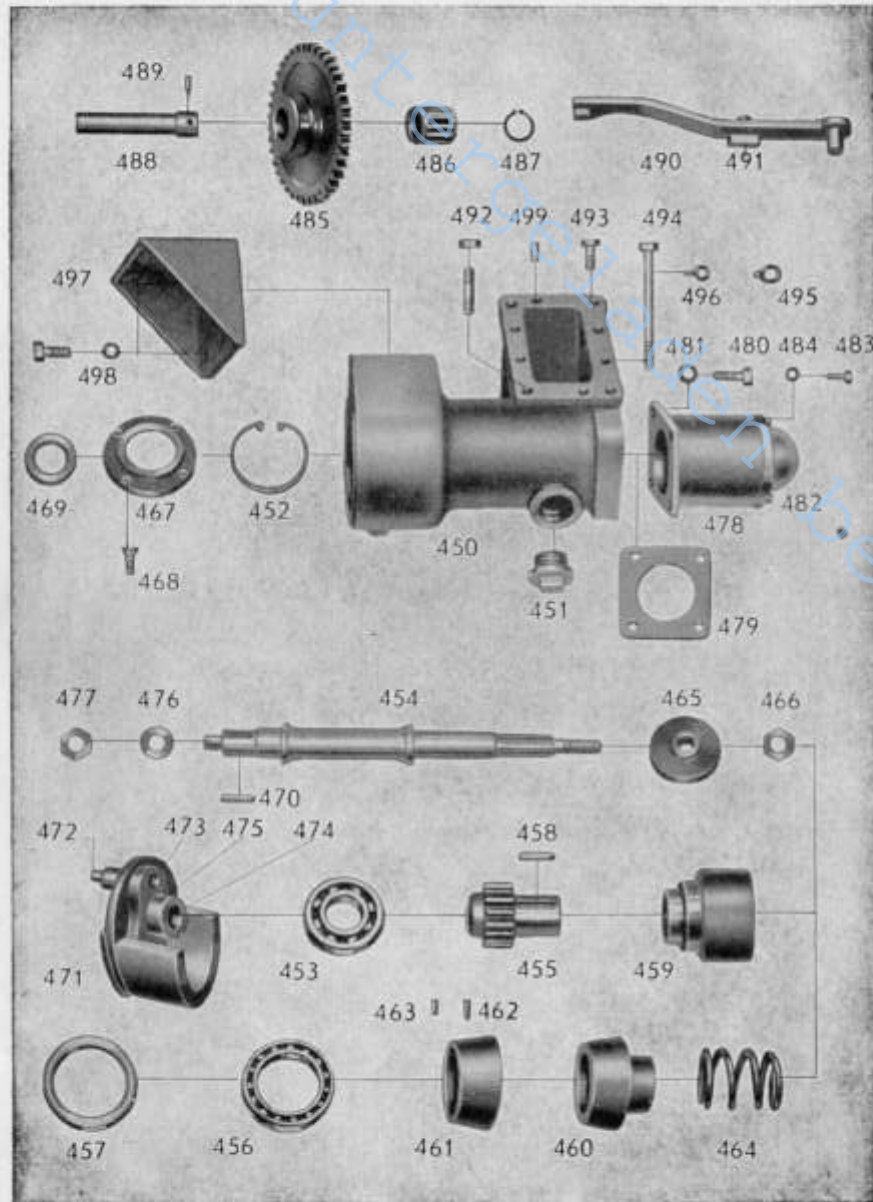

Getriebe

Mähantrieb

Bild- und Bestell-Nummer	Benennung	Anzahl	Teilnummer	Bemerkungen
450	Mähantriebsgehäuse	1		
451	Verschlußschrb. M 42 x 1,5 m. Aluminiumdichtung	1		
452	Seegerring 90 x 3	1		
453	Ring-Rillenkörper 6308	1		
454	Welle	1		
455	Stirnrad z = 17	1		
456	Ring-Rillenkörper 6013 X	1		
457	Abdichtring 80 x 100 x 10	1		
458	Paßfeder 8 x 10 x 45	2		
459	Kupplungsglocke	1		
460	Kupplungskegel mit aufgegossenem	1		
461	Reibbelag			
462	Senkknagel 3 x 18 (fällt weg)	-		
463	Senkknagel 3 x 10 (fällt weg)	-		
464	Druckfeder	1		
465	Druckscheibe	1		
466	Sechskantmutter M 20 x 1,5	2		
467	Abschlußdeckel	1		
-	Papierdichtung zu 467	1		
468	Sechsschraube M 6 x 25	4		
469	Abdichtring 55 x 72 x 10	1		
470	Paßfeder 8 x 10 x 36	2		
471	Kurbelscheibe	1		
-	Papierdichtung zwischen 471 und 453	1		
472	Kurbelzapfen	1		
-	Sechskantmutter M 18 x 1,5	1		
-	Sicherungsblech 18	1		
473	Zylinderstift 4 m 6 x 8	1		
474	Zylinderstift 3 m 6 x 6	1		
475	Büchse	1		
476	Scheibe	1		
477	Sechskantmutter aus M 20 x 1,5	1		
478	Schutzhaube	1		
479	Dichtung	1		
480	Sechskantschraube M 8 x 20	4		
481	Federring A 8	4		
482	Deckel	1		
-	Dichtung zu 482	1		
483	Sechskantschraube M 5 x 12	4		
484	Federring A 5	4		
485	Schieberad z = 40	1		
486	Walzenkranz 25 x 35 x 30	1		
487	Seegerring 35 x 1,5	2		
488	Lagerbohlen	1		
489	Gewindestift mit Zapfen M 8 x 30	1		
490	Schlepphebel, vollständig	1		
491	Gleitstein	1		
492	Sechskantmutter M 12	2		
492 a	Stiftschraube M 12 x 23	2		
493	Sechskantschraube M 12 x 30	2		
494	Sechskantschraube M 10 x 165	4		
495	Sicherungsblech 13	4		
496	Sicherungsblech 11	4		
497	Abstützwinkel	1		
498	Sechskantschraube M 10 x 30	8		
-	Federring A 10 zu 498	8		
499	Zylinderstift 12 m 6 x 20	2		

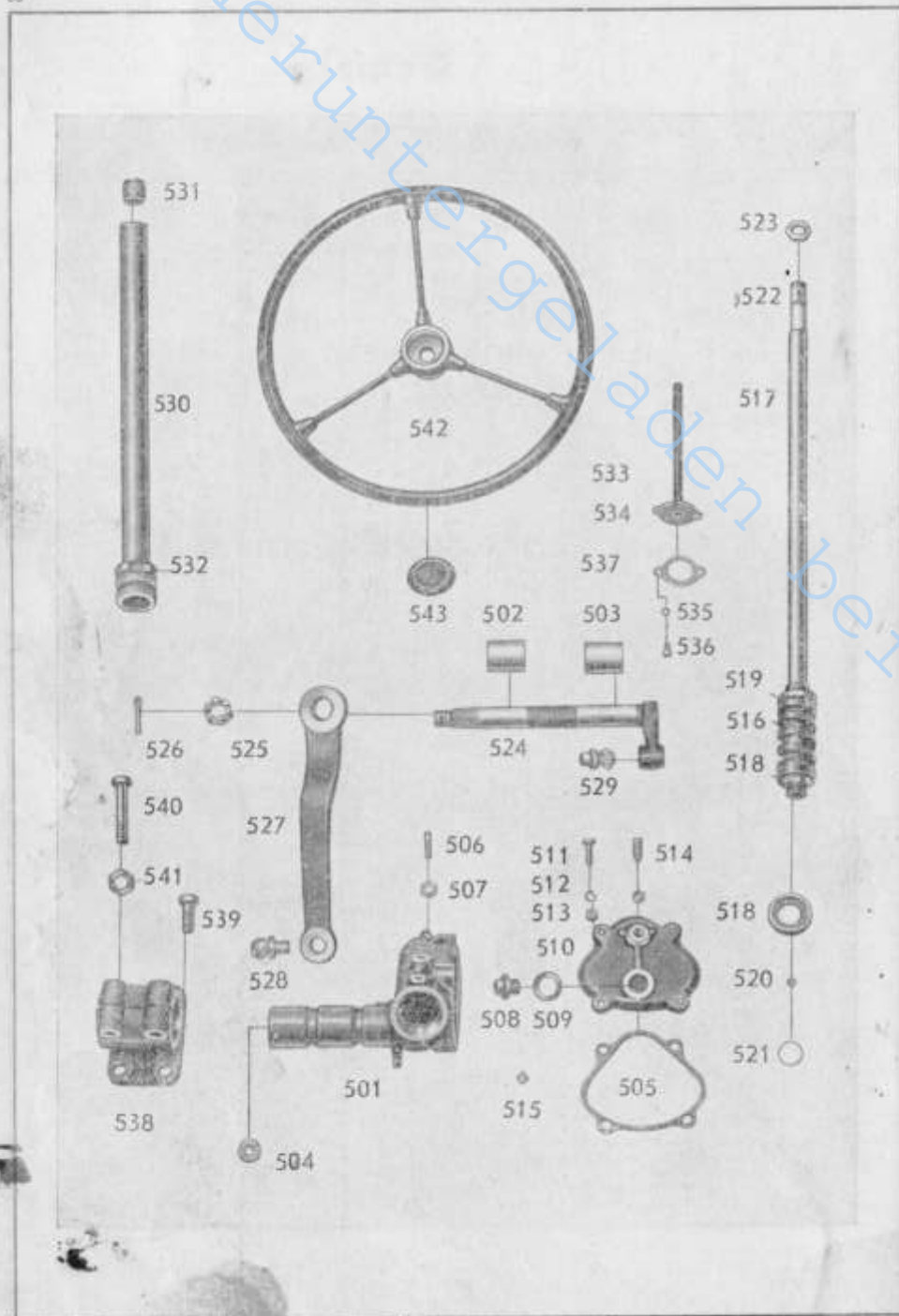

Getriebe

Lenkung

Bild- und Bestell-Nummer	Benennung	Anzahl	Teilnummer	Bemerkungen
501	Gehäuse	1		
502	Äußere Lagerbüchse	1		
503	Innere Lagerbüchse	1		
504	Abdichtung 32 x 45 x 7	1		
505	Dichtung	1		
506	Feststellschraube	1		
507	Sechskantmutter M 10	1		
508	Olstopfen	1		
509	Dichtung	1		
510	Gehäusedeckel	1		
511	Sechskantschraube M 8 x 25, 28, 45, 45, 45	5		
512	Federring 8	2		
513	Dichtring C 8 x 14	3		
514	Nachstellschraube	1		
—	Feststellmutter M 12 x 1,5 z. 514	1		
515	fällt weg	—		
516	Schnecke mit 1	1		
517	Lenkspindel 1	1		
518	Unterer Kugellauftring	1		
519	Oberer Kugellauftring	1		
520	Kugel 5,16"	26		
521	Haltering	2		
522	Scheibenfeder 5 x 7,5	1		
523	Lenkradmutter M 20 x 1,5	1		
524	Fingerhebelwelle	1		
525	Kronenmutter M 26 x 1,5	1		
526	Splint 5 x 50	1		
527	Lenkstockhebel	1		
528	Kugelzapfen	1		
—	Kronenmutter M 14 x 1,5 z. 528	1		
—	Splint 3 x 28 zu 528	1		
529	Timkenlager	1		
530	Mantelrohr	1		
531	Führungsbüchse	1		
532	Nachsteilmutter	1		
533	Olstandrohr mit 1	1		
534	Abschlußdeckel 1	1		
535	Federring A 6	4		
536	Zylinderschrauben M 6 x 10	4		
537	Dichtung	1		
538	Lenkungsbock m. 2 od. 3 Schrauben 540	1		
539	Sechskantschraube M 14 x 35	4		
540	Sechskantschraube M 14 x 75	2/3		
—	Federring A 14 zu 539 u. 540	6/7		
541	Sechskantmutter M 14	2/3		
542	Lenkrad	1		
543	Signalknopf	1		

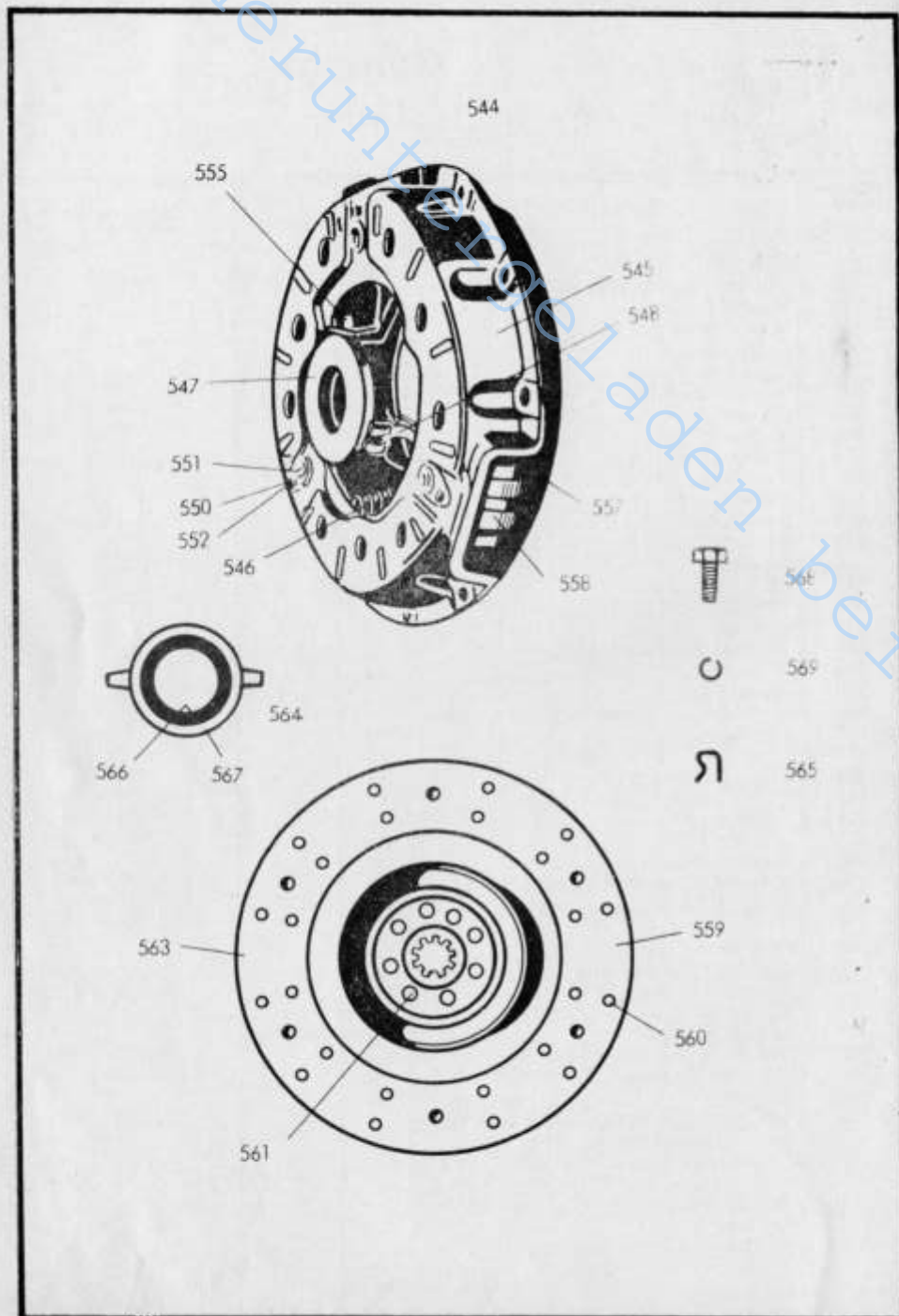

F & S-Kupplung

Bild- und Bestell-Nummer	Benennung	Anzahl	Teilnummer	Bemerkungen
544	F & S-Kupplung G 22 Z mit Anpreßplatte ohne Kupplungsscheibe	1	18 81 090	
545	Gehäuse	1	18 01 470	
546	Hauptfeder	9	18 05 070	
547	Ausrückring	1	18 03 330	
548	Schenkelfeder	3	18 03 361	
(549)	Isolierscheibe	9	18 11 770	
550	Schraube	3	18 15 200	
551	Kugelmutter	3	18 15 530	
552	Sicherungsblech	3	18 18 120	
(553)	Federring	3	18 18 130	
(554)	Plättchen	3	18 20 190	
555	Federbügel	3	18 20 220	
(556)	Anpreßplatte kompl.	1	18 71 080	
557	Anpreßplatte lose	1	18 02 340	
558	Hebel kompl.	3	18 53 140	
559	Kupplungsscheibe	1	18 60 561	
560	Niete für Belag	24	18 17 153	
561	Niete für Zwischenfeder	6	18 17 240	
562	Zwischenfeder	6	18 25 022	
563	Belag	2	18 41 460	
564	Grafitring kompl.	1	18 56 221	
565	Formfeder	2	18 05 420	
566	Grafitring	1	18 44 030	
567	Fassung	1	18 44 271	
568	Sechskantschraube M 8x20	9	DIN 931	
569	Federring B 8	9	DIN 127	

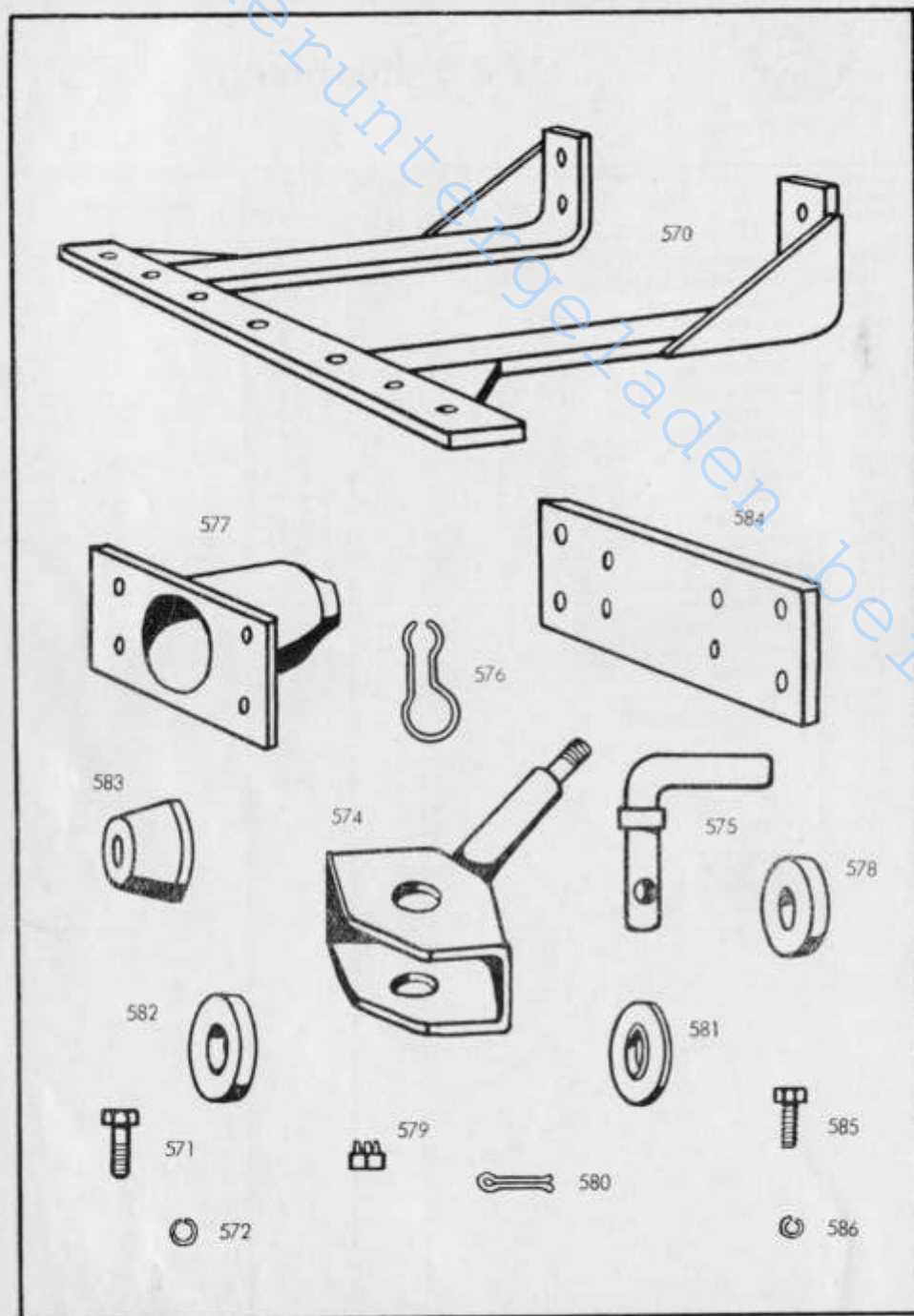

Anhängervorrichtung

Bild- und Bestell-Nummer	Benennung	Anzahl	Teilnummer	Bemerkungen
570	Ackeranhängeschiene kompl.	1	2 60 68	
571	Sechskantschraube M 16x65	4	DIN 931	
572	Federringe B 16	4	DIN 127	
(573)	Anhängerkupplung kompl.	1	3 59 68	
574	Anhängemaul	1	2 59 63	
575	Anhängezapfen	1	4 46 84	
576	Sicherungssplint	1	4 537/1	
577	Anhängegehäuse, leer	1	4 59 71	
578	Führungsring	1	4 11 28-1	
579	Kronenmutter M 24	1	DIN 935	
580	Splint 5x45	1	DIN 94	
581	Zwischenscheibe	3	4 48 09	
582	Gummipuffer	4	3 58 57	
583	Gummipuffer	1	3 58 57	
584	Zwischenplatte	1	3 58 83	
585	Sechskantschraube M 16x35	4	DIN 931	
586	Federring B 16	4	DIN 127	

Die in [] gesetzten Bild-Nummern erscheinen nicht in der Abbildung. Bei Bestellung Motor-, Fahrgestell- und Getriebe-Nummer angeben.

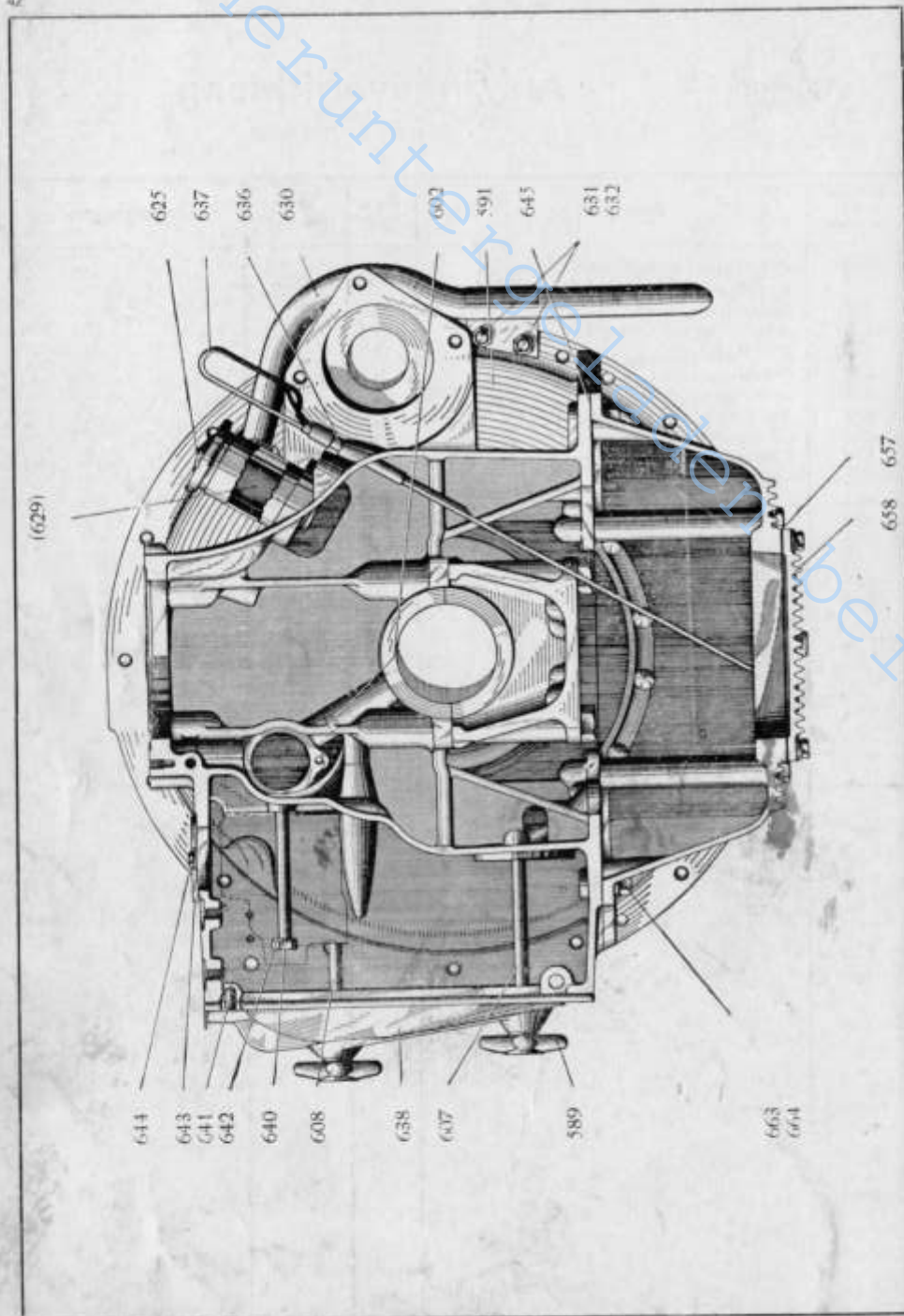

Motor

Kurbelgehäuse-Oberteil

Bild- und Bestell-Nummer	Benennung	Anzahl	Teilnummer	Bemerkungen
587	Kurbelgehäuse-Oberteil, vollständig	1	(0101)	
588	Kurbelgehäuse-Oberteil, mit Lagerdeckel, vollständig (0110, 0111, 0114-0119)	1	(0102)	
589	Befestigungsknopf, vollständig	1	0107	z. seitlich Deckel.
590	Entlüftung, vollständig bis Motor-Nr.	1	(0108)	0172-0181
591	Kurbelgehäuse-Oberteil	1	0110	
592	Schlitzstopfen M 10 x 1 bis Motor-Nr.	4	0111	
593	Sechskantschraube M 8 x 10 DIN 933 ab	4		
594	Dichtring A 8 x 12 DIN 7603 / Motor-Nr.	4		
595	Kurbelwellenpaßlager	1	0112	zu 0135a
596	Kurbelwellenlager	2	0113	Kurbelwellenpaßlager u.
597	Lagerdeckel (Mitte)	1	0114	Kurbelwellenlager z. Aus-
598	Lagerdeckel (hinten)	1	0115	bohren werd. einheitlich
599	Lagerdeckel (vorn)	1	0116	mit 73,5mm ∅ geliefert
600	Haltscheibe	3	0117	
601	Sechskantschraube	6	0118	zu 0114-0116
602	Kernlochverschluß (Dosierung)	2	0119	zu 0114, 0115, 0116
603	Stiftschraube zur Befestigung des Anlassers M 10 x 25 DIN 939	3	0122	zu 0110
604	Federring B 10 DIN 127	3	0123	zu 0122
605	Sechskantschraube M 10 DIN 934	3	0124	zu 0122
606	Stiftschraube zur Lichtmaschinen-Spannlasche M 8 x 35 DIN 9-9	1	0125	
607	Stiftschraube für den seitlichen Abdeckdeckel M 10 x 120 DIN 939 bis Motor-Nr.	2	0126	
608	Stiftschraube für den seitlichen Abdeckdeckel M 10 x 90 DIN 939	1	0127	(in Einspritzpumpe
609	Deckel zur Nockenwellenabdichtung	1	0128	eingedreht
610	Dichtung	1	0129	zu 0128
611	Federring B 8 DIN 127	2	0130	zu 0128
612	Sechskantschraube M 8 x 12 DIN 933	2	0131	zu 0128
613	Hinterer Deckel, vollständig	1	(0132)	0133-0135
614	Hinterer Deckel	1	0133	
615	Dichtungsring	1	0135	zu 0133
616	Dichtung	1	0140	zu 0132
617	Sechskantschraube M 8 x 15 DIN 933	12	0141	zu 0132
618	Federring B 8 DIN 127	12	0142	zu 0132
619	Vorderer Deckel	1	0144	
620	Dichtungsring	1	0146	zu 0144
621	Kurbel	1	0147	zu 0144
622	Dichtung	1	0152	zu 0143
623	Sechskantschraube M 8 x 15 DIN 933	16	0153	zu 0143
624	Federring B 8 DIN 127	16	0154	zu 0143
625	Öleinfüllung u. Entlüftung, vollst.	1	0155	0156-0181
626	Öleinfüllrohr m. Verschluß, vollst.	1	0156	0157-0168
627	Verschluß m. Schutzrohr, vollst.	1	(0159)	

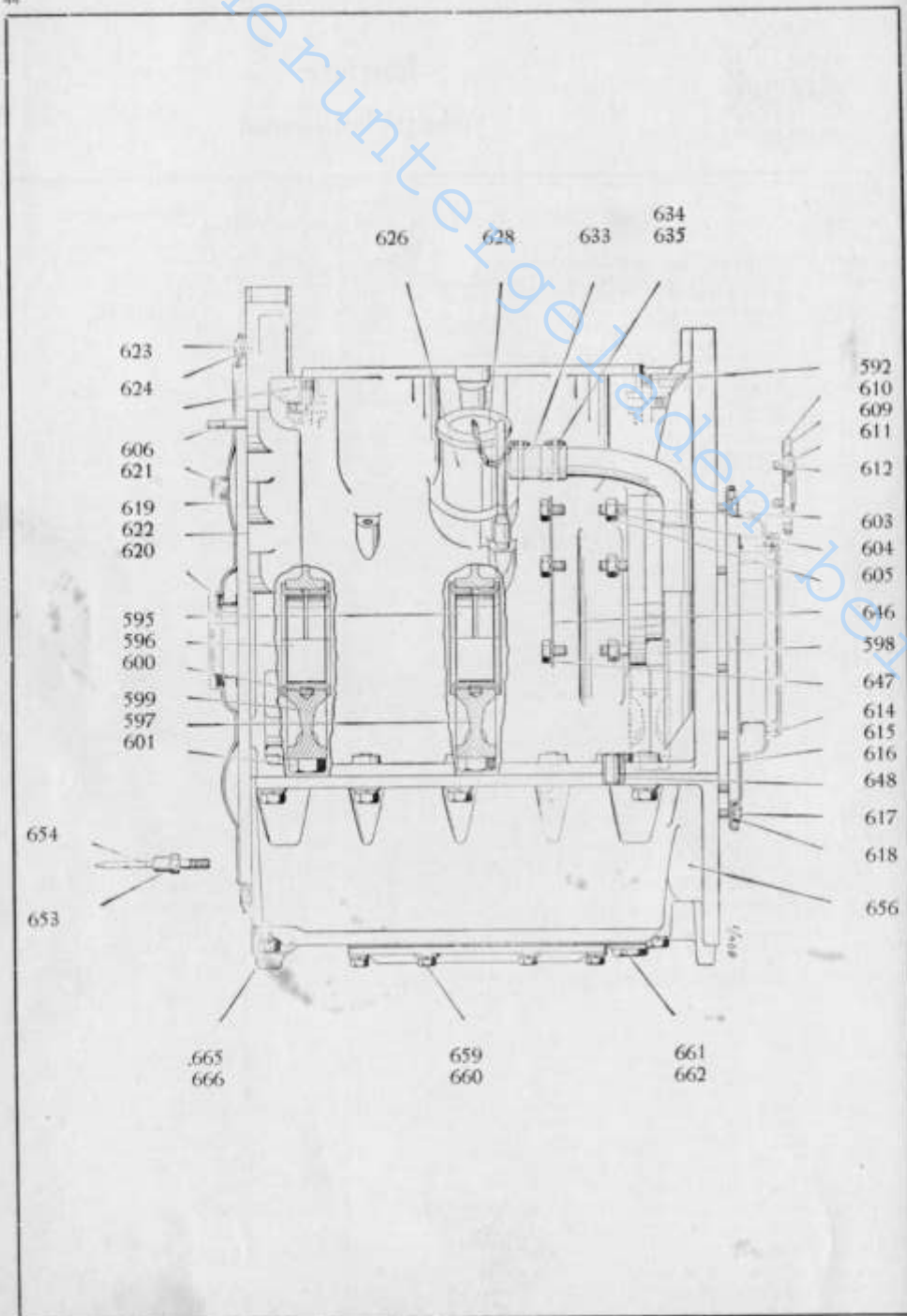

Motor

Kurbelgehäuse-Oberteil

Bild- und Bestell-Nummer	Benennung	Anzahl	Teilnummer	Bemerkungen
628	Verschuß mit Kette	1	0160	
(629)	Siebeinsatz vollständig		(0164)	zu 0156
630	Entlüftungsrohr vollständig	1	0172	zu 0178
631	Federring B 10 DIN 127	2	0177	
632	Sechskantschr. M 10x20 DIN 933	2	0178	zu 0172
633	Schlauchmuffe	1	0179	zu 0172
634	Schlauchbinder	2	0180	zu 0179
635	Schlauchband 5,5 x 240	2	0181	zu 0179
636	Führungsrohr zum Ölmeßstab	1	0185	
637	Ölmeßstab, vollständig	1	0186	
638	Abdeckdeckel seitlich	1	0194	zu 0110
(639)	Abdeckdeckel mit Filterbetätigung (Druckknopf)		(0195)	bei Aggregatmot.
640	Zylinderstift 8 m 6x16 DIN 7	2	0199	
641	Deckel (oben)	1	0101a	zu 0110
642	Dichtung	1	0102a	zu 0101a
643	Sechskantschraube M 6x10 DIN 933	2	0103a	zu 0101a
644	Dichtring A 6x12 DIN 7603	2	0104a	zu 0101a
645	Dichtung zwischen Kurbelgehäuse-Unter- und Oberteil	2	0105a	
646	Deckel zum Verschließen der Anlasserbohrung	1	0106a	
647	Sechskantschraube M 10x15 DIN 933	3	0107a	zu 0106a
648	Zylinderstift zur Fixierung von Oberteil und Unterteil 13 m 6x28 DIN 7	2	0108a	zu 0102
649	Tropfrohr bis Motor Nr.	1	(0144a)	zu 0102
(650)	Tropfrohr ab Motor Nr.	1	(0153a)	
(651)	Belüftungsventil ab Motor Nr.	1	(0154a)	zu 0102
(652)	Totpunktanzeiger, vollständig	1	(4418)	
653	Sechskantschraube	1	4419	zu 4418
654	Anzeigestift	1	4420	zu 4418

Kurbelgehäuse-Unterteil

(655)	Kurbelgehäuse-Unterteil vollst.	1	(0203)	0206—0212
656	Kurbelgehäuse-Unterteil	1	0206	
657	Dichtung zum Bodendeckel	1	0207	zu 0208
658	Bodendeckel	1	0208	
659	Federring B 8 DIN 127	8	0209	zu 0210
660	Sechskantschraube M 8x20 DIN 931	8	0210	zu 0208
661	Dichtring A 30x38 DIN 7603	1	0211	zu 0212
662	Verschußschraube M 30x1,5 DIN 910m	1	0212	zu 0208
663	Federring B 12 DIN 127	10	0213	zu 0206
664	Sechskantschraube M 12x35 DIN 931	10	0214	zu 0206
665	Federring B 10 DIN 127	4	0215	zu 0206
666	Sechskantschraube M 10x160 DIN 931	4	0216	zu 0206

Die in () gesetzten Bild-Nummern erscheinen nicht in der Abbildung. Bei Bestellung Motor-, Fahrzeug- und Getriebe-Nummer angeben.



Motor

Oleinfüllung und Entlüftung zum Kurbelgehäuse-Oberteil

Bild- und Bestell-Nummer	Benennung	Anzahl	Teilnummer	Bemerkungen
(667)	Oleinfüllung und Entlüftung vollst.	1	(0109)	0109 a—0130 a
668	Oleinfüllstutzen	1	0110a	
669	Zwischenstück	1	0111a	
670	Deckel mit Dichtung, Kette	1	0112a	
671	Ventilteller mit Nase	1	0113a	
672	Ventilplatte	1	0114a	
673	Innerer Deckel	1	0115a	
674	Feder	1	0116a	
675	Anschlußstück	1	0117a	
676	Sechskantschraube M 6 x 45 DIN 931	1	0118a	zu 0117 a
677	Federring B 6 DIN 127	1	0119a	zu 0118 a
678	Entlüftungsrohr vollst.	1	0120a	
679	Gummimuffe 18 x 23 x 80	1	0126a	
680	Schlauchband 5,5 x 240	2	0127a	zu 0126 a
681	Schlauchbinder	2	0128a	zu 0127 a
682	Sechskantschraube zur Befestigung des Entlüftungsrohres M 10 x 20 DIN 933	1	0129a	
683	Federring B 10 DIN 127	1	0130a	zu 0129 a

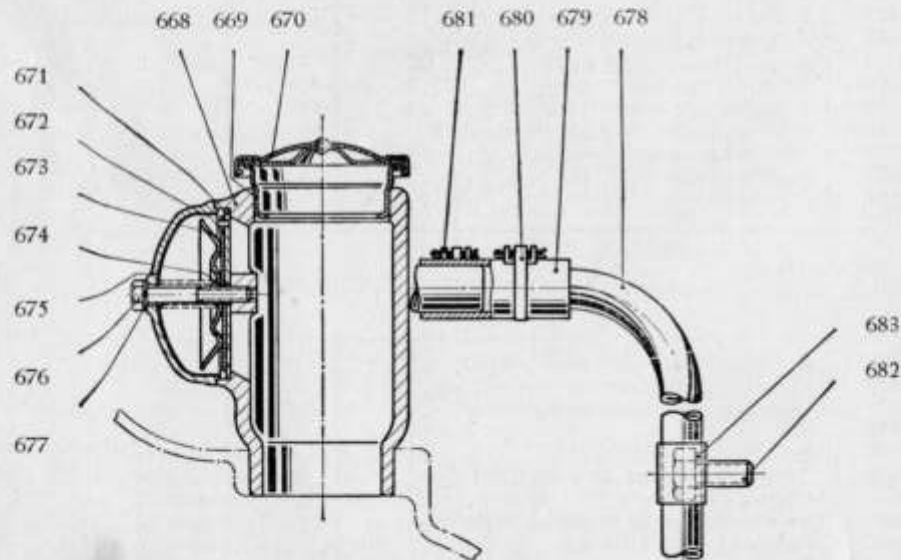

Die in () gesetzten Bild-Nummern erscheinen nicht in der Abbildung. Bei Bestellung Motor-, Fahrgestell- und Getriebe-Nummer angeben.



Motor

Zylinder

Bild- und Bestell-Nummer	Benennung	Anzahl	Teilnummer	Bemerkungen
(684)	Zylinder, vollst.	2	(0401)	
685	Zylinder	2	0405	
686	Rundgummiring	2	0406	
687	Zylinderkopfdichtung	2	0407	
688	Ausgleichring 0,2 mm	n. Bedarf	0408	
689	Ausgleichring 0,3 mm	n. Bedarf	0409	
(690)	Zylinder (Übermaßbohrung 110,5 \varnothing)		(0416)	
(691)	Zylinder (Übermaßbohrung 111 \varnothing)		(0417)	

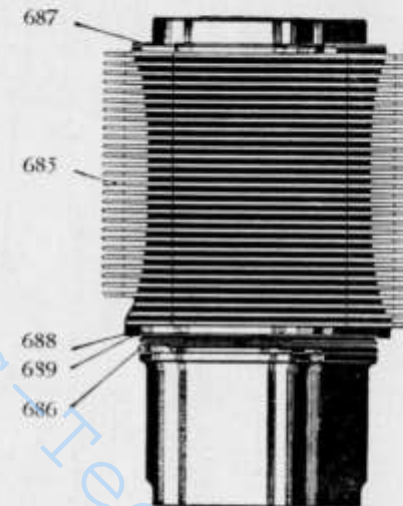

Die in () gesetzten Bild-Nummern erscheinen nicht in der Abbildung. Bei Bestellung Motor-, Fahrgestell- und Getriebe-Nummer angeben.



Motor Kurbelwelle

Bild- und Bestell-Nummer	Benennung	Anzahl	Teilnummer	Bemerkungen
(692)	Kurbelwelle, vollst.	1	(0501)	
693	Kurbelwelle ohne Gegengewichte	1	0502	0508—0512 und 0521
694	Zyl.-Stift z. Schwungrad 13 m 6x28 DIN 7	1	0509	
695	Ölführungsbuchse	2	0510	
696	Gewindestift mit Spitze M6x10 DIN 553	2	0511	bis Motor-Nr. ab Motor-Nr.
697	Stopfen 6,5 ϕ x 18 DIN 1798	2	0512	
698	Zahnrad (linksgängig)	1	0513	
699	Gegengewicht	2	0514	zu 0513
700	Sechsk.-Schr. M 14x90 DIN 931 m 10K	4	0515	
701	Spritzring (hinten)	1	0516	
702	Schwungrad (leichtes bzw. schweres Rad)	1	0517	zu 0516
703	Sechskantschraube M 14 x 60 DIN 931	6	0518	
704	Zahnkranz	1	0519	zu 0518
705	Zylinderschraube M 8x25 DIN 912	1	0520	zu 0519
706	Federring B 8 DIN 127	6	0521	zu 0523
707	Zylinderstift 6 m 6x20 DIN 7	1	0522	
708	Spritzring (vorn)	1	0523	
709	Keilriemenscheibe	1	0524	
710	Klauenmutter	1		

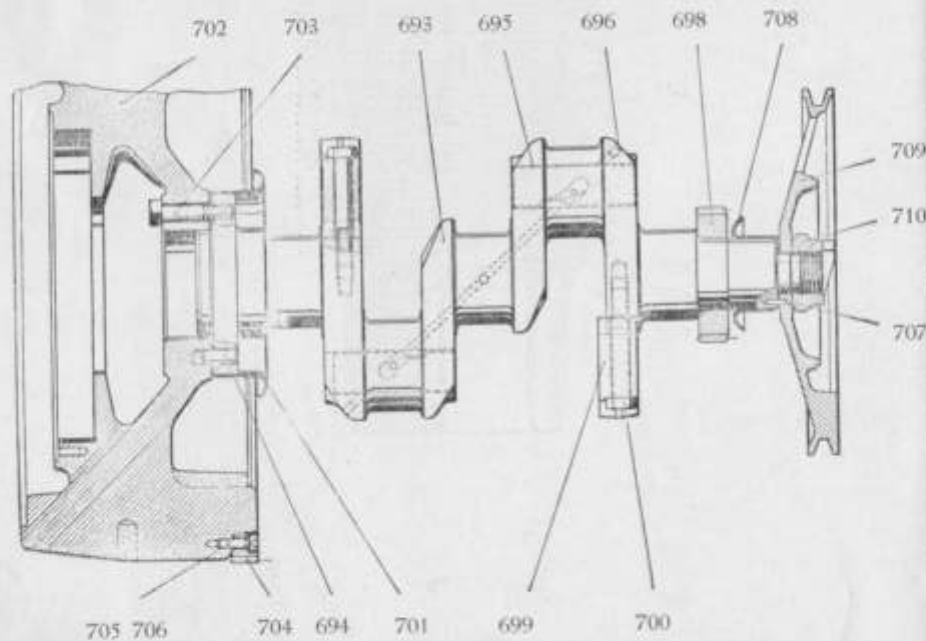

Die in () gesetzten Bild-Nummern erscheinen nicht in der Abbildung. Bei Bestellung Motor-, Fahrgestell- und Getriebe-Nummer angeben.



Motor Pleuelstange

Bild- und Bestell-Nummer	Benennung	Anzahl	Teilnummer	Bemerkungen
(711)	Pleuelstange, vollst.	2	(0601)	
(712)	Pleuelstange, vollst. (ohne Pleuellager)	2	(0602)	0605, 0607, 0610 und 0611
713	Pleuelstange mit Deckel	2	0605	
714	Sechskantschraube	4	0607	
715	Pleuellager (zweiteilig)	2	0608	
716	Zylinderstift	4	0610	
717	Kolbenbolzenbüchse	2	0611	

Pleuellager zum Ausbohren werden einheitlich mit 73,5 mm ϕ geliefert.

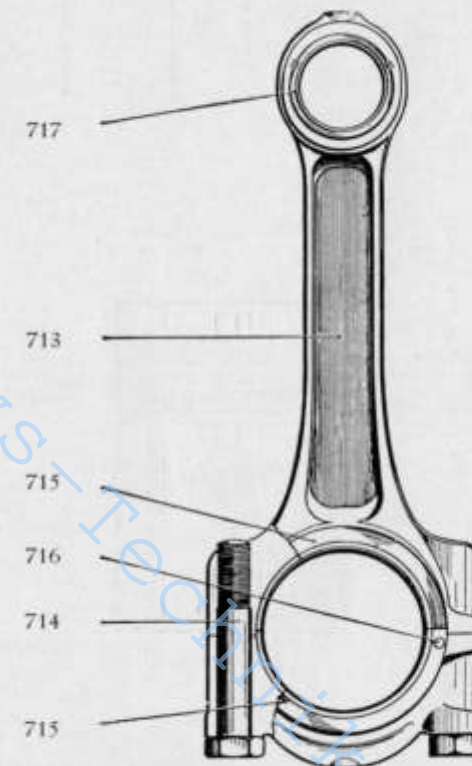

Die in () gesetzten Bild-Nummern erscheinen nicht in der Abbildung. Bei Bestellung Motor-, Fahrgestell- und Getriebe-Nummer angeben.



Motor Kolben

Bild- und Bestell-Nummer	Benennung	Anzahl	Teilnummer	Bemerkungen
(718)	Kolben, vollst.	2	(0701)	
719	Kolben	9	0704	
720	Verdichtungsring mit hoher Tangentialspannung	4	0705	
721	Ölschlitzring	4	0706	
722	Kolbenbolzen	2	0707	
723	Sicherungsring	4	0708	
724	Verdichtungsring mit hoher Tangentialspannung	2	0709	
(725)	Kolben mit Übermaß 110,5 Ø		(0714)	Zum Einbau in ausgeschliffene Zylinder
(726)	Kolben mit Übermaß 111,5 Ø		(0715)	

Die zugehörigen Verdichtungsringe u. Ölschlitzringe sind nach dem jeweiligen Übermaß zu bestellen.

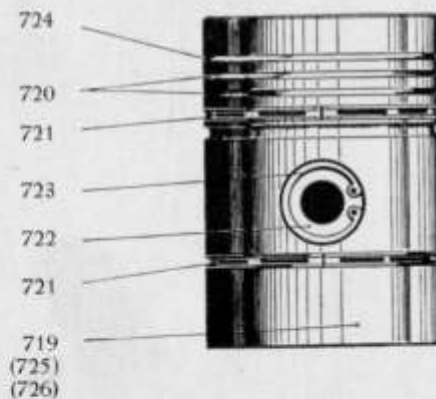

Die in () gesetzten Bild-Nummern erscheinen nicht in der Abbildung. Bei Bestellung Motor-, Fahrgestell- und Getriebe-Nummer angeben.



Motor Nockenwelle

Bild- und Bestell-Nummer	Benennung	Anzahl	Teilnummer	Bemerkungen
(727)	Nockenwelle, vollst.	1	(1001)	1006—1013
728	Nockenwelle	1	1006	
729	Zahnrad	1	1007	
730	Zylinderstift	1	1008	zu 1007
731	Federring B 8 DIN 127	4	1009	zu 1010
732	Sechskantschraube M 8x30 DIN 931	4	1010	zu 1012
733	Schraubfeder	1	1011	zu 1007
734	Bolzen i. d. Nockenwelle	1	1012	
735	Scheibe zwischen Zahnrad u. Nockenwelle	1	1013	

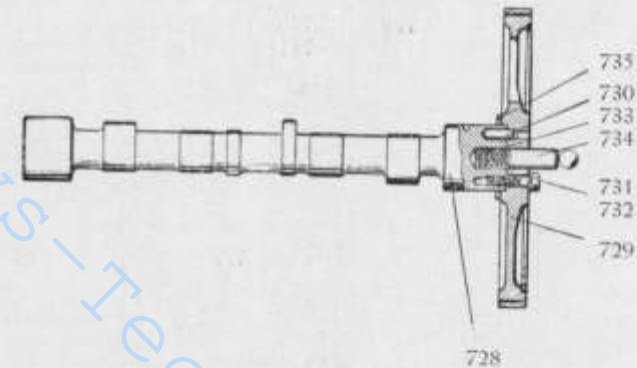

Die in () gesetzten Bild-Nummern erscheinen nicht in der Abbildung. Bei Bestellung Motor-, Fahrgestell- und Getriebe-Nummer angeben.

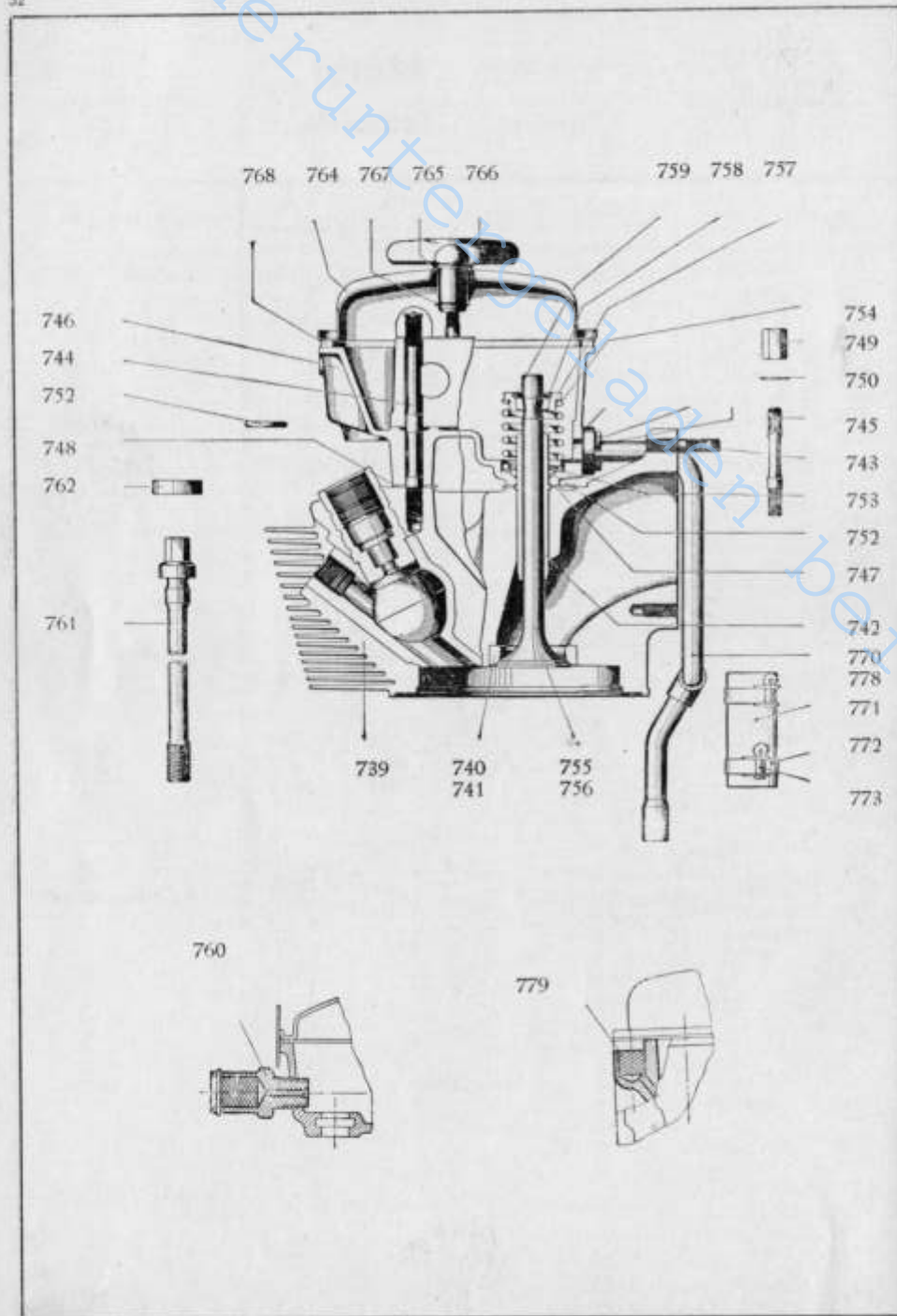

Motor Zylinderkopf

Bild- und Bestellnummer	Benennung	Anzahl	Teilnummer	Bemerkungen
(736)	Zylinderkopf vollst.	2	(0801)	
(737)	Zylinderkopf m. Ventilsitzring, Ventilführung u. Stiftschrauben vollst.	2	(0802)	0811—0827
(738)	Zylinderkopf mit Aufsatz und Ventilen vollst.	2	(0810)	0811—0847
739	Zylinderkopf mit eingegossener Wirbelkammer	2	0811	
740	Ventilsitzring für Einlaß	2	0820	l mit 0,05 mm Abstufung j für Reparaturzwecke 0,85 u. 0,50 Abstuf.
741	Ventilsitzring für Auslaß	2	0821	
742	Ventilführung	4	0822	
743	Stiftschr. f. Auspuff u. Saugrohr (oben) M 8x25 DIN 835 bis Motor Nr.	4	0825	
744	Dehnstiftschr. M 10 f. Kipphebelbock	2	0826	
745	Dehnstiftschr. M 8 für Aufsatz	4	0827	
746	Aufsatz auf Zylinderkopf	2	0828	
747	Dichtung	4	0830	} zu 0828 u. 0811
748	Dichtung	2	0831	
749	Mutter M 8 DIN 985-6 S	4	0832	
750	Scheibe	4	0833	zu 0827
(751)	Stiftschr. z. Kipphebelbock AM 10x65 DIN 835	4	(0834)	
752	Rundgummiring 24 x 16 x 4 Ø	8	0835	
753	Dichtungsteller	4	0836	
754	Ventilfeder	4	0837	
755	Einlaßventil	2	0838	
756	Auslaßventil	6	0839	
757	Federteller	4	0840	
758	Klemmkegel	4	0841	
759	Sicherungsring	4	0842	
760	Belüftungspatrone, vollst.	2	(0843)	Zwischenausführung
761	Zylinderkopfschraube	8	0851	
762	Unterlegscheibe	8	0852	
(763)	Zylinderkopfhabe, vollst.	2	(0853)	0854—0858
764	Zylinderkopfhabe	2	0854	
765	Dichtring zum Knopf	2	0855	
766	Knopf	2	0856	
767	Sicherungsring 16x1 DIN 471	2	0857	
768	Dichtung (Kork)	2	0858	zu 0854
(769)	Olabflußrohr m. Anbauteilen, vollst.	1	(0861)	Bei 3 Zyl. zu
770	Olabflußrohr, vollst.	1	0862	Zyl. 2+3
771	Gummischlauch 20x14 Ø x80	1	0870	
772	Schlauchband 9x200	2	0871	
773	Schlauchbinder	2	0872	
774	Dichtung	2	0873	zu 0862 u. 0883
775	Federring B 6 DIN 127	4	0874	zu 0875
776	Sechskantschraube M 6x15 DIN 933	4	0875	zu 0862 u. 0883
(777)	Olabfluß mit Anbauteilen, vollst.		(0882)	Bei 3 Zyl. zu
				Zyl. 1
(778)	Olabflußrohr, vollst.		(0883)	
779	Belüftungseinsatz	2	0845	



Motor

Steuerungsteile für Ein- und Auslaß

Bild- und Bestell-Nummer	Benennung	Anzahl	Teilnummer	Bemerkungen
(780)	Steuerungsteil f. Ein- u. Auslaß vollst.	1	(1101)	
(781)	Kipphebel für Auslaß, vollst.	2	(1102)	
(782)	Kipphebel für Einlaß, vollst.	2	(1103)	
783	Stößel	4	1108	
784	Stößstange, vollst.	4	1112	
785	Rundgummiring	4	1119	
+ 786	Schutzrohr, vollst.	4	1120	
787	Kipphebelbock	2	1127	
788	Kipphebelachse	2	1129	
789	Kernlochverschluß	2	1130	
790	Kipphebel	4	1134	
791	Büchse zum Kipphebel	4	1135	
792	Oldüse (zum Auslaßkipphebel)	2	1138	
793	Sechskantmutter	2	1139	zu 1138
(794)	Sechskantschraube (zum Einlaßkipphebel) M 6x8 DIN 933	2	(1140)	
(795)	Federring B 6 DIN 127	0	(1141)	zu 1140
796	Kipphebeleinstellschraube	4	1142	
797	Sechskantmutter M 10x1 DIN 934	4	1143	zu 1142
798	Sicherungsring 20x1,2 DIN 971	4	1144	zu 1128
799	Stiftschraube M 8x25 DIN 931	2	1145	zu 1127
800	Sicherungsblech (entfällt)	2	1151	zu 1152
801	Sechskantschraube M 10x70 DIN 931	4	1152	zu 1127
802	Stiftschraube			bis Mot. Nr.
803	Mutter M 10 DIN 985-65	1	1153	zu 1152

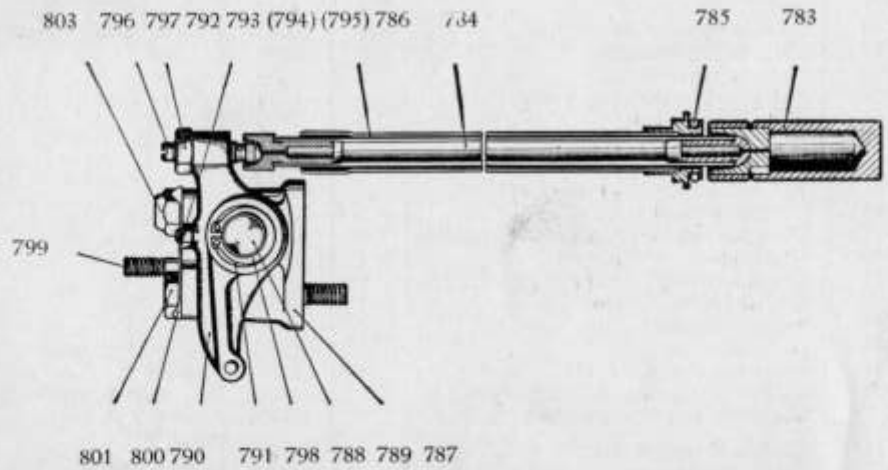

Die in () gesetzten Bild-Nummern erscheinen nicht in der Abbildung. Bei Bestellung Motor-, Fahrgestell- und Getriebe-Nummer angeben.



Motor

Schmierölpumpe

Bild- und Bestell-Nummer	Benennung	Anzahl	Teilnummer	Bemerkungen
(804)	Schmierölpumpe o. Antriebsrad und Wanne, vollständig		(1402)	
805	Pumpengehäuse	1	1406	1406—1415, 1418, 1419, 1422 und 1423 zu 1406 und 1411
806	Zylinderstift 4 m 6 x 12 DIN 7	2	1407	
807	Zahnrad	1	1408	
808	Zahnrad mit Konus zum Antrieb	1	1409	
809	Dichtg. zwisch. Pumpengeh. u. Deckel	1	1410	
810	Deckel zum Gehäuse	1	1411	
811	Federring B 8 DIN 127	4	1412	zu 1413 u. 1414
812	Sechskantschraube M 8 x 40 DIN 931	2	1413	zu 1411
813	Sechskantschraube M 8 x 18 DIN 933	2	1414	zu 1411
814	Scheibenfeder 3 x 5 DIN 304	1	1415	zu 1416
815	Antriebszahnrad	1	1416	
816	Sicherungsblech	1	1418	zu 1419
817	Sechskantmutter M 12 x 1,5 DIN 936	1	1419	zu 1416
818	Abschirmwanne	1	1421	zu 1423
819	Federring B 8 DIN 127	2	1422	
820	Sechskantschraube M 8 x 75 DIN 931	2	1423	z. Pumpenbefestigung nach Bedarf
(821)	Abstandbleche zw. Pumpe u. Lagerdeckel 0,1		(1424)	
(822)	Abstandbleche zwischen Pumpe und Lagerdeckel 0,2		(1425)	
(823)	Abstandbleche zwischen Pumpe und Lagerdeckel 0,5		(1426)	

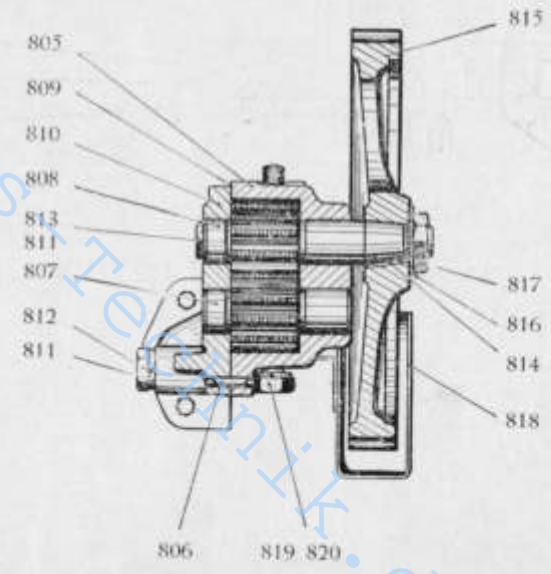

Die in () gesetzten Bild-Nummern erscheinen nicht in der Abbildung. Bei Bestellung Motor-, Fahrgestell- und Getriebe-Nummer angeben.

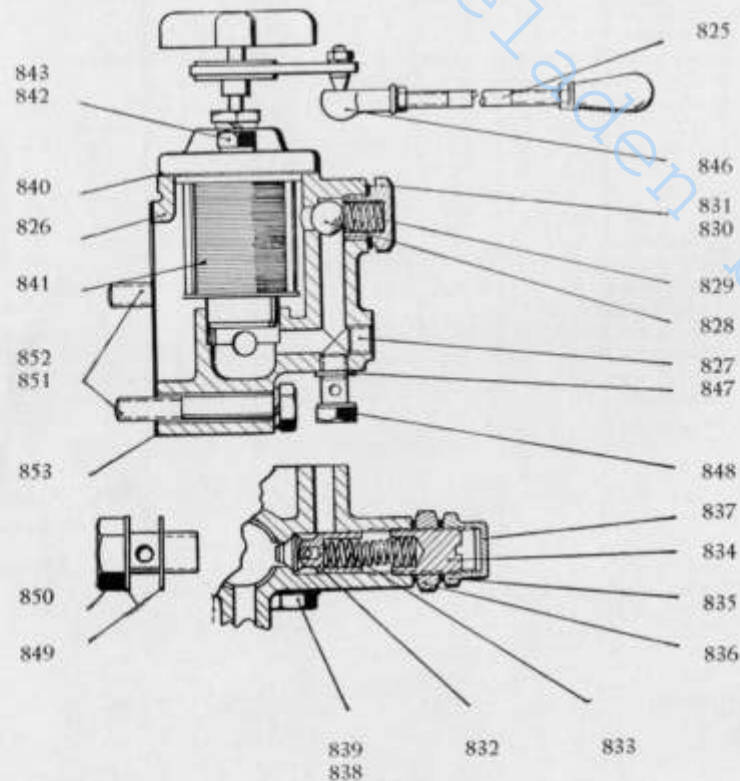

Motor Schmierölfilter

Bild- und Bestell-Nummer	Benennung	Anzahl	Teilnummer	Bemerkungen
(824)	Filtergehäuse, Filter, Befestigungs- und Anschlußteile, vollständig	1	(1504)	1505—1536
825	Gestänge zum Schmierölfilter vollst.	1	1505	
826	Filtergehäuse	1	1506	
827	Verschlußschraube AM 10 x 1 DIN 7604	1	1507	
828	Kugel 12	1	1508	
829	Schraubenfeder	1	1509	
830	Dichtring A 16 x 22 DIN 7603	1	1510	zu 1511
831	Verschlußschraube	1	1511	
832	Ventilkegel	1	1512	
833	Schraubenfeder	1	1513	
834	Schlitzschraube	1	1514	Druckeinstellung
835	Dichtring A 16 x 20 DIN 7603	2	1515	
836	Sechskantmutter M 16 x 1,5 DIN 936	1	1516	
837	Verschlußmutter M 16 x 1,5 DIN 7605	1	1517	
838	Dichtring A 10 x 14 DIN 7603	1	1518	Ölablaß
839	Verschlußschraube AM 10 x 1 DIN 7604	1	1519	
840	Dichtung zum Filtereinsatz	1	1520	
841	Spaltfiltereinsatz	1	1521	
842	Federring B 8 DIN 127	2	1522	
843	Sechskantschraube M 8 x 18 DIN 933	2	1523	zu 1521
844	Federring B 6 DIN 127		1522	
845	Sechskantschraube M 6 x 18 DIN 931		1523	
846	Winkelgelenk, vollst. A 8 DIN 71 802	2	1524	zu 1521
847	Dichtring A 10 x 14 DIN 7603	3	1527	zum Manometer-anschluß und 1507
848	Hohlschraube A 4 DIN 7623	1	1528	
849	Dichtring A 16 x 20 DIN 7603	2	1529	zur Druckleitung
850	Hohlschraube A 16 DIN 7623	1	1530	
851	Federring B 8 DIN 127	3	1531	zu 1532
852	Sechskantschraube	3	1532	zu 1506
853	Dichtung	1	1533	zu 1506
(854)	Verschlußschraube AM 18 x 1,5 DIN 7604		(1535)	zu 1506
(855)	Dichtung A 18 x 22 DIN 7603		(1536)	zu 1535

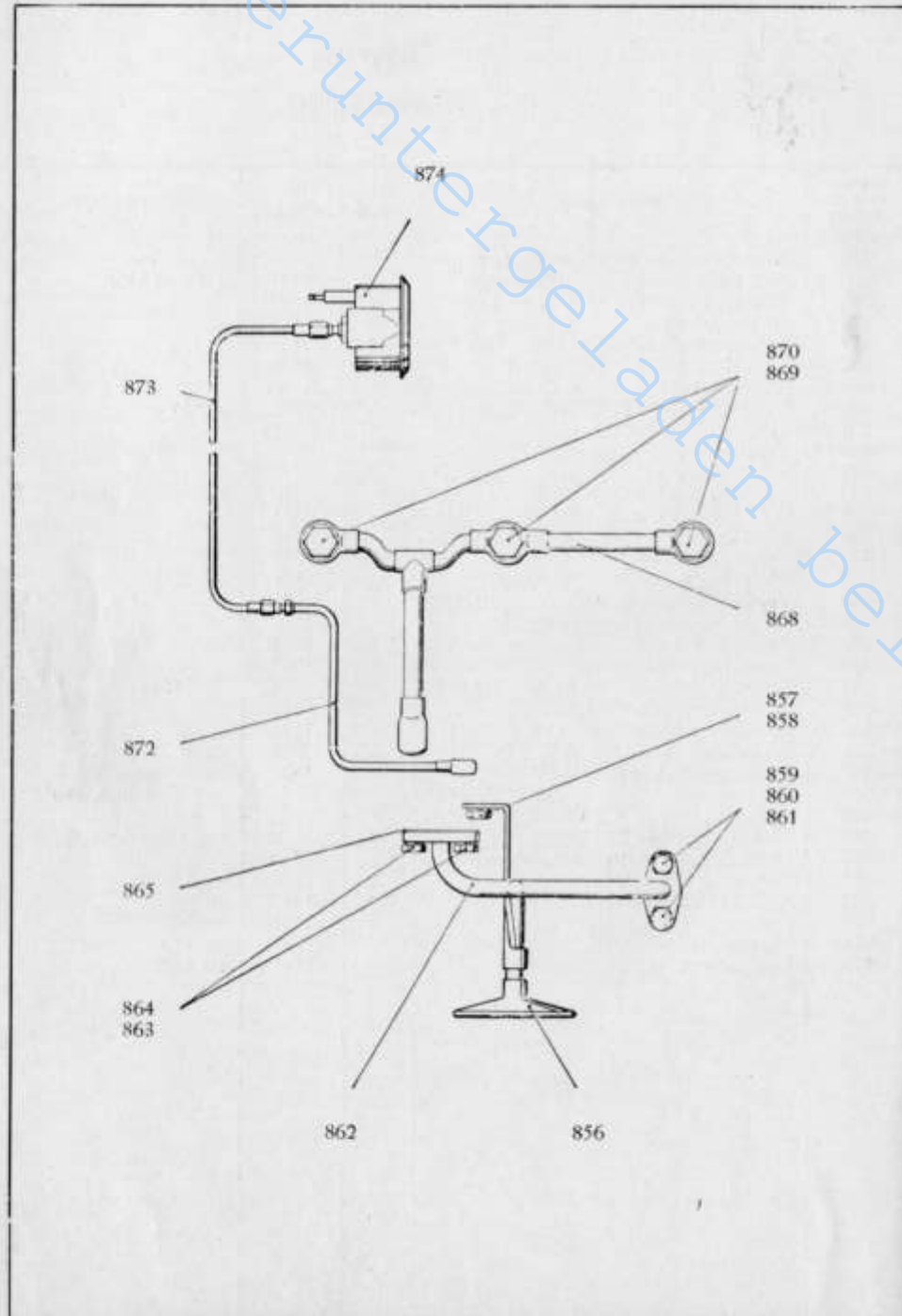

Motor Schmierölleitungen

Bild- und Bestell-Nummer	Benennung	Anzahl	Teilnummer	Bemerkungen
856	Saugleitung, vollst.	1	1602	
857	Sechskantschraube M 10x20 DIN 933	2	1614	
858	Federring B 10 DIN 127	2	1613	
859	Federring B 8 DIN 127	2	1616	
860	Sechskantschraube M 8x20 DIN 933	2	1617	
861	Dichtung	1	1618	
862	Druckleitung vollst.	1	1603	
863	Sechskantschraube M 8x20 DIN 933	4	1626	
864	Federring B 8 DIN 127	4	1627	
865	Dichtung	2	1628	
(866)	Sechskantschraube M 8x15 DIN 933		(1630)	
(867)	Federring B 8 DIN 127		(1631)	
868	Verteilerleitung, vollst.	1	1604	
869	Dichtring A 14x18 DIN 7603	3	1643	
870	Hohlschraube A 8 DIN 7623	6	1644	
(871)	Oldruckmanometer mit Druckleitungen, vollst.	1	(5106)	5107, 5108 u. 5111
872	Druckleitung am Schmierölfilter, vollst.	1	5107	
873	Druckleitg. a. Oldruckmanometer vollst.	1	5108	
874	Oldruckmanometer	1	5111	

Die in () gesetzten Bild-Nummern erscheinen nicht in der Abbildung. Bei Bestellung Motor-, Fahrgestell- und Getriebe-Nummer angeben.



Motor Einspritzpumpe

Bild- und Bestell-Nummer	Benennung	Anzahl	Teilnummer	Bemerkungen
(875)	Einspritzpumpe, vollst.	1	(1701)	
876	Gehäuse	1	1706	
877	Verschlußschraube zum Leckölabfluß AM 10x1 DIN 7604	1	1707	} bis Mot. Nr.
878	Dichtung A 10x14 DIN 7603	1	1708	
879	Büchse	1	1709	zu 1706
880	Regelstange in der Einspritzpumpe	1	1710	
881	Regulierstück	2	1711	zu 1710
882	Sechskantschraube M 5x20 DIN 931	2	1712	zu 1711
883	Schraubenfeder	1	1713	zu 1710
884	Federteller	1	1714	
885	Schwerspannstift	1	1715	
886	Dichtung	1	1716	zu 1717
887	Deckel	1	1717	zu 1706
888	Kolbenbüchse	2	1720	} wird nur zus. } geliefert
889	Kolben 7,5 Ø	2	1721	
890	Verstellhebel	2	1722	
891	Dichtring	4	1726	zu 1720
892	Dichtring A 5x9 DIN 7603	2	1727	zu 1728
893	Zylinderschraube	2	1728	zu 1706
894	Schraubenfeder	2	1736	zu 1721
895	Federteller	2	1737	zu 1736
896	Springring (entfällt)	2	1738	zu 1737
897	Schraube	2	1740	zu 1733 c
898	Mutter	2	1741	zu 1740
899	Rollenbolzen	2	1742	zu 1733 c
900	Lagerrolle	28	1743	zu 1744
901	Rolle	2	1744	
902	Vorpumpstange	2	1745	
903	Schraubenfeder	2	1746	
904	Knopf	2	1747	
905	Zylinder-Kerbstift	2	1748	
906	Führungsstück	1	1749	zu 1706
907	Fixierblech	1	1750	zu 1752i bis
908	Federring B 5 DIN 127	2	1751	zu 1749f Mot. Nr.
909	Sechskantschraube M 5x12 DIN 933	2	1752	zu 1749
910	Verschlußschraube AM 16x1,5 DIN 7604	1	1753	zu 1706
911	Schraubstützen A 8 DIN 7611	2	1754	zu 1706
912	Dichtring 16x22 DIN 7603	4	1757	zu 1753, 1754 und 1761
913	Verschlußschraube	1	1760	zu 1706
914	Dichtring A 8x12 DIN 7603	2	1761	zu 1762
915	Hohlschraube A 2,5 DIN 7623	1	1762	zu 1760
916	Haube	1	1769	zu 1709
917	Dichtung	n.Bedarf	1770	
918	Zylinderstift zur Fixierung der Reglerfalle 4 m 6x10 DIN 7	1	1725 b	

Die in () gesetzten Bild-Nummern erscheinen nicht in der Abbildung. Bei Bestellung Motor-, Fahrgestell- und Getriebe-Nummer angeben.

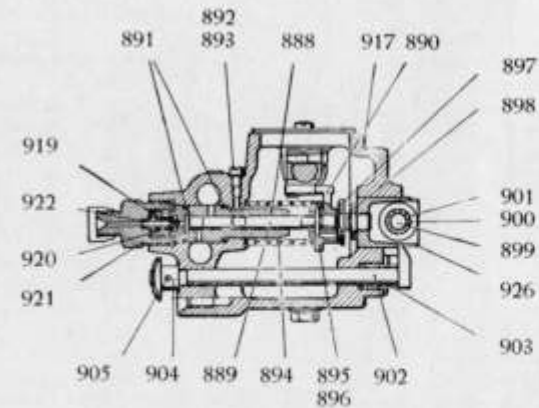
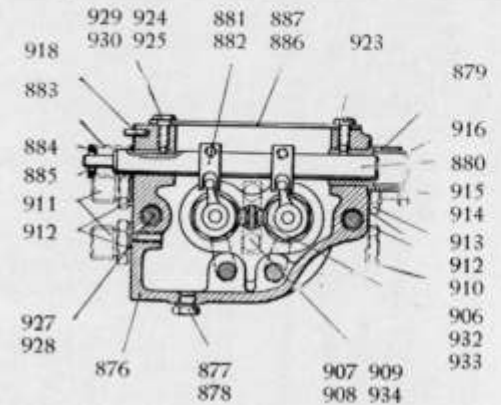

Fortsetzung von Seite Nr. 60

Bild- und Bestell-Nummer	Benennung	Anzahl	Teilnummer	Bemerkungen
919	Ventilsitz	2	1731 b	} wird nur zus. } geliefert
920	Ventilkegel	2	1732 b	
921	Druckschraube	2	1733 b	
922	Ventilfeder	2	1734 b	zu 1732 b
923	Zylinderschraube	1	1738 b	zu 1717
924	Sechskantschraube	1	1739 b	zu 1717 bis Mot. Nr.
925	Scheibe 6,4 DIN 125	1	1740 b	zu 1739 b
926	Rollenbüchse	2	1733 c	
927	Sechskantschraube z. Einspritzpumpenbefestigung M 10x130 DIN 931	2	1734 c	
928	Federring B 10 DIN 127	1	1735 c	zu 1734 c
929	Stiftschraube zum Deckel	1	1736 c	} ab Mot. Nr.
930	Sechskantmutter M 6 DIN 934	1	1737 c	
(931)	Unterlegscheibe	1	(1738 c)	zu 1706
932	Arretierstift	1	1744 c	
933	Führungsstück	1	1745 c	} ab Mot. Nr.
934	Sicherungsblech	1	1746 c	

Die in () gesetzten Bild-Nummern erscheinen nicht in der Abbildung. Bei Bestellung Motor-, Fahrgestell- und Getriebe-Nummer angeben.

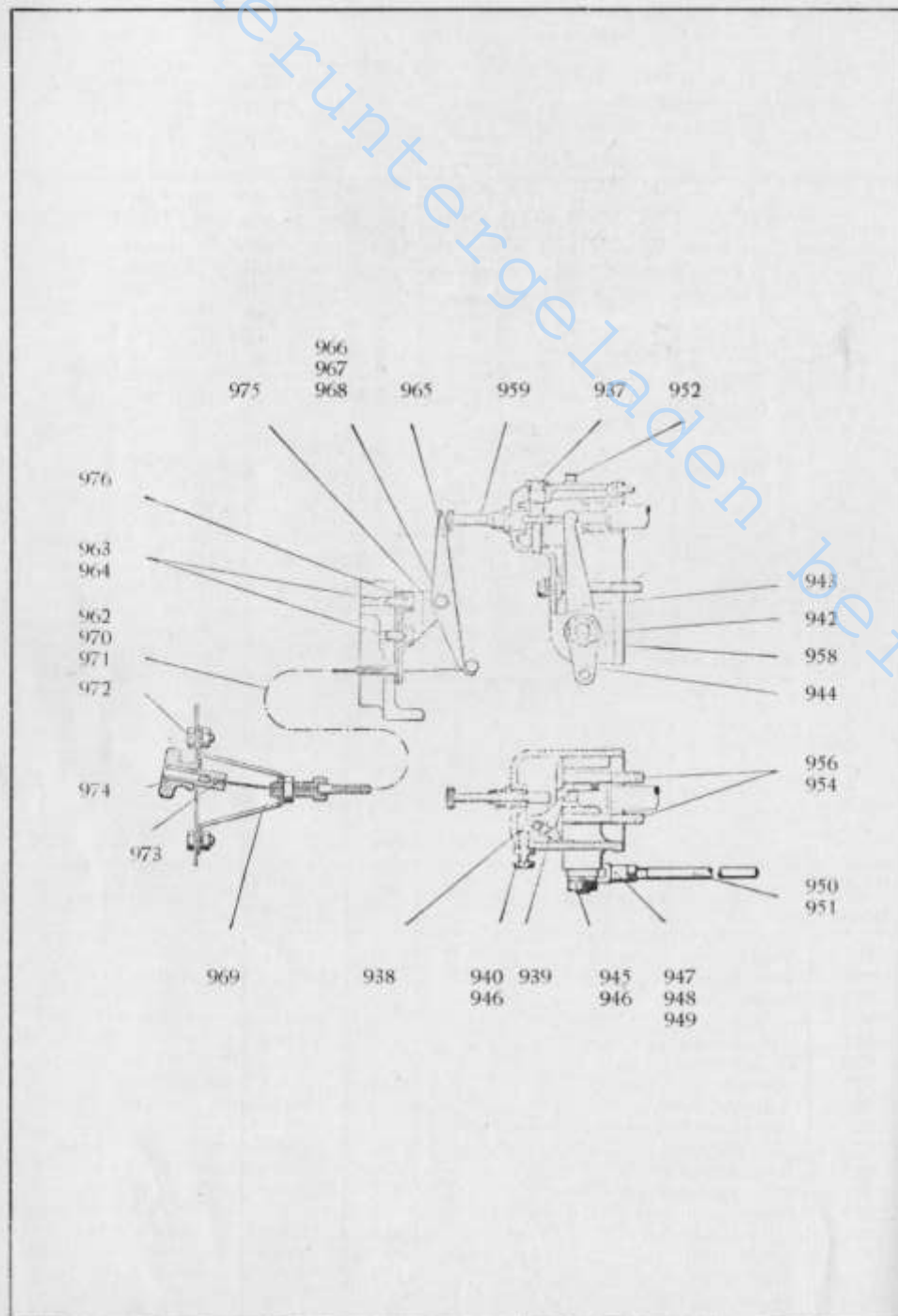

Motor

Teile zur Regulierung mit Reglerfalle und Fernabstimmung

Bild- und Bestellnummer	Benennung	Anzahl	Teilnummer	Bemerkungen
(935)	Teile zur Regulierung mit Fernabstimmung, vollst.		(1741 b)	1742 b—1716 c
(936)	Haube mit Reglerfalle	1	(1702)	1744b, 1745b, 1747b, 1749b, 1751b, 1755b, 1761b, 1769b, 1770b, (1783b)
937	Zapfenschraube	1	1744 b	
938	Sperrhebel	1	1745 b	
939	Verdrehungsfeder	1	1747 b	
940	Sechskantschraube M 6x15 SK DIN 933	1	1748 b	zu 1749 b
941	Sechskantmutter M 6 DIN 934	1	1749 b	zu 1748 b
942	Welle zur Regulierung	1	1751 b	
943	Hebel (innen)	1	1752 b	
944	Hebel (außen)	1	1753 b	
945	Federring B 10 DIN 127	2	1754 b	zu 1751 b
946	Sechskantmutter M 10x1 DIN 936	2	1755 b	zu 1751 b
947	Gabelkopf	1	1756 b	
948	Bolzen	1	1757 b	zu 1753 b
949	Splint 1,5x10 DIN 94	1	1758 b	zu 1757 b
950	Regulierstange	1	1759 b	
951	Sechskantmutter M 6 DIN 934	1	1760 b	zu 1759 b
952	Tipp-Topp-Oler	1	1761 b	
(953)	Kernlochverschluß	1	(1762 b)	
954	Scheibe 6,4 DIN 125	2	1763 b	zu 1765 b
(955)	Abdeckblech (entfällt)	1	(1764 b)	zu 1769 b
956	Sechskantschraube M 6x55 SK DIN 931	2	1765 b	zu 1769 b
957	Federring B 6 DIN 127	2	(1766 b)	zu 1765 b
958	Haube zur Reglerfalle	1	1769 b	
959	Abstimmung, vollst.	1	1770 b	
(960)	Abstandbüchse	1	(1783 b)	zu 1769 b
(961)	Fernabstimmung, vollst. bis Motor Nr.		(1784 b)	1785 b bis 1716 c
962	Bowdenzug, vollst.	1	1785 b	
963	Sechskantschraube M 6x12 DIN 933	2	1702 c	zu 1715 c
964	Federring B 6 DIN 127	2	1703 c	zu 1702 c
965	Abstellhebel	1	1705 c	
966	Bolzen	1	1706 c	
967	Scheibe 6,4 DIN 125	1	1707 c	
968	Splint 1,5x15 DIN 94	1	1708 c	
969	Haltebügel	1	1709 c	
970	Sechskantschraube M 5x10 DIN 933	2	1710 c	zu 1709 c
971	Federring B 5 DIN 127	2	1711 c	zu 1710 c
972	Sechskantmutter M 5 DIN 934	2	1712 c	zu 1710 c
973	Nippelaufnahme	1	1713 c	
974	Rändelmutter 8 DIN 466	1	1714 c	
975	Lagerblech	1	1715 c	
976	Zwischenblech	1	1716 c	



Motor Abstellvorrichtung

Bild- und Bestell-Nummer	Benennung	Anzahl	Teilnummer	Bemerkungen
977	Abstellvorrichtung, vollst.	1	(1793 c)	1794 c—1706 d
978	Führungsbüchse	1	1794 c	
979	Abstellhebel	1	1795 c	
980	Zugstange	1	1796 c	
981	Scheibe 6,4 DIN 125	2	1797 c	
982	Schraubenfeder	1	1798 c	
983	Lagerschraube	1	1799 c	
984	Splint 1,5 Ø DIN 94	1	1701 d	
985	Sechskantmutter M 5 DIN 934	1	1702 d	
986	Rändelmutter 5 DIN 466	1	1703 d	je nach Ausf
987	Gabelkopf G 5x10 DIN 71 752	1	1704 d	
988	Bolzen z. Gabelkopf 5 k 6x14 DIN 1434	1	1705 d	
989	Splint 1 Ø DIN 94	1	1706 d	

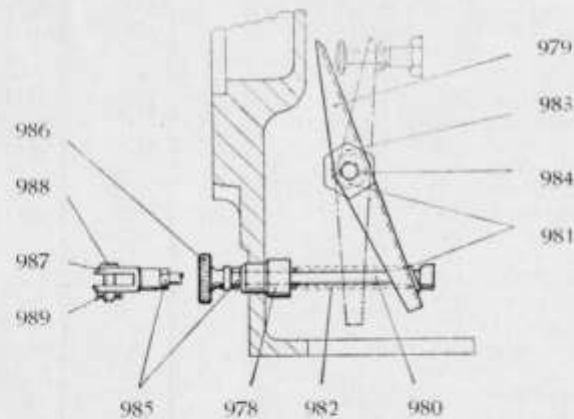

Die in () gesetzten Bild-Nummern erscheinen nicht in der Abbildung. Bei Bestellung Motor-, Fahrgestell- und Getriebe-Nummer angeben.



Motor Einspritzventil

Bild- und Bestell-Nummer	Benennung	Anzahl	Teilnummer	Bemerkungen
990	Einspritzventil	2	(1901)	
991	Bosch-Düsenhalter	2	1906	
992	Bosch-Düse	2	1907	
993	Dichtring	2	1908	

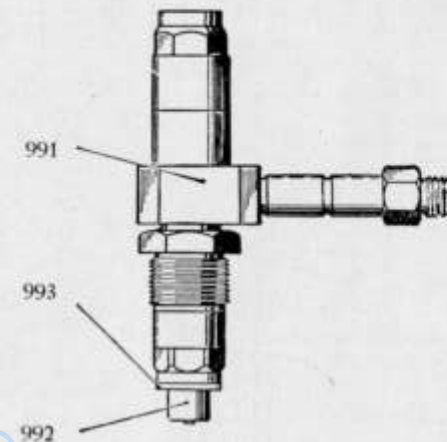

Die in () gesetzten Bild-Nummern erscheinen nicht in der Abbildung. Bei Bestellung Motor-, Fahrgestell- und Getriebe-Nummer angeben.



Motor

Kraftstofffilter mit Befestigung

Bild- und Bestellnummer	Benennung	Anzahl	Teilnummer	Bemerkungen
(994)	Filzplatteneinsatz		(2000 a)	
995	Dichtring A 14x18 DIN 7603	1	2006	zum Filter
996	Verschlußschraube AM 14x1,5 DIN 7604	1	2007	zu 2025
997	Federring B 12 DIN 127	2	2010	zu 2025
998	Sechskantmutter M 12 DIN 934	2	2011	zu 2017
999	Scheibe	8	2016	zu 2020
1000	Sechskantschraube M 10x25 DIN 933	3	2017	
1001	Federring B 10 DIN 127	3	2018	zu 2019
1002	Kraftstofffilter m. Filzplatteneinsatz FA 11	1	2019	
1003	Filterträger, vollst.	1	2020	zu 2019
1004	Sechskantschraube M 12x40 DIN 931		2025	zu 2019
(1005)	Zellenplatteneinsatz	1	2026	
(1006)	Filter mit Zellenplatteneinsatz	1	2027	

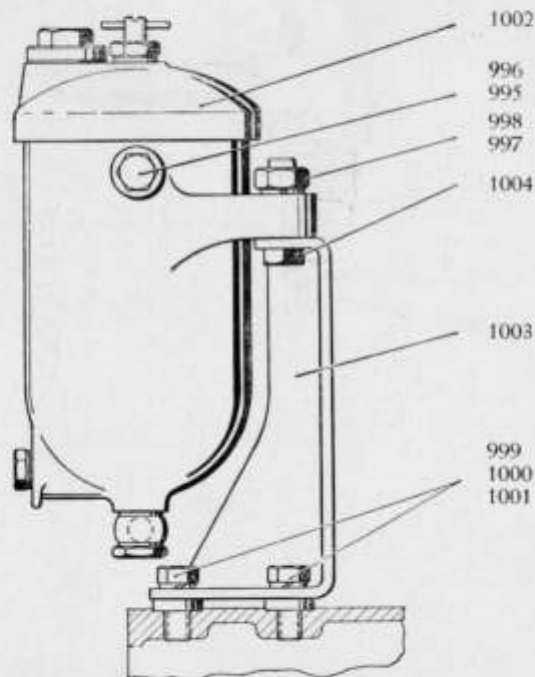

Die in () gesetzten Bild-Nummern erscheinen nicht in der Abbildung. Bei Bestellung Motor-, Fahrgestell- und Getriebe-Nummer angeben.



Motor

Glühkerzenanlage

Bild- und Bestellnummer	Benennung	Anzahl	Teilnummer	Bemerkungen
(1007)	Elektrische Zündung, vollst.	1	(2601)	
1008	Glühkerze	2	2605	
1009	Anschlußisolator	2	2606	
1010	Verbindungsschiene	1	2607	
1011	Verbindungsschiene für Masse	1	2608	
1012	Glühkerzenleitung	1	2609	
1013	Kabelschuh	1	2610	
1014	Gummitülle	1	2612	

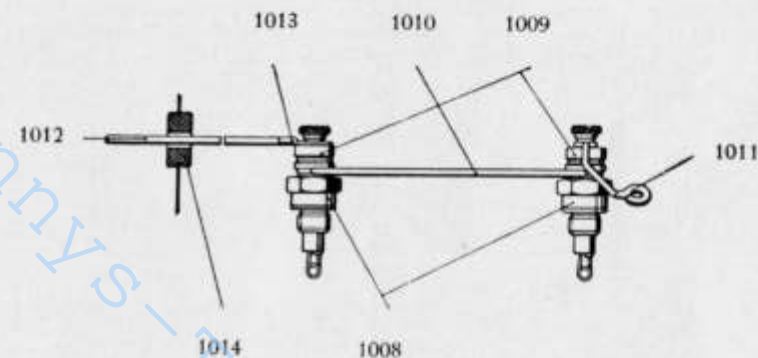

Die in () gesetzten Bild-Nummern erscheinen nicht in der Abbildung. Bei Bestellung Motor-, Fahrgestell- und Getriebe-Nummer angeben.

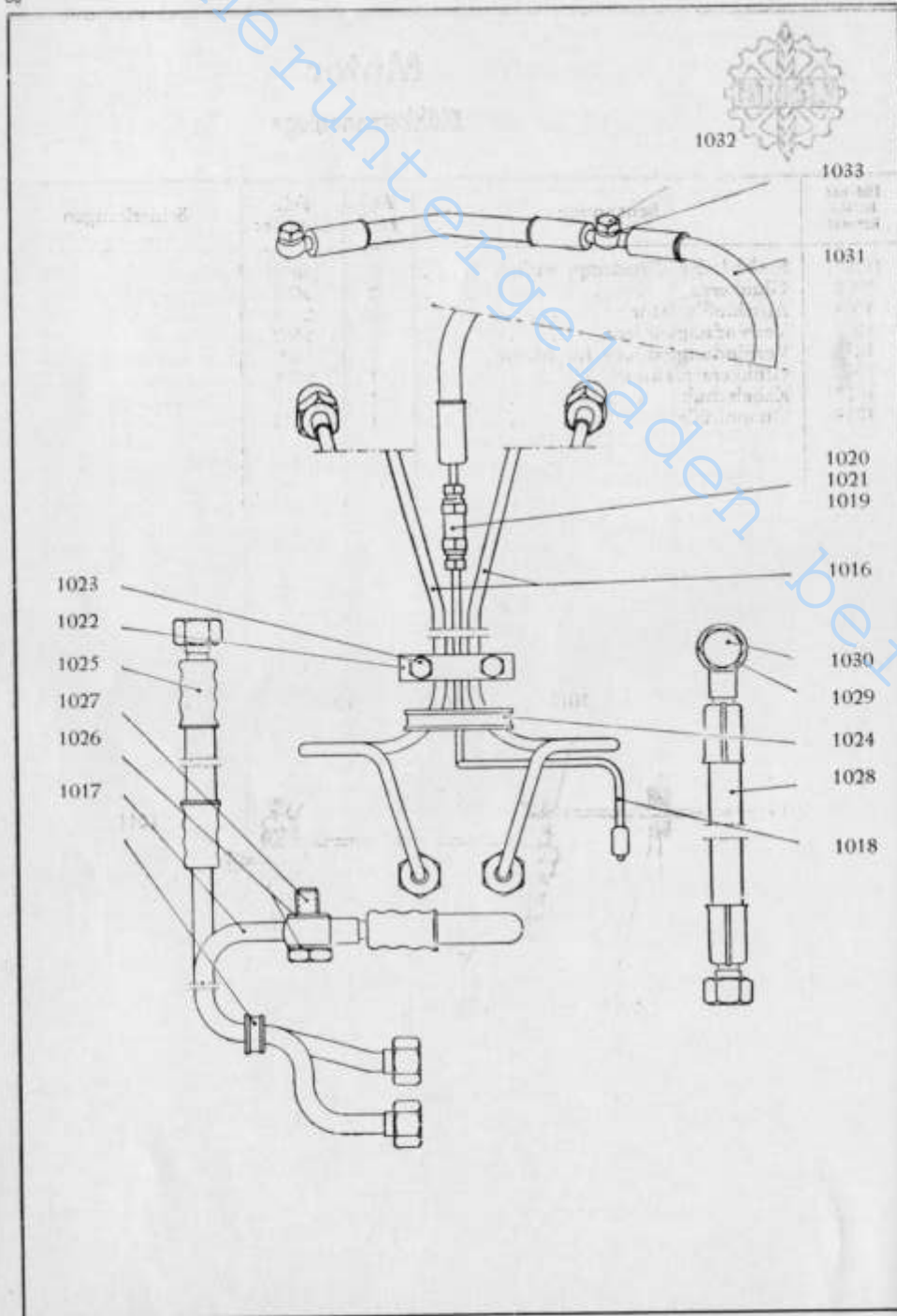

Motor Kraftstoffleitungen

Bild- und Bestell-Nummer	Benennung	Anzahl	Teilnummer	Bemerkungen
(1015)	Kraftstoffleitungen, vollst.	1	(2101)	2107—2177
1016	Einspritzleitungen, vollst.	2	2107	
1017	Kraftstoffleitung, vollst. (vom Filter zur Einspritzpumpe)	1	2110	
1018	Leckölrohr	1	2129	
1019	Rohrverbinder	1	2131	zu 2129
1020	Dichtkegel	2	2132	zu 2129, 2175
1021	Rohrverschraubung	2	2133	zu 2129, 2175
1022	Klemmstück zur Befestigung der Leitungen am Kurbelgehäuse	1	2143	i bis Motor Nr.
1023	Sechskantschraube M 6x25 DIN 931	2	2145	j zu 2143
1024	Gummiabdichtung für Einspritzleitung	2	2146	
1025	Überströmleitung, vollst. (von der Pumpe zum Tank)	1	2147	
1026	Dichtring A 14x18 DIN 7603	2	2165	zu 2110
1027	Hohlschraube A 8 DIN 7623	1	2166	zu 2110
1028	Panzerschlauch vom Tank zum Filter	1	2171	
1029	Dichtring A 14x18 DIN 7603	2	2172	zu 2171
1030	Hohlschraube A 8 DIN 7623	1	2173	zu 2171
1031	Leckölschlauch mit Kugelanschlüssen an den Einspritzventilen, vollst.	1	2175	
1032	Hohlschraube A 2,5 DIN 7623	2	2176	zu 2175
1033	Dichtring A 8x14 DIN 7603	4	2177	zu 2176

Die in () gesetzten Bild-Nummern erscheinen nicht in der Abbildung. Bei Bestellung Motor-, Fahrgestell- und Getriebe-Nummer angeben.



Motor Glimmpapierhalter

Bild- und Bestell-Nummer	Benennung	Anzahl	Teilnummer	Bemerkungen
(1034)	Glimmpapierhalter m. Büchse, vollst.	1	(2609 a)	2611 a—2619 a
(1035)	Glimmpapierhalter, vollst.	1	(2615 a)	2616 a—2619 a
(1036)	Büchse z. Glimmpapierhalter, vollst.	1	(2616 a)	2611 a—2612 a
1037	Büchse	1	2611 a	
1038	Rohr	1	2612 a	
1039	Halter	1	2616 a	
1040	Schraubenfeder	1	2617 a	zu 2616 a
1041	Deckel	1	2618 a	zu 2616 a
1042	Sicherungsring 16x1 DIN 471	1	2619 a	zu 2616 a

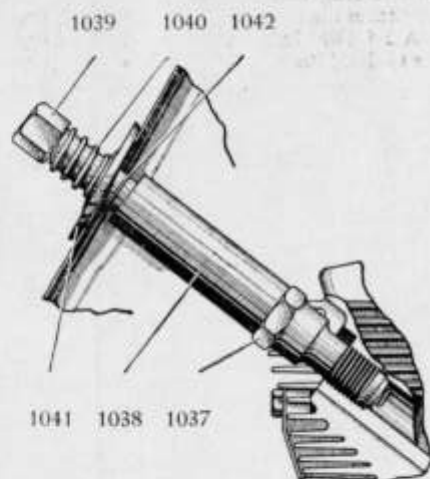

Die in () gesetzten Bild-Nummern erscheinen nicht in der Abbildung. Bei Bestellung Motor-, Fahrgestell- und Getriebe-Nummer angeben.



Motor Luftansaugleitung, Ölbadluftfilter mit Befestigungsteilen

Bild- und Bestell-Nummer	Benennung	Anzahl	Teilnummer	Bemerkungen
(1043)	Ansaugrohr mit Luftfilter, vollst.	1	(2201)	
1044	Dichtung zwischen Zylinderkopf und Ansaugrohr	2	2215	
1045	Scheibe 8,4 Kr 961	4	2216	
1046	Sechskantmutter oben und unten	4	2217	
1047	Stiftschraube AM 8x25 DIN 835	2	2218	
1048	Saugrohr mit Deckel	1	2219	
1049	Gummischlauch 55 x 75 DIN 73 411	1	2208 a	

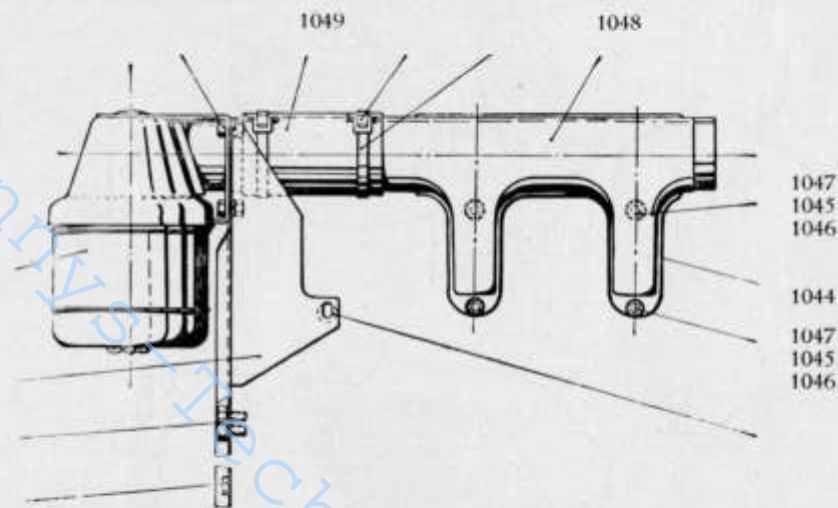

Die in () gesetzten Bild-Nummern erscheinen nicht in der Abbildung. Bei Bestellung Motor-, Fahrgestell- und Getriebe-Nummer angeben.

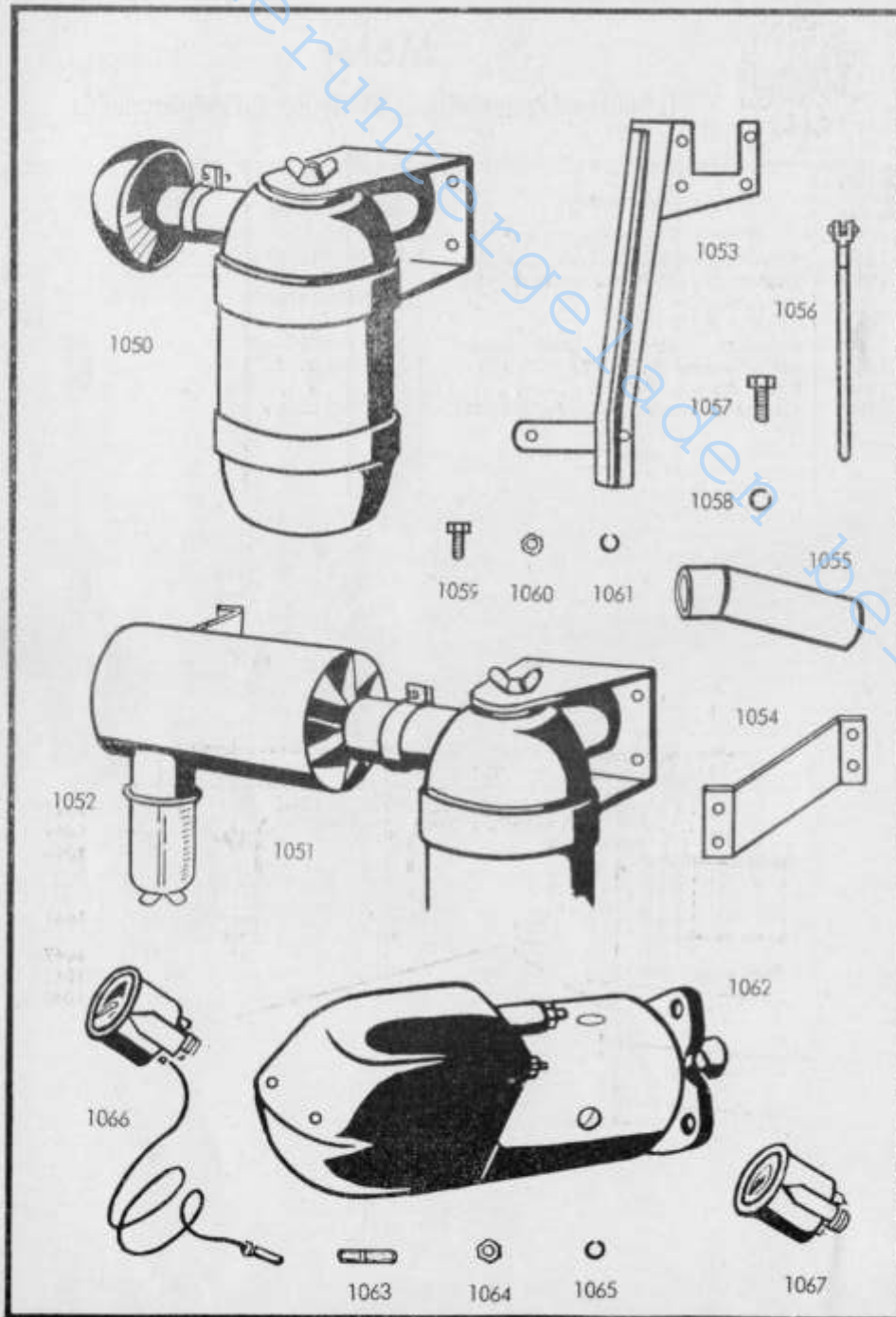

Motor

Luftfilter, Anlasser, Fernthermometer, Öldruckmesser

Bild- und Bestell-Nummer	Benennung	Anzahl	Teilnummer	Bemerkungen
1050	Luftfilter komplett	1		
1051	Luftfilter mit Vorabscheider kompl.	1		
1052	Vorabscheider	1		
1053	Luftfilterstütze	1	2 61 60	
1054	Blechstrebe für Vorabscheider	1	4 60 44	
1055	Zuführungsrohr	1	4 61 61	(3 60 42)
1056	Spannband 450 Ig.	2		
1057	Sechskantschraube M 10 x 20	2	DIN 931	
1058	Federring B 10	2	DIN 127	
1059	Sechskantschraube M 8 x 20	4	DIN 931	
1060	Sechskantmutter M 8	4	DIN 934	
1061	Federring B 8	4	DIN 127	
1062	Anlasser			
1063	Stiftschraube M 10 x 28	3	DIN 939	
1064	Sechskantmutter M 10	3	DIN 934	
1065	Federring B 10	3	DIN 127	
1066	Fernthermometer			
1067	Öldruckmesser			

Die in () gesetzten Bild-Nummern erscheinen nicht in der Abbildung. Bei Bestellung Motor-, Fahrgestell- und Getriebe-Nummern angeben.

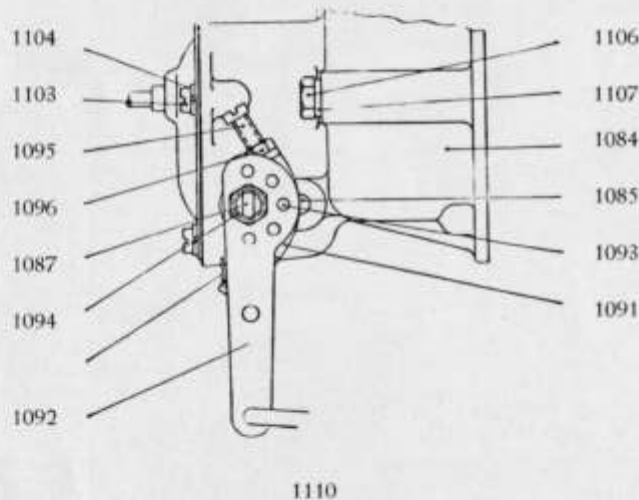
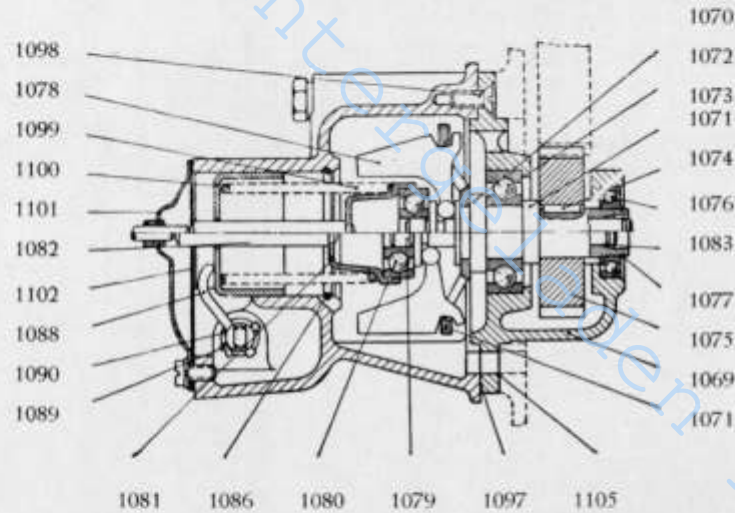

Motor

Regler mit Drehzahlverstellung

Bild- und Bestell-Nummer	Benennung	Anzahl	Teilnummer	Bemerkungen
(1068)	Regler m. Drehzahlverstellung, vollst.	1	(2701)	
1069	Lagerschild	1	2706	
1070	Nabe	1	2707	
1071	Scheibe	1	2708	
1072	Ringkegellager am Lagerschild (vorne)	1	2709	
1073	Scheibe	2	2710	
1074	Paßfeder 6x4x15 DIN 496	1	2711	
1075	Zahnrad	1	2712	
1076	Rillennlager in Lagerschild (hinten)	1	2713	
1077	Springring	1	2714	zu 2707
1078	Reglergewicht	2	2715	
1079	Welle	1	2721	
1080	Rillennlager in Federteller	1	2722	
1081	Federteller	1	2723	
1082	Reglernadel	1	2724	
1083	Springring	1	2725	zu 2721
1084	Reglergehäuse	1	2726	
1085	Schwerspannstift	1	2727	
1086	Springring z. Hubbegr. d. Druckkolbens	1	2728	
1087	Welle	1	2729	nur mit 1736 zus. liefern
1088	Hebel	1	2730	
1089	Zylinderschraube 3x15 DIN 84	1	2731	zu 2729
1090	Scheibe	2	2732	zu 2729
1091	Mitnehmerblech	1	2733	
1092	Hebel	1	2734	
1093	Stift	1	2735	
1094	Sechskantmutter M 10 DIN 934	1	2736	
1095	Einstellschraube	2	2737	
1096	Sechskantmutter M 6 DIN 934	2	2738	zu 2737
1097	Dichtung zw. Reglergeh. u. Lagerschild	1	2740	
1098	Senkschraube z. Verbindung v. Reglergehäuse u. Lagerschild 6x12 DIN 63	2	2741	
1099	Schraubenfeder (Reglerfeder)	1	2742	
1100	Druckkolben	1	2743	
1101	Deckel	1	2744	
1102	Dichtung	1	2750	
1103	Zylinderschraube M 6x12 DIN 84	3	2751	zu 2744
1104	Federring B 6 DIN 127	3	2752	zu 2751
1105	Dichtung zw. Lagerschild u. Kurbelgeh.	1	2753	
1106	Sechskantschraube z. Reglerbefestigung M 8x80 DIN 931	3	2754	
1107	Dichtring A 8x14 DIN 7603	3	2755	zu 2754
(1108)	Gestänge am Regler, vollst.	1	(2761)	
(1109)	Führungsstück im Motorgehäuse	1	(2762)	zu 2768
1110	Stange am Regler	1	2767	
(1111)	Stange am Führungsstück	1	(2768)	
(1112)	Spannschloßmutter M 6 DIN 1479	1	(2769)	
(1113)	Sechskantmutter M 6 DIN 934	1	(2770)	
(1114)	Sechskantmutter M 6 links DIN 934	1	(2771)	

Die in () gesetzten Bild-Nummern erscheinen nicht in der Abbildung. Bei Bestellung Motor-, Fahrgestell- und Getriebe-Nummern angeben.

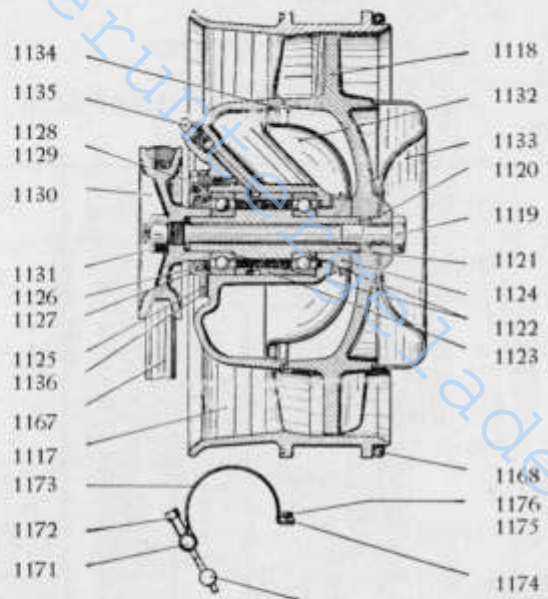

1170
1175 1149

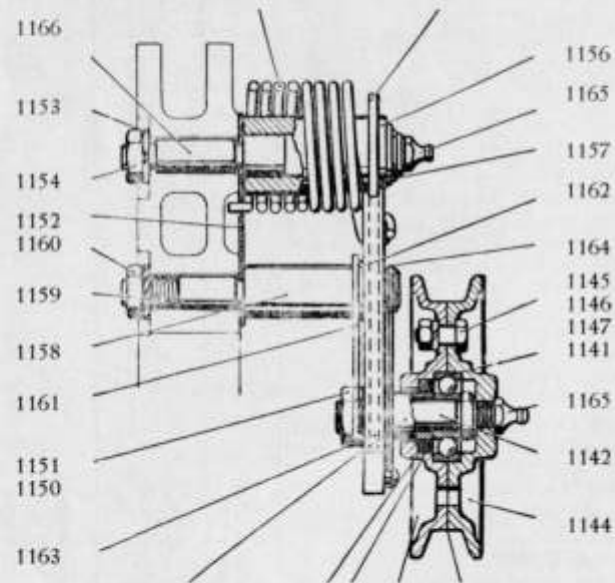

1148 1139 1140 1138 1143



Motor

Kühlgebläse mit Antrieb, vollst.

Bild- und Bestell-Nummer	Benennung	Anzahl	Teilnummer	Bemerkungen
(1115)	Kühlgebläse mit Antrieb, vollständig	1	(3901)	
(1116)	Kühlgebläse, vollständig	1	(3907)	
1117	Leitapparat	1	3908	3908 - 3936
1118	Laufrad	1	3909	
1119	Sechskantschraube	1	3910	
1120	Druckscheibe	1	3911	
1121	Welle	1	3912	
1122	Rillennager	2	3913	zu 3912
1123	Zwischenbuchse (entfällt)	1	3914	zu 3913
1124	Zwischenring	1	3915	
1125	Deckel	1	3916	
1126	Dichtungsring	1	3918	zu 3916
1127	Klemmdeckel	1	3919	
1128	Sechskantschraube M 6 x 18 DIN 931	3	3920	zu 3916
1129	Federring B 6 DIN 127	3	3921	zu 3920
1130	Keilriemenscheibe	1	3922	
1131	Sechskantmutter M 12 x 1,5 DIN 934	1	3923	zu 3910
1132	Fangblech	1	3925	zu 3928
1133	Abströmblech	1	3926	
1134	Sicherungsdraht	1	3927	zu 3925
1135	Druckschmierkopf AM 10 x 1 DIN 71412	1	3928	3942 - 3980
1136	Dichtung zwischen 3908 und 3916	1	3929	
(1137)	Spannrolle, vollständig	1	(3941)	
1138	Spannrollenhälfte (links)	1	3942	zu 3952
1139	Dichtungsring	1	3943	
1140	Dichtungsringhalter	1	3944	zu 3942 u. 3948
1141	Rillennager	1	3945	
1142	Spannrollenbolzen	1	3946	zu 3942 u. 3948
1143	Dichtung	1	3947	
1144	Spannrollenhälfte (rechts)	1	3948	zu 3942 u. 3948
1145	Sechskantschraube M 6 x 15 DIN 933	4	3949	zu 3949
1146	Federring B 6 DIN 127	4	3950	zu 3939
1147	Sechskantmutter M 6 DIN 934	4	3951	
1148	Zwischenbuchse	1	3952	
1149	Spannrollenhebel, vollständig	1	3953	
1151	Federring B 12 DIN 127	1	3957	zu 3946
1152	Sechskantmutter M 12 x 1,5 DIN 936	1	3958	zu 3646
1153	Lagerblech	1	3959	
1154	Zahnscheibe	1	3961	zu 3980
1154	Sechskantmutter M 12 x 1,5 DIN 936	2	3962	zu 3980
1155	Verdrehungsfeder	1	3963	
1156	Scheibe	1	3964	zu 3980
1157	Sicherungsring 16 x 1 DIN 471	1	3965	zu 3980
1158	Lagerbolzen für Sperrklinke	1	3966	
1159	Zahnscheibe	1	3967	zu 3966
1160	Sechskantmutter M 12 x 1,5 DIN 936	1	3968	zu 3966
1161	Hebelstütze (entfällt)	1	3969	
1162	Scheibe	1	3970	zu 3966
1163	Sperrklinke, vollständig	1	3971	
1164	Feder zur Sperrklinke	1	3976	
1165	Druckschmierkopf BM 10 x 1 DIN 412	2	3977	zu 3948 u. 3980
1166	Lagerbolzen für Spannrollenhebel	1	3980	
1167	Keilriemen (Sonderprofil, Cabrel Card)	1	3985	
1168	Rundgummiring zwischen Gebläsegehäuse und Abdeckblech vorn 230 x 6	1	3986	
(1169)	Spannband, vollständig	1	(3987)	3989 - 3987
1170	Spannbolzen	1	3989	
1171	Spannbolzen	1	3991	
1172	Spannschraube	1	3992	
1173	Spannband	1	3994	
1174	Klemmleiste	1	3995	
1175	Federring B 10 DIN 127	1	3996	
1176	Sechskantschraube M 10 x 30 DIN 931	1	3997	
(1177)	Halteblech für Sperrklinke	1	(3980d)	
(1178)	Sechskantschraube M 8 x 40 DIN 931	1	(3981d)	
(1179)	Federring B 8 DIN 127	1	(3982d)	zu 3981 d
(1180)	Sechskantmutter M 8 DIN 934	1	(3983d)	zu 3981 d

Die in () gesetzte Bild-Nummern erscheinen nicht in der Abbildung. Bei Bestellung Motor-, Fahrgestell- und Getriebe-Nummer angeben.

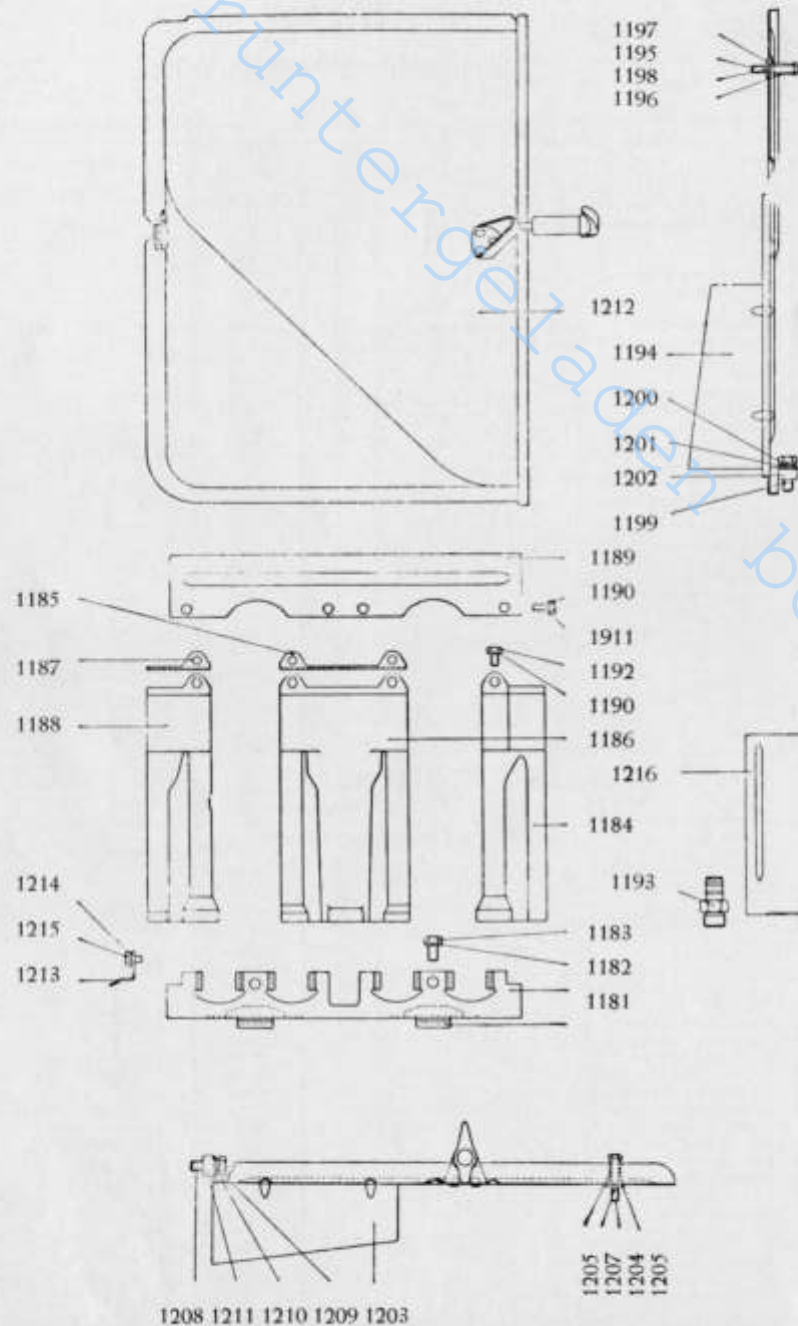

Motor Kühlluftleitungen

Bild und Bestell-Nummer	Benennung	Anzahl	Teilnummer	Bemerkungen
1181	Halblech (Einspritzpumpenseite)	1	4013	
1182	Federring B 8 DIN 127	2	4015	mit 4093 und 4094
1183	Sechskantschraube M 8 x 15 DIN 933	2	4016	
1184	Luftleitblech (vorn)	1	4017	
1185	Deckblech (mitte)	1	4018	
1185	Luftleitblech (mitte)	1	4019	
1187	Deckblech (hinten)	1	4020	
1188	Luftleitblech (hinten)	1	4021	
1189	Standblech (a.d. Zylinderkopfaufsätzen)	1	4022	
1190	Federring B 6 DIN 127	8	4023	zu 4024 u. 4025
1191	Sechskantschraube M 8 x 12 DIN 933	4	4024	zu 4017, 4019, 4021
1192	Sechskantschraube M 6 x 15 DIN 933	4	4025	zu 4022
1193	Übergangsstutzen	1	4028	
1194	Abdeckblech (vorne) vollständig	1	4030	4031—4035
1195	Befestigungsschraube	1	4032	
1196	Schraubfeder	1	4033	
1197	Scheibe	1	4034	
1198	Splint 1,5 x 22 DIN 94	2	4035	
1199	Sechskantschraube M 8 x 25 DIN 933	1	4038	
1200	Federring B 8 DIN 127	1	4039	
1201	Scheibe 8,4 DIN 125	1	4040	
1202	Abstandscheibe	1	4041	
1203	Abdeckblech (hinten), vollständig	1	4043	4048—4051
1204	Befestigungsschraube	1	4048	
1205	Schraubfeder	1	4049	
1206	Scheibe	1	4050	
1207	Splint 1,5 x 22 DIN 94	1	4051	
1208	Sechskantschraube M 8 x 25 DIN 933	2	4054	
1209	Federring B 8 DIN 127	1	4055	
1210	Scheibe 8,4 DIN 125	2	4056	
1211	Abstandscheibe	2	4057	
1212	Luftführungshaube, vollständig	2	4059	zu 4054
1213	Klemmblech	2	4071	
1214	Federring B 6 DIN 127	1	4072	
1215	Sechskantschraube M 6 x 10 DIN 933	3	4073	zu 4071
1216	Ableitblech (mitte), vollständig	3	4074	zu 4071
(1217)	Luftführungshaube (mit Löcher für Glimmpapierhalter)	3	(4075)	
(1218)	Sicherungsblech	1	(4092)	zu 4013
(1219)	Abdichtung	1	(4093)	zu 4013

Die in () gesetzten Bild-Nummern erscheinen nicht in der Abbildung. Bei Bestellung Motor-, Fahrgestell- und Getriebe-Nummer angeben.



Motor Auspuffsammelrohr

Bild- und Bestell-Nummer	Benennung	Anzahl	Teilnummer	Bemerkungen
(1220)	Auspuffsammelrohr vollst.	1	(4101)	
1221	Dichtung zwischen Auspuffrohr und Zylinderkopf	2	4107	
1222	Scheibe 8,4 DIN 125	4	4108	
1223	Stiftschraube (unten) M 8x25 DIN 835	2	4109	
1224	Sechskantmutter (oben)	2	4110	
1225	Stiftschraube für Auspuffleitung M 10x25 DIN 939	2	4111	
1226	Sechskantmutter (unten)	2	4112	zu 4109
1227	Auspuffsammelrohr	1	4113	
1228	Dichtung am Auspuffanschluß	1	4114	
1229	Sechskantmutter M 10 DIN 934	2	4115	
1230	Federring B 10 DIN 127		4116	zu 4111
(1231)	Gegenflansch zum Anschweißen der Auspuffleitung	1	(4119)	

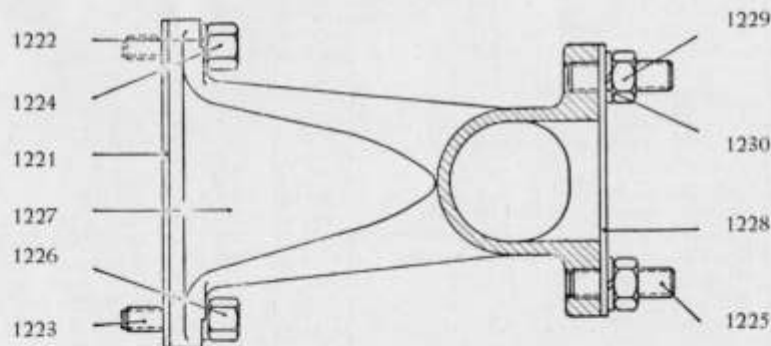

Die in () gesetzten Bild-Nummern erscheinen nicht in der Abbildung. Bei Bestellung Motor- Fahrgestell- und Getriebe-Nummer angeben.



Motor 12 Volt Lichtmaschine mit Befestigungsteilen

Bild- und Bestell-Nummer	Benennung	Anzahl	Teilnummer	Bemerkungen
(1232)	Lichtmaschine mit Befestigungsteilen vollst.	1	(4401)	
1233	Lichtmaschine 12 Volt	1	4406	
1234	Halter für Lichtmaschine	1	4407	
1235	Bügel für Lichtmaschine	1	4408	
1236	Spannlasche für Lichtmaschine	1	4409	
1237	Sechskantschraube f. Halterbefestigung	2	4410	
1238	Sechskantschraube f. Bügelbefestigung M 8x15 DIN 931	1	4411	
1239	Sechskantschraube für Lichtmaschinenbefestigung M 8x25 DIN 931	2	4412	
1240	Abstandscheibe zum Halter	6	4413	zu 4407 und 4419
1241	Federring B 8 DIN 127	7	4414	zu 4410—4412 u. 4409
1242	Sechskantmutter M 8 DIN 934	4	4415	zu 4410, 4412 u. 4409
1243	Keilriemenscheibe zur Lichtmaschine	1	4416	
1244	Unterlegscheibe zur Stiftschraube für Spannlasche	1	4417	
(1245)	Totpunktanzeiger	Siehe Korbgehäuse	(4418)	

1239 1241 1242

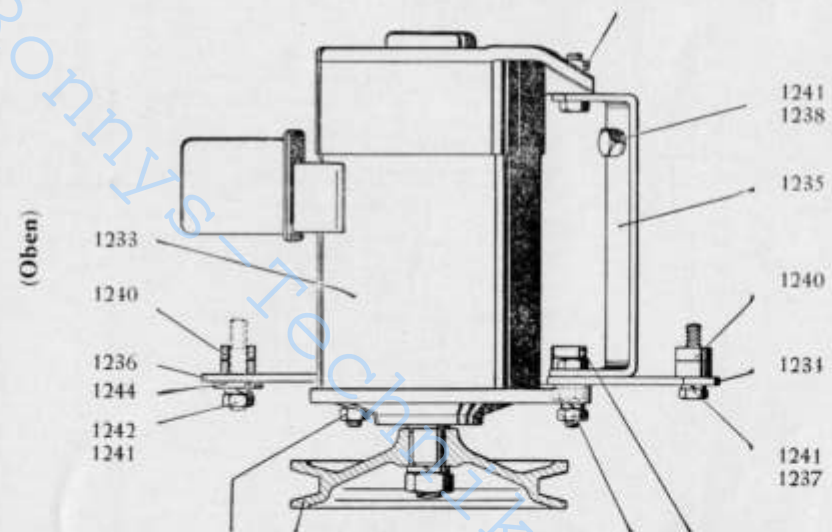

1239 1241 1242 1243

1237 1241 1242 1240

Die in () gesetzten Bild-Nummern erscheinen nicht in der Abbildung. Bei Bestellung Motor- Fahrgestell- und Getriebe-Nummer angeben.

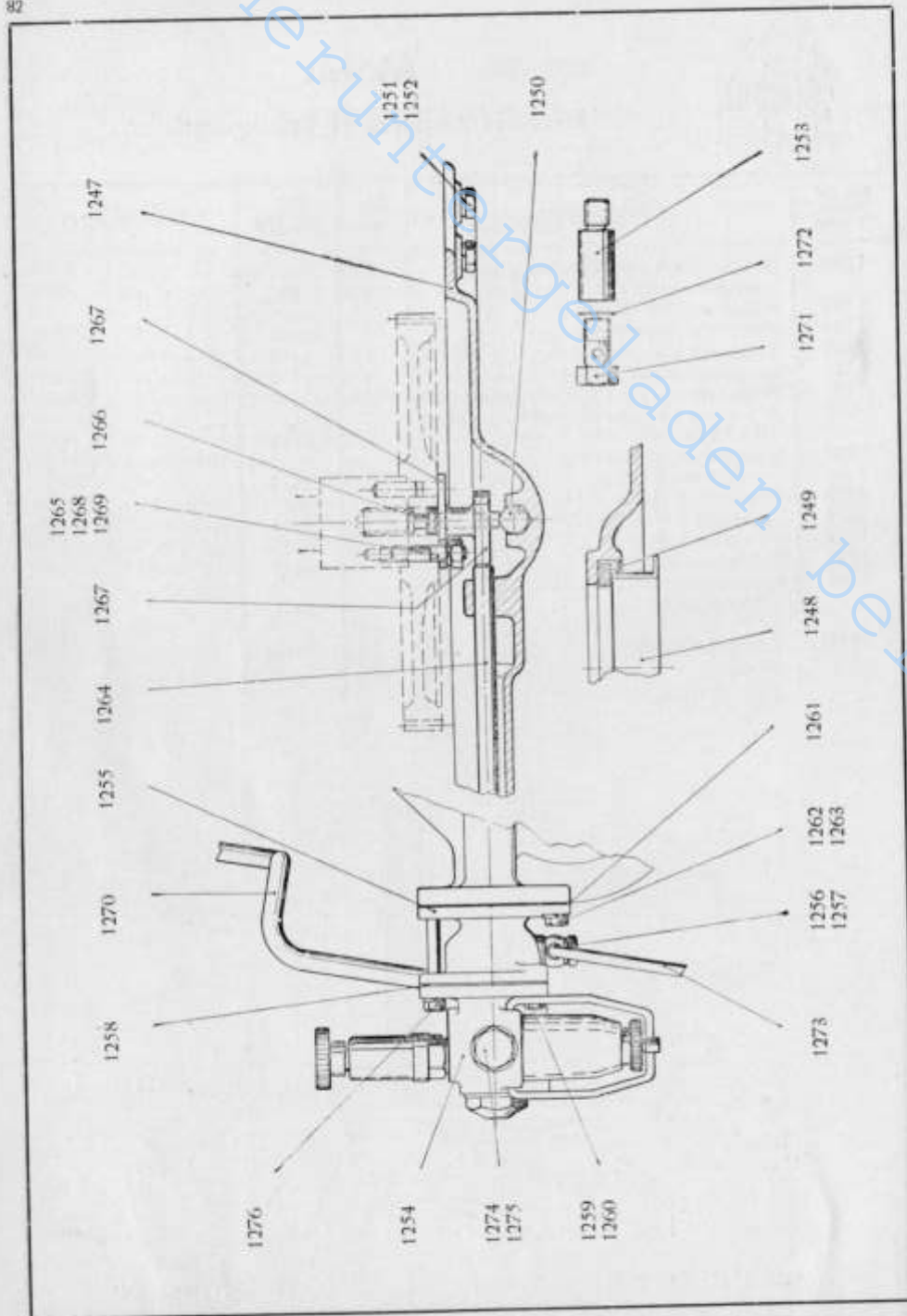

Motor

Kraftstoff-Förderpumpe mit Anbau und Antriebsteilen

Bild- und Bestell-Nummer	Benennung	Anzahl	Teilnummer	Bemerkungen
(1246)	Kraftstoff-Förderpumpe mit Anbau und Antriebsteilen, vollst.	1	(2001a)	2002a—2031a
1247	Vorderer Deckel	1	2002a	
1248	Ringhalter	1	2003a	
1249	Dichtungsring	1	2004a	
1250	Kugel	1	2005a	
1251	Sechskantschraube M 8 x 30 DIN 931	5	2006a	zu 2002a
1252	Sechskantschraube M 8 x 20 DIN 931	11	2007a	zu 2002a
1253	Überströmventil zum Kraftstofffilter	1	2008a	
1254	Kraftstoff-Förderpumpe	1	2009a	
1255	Zwischenflansch	1	2010a	
1256	Hohlschraube A 4 DIN 7623	1	2011a	
1257	Dichtring A 10 x 14 DIN 7603	2	2012a	zu 2011a
1258	Dichtungsring zwischen Pumpe und Zwischenflansch	1	2013a	
1259	Sechskantschraube M 6 x 18 DIN 931	2	2014a	zu 2009a
1260	Federring B 6 DIN 127	2	2015a	zu 2014a
1261	Dichtung zwischen Deckel und Zwischenflansch	1	2016a	
1262	Sechskantschrauben M 6 x 18 DIN 931	2	2017a	zu 2012a
1263	Federring B 6 DIN 127	2	2018a	zu 2017a
1264	Stößel	1	2019a	
1265	Stiftschraube AM 8 x 16 DIN 939	4	2020a	zu 2022a
1266	Druckbolzen	1	2021a	
1267	Fördermocken	1	2022a	
1268	Federring B 8 DIN 127	4	2023a	zu 2020a
1269	Sechskantmutter M 8 DIN 934	4	2024a	zu 2020a
1270	Kraftstoffdruckleitung	1	2025a	
1271	Hohlschraube A 8 DIN 7623	1	2026a	zu 2025a
1272	Dichtring zum Kraftstofffilter A 14x18 DIN 7603	2	2027a	zu 2026a
1273	Tropfleitung	1	2028a	zu 2010a
1274	Hohlschraube A 8 DIN 7623	2	2029a	zu 2028a
1275	Dichtring A 14 x 10 DIN 7603	4	2030a	zu 2029a
1276	Sechskantschraube M 6 x 60 DIN 931	1	2031a	zu 2009a

Beim Anbau einer Kraftstoff-Förderpumpe fließt der Kraftstoff vom Tank z. Förderpumpe, von der Förderpumpe z. Filter, vom Filter über ein Überdruckventil zurück zum Tank. Die letztere Leitung (Rückaufleitung) sowie die Leckölleitung von Einspritzventil und Einspritzpumpe können zusammenlaufen. Der Zufluß vom Filter zur Einspritzpumpe bleibt wie bei Ausführung ohne Kraftstoff-Förderpumpe.

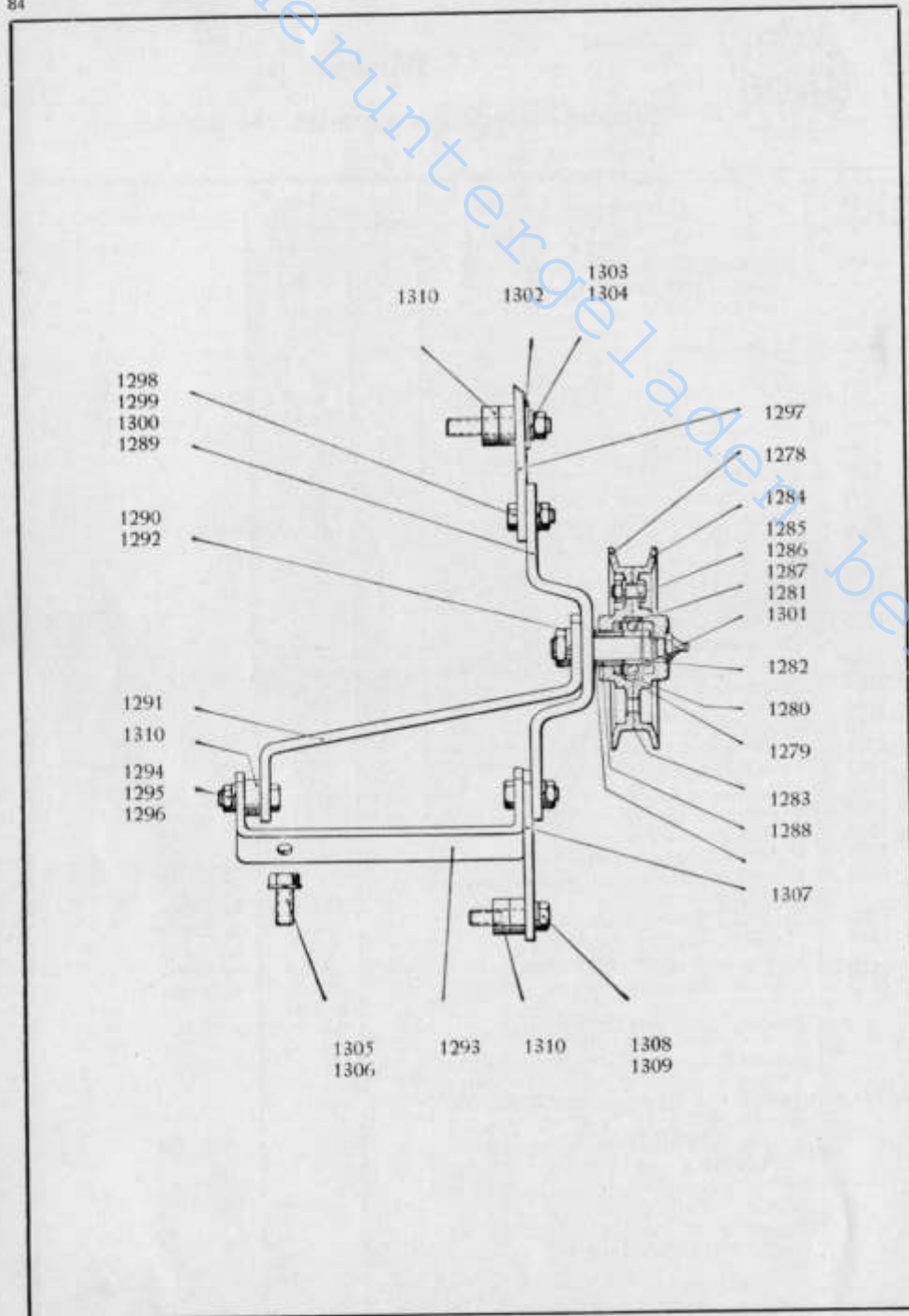

Motor Riemenspanner

Bild- und Bestell-Nummer	Benennung	Anzahl	Teilnummer	Bemerkungen
(1277)	Riemenspanner, vollständig	1	(0224)	0225—0257 und bei 3 Zyl. 0258
1278	Spannrollenhälfte, links	1	0225	
1279	Dichtungsring	1	0226	zu 0235
1280	Dichtungsringhalter	1	0227	
1281	Rillennager	1	0228	zu 0225 und 0231
1282	Spannrollenbolzen	1	0229	
1283	Dichtung	1	0230	zu 0225 und 0231
1284	Spannrollenhälfte, rechts	1	0231	
1285	Sechskantschraube M 6 x 15 DIN 933	4	0232	zu 0225 und 0231
1286	Federring B 6 DIN 127	4	0233	zu 0232
1287	Sechskantmutter M 6 DIN 934	4	0234	zu 0232
1288	Zwischenbüchse	1	0235	
1289	Lagerbügel	1	0236	
1290	Federring B 12 DIN 127	1	0237	zu 0229
1291	Stütze	1	0238	
1292	Flache Sechskantmtr. M 12x15 DIN 936	1	0239	zu 0229
1293	Bügel	1	0240	
1294	Sechskantschraube M 8 x 25 DIN 931	2	0241	zu 0240
1295	Federring B 8 DIN 127	2	0242	zu 0241
1296	Sechskantmutter M 8 DIN 934	2	0243	zu 0241
1297	Spannlasche	1	0244	
1298	Sechskantschraube M 8 x 20 DIN 931	1	0245	zu 0244
1299	Federring B 8 DIN 127	1	0246	zu 0245
1300	Sechskantmutter M 8 DIN 934	1	0247	zu 0245
1301	Druckschmierkopf AM 10x1 DIN 71412	1	0248	zu 0231
1302	Unterlegscheibe	1	0249	} zu 0125 (Kurbelgehäuseoberteil)
1303	Federring B 8 DIN 127	1	0250	
1304	Sechskantmutter M 8 DIN 934	1	0251	
1305	Sechskantschraube M 8 x 15 DIN 931	1	0252	zu 0240
1306	Federring B 8 DIN 127	1	0253	zu 0252
1307	Halter	1	0254	
1308	Sechskantschraube M 8 x 30 DIN 931	2	0255	zu 0254
1309	Federring B 8 DIN 127	2	0256	zu 0255
1310	Abstandscheibe	7	0257	
(1311)	Scheibe 12,5 \varnothing x 18 \varnothing x 2		(0258)	zu 0235

Die in [] gesetzten Bild-Nummern erscheinen nicht in der Abbildung. Bei Bestellung Motor-, Fahrgestell- und Getriebe-Nummern angeben.

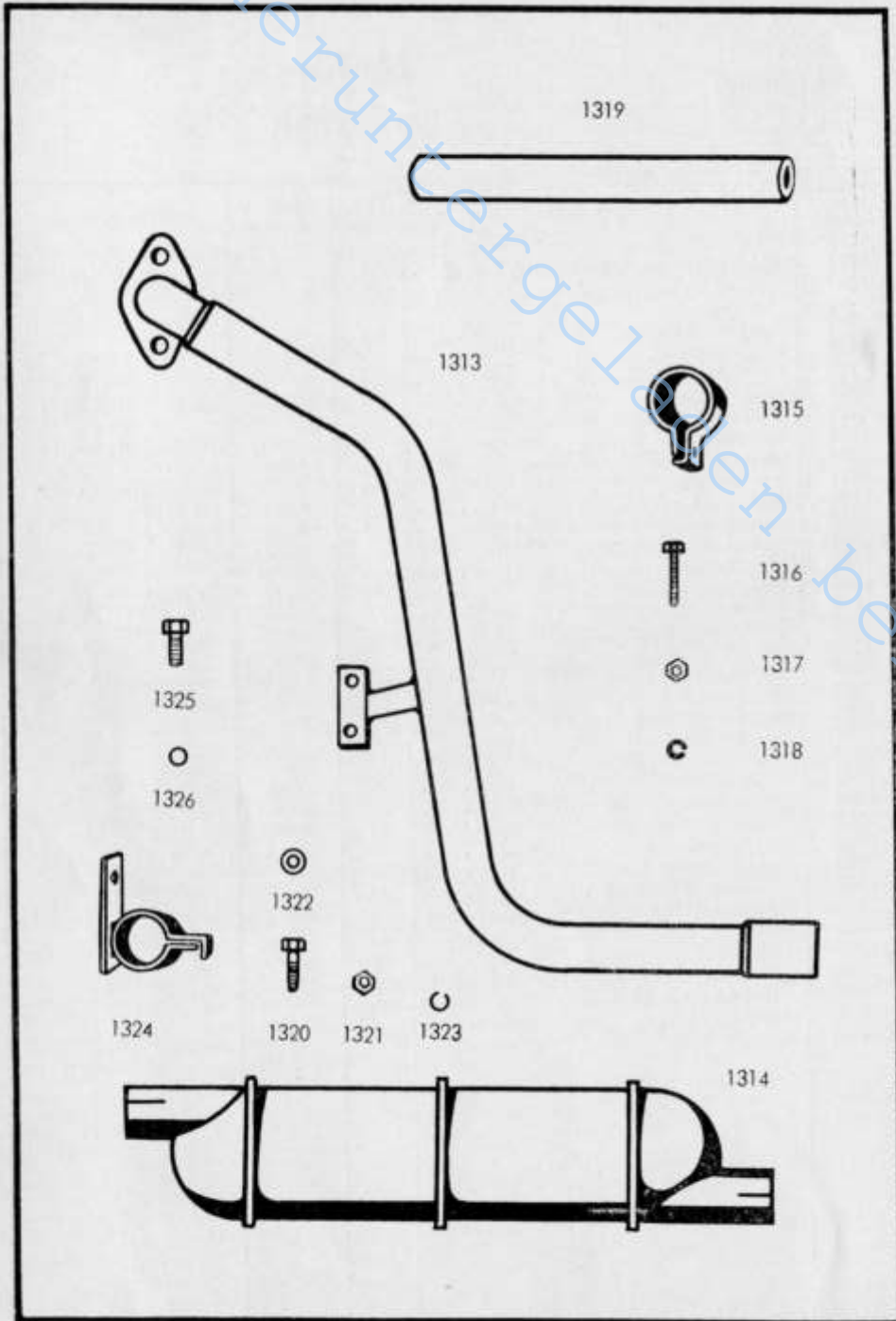

Motor Auspuff

Bild- und Bestell-Nummer	Benennung	Anzahl	Teilnummer	Bemerkungen
(1312)	Auspuff komplett	1		
1313	Vorderes Auspuffrohr komplett	1	2.5932	
1314	Schalldämpfer	1	4.5031	} eine ändern nach 45973-1
1315	Rohrschelle	3	4.565/1	
1316	Sechskantschraube M 10 x 40	3	DIN 931	
1317	Sechskantmutter M 10	3	DIN 934	
1318	Federring B 10	3	DIN 127	
1319	Hinteres Auspuffrohr	1	1.4816	
1320	Sechskantschraube M 12 x 55	1	DIN 931	
1321	Sechskantmutter M 12	1	DIN 934	
1322	Unterlegscheibe 13	1	DIN 125	
1323	Federring B 12	1	DIN 127	
1324	Halter für Auspuffrohr	1	4.6135	
1325	Sechskantschraube M 12 x 25	2	DIN 931	
1326	Federring B 12	2	DIN 127	

Die in () gesetzten Bild-Nummern erscheinen nicht in der Abbildung. Bei Bestellung Motor-, Fahrzeug- und Getriebe-Nummer angeben.

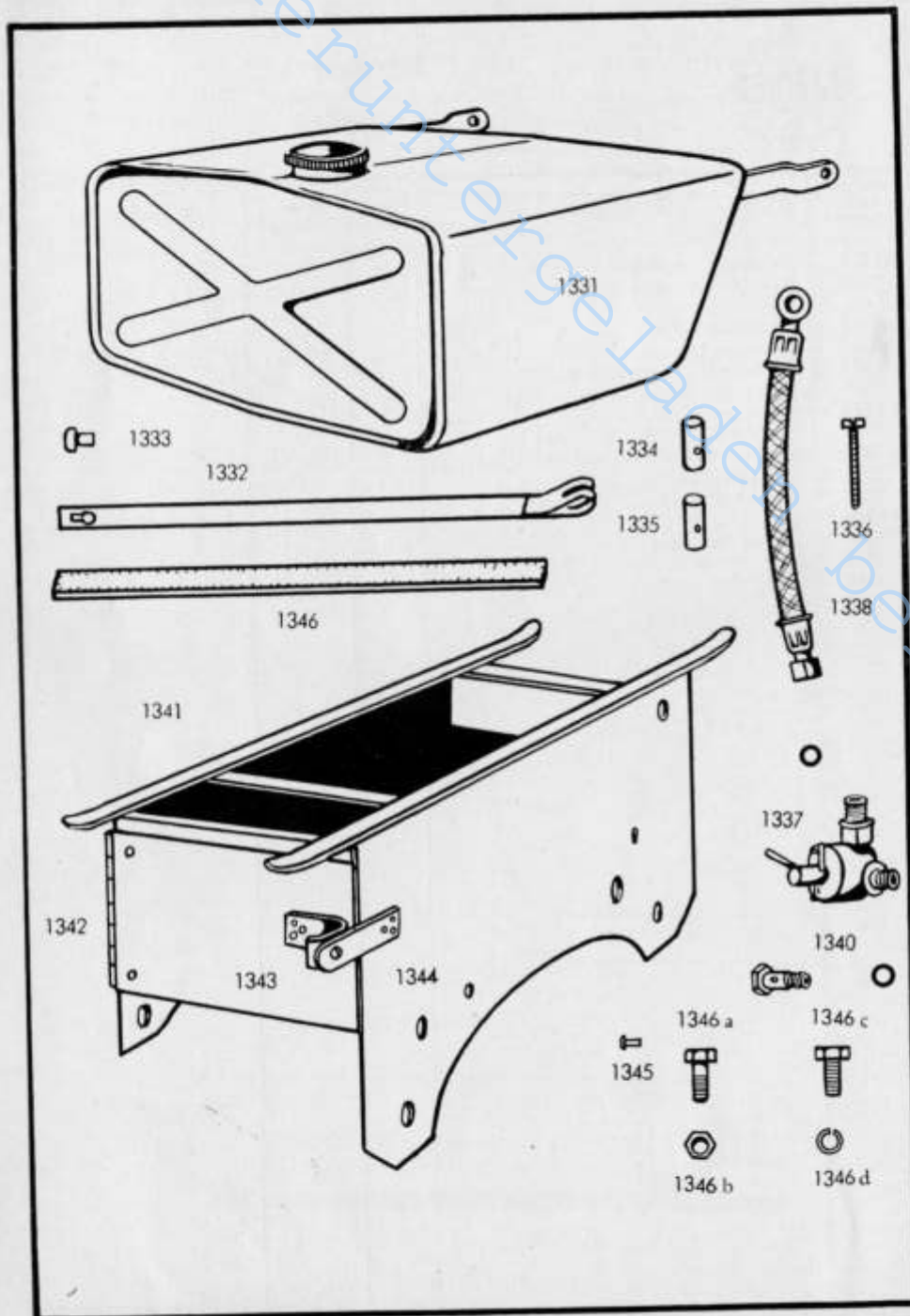

Brennstoffbehälter

Bild- und Bestell-Nummer	Benennung	Anzahl	Teilnummer	Bemerkungen
(1330)	Brennstoffbehälter komplett			
1331	Brennstoffbehälter	1	0 54 80	
1332	Spannbänder	4	2,55 11-1	
1333	Bolzen 8 \varnothing	4	5,55 36	
1334	Bolzen 12 \varnothing ohne Gewinde	2	5,50 00	
1335	Bolzen 12 \varnothing mit Gewinde	2	5,50 01	
1336	Zylinderschraube AM 6 x 50	2	DIN 84	
1337	Winkelhahn mit Dichtung	1	3,04 20	
1338	Brennstoffleitg. 175 lg. f. Überströmleitg.	1	5,54 61	
(1339)	Zwischenstück für Brennstoffleitung	1	5,59 22	
1340	Durchflußschraube mit 2 Dichtungen	1		
1341	Werkzeugkasten und Tragkonsole	1	0,59 21	
1342	Stangenscharnier	1	5,56 43	
1343	Schließfeder	1	5,56 09	
1344	Halter zur Schließfeder	1	5,56 07	
1345	Halbrundniete 4 x 10	4	DIN 660	
1346	Filzstreifen 3 x 20 x 400	2		
1346a	Sechskantschraube M 10 x 30	2	DIN 931	
1346b	Sechskantmutter M 10	2	DIN 934	
1346c	Sechskantschraube M 10 x 25	4	DIN 931	
1346d	Federring B 10	6	DIN 127	

Die in () gesetzten Bild-Nummern erscheinen nicht in der Abbildung. Bei Bestellung Motor-, Fahrzeug- und Getriebe-Nummer angeben.

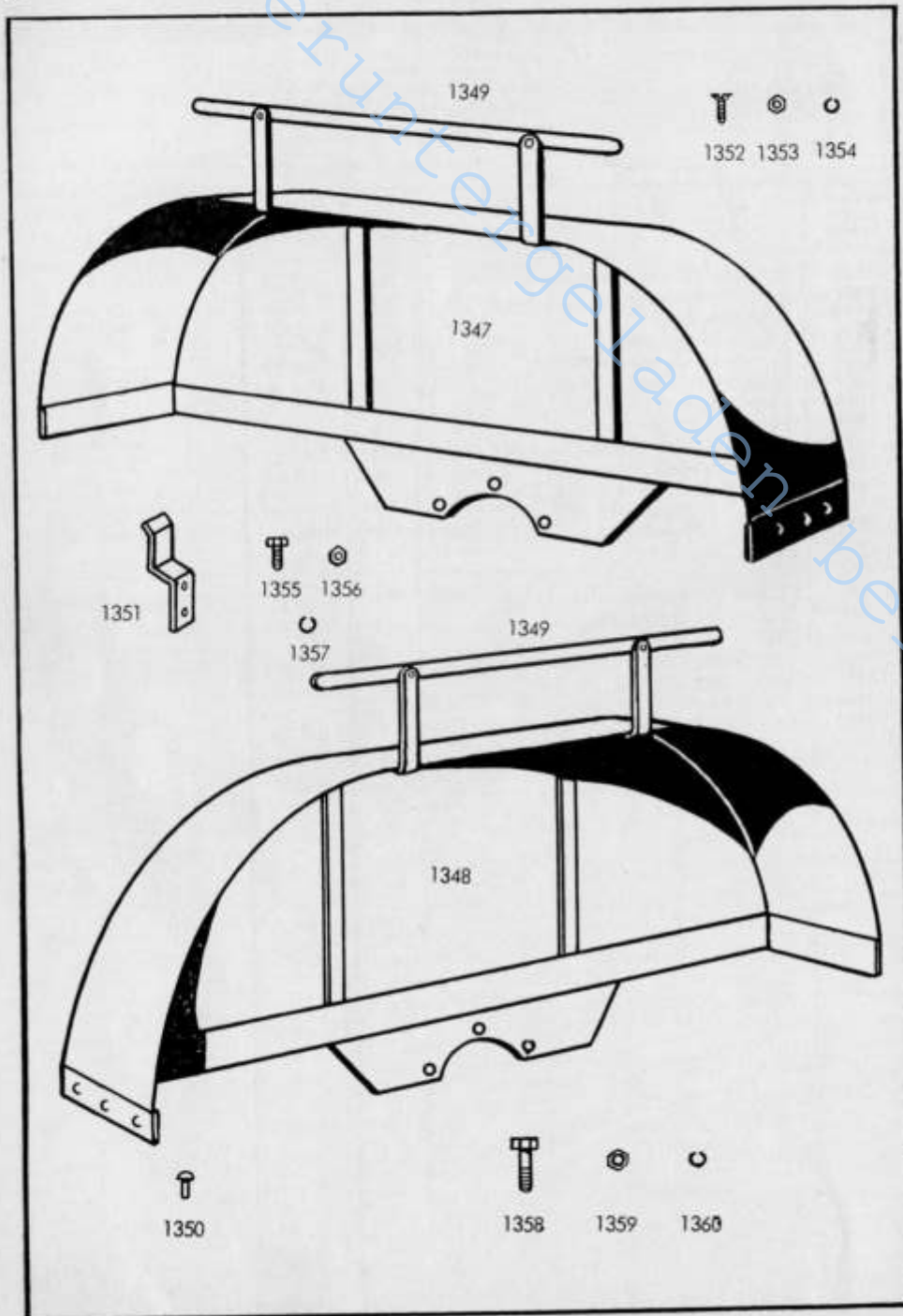

Hinterrad-Kotflügel

Hinterräder und Reifen

Bild- und Bestell-Nummer	Benennung	Anzahl	Teilnummer	Bemerkungen
1347	Kotflügel links, komplett	1	1.5505	
1348	Kotflügel rechts, komplett	1	1.5505	
1349	Rückenlehne	2		
1350	Halbrundniete 7 x 16	20	DIN 660	
1351	Andrehkurbelhalter	2	4.5492	
1352	Senkschraube M 10 x 30	4	DIN 63	
1353	Sechskantmutter M 10	4	DIN 934	
1354	Federring B 10	4	DIN 127	
1355	Sechskantschraube M 8 x 20	4	DIN 933	
1356	Sechskantmutter M 8	4	DIN 934	
1357	Federring B 8	4	DIN 127	
1358	Sechskantschraube M 12 x 60	6	DIN 933	
1359	Sechskantmutter M 12	6	DIN 934	
1360	Federring B 12	6	DIN 127	
(1361)	Reifen 11,25 x 24 oder 11 - 28	2		
(1362)	Scheibenräder 6,00 - 24 oder W10 x 28	2		40 Einpr. Tiefe

Die in () gesetzten Bild-Nummern erscheinen nicht in der Abbildung. Bei Bestellung Motor-, Fahrzeug- und Getriebe-Nummer angeben.

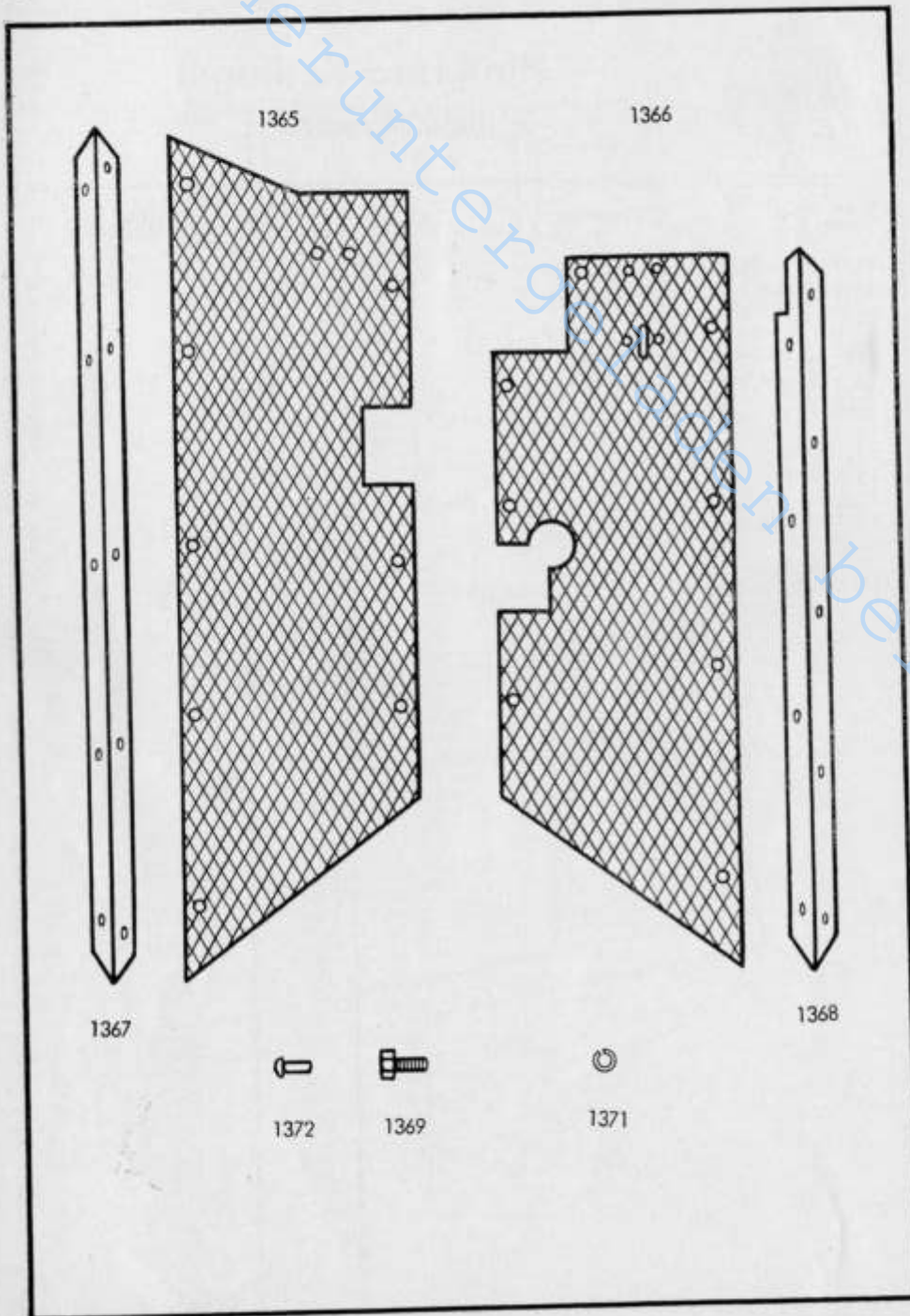

Fußbleche

Bild- und Bestell- No. nrmer	Benennung	An- zahl	Teil- nummer	Bemerkungen
(1363)	Fußblech links kompl.	1		
(1364)	Fußblech rechts kompl.	1		
1365	Fußblech links	1	1.5955	
1366	Fußblech rechts	1	1.5955	
1367	Halteschiene links		2.5509-1	
1368	Halteschiene rechts		2.5508-1	
1369	Sechskantschraube M 10 x 20	7	DIN 931	
1370	Sechskantschraube M 10 x 25	9	DIN 931	
1371	Federring B 10	16	DIN 127	
1372	Niet 7 x 16	10	DIN 660	

Die in () gesetzten Bild-Nummern erscheinen nicht in der Abbildung. Bei Bestellung Motor-, Fahrgestell- und Getriebe-Nummer angeben.

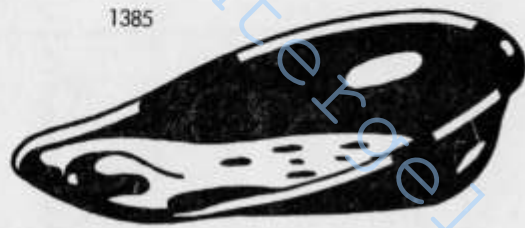

1385

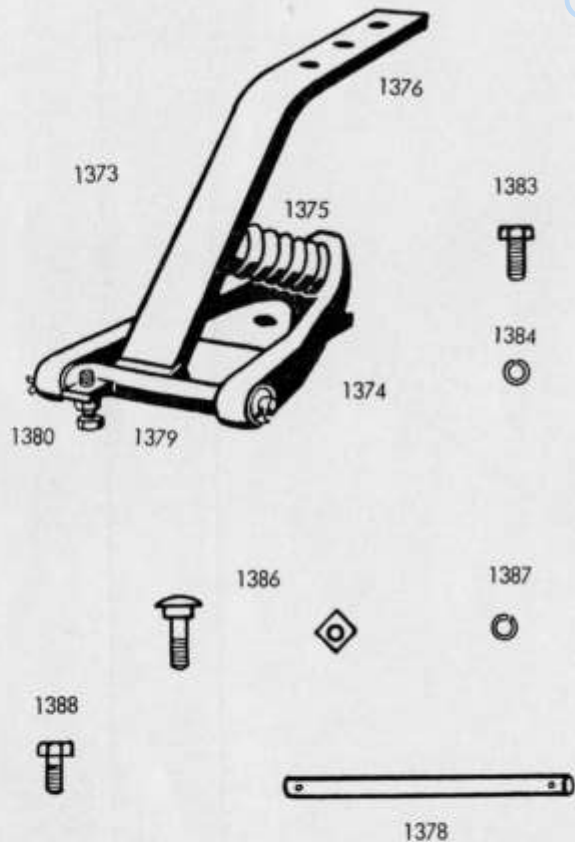

1376

1373

1375

1383



1384



1381



1382



1386



1387



1388



1378



Fahrsitz

Bild- und Bestell-Nummer	Benennung	Anzahl	Teilnummer	Bemerkungen
1373	Sitzfeder kompl.	1	2.6159	
1374	Konsole	1	2.5498	
1375	Sitzfeder	1	4.4925-2	
1376	Sitzfederblatt	1	2.5497	
(1377)	Sitzfederhülse	1	5.5501-1	
1378	Sitzfederbolzen	1	4.5500	
1379	Büchse	1	4.5499	
1380	Anschlag	1	5.5522	
1381	Unterlegscheibe 16 x 28 x 3	2	DIN 1440	
1382	Splint 4 x 35	2	DIN 94	
1383	Sechskantschraube M 12 x 30	3	DIN 931	
1384	Federring B 12	3	DIN 127	
1385	Fahrsitz	1	291 000 1	
1386	Flachrundschraub. m. Mutter M 12 x 30	2	DIN 603	
1387	Federring B 12	2	DIN 127	
1388	Sechskantschraub. m. Mutter M 10 x 35	1	933/34	

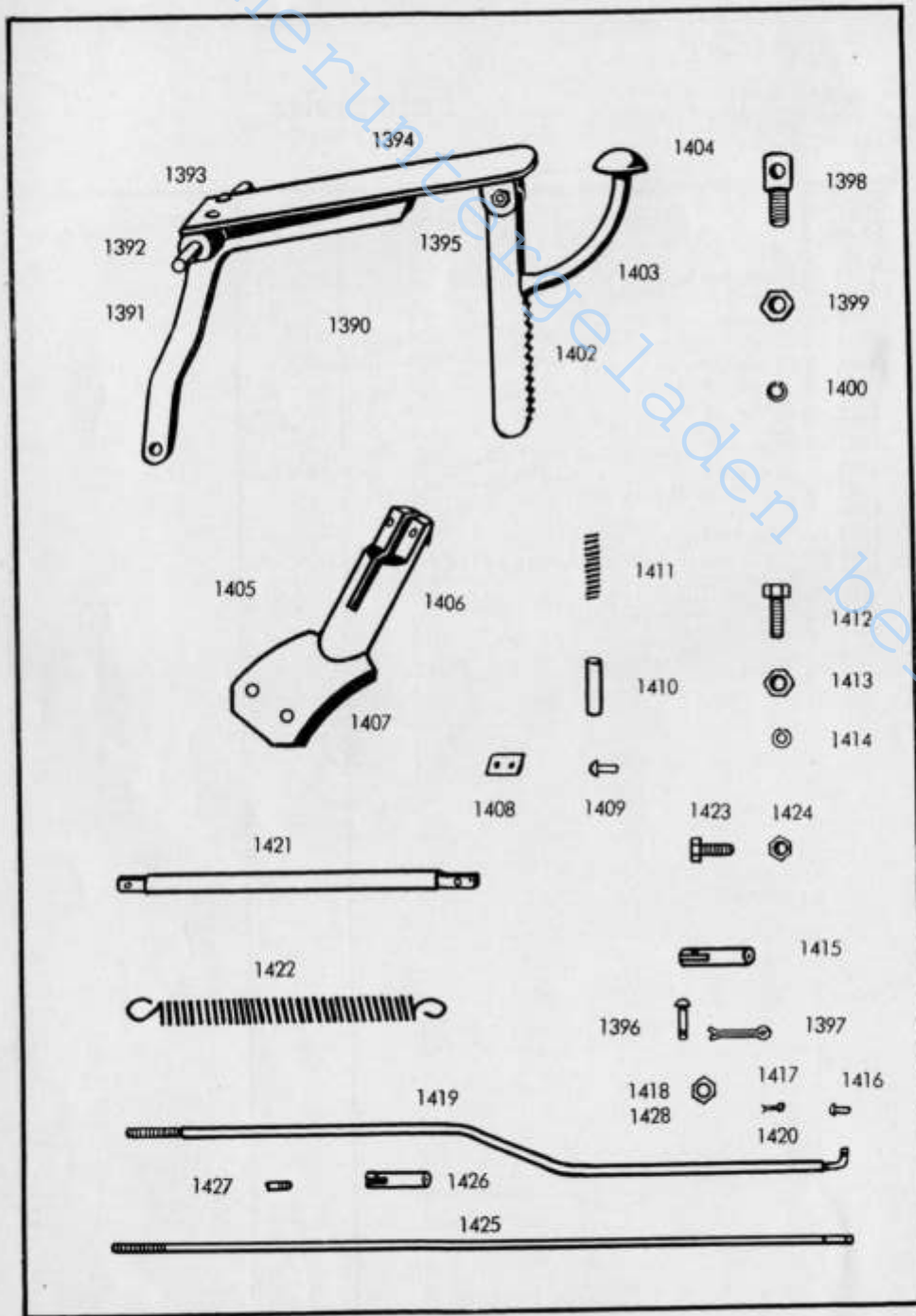

Fußgasregulierung

(siehe auch Seite 119)

Bild- und Bestell-Nummer	Benennung	Anzahl	Teilnummer	Bemerkungen
(1389)	Fußgasregulierung, kompl.	1	1.5951	
1390	Fußraste, kompl.	1	3.5951	
1391	Hebel und Verstärkung	1	4.5950	
1392	Bolzen 16 Ø	1	5.4736	
1393	Halbrundniete 5 x 20	2	DIN 660	
1394	Fußraste	1	4.4728-2	
1395	Scharnier	1	5.5940	
1396	Halbrundniete 6 x 16	1	DIN 660	
1397	Splint 2 x 22	1	DIN 94	
1398	Scharnierschraube 20 Ø x 50	2	5.412/2	
1399	Sechskantmutter M 12	2	DIN 934	
1400	Federring B 12	2	DIN 127	
(1401)	Rasterstange, kompl.	1	4.5959	
1402	Rasterstange	1	4.5941	
1403	Bogen für Fußsteller	1	4.5949	
1404	Fußsteller	1	5.5946	
1405	Federhülse, kompl.	1	4.5952	
1406	Federhülse	1	4.5948	
1407	Fuß für Federhülse	1	4.59451	
1408	Schließspättchen	1	5.5943	
1409	Halbrundniete 4 x 12	2	DIN 660	
1410	Druckstift 10 Ø, 33 lang	1	5.4656	
1411	Druckfeder	1	5.2251	
1412	Sechskantschraube M 8 x 20	2	DIN 931	
1413	Sechskantmutter M 8	2	DIN 934	
1414	Federring B 8	2	DIN 127	
1415	Scharnier (Gestänge)	1	5.5938	
1416	Halbrundniet 6 x 22	1	DIN 660	
1417	Splint 2 x 22	1	DIN 94	
1418	Sechskantmutter M 8	1	DIN 934	
1419	Gestänge	1	3.5953	
1420	Splint 2 x 22	1	DIN 94	
1421	Reglervelle 16 Ø	1	5.5970	
1422	Zugfeder	1	5.5611	
1423	Sechskantschraube M 8 x 25	1	DIN 931	
1424	Sechskantmutter M 8	1	DIN 934	
1425	Gestänge	1	4.5953-1	F. Gest.: 25061
1426	Scharnier	1	5.5938-1	073
1427	Schaftschraube M 6 x 18	1	DIN 427	074
1428	Sechskantmutter M 8	1	DIN 934	u. ab 086 neue Ausführung

Die in () gesetzten Bild-Nummern erscheinen nicht in der Abbildung. Bei Bestellung Motor-, Fahrzeug- und Getriebe-Nummer angeben.

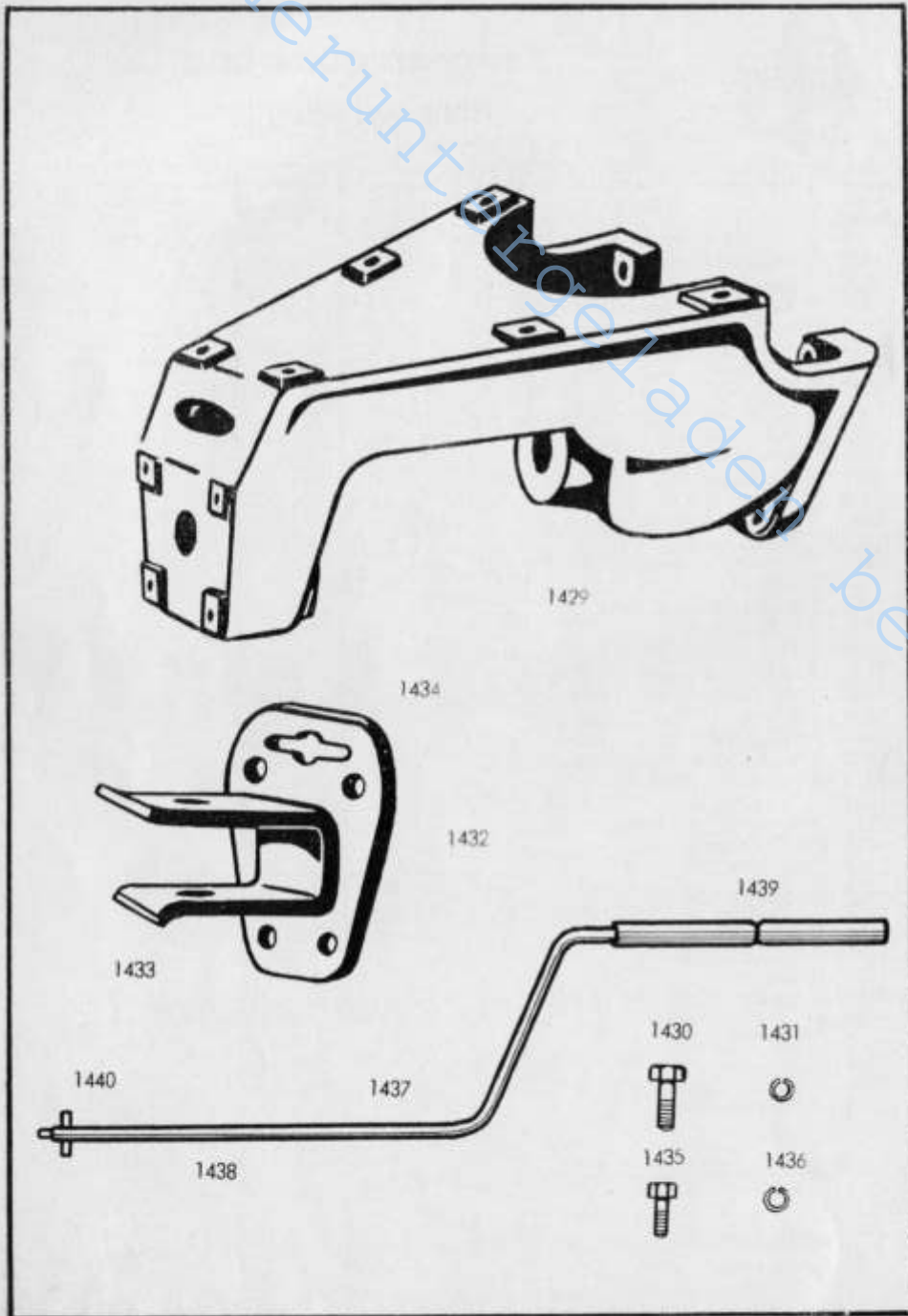

Vorderachskonsole Andrehkurbel

Bild- und Bestell-Nummer	Benennung	Anzahl	Teilnummer	Bemerkungen
1429	Vorderachskonsole	1	0.5913	
1430	Sechskantschraube M 16 x 55	5	DIN 931	
1431	Federring B 16	5	DIN 127	
1432	Vord. Anhängöse, kompl.	1	3.5927	
1433	Vord. Anhängöse	1	3.5925	
1434	Führungsplatte	1	3.5924	
1435	Sechskantschraube M 14 x 35	4	DIN 931	
1436	Federring B 14	4	DIN 127	
1437	Andrehkurbel, kompl.	1	2.5929	
1438	Andrehkurbel	1	2.5928	
1439	Rohr	1	4.5554	
1440	Mitnehmerstift 10 x 50	1		

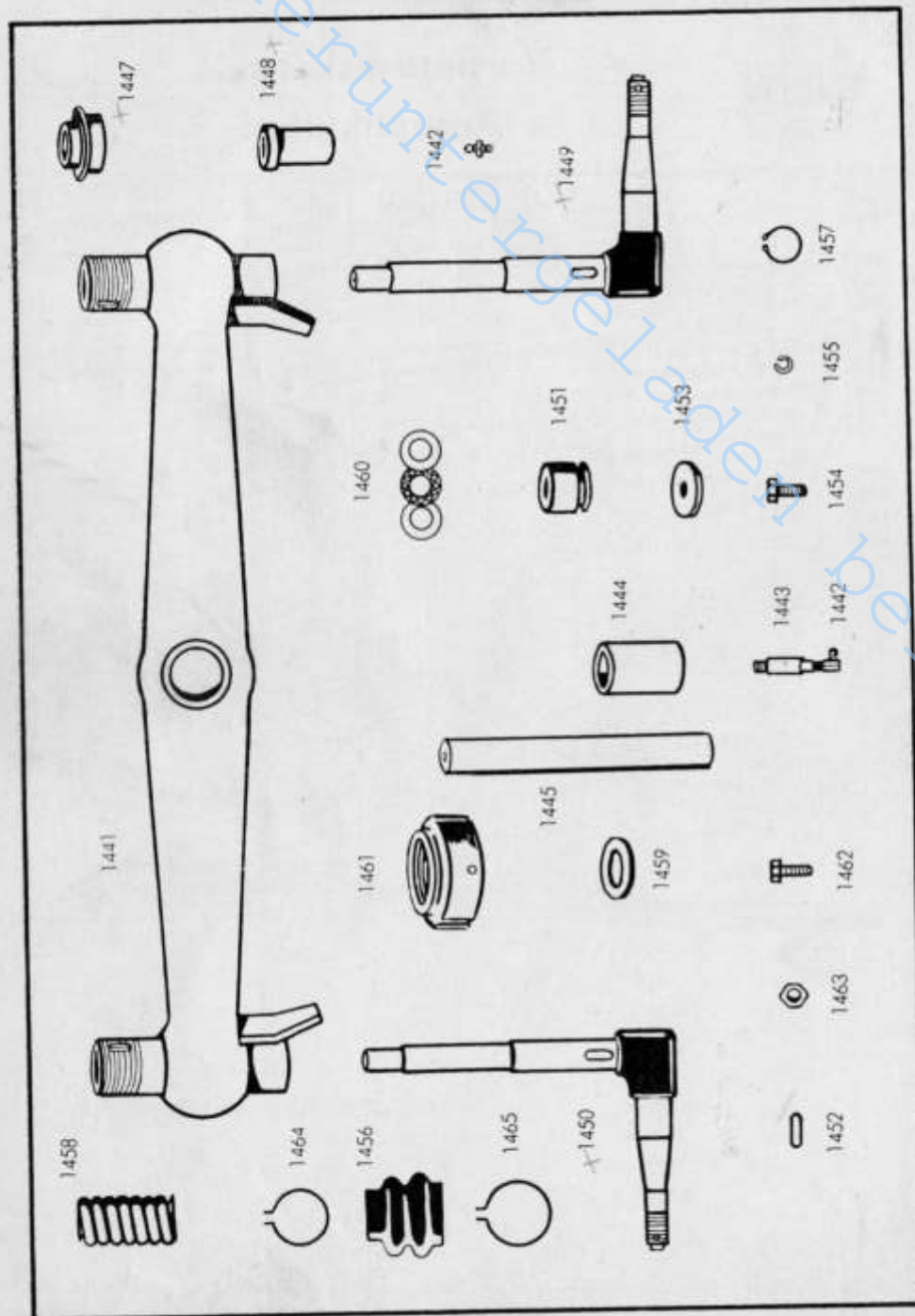

Achsträger Achsschenkel-Lagerung

Bild- und Bestell-Nummer	Benennung	Anzahl	Teilnummer	Bemerkungen
1441	Achsträger m. Rohren u. Anschlägen	1	0.6158	
1442	Druckschmierkopf C M 10 x 1	1	DIN 3402	
1443	Verlängerung	1	5.1097	
1444	Lagerbüchse	2	4.1096	
1445	Spindel	1	3.5926	
1446	Druckschmierkopf A M 10 x 1	2	DIN 3402	
1447	Laufbüchse oben	2	4.1584	
1448	Laufbüchse unten	2	4.1585-1	
Achsschenkel-Lagerung				
1449	Vorderachse links	1	} 2.5911	
1450	Vorderachse rechts	1		
1451	Büchse 60 \varnothing , 45 lg.	1	4.5912	
1452	Paßfeder A 8 x 12 x 30	3	DIN 6885	
1453	Scheibe	2	5.5550-1	
1454	Sechskantschraube M 16 x 35	2	DIN 931	
1455	Federring B 16	2	DIN 127	
1456	Faltenbalg	4	2.5081-1	
1457	Seegerring A 40 x 1,75	2	DIN 471	
1458	Druckfeder	2	3.1857	
1459	Zwischenring	2	4.1586	
1460	Scheibenrillenlager 40 x 60 x 13	2	51108	
1461	Abschlußmutter	2	4.1802	
1462	Sechskantschraube M 8 x 15	2	DIN 933	
1463	Sechskantmutter M 8	2	DIN 934	
1464	Spannring	2	4.1897	
1465	Spannring	1	4.1898	

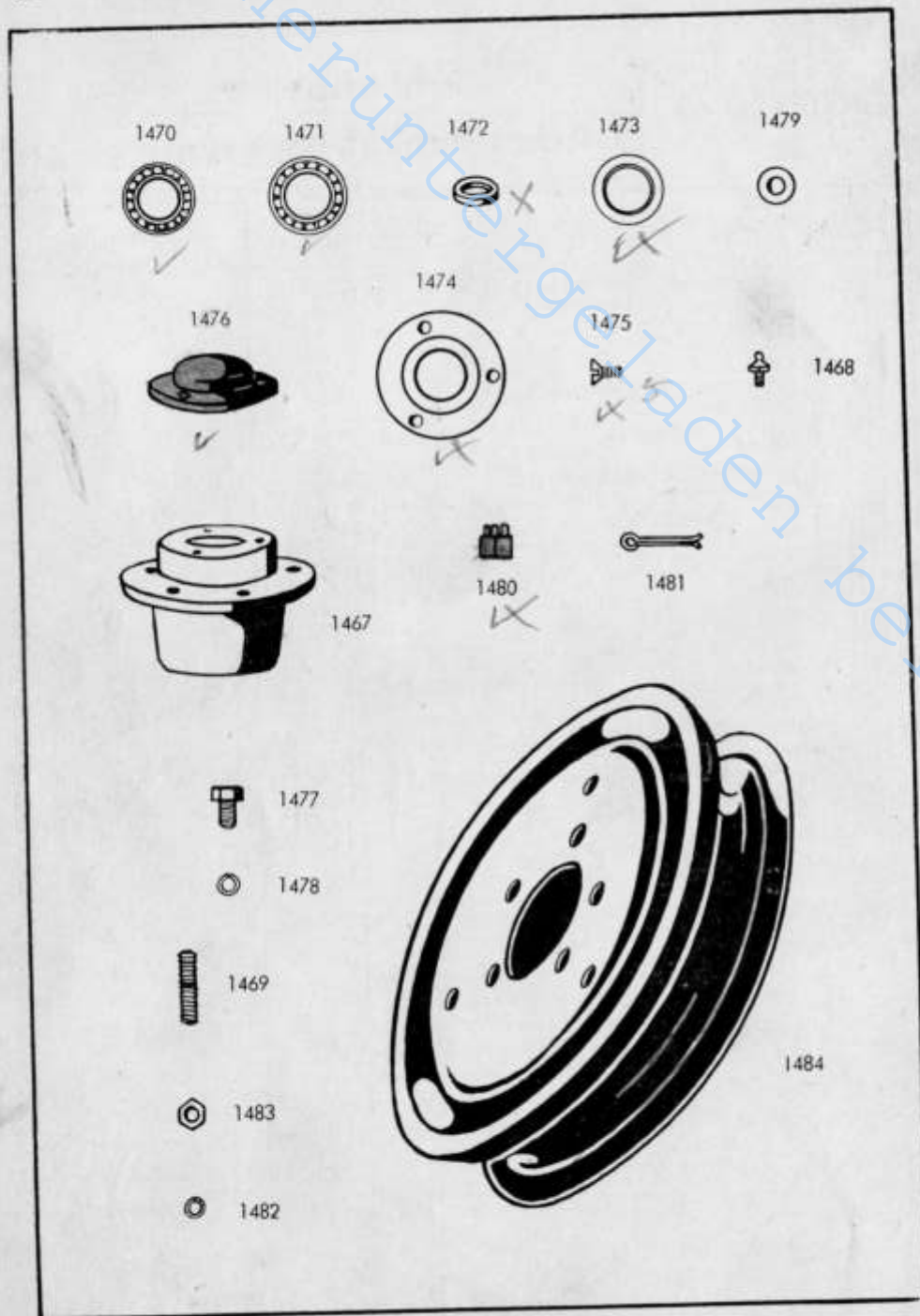

Naben-Lagerung

Vord. Räder und Reifen

Bild- und Bestell-Nummer	Benennung	Anzahl	Teilnummer	Bemerkungen
(1466)	Vorderradnabe, komplett	1		
1467	Vorderradnabe	2	3.1102-1	
1468	Druckschmierkopf A M 10 x 1	2	DIN 3402	
1469	Stiftschraube M 18 x 33	10	DIN 939	
1470	Ringkegellager 30209	2	DIN 720	
1471	Ringkegellager 30206	2	DIN 720	
1472	Zwischenring	2	4.580-4	
1473	Wellendichtung 56 x 80 \varnothing x 13	2	DINE6503	
1474	Abschlußdeckel, innen	2	4.1105	
1475	Senkschraube A M 10 x 30	6	DIN 87	
1476	Abschlußdeckel, außen	2	4.1103	
1477	Sechskantschraube M 10 x 20	6	DIN 933	
1478	Federring B 10	3	DIN 127	
1479	Unterlegscheibe 26/52 \varnothing x 5	2	DIN 125	
1480	Sechskantkronenmutter M 26 x 1,5	2	DIN 935	
1481	Splint 5 \varnothing x 50	2	DIN 94	
1482	Kugelige Spannringe	10	KR 4361	
1483	Sechskantmutter M 18	10	DIN 934	
1484	Vorderradfelge	2		
(1485)	Reifen, komplett	2		

Die in [] gesetzten Bild-Nummern erscheinen nicht in der Abbildung. Bei Bestellung Motor-, Fahrzeug- und Getriebe-Nummer angeben.

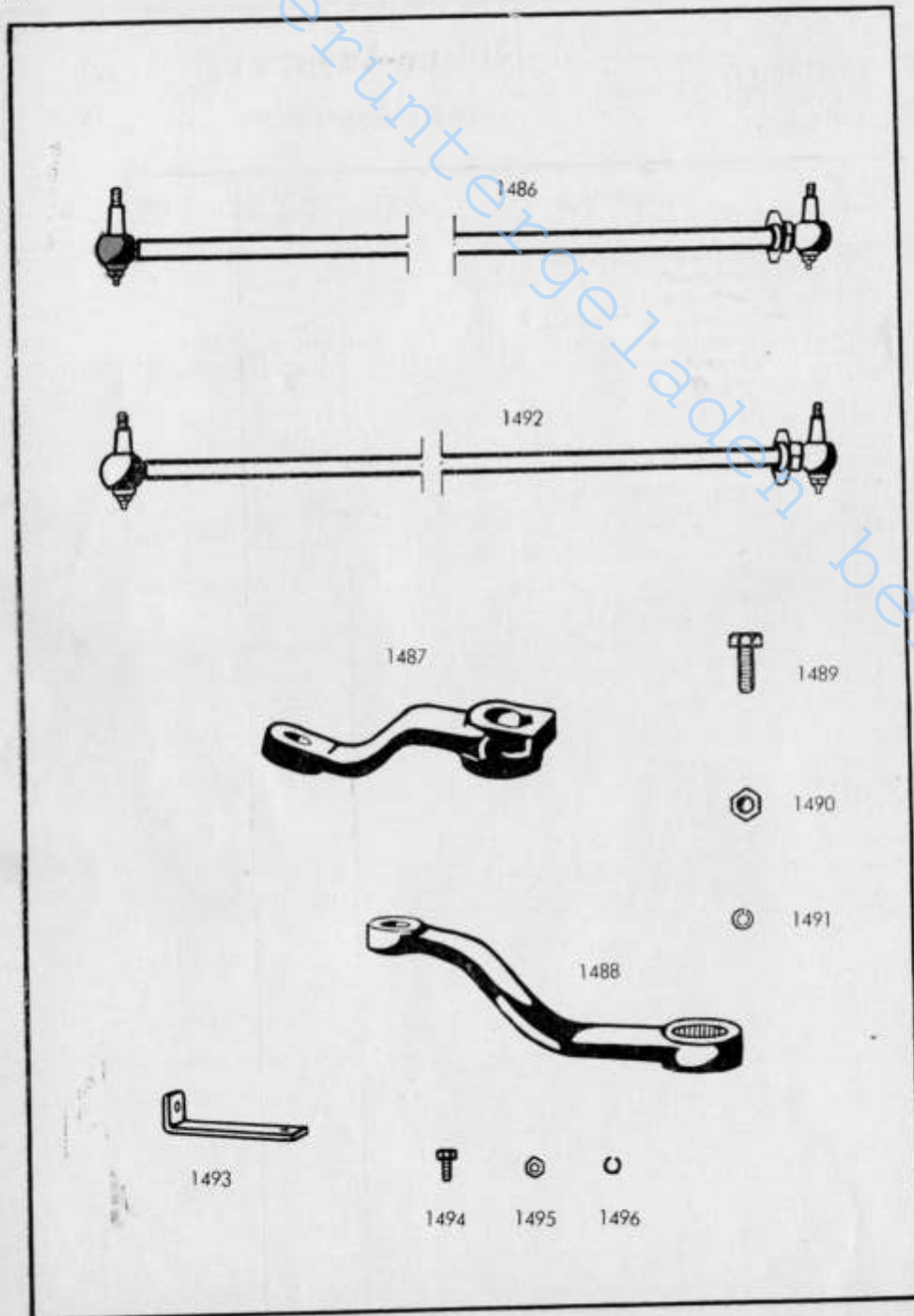

Lenkung am Vorderachsträger

Bild- und Bestell-Nummer	Benennung	Anzahl	Teilnummer	Bemerkungen
1486	Lenkschubstange, komplett	1	3.5459	
1487	Lenkschenkel (Lenkzwischenhebel)	1	C-3210-3	
1488	Lenkschenkel	2	2.4683	
1489	Sechskantschraube M 10 x 70	2	DIN 931	
1490	Sechskantmutter M 10	2	DIN 934	
1491	Federring B 10	2	DIN 127	
1492	Spurstange, komplett	1	3.5458	
1493	Stütze für Lenkstock	1	5.5974	
1494	Sechskantschraube M 8 x 20	1	DIN 931	
1495	Sechskantmutter M 8	1	DIN 934	
1496	Federring B 8	1	DIN 127	

Die in [] gesetzten Bild-Nummern erscheinen nicht in der Abbildung. Bei Bestellung Motor-, Fahrzeugstell- und Getriebe-Nummer angeben.

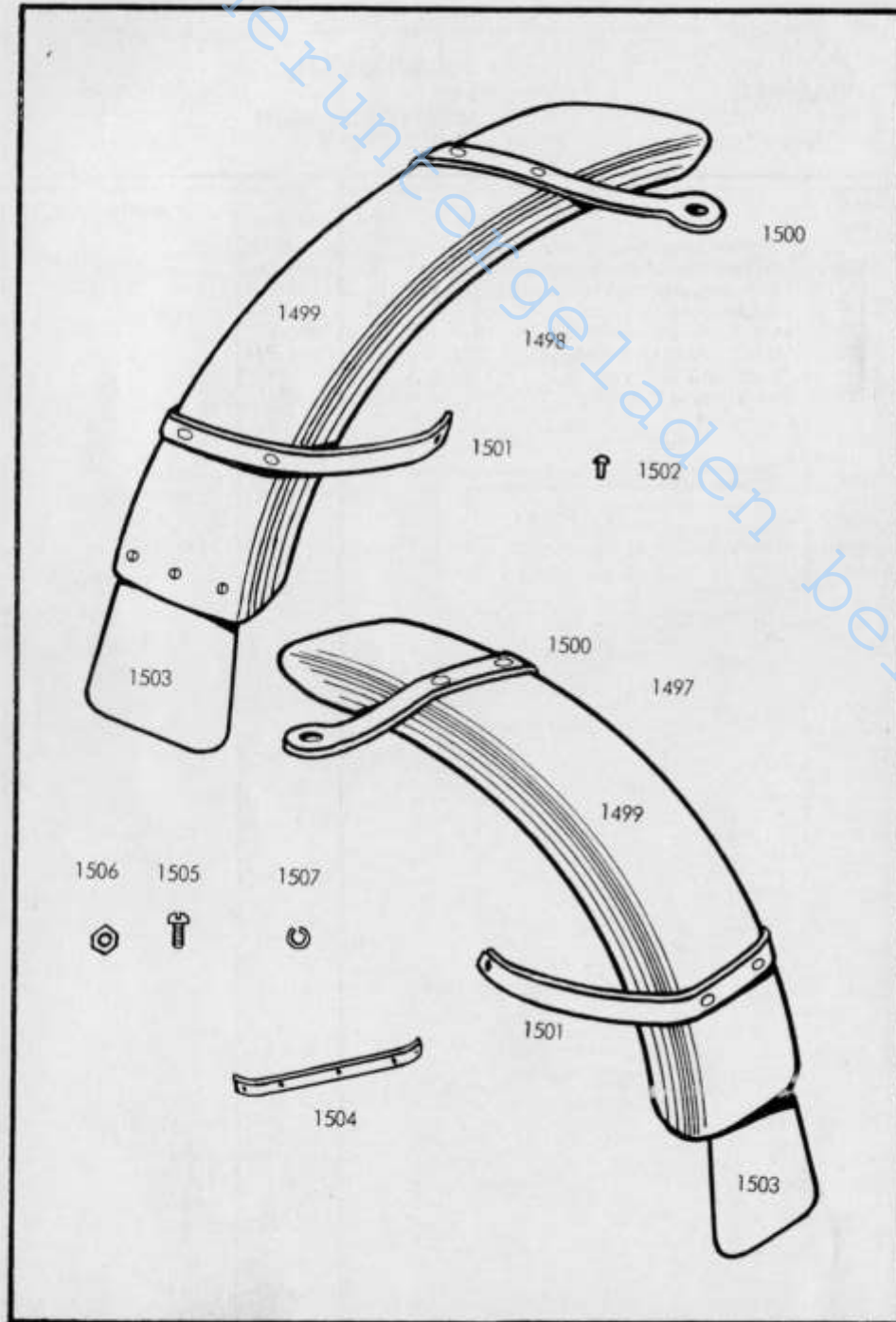

Vorderrad-Kotflügel

Bild- und Bestell-Nummer	Benennung	Anzahl	Teilnummer	Bemerkungen
1497	Vorderradkotflügel rechts, komplett	1	1.5551	
1498	Vorderradkotflügel links, komplett	1	1.5551	
1499	Vorderradkotflügel	2	2.5128-1	
1500	Halter, oben	2	2.5549	
1501	Halter, unten	2	2.5548	
1502	Halbrundniete 7 x 16	12	DIN 660	
1503	Spritzgummi	2	C-2.302	
1504	Halteblech	2	4.5138	
1505	Halbrundschraube M 4 x 12	6	DIN 86	
1506	Sechskantmutter M 4	6	DIN 934	
1507	Federring B 4	6	DIN 127	

Die in () gesetzten Bild-Nummern erscheinen nicht in der Abbildung. Bei Bestellung Motor-, Fahrzeug- und Getriebe-Nummer angeben.

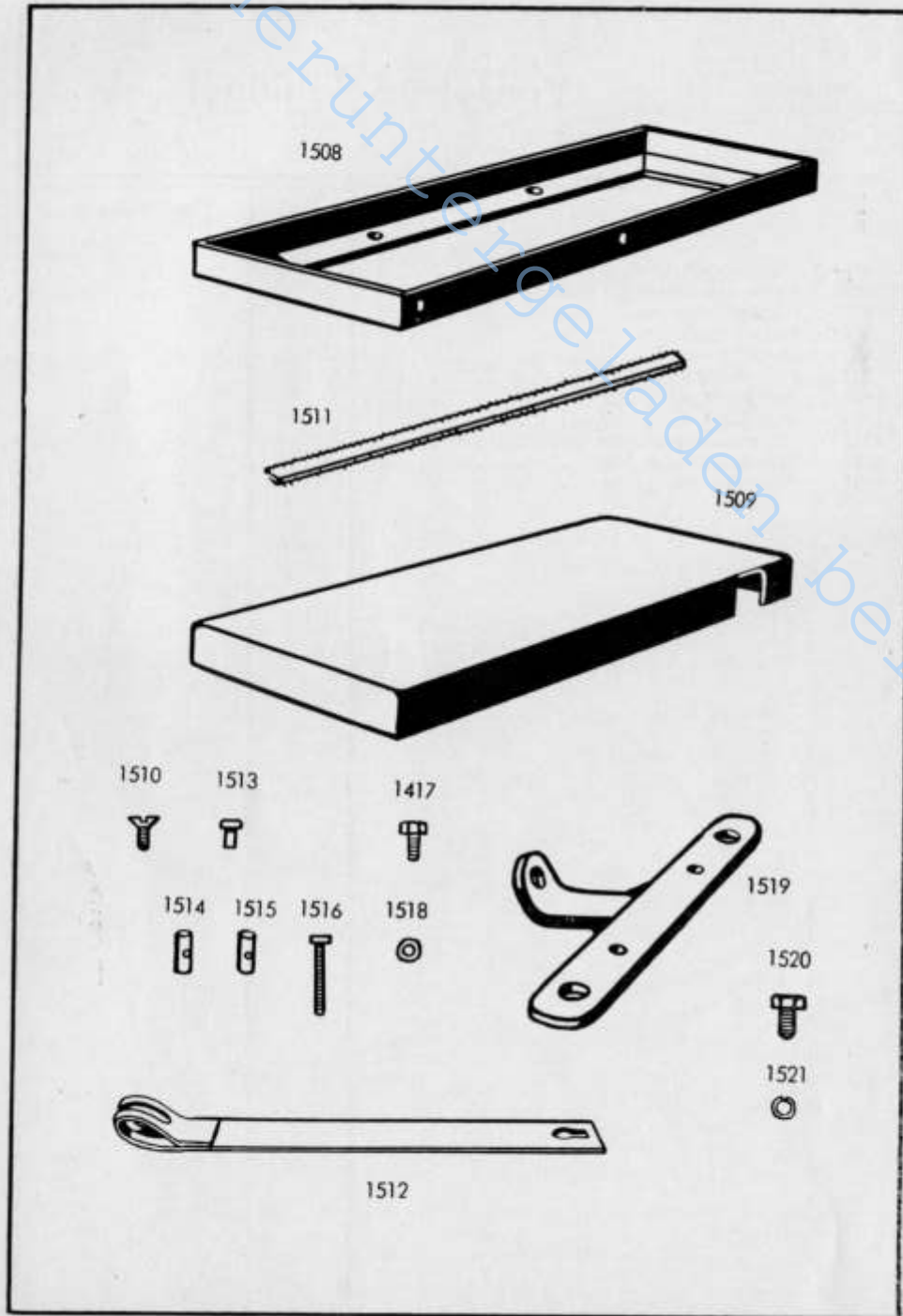

Batteriehalter - Scheinwerferhalter

Bild- und Bestell-Nummer	Benennung	Anzahl	Teilnummer	Bemerkungen
1508	Batteriehalter	1	1.5936-1	
1509	Deckel	1	1.5935	
1510	Senkschraube M 10 x 25	4	DIN 63	
1511	Filzstreifen 3 x 20 x 495	2		
1512	Spannband	2	4.5976	
1513	Bolzen für Einhängen 8∅	2	5.5536	
1514	Bolzen 12∅ ohne Gewinde	1	5.5000	
1515	Bolzen 12∅ mit Gewinde	1	5.5001	
1516	Zylinderschraube A M 6 x 50	1	DIN 84	
1517	Sechskantschraube M 8 x 15	1	DIN 931	
1518	Unterlegscheibe 8	1	DIN 125	
1519	Scheinwerferhalter	1	3.5546	
1520	Sechskantschraube M 10 x 25	2	DIN 931	
1521	Federring B 10	2	DIN 127	

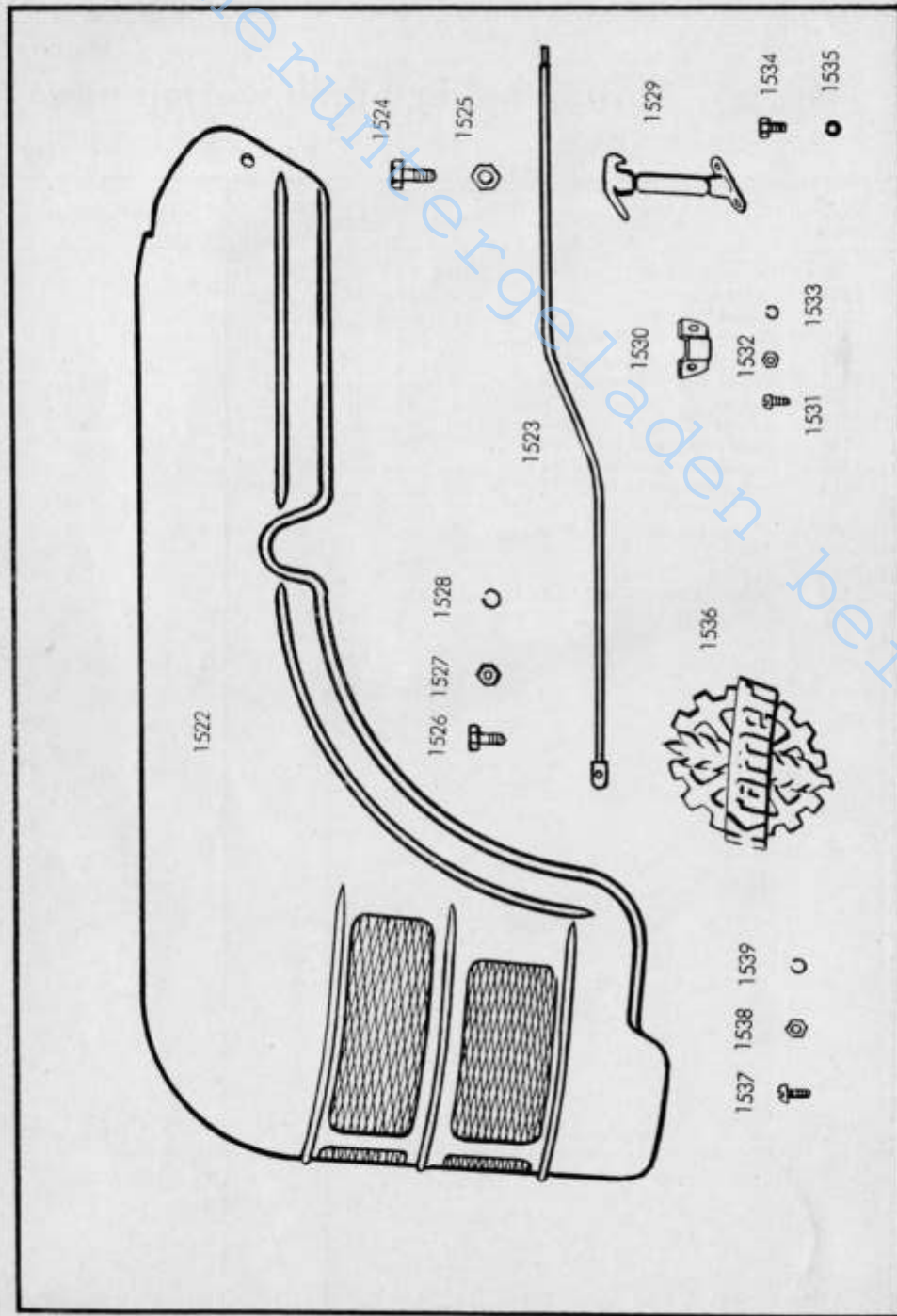

Motorhaube

Bild- und Bestellnummer	Benennung	Anzahl	Teilnummer	Bemerkungen
1522	Motorhaube	1	0. 5920	
1523	Haubenstütze	1	4. 5493	
1524	Sechskantschraube M 10 x 40	2	DIN 931	
1525	Sechskantmutter M 10	2	DIN 934	
1526	Sechskantschraube M 6 x 25	1	DIN 933	
1527	Sechskantmutter M 6	1	DIN 934	
1528	Federring B 6	1	DIN 127	
1529	Haubenfesthalter	1	305 0040	
1530	Einhängeöse	1	993 0060	
1531	Halbrundschrabe M 4 x 15	2	DIN 86	
1532	Sechskantmutter M 4	2	DIN 934	
1533	Federring B 4	2	DIN 127	
1534	Sechskantschraube M 6 x 15	2	DIN 933	
1535	Federring B 6	2	DIN 127	
1536	Firmenschild „Kramer“	1		
1537	Halbrundschrabe M 4 x 10	4	DIN 86	
1538	Sechskantmutter M 4	4	DIN 934	
1539	Federring B 4	4	DIN 127	

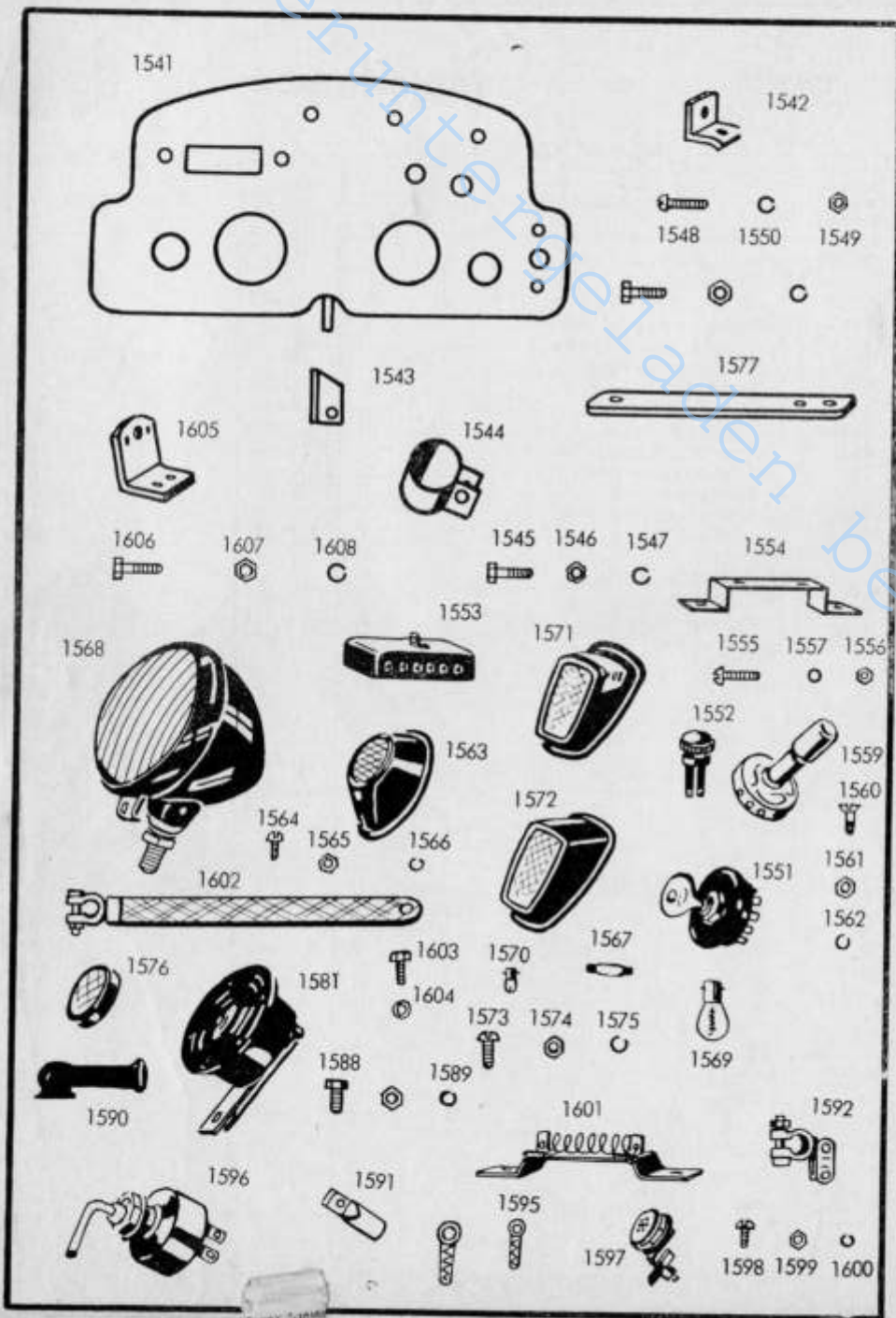

Lichtanlage

Bild- und Bestell-Nummer	Benennung	Anzahl	Ersatzteil-Nummer	Bild- und Bestell-Nummer	Benennung	Anzahl	Ersatzteil-Nummer
1541	Armaturenplatte	1	2.5957	1576	Rückstrahler	1	R5 Hella
1542	Haltewinkel f. Armaturenplatte	2	5.5551	1577	Halter für Rückstrahler	1	4.5684
1543	Halter für Armaturenplatte	1	5.5558	(1578)	Halbrundschraube M5 x 20	2	DIN 86
1544	Rahrschelle	1	5.5547	(1579)	Sechskantmutter M5	2	DIN 934
1545	Sechskantschraube M6 x 25	1	DIN 933	(1580)	Federring B 5	2	DIN 127
1546	Sechskantmutter M6	1	DIN 934	1581	Signalhorn mit Schwingfeder	1	
1547	Federring B 6	1	DIN 127	(1582)	Lichtkabel		
1548	Rundkopfschraube M6 x 20	2	DIN 86	(1583)	Panzerkabel		
1549	Sechskantmutter M6	2	DIN 934	(1584)	Isolierschlauch 15 i. ø, 2 m		
1550	Federring B 6	2	DIN 127	(1585)	Isolierschlauch 10 i. ø, 1 m		
1551	Schaltkasten	1	SH/KS 1/2	1586	Rahrschelle		
1552	Kontrolllampe	1	50/12 Hella	(1587)	Batterie 12 V.	1	
1553	Sicherungskasten	1	SEA 18 L 1 Z	1588	Sechsschrb. M 10 x 20 m. Mutter	2	DIN 931
1554	Bügel für Sicherungskasten	1		1589	Federring B 10	2	DIN 127
1555	Halbrundschraube M 4 x 20	2	DIN 86	1590	Gummikappe für Anlasser	1	WNK 500/1X
1556	Sechskantmutter M4	2	DIN 934	1591	Kabelschuh für Anlasser	1	
1557	Federring B 4	2	DIN 127	1592	Kabelanschlussklemme 4	1	NEA 3/1Z NKA 209/55 6 qmm
(1558)	Halbrundniet 3 x 10	2	DIN 660	(1593)	Anlasserkabel AALL 50 (1850 lg.)		
1559	Fußabblendschalter	1	SSH 49/3 Z	(1594)	Kabel z. Vorglühen FBLK (300 lg.)		
1560	Senkschraube M5 x 30	2	DIN 63	1595	Kabelschuh für Glühkabel	1	WKS 33/1X
1561	Sechskantmutter M5	2	DIN 934	1596	Vorglühschalter	1	SH/GH 1/2
1562	Federring B 5	2	DIN 127	1597	Glühmelder	1	SWJ 27 LSZ
1563	Begrenzungsleuchte	2	PM	1598	Halbrundschraube M6 x 15	3	DIN 86
1564	Rundkopfschraube M6 x 15	2	DIN 86	1599	Sechskantmutter M6	3	DIN 931
1565	Sechskantmutter M6	2	DIN 934	1600	Federring B 6	3	DIN 127
1566	Federring B 6	2	DIN 127	1601	Glühkerzen-Widerstand	1	SWJ 10/4Z
1567	Glühbirnen f. Begrenzungsleuchte	2	Osram 6418	1602	Masseband mit Kabelschuh (265 von Mitte bis Mitte Loch)	1	
1568	Scheinwerfer	2	130 - 95 V.	1603	Sechskantschraube M8 x 15	1	DIN 933
1569	Bilux-Glühbirnen	2	7327	1604	Unterlegscheibe 8	1	DIN 134
1570	Standlicht-Glühbirnen	2	3796	1605	Halter für Fußschalter	1	5.5981
1571	Rücklicht mit Nr.-Beleuchtung	1	S KR 2	1606	Sechskantschraube M8 x 23	2	DIN 933
1572	Rücklicht ohne Nr.-Beleuchtung	1	SR 11	1607	Sechskantmutter M8	2	DIN 934
1573	Halbrundschraube M6 x 15	4	DIN 86	1608	Federring B 8	2	DIN 127
1574	Sechskantmutter M6	4	DIN 934				
1575	Federring B 6	4	DIN 127				

Die in () gesetzten Bild-Nummern erscheinen nicht in der Abbildung. Bei Bestellung Motor-, Fahrzeug- und Getriebe-Nummer angeben.

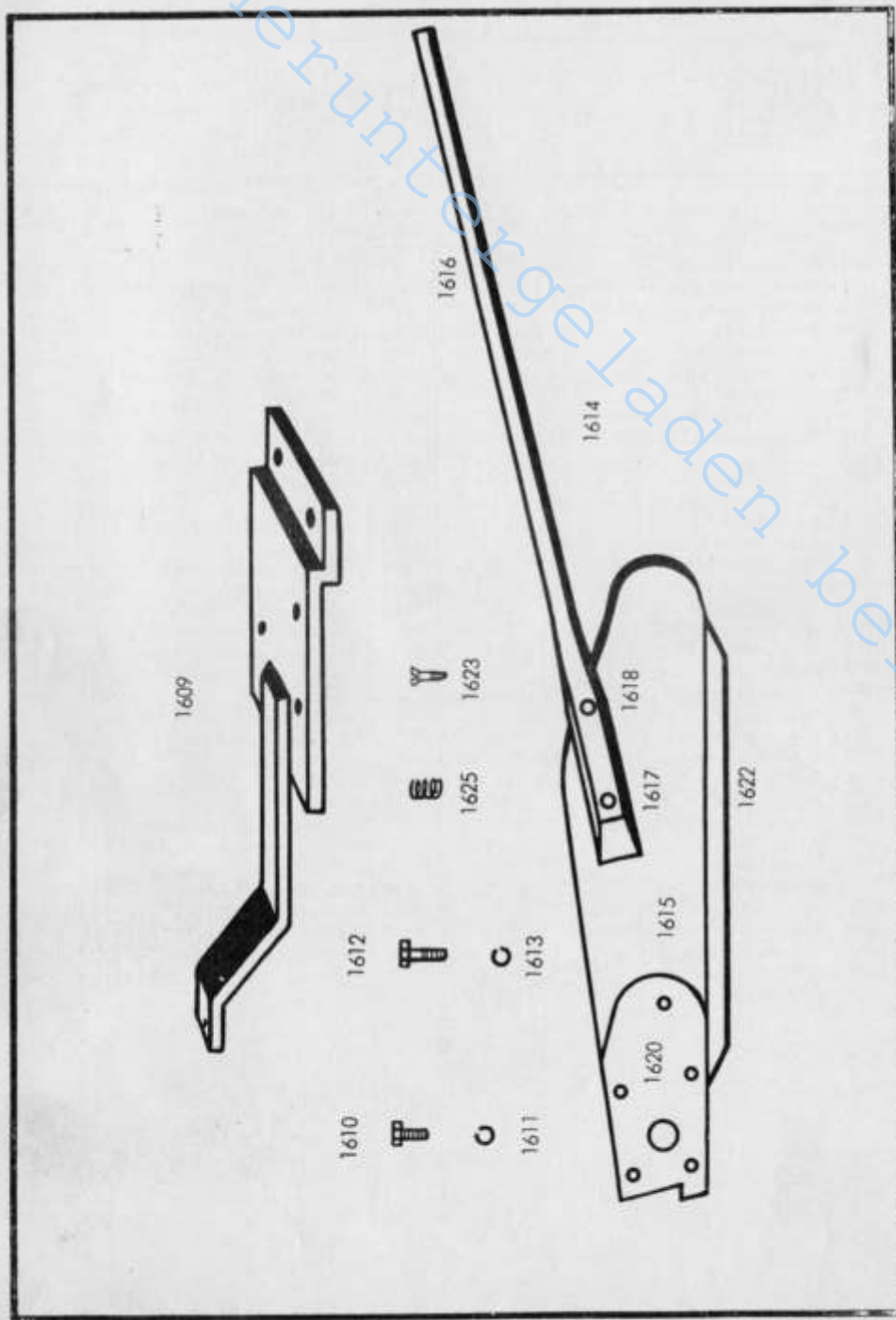

Schwadenbrett und Platte für Mähwerk-Aufhängung

Bild- und Bestell-Nummer	Benennung	Anzahl	Teilnummer	Bemerkungen
1609	Platte für Aufzug-Aufhängung	1	2.5956	
1610	Sechskantschraube M 12 x 35	5	DIN 931	
1611	Federring B 12	5	DIN 127	
1612	Sechskantschraube M 10 x 25	1	DIN 931	
1613	Federring B 10	1	DIN 127	
1614	Schwadenbrett, komplett	1		
1615	Schwadenbrett	1	3.4708	
1616	Schwadenbrettstab	1	3.4713	
1617	Flachrundschraube M 8 x 40 m. Mutter	1	DIN 603	
1618	Flachrundschraube M 8 x 60 m. Mutter	1	DIN 603	
(1619)	Unterlegscheibe 8,4	2	DIN 134	
1620	Schwadenbrettbeschlag	1	3.4712	
(1621)	Flachrundniete m. gr. Kopf 6,5 x 25	5		
1622	Schwadenbrettstreifblech	1	3.4711-1	
1623	Senkholzschraube 5 x 30	5	DIN 97	
(1624)	Flachrundschraube M 12 x 65 m. Mutter	1	DIN 603	
1625	Spiralfeder	1	5.5106	
(1626)	Unterlegscheibe 13,5	1	DIN 134	

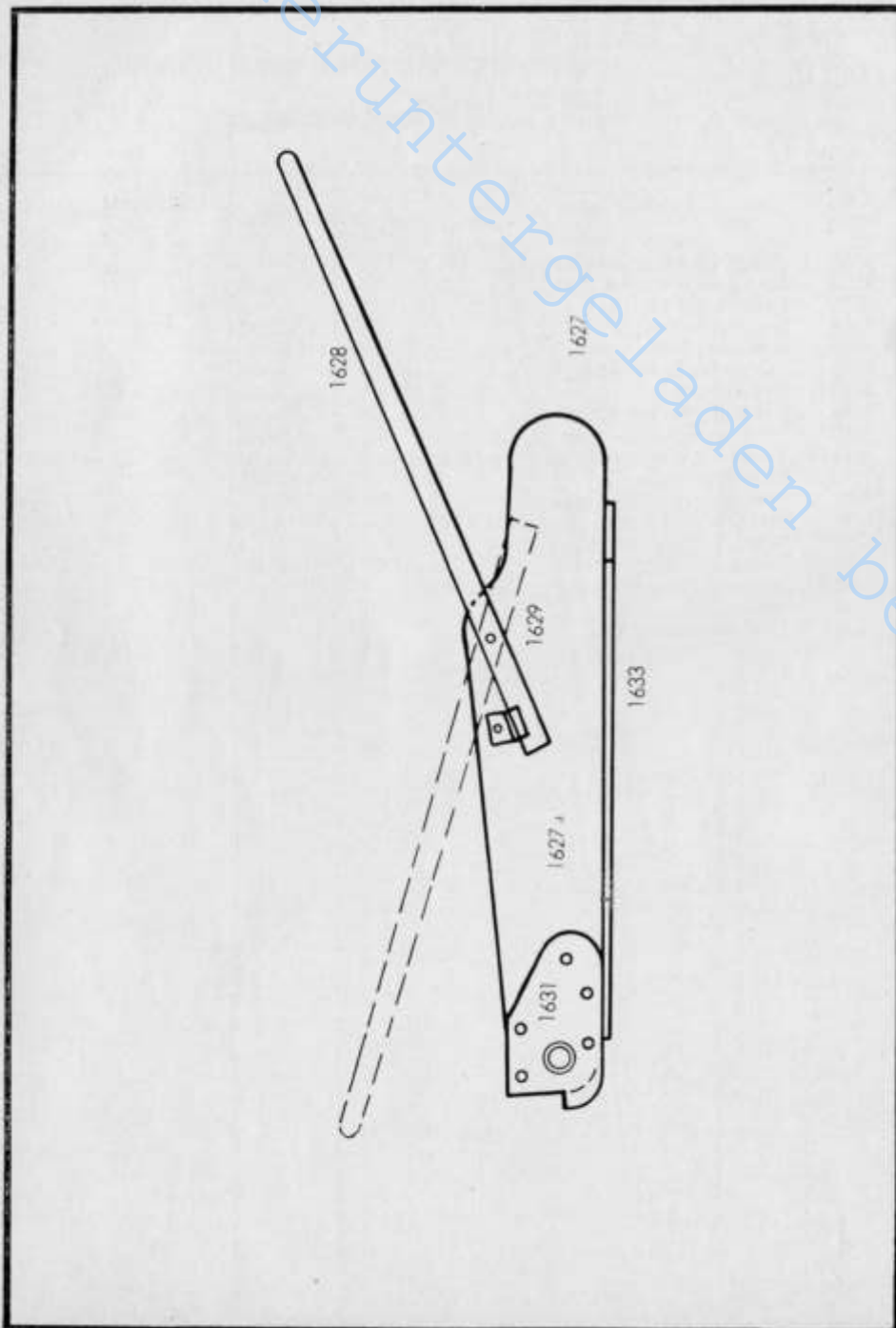

Schwadenbrett

(Stab schwenkbar)

Bild- und Bestell-Nummer	Benennung	Anzahl	Teilnummer	Bemerkungen
1627	Schwadenbrett, komplett	1	3.4708-1	
1627^a	Schwadenbrett	1		
1628	Schwadenbrettstab	1	3.4713-1	
1629	Flachrundschaube M 8 x 60 m. Mutter	1	DIN 603	
(1630)	Unterlegscheibe 8,4	1	DIN 134	
1631	Schwadenbrettbeschlag	1	3.4712-1	
(1632)	Flachrundniete 6,5 x 25	5		
1633	Schwadenbrettstreifblech	1	3.4711-1	m. gr. Kopf
(1634)	Widerlager	1	C 4742	
(1635)	Senkholzschaube 5 x 30	7	DIN 97	
(1636)	Flachrundschaube M 12 x 65 m. Mutter	1	DIN 603	
(1637)	Spiralfeder 5,5 x 27,5 x 36 lg.	1	5.5106	
(1638)	Unterlegscheibe	1	DIN 134	

Die in () gesetzten Bild-Nummern erscheinen nicht in der Abbildung. Bei Bestellung Motor-, Fahrzeug- und Getriebe-Nummer angeben.

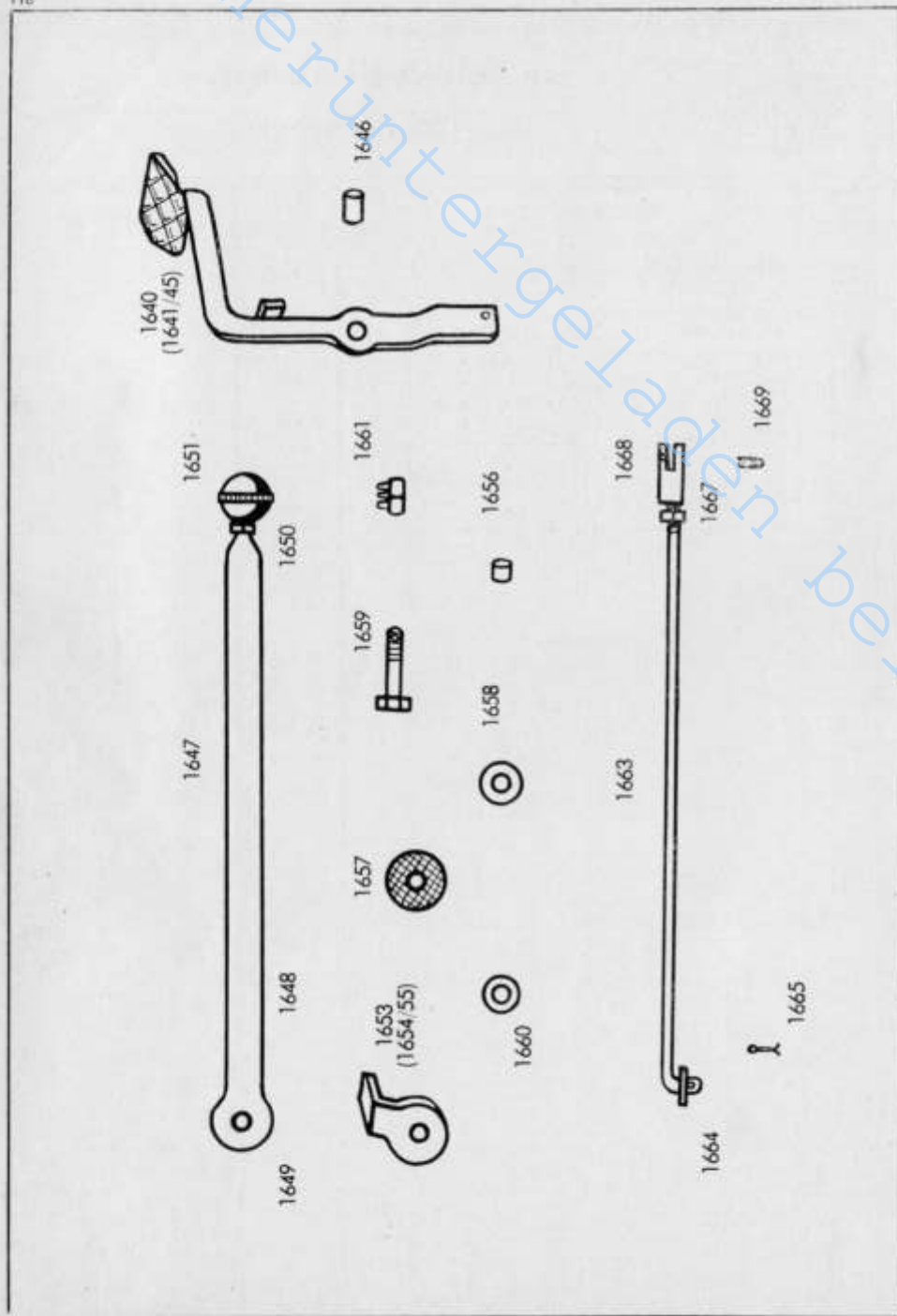

Fußgasregulierung

ab Fahrgestell-Nr. 25863

Bild- und Bestellnummer	Benennung	Anzahl	Teilnummer	Bemerkungen
(1639)	Gasregulierung, komplett		2.6318	
1640	Fußgashebel, komplett		3.6312	
1641	Oberteil z. Fußgashebel 185 x 20 x 6	1	4.6313	
1642	Unterteil z. Fußgashebel 130 x 20 x 6	1	5.6314	
1643	Büchse z. Fußgashebel 35 \varnothing x 23	1	5.6315	
1644	Anschlag z. Handgashebel 17 x 15 x 3	1	5.6317	
1645	Pedal z. Fußgashebel 50 x 40	1	5.6316	
1646	Büchse z. Fußgashebel 20 \varnothing x 2,8	1	5.6319	DIN 2391
1647	Handgashebel, komplett		4.6311	
1648	Handgashebel 415 x 30 x 6	1	4.6310	
1649	Scheibe z. Gasregulierung 55 \varnothing x 6	1	5.6309	
1650	Sechskantschraube M8 x 20	1	DIN 933	
1651	Kugel 40 \varnothing , M8	1		
1652	Sechskantmutter M8	1	DIN 934	
1653	Befestigung z. Gasregulierung		4.6307	
1654	Scheibe z. Gasregulierung 55 \varnothing x 6	1	5.6309	
1655	Befestigungsstück 35 x 30 x 8	1	5.6308	
1656	Büchse z. Tellerfeder 20 \varnothing x 2,8	1	5.6320	DIN 2391
1657	Bremsscheibe 60 \varnothing x 5	1	5.5680	
1658	Tellerfedern 40 \varnothing x 20,3 x 2	3		
1659	Sechskantschraube M14 x 65	1	DIN 931	
1660	Unterlegscheibe 15	1	DIN 125	
1661	Kronenmutter M14	1	DIN 935	
1662	Splint 3 x 28	1	DIN 94	
1663	Gestänge 8 \varnothing x 535	1	3.6334	
1664	Unterlegscheibe 8,4	1	DIN 125	
1665	Splint 2 x 22	1	DIN 94	
(1665)	Reglerwelle (von Deutz geliefert) 16 \varnothing	1		
1667	Sechskantmutter M8	1	DIN 934	
1668	Scharnier, vorn 16 \varnothing x 42	1	5.5938-1	
1669	Schaltsschraube M6 x 18	1	DIN 427	
(1670)	Gestänge, komplett	1	3.6335	